

ARESA®



AR-1908

RUS МИКСЕР

ENG MIXER

UA МИКСЕР

DE MIXER

PL MIKSER

RO MIXER

РУКОВОДСТВО ПО ЭКСПЛУАТАЦИИ

ENG INSTRUCTION MANUAL

UA ІНСТРУКЦІЯ З ЕКСПЛУАТАЦІЇ

DE BEDIENUNGSANLEITUNG

PL INSTRUKCJA OBSŁUGI

RO MANUAL DE UTILIZARE



Спасибо за приобретение нашей продукции.
Убедитесь, что в гарантийном талоне поставлены штамп магазина, подпись и дата продажи.

Thank you for purchasing our products.
Make sure that the stamp of the store, the signature and the date of sale are supplied in the warranty card.

Дякуємо за придбання нашої продукції.
Переконайтеся, що в гарантійному талоні поставлено штамп магазину, підпис та дату продажу.

Dziękujemy za zakup naszych produktów.
Upewnij się, że instrukcja jest opieczętowana stemplem, podpisem i datą sprzedaży.

Vielen Dank für Kaufen unserer Produktion.
Überzeugen Sie sich, dass im Garantieschein Stempel vom Geschäft, Unterschrift und Verkaufsdatum gestellt sind.

Vă mulțumim pentru achiziționarea produselor noastre.
Asigurați-vă că în cardul de garanție sunt aplicate ștampila magazinului, semnătura și data vânzării.

- RUS**
1. Корпус
 2. Кнопка извлечения насадок
 3. Кнопка включения скоростных режимов
 4. Функция ТУРБО
 5. Венчики для взбивания
 6. Насадки для замеса
 7. Контейнер для хранения насадок
 8. Шнур сетевой

- ENG**
1. Housing
 2. Eject button
 3. Speed mode button
 4. Turbo function
 5. Egg and cream beaters
 6. Dough hooks
 7. Storage box
 8. Power cord

- UA**
1. Корпус
 2. Кнопка вилучення насадок
 3. Кнопка включення швидкісних режимів
 4. Функція ТУРБО
 5. Віночки для збивання
 6. Насадки для замісу
 7. Контейнер для зберігання насадок
 8. Шнур мережовий

- DE**
1. Gehäuse
 2. Button für Ausnahme der Ansatzstücke
 3. Button der Einschaltung von Drehzahlverteilungen
 4. Funktion TURBO
 5. Besen für Aufschlagen
 6. Ansatzstücke für Kneten
 7. Vorratsbehälter für Zubehör
 8. Netzschnur

- PL**
1. Obudowa
 2. Przycisk do wysuwania nasadek
 3. Przycisk włączania trybów prędkości
 4. Funkcja TURBO
 5. Trzepaczki do ubijania
 6. Nasadki do ugniatania
 7. Pojemnik do przechowywania akcesoriów
 8. Przewód sieciowy

- RO**
1. Locuințe
 2. Buton de eliberare a accesoriilor
 3. Butonul pentru comutarea vitezei
 4. Funcția TURBO
 5. Teluri pentru batere
 6. Accesorii pentru amestecare
 7. Recipient de depozitare pentru accesorii
 8. Cablul de alimentare

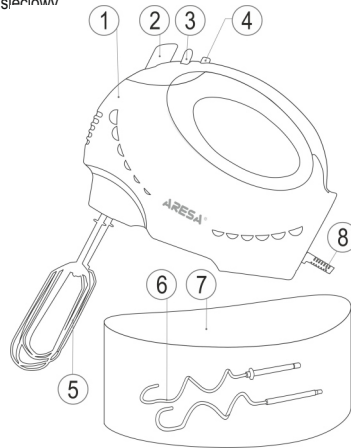

КОМПЛЕКТНОСТЬ / SET / КОМПЛЕКТНІСТЬ / KOMPLETNOŚĆ/KOMPLETTIERUNG / ANSAMBLU

- RUS**
- Миксер - 1
 - Венчик для взбивания яиц и крема - 2
 - Насадка для замешивания теста - 2
 - Насадка-погружной blender - 1
 - Контейнер для хранения насадок - 1
 - Руководство по эксплуатации - 1
 - Гарантийный талон - 1
 - Упаковочная коробка - 1

- ENG**
- Mixer - 1
 - Egg and cream beater - 2
 - Dough hook - 2
 - Immersion blender attachment - 1
 - Storage box - 1
 - Warranty card - 1
 - Instruction manual - 1
 - Gift box - 1

- UA**
- Міксер - 1
 - Віночки для збивання яєць і крему - 2
 - Насадка для замішування тіста - 2
 - Насадка - заглибний блендер - 1
 - Контейнер для зберігання насадок - 1
 - Гарантийний талон - 1
 - Інструкція з експлуатації - 1
 - Індивідуальне упакування - 1

- DE**
- Mixer - 1
 - Besen für Aufschlagen der Eier und Creme - 2
 - Ansatzstück für Anmachen des Teiges - 2
 - Ansatzstück - Stabmixer - 1
 - Vorratsbehälter für Zubehör - 1
 - Garantieschein - 1
 - Bedienungsanleitung - 1
 - Verpackungskarton - 1

- PL**
- Mikser - 1
 - Trzepaczka do ubijania jajek i krzemu - 2
 - Nasadki do ugniatania ciasta - 2
 - Nasadka - blender zatapialny - 1
 - Pojemnik do przechowywania akcesoriów - 1
 - Karta gwarancyjna - 1
 - Instrukcja obsługi - 1
 - Opakowanie - 1

- RO**
- Mixer - 1
 - Tel pentru baterea ouălelor și cremei - 2
 - Accesorii pentru frământarea aluatului - 2
 - Duza - mixer submersibil - 1
 - Recipient de depozitare pentru accesorii - 1
 - Card de garanție - 1
 - Manual de utilizare - 1
 - Cutie de ambalare - 1



Пожалуйста, внимательно прочтите руководство перед тем, как приступить к эксплуатации прибора.

Сохраняйте инструкцию, она может понадобиться Вам в будущем.

Прибор предназначен для перемешивания продуктов. Миксером взбивают и замешивают яйца, сливки, коктейли, муссы, омлет, тесто, пюре, соусы и другие продукты.

Для использования в домашнем хозяйстве, не подходит для промышленного использования.

Важно! Прибор, приобретенный в холодное время года, во избежание выхода из строя, до включения в электросеть необходимо выдержать не менее четырех часов при комнатной температуре.

ТЕХНИЧЕСКИЕ ХАРАКТЕРИСТИКИ

Номинальное напряжение: 220-240 В

Номинальная частота тока: 50 Гц

Номинальная потребляемая мощность: 250 Вт

Гарантийный срок в странах ЕАЭС

(Беларусь, Россия, Армения, Казахстан, Кыргызстан) и Украине, Грузии, Азербайджане - двенадцать месяцев

МЕРЫ ПРЕДОСТОРОЖНОСТИ ПРИ ЭКСПЛУАТАЦИИ

- Внимательно прочитайте данную инструкцию перед эксплуатацией прибора во избежание поломок при использовании. Неправильное обращение может привести к поломке изделия, нанести материальный ущерб или причинить вред здоровью пользователя.
- Перед первоначальным включением проверьте, соответствуют ли технические характеристики изделия параметрам электросети.
- Прибор не предназначен для использования лицами (включая детей) с пониженными физическими, чувственными или умственными способностями, или при отсутствии у них опыта или знаний, если они не находятся под контролем или не проинструктированы об использовании прибора лицом, ответственным за их безопасность.
- Не используйте прибор, если поврежден шнур или штепсельная вилка, а также, если поврежден или неисправен сам прибор. Отнесите его в сервисный центр. Ремонт прибора должен осуществляться только в авторизованном сервисном центре. Не ремонтируйте прибор самостоятельно.
- При повреждении шнура питания его замену во избежание опасности должны производить изготовитель, сервисная служба или подобный квалифицированный персонал.
- Перед отключением от электросети убедитесь, что переключатель скоростей находится в положении "0". Не тяните за сетевой шнур, не наматывайте его на корпус устройства и не переключайте его.
- Во избежание удара электрическим током не погружайте корпус прибора в воду или другие жидкости, не мойте миксер проточной водой. Если прибор упал в воду, не касайтесь воды! Немедленно отсоедините прибор от сети и только после этого достаньте его. Обратитесь в сервисный центр для осмотра или ремонта изделия.
- Не допускайте свисания электрического шнура с края стола или над горячими поверхностями.
- Не беритесь за сетевой шнур мокрыми руками.
- Отключайте прибор от сети, если Вы им не пользуетесь, а также, если хотите снять или добавить аксессуары и перед чистой. Не оставляйте прибор включенным.
- Не помещайте прибор, а также его комплектующие в постельную машину.
- Не используйте прибор в целях, не предусмотренных инструкцией.
- Не допускайте детей к использованию миксера или его частей.
- Будьте предельно внимательны, если рядом с работающим прибором находятся дети.
- Не используйте прибор вблизи горячих поверхностей.
- Перед использованием прибора убедитесь в правильности установки насадок в миксер.
- Перед извлечением насадок убедитесь, что мотор полностью остановился.
- Не используйте принадлежности, не входящие в комплект поставки.
- Прибор предназначен только для домашнего использования. Не используйте его в коммерческих или иных целях, выходящих за рамки бытового использования.
- Миксер предназначен исключительно для обработки продуктов питания. Не смешивайте краску и растворители с помощью миксера.
- Не используйте прибор вне помещений.
- Убедитесь, что штепсельная вилка прибора подходит к вашей розетке. В ином случае, обратитесь в сервисный центр за помощью. Не используйте прибор, если сетевой шнур и/или вилка повреждены.
- Не эксплуатировать прибор влажными руками.
- **ВНИМАНИЕ!** Никогда не работайте с прибором более 1-й минуты непрерывно. После односторонней непрерывной работы прибор необходимо выключить минимум на 2 минуты. Не начинайте работу с прибором до тех пор, пока он не остынет.
- Во время работы не касайтесь руками или другими предметами вращающихся насадок!
- Не используйте прибор и его аксессуары в микроволновой печи.
- Не используйте прибор для жестких ингредиентов. При работе с вязкими продуктами двигатель может перегреться.
- Производителем оставляется за собой право без дополнительного уведомления вносить незначительные изменения в конструкцию изделия, кардинально не влияющие на его безопасность, работоспособность и функциональность.
- Сохраните данную инструкцию.

ЭКСПЛУАТАЦИЯ

ВНИМАНИЕ! Перед сборкой миксера удостоверьтесь, что он не включен в сеть. Достаньте прибор и аксессуары из упаковки. Не оставляйте упаковочные материалы (пакеты, полистирол и т.д.) в доступных для детей местах во избежание опасных ситуаций. Протрите прибор влажной тканью. Обязательно вымойте все аксессуары в соответствии с рекомендациями, описанными в разделе «транспортирование, чистка и хранение».

Слегка проворачивая, вставьте сменные насадки в гнезда для фиксации.

- Погрузите насадки в смешиваемые продукты.
 - Подключите миксер к электросети.
 - Выберите необходимую скорость.
 - Для более быстрого перемешивания продуктов или увеличения скорости при работе с вязкими смесями нажмите кнопку TURBO.
 - После того, как смесь достигла требуемой консистенции, переведите переключатель скоростей в положение "0".
 - Отключите миксер от электросети.
 - Извлеките насадки только после их полной остановки.
 - Нажмите кнопку извлечения насадок и выньте их. Вы можете хранить насадки к сам прибор в специальном контейнере.
- ПРИМЕЧАНИЕ:** Выберите скоростной режим в зависимости от продукта. Всегда начинайте работу на низкой скорости, постепенно переходя к более высокой. Если в процессе обработки смесь густеет, увеличьте мощность, переключив миксер на более высокую скорость.
- ВНИМАНИЕ:** При установке насадок для замешивания теста убедитесь, что насадка с ограничителем большего размера вставлена в правое гнездо, а насадка с меньшим ограничителем – в левое. Это необходимо, чтобы предотвратить выливание содержимого чаши через край.

РЕКОМЕНДУЕМЫЕ РЕЖИМЫ СМЕШИВАНИЯ

СКОРОСТЬ	ОПЕРАЦИЯ
1,2	Смешивание сухих ингредиентов
3	Для жидкостей, соусов
4	Замешивание теста для бисквитов, выпечки, пудингов
5	Взбивание сливок, яиц

ТРАНСПОРТИРОВАНИЕ, ЧИСТКА И ХРАНЕНИЕ

ТРАНСПОРТИРОВАНИЕ. Транспортировать прибор необходимо любым видом крытого транспорта с применением правил закрепления грузов, обеспечивающих сохранение товарного вида изделия и/или упаковки и его дальнейшей безопасной эксплуатации. **ЗАПРЕЩАЕТСЯ** подвергать прибор ударным нагрузкам при погрузочно-разгрузочных работах.

ЧИСТКА

ВНИМАНИЕ! Никогда не мойте части прибора в посудомоечной машине. Не используйте химикаты и абразивные вещества.

Всегда отсоединяйте прибор от сети перед чисткой.

Чистите моторную часть мягкой, слегка влажной тканью. Не мойте его под струей воды и не погружайте в воду или другие жидкости.

Для мойки используйте теплую воду (не более 50С°) и обычное моющее средство.

Части прибора, имеющие непосредственный контакт с пищей, необходимо чистить каждый раз после использования прибора.

ХРАНЕНИЕ. Прибор необходимо хранить в закрытом помещении, в условиях, предполагающих сохранение товарного вида изделия и его дальнейшей безопасной эксплуатации. Убедитесь, что прибор и все его аксессуары полностью высушены, перед тем, как складывать его на хранение.

ПРАВИЛА УТИЛИЗАЦИИ ПРИБОРА

Электроприбор и упаковочные материалы должны быть утилизированы с наименьшим вредом для окружающей среды и в соответствии с правилами по утилизации отходов в Вашем регионе.

УСЛОВИЯ ГАРАНТИЙНОГО ОБСЛУЖИВАНИЯ

При покупке изделия требуйте его проверки в Вашем присутствии и заполнения гарантийного талона (штамп торгующей организации, дата продажи и подпись продавца).

Без предоставления гарантийного талона или при его не правильном заполнении претензии по качеству не принимаются, и гарантийный ремонт не производится.

Гарантийный талон следует предъявлять при любом обращении в сервисный центр в течение всего срока гарантии. Изделие

принимается на сервисное обслуживание только полностью комплектным. Гарантийный срок исчисляется с момента продажи покупателю. Просим Вас также сохранять документы, подтверждающие дату покупки изделия (товарный или кассовый чек).

Условием бесплатного гарантийного обслуживания Вашего изделия является его правильная эксплуатация, не выходящая за рамки личных бытовых нужд, в соответствии с требованиями инструкции по эксплуатации изделия, отсутствие механических повреждений и последствий небрежного обращения с изделием.

Изделие принимается на гарантийное обслуживание в чистом виде (протерто и прудото, где это возможно).

Гарантия распространяется на все производственные и конструктивные дефекты (кроме перечисленных в разделе «Гарантия не распространяется»), выявленные в течение гарантийного срока. В этот период дефектные детали, кроме расходных материалов, подлежат бесплатной замене в гарантийном сервисном центре.

ГАРАНТИЯ НЕ РАСПРОСТРАНЯЕТСЯ

1. Дефекты, вызванные форс-мажорными обстоятельствами.
2. Повреждение изделия, вызванные использованием изделия в целях, выходящих за рамки личных бытовых нужд (т.е. промышленных или коммерческих целях).
3. Расходные материалы и аксессуары.
4. Дефекты, вызванные перегрузкой, неправильной эксплуатацией, проникновением жидкостей, пыли, насекомых, попаданием посторонних предметов внутрь изделия.
5. Изделия, подвергавшиеся ремонту вне уполномоченных сервисных центров или гарантийных мастерских.
6. Повреждения, явившиеся следствием внесения изменений в конструкцию изделия самим пользователем или неквалифицированной заменой его комплектующих.
7. Нарушение требований инструкции по эксплуатации.
8. Неправильная установка напряжения питающей сети (если это требуется).
9. Внесение технических изменений.
10. Механические повреждения, в том числе вследствие небрежного обращения, неправильной транспортировки и хранения, падения изделия.
11. Повреждения по вине животных (в том числе грызунов и насекомых).

Информация о производителе

Изготовитель: Ситес Электрик Кампани Лимитед (18, Гуаншан Лу, Гуанчжоу, провинция Гуангдонг, КНР)

Импортер в Республику Беларусь: ООО «Ареса-техно», г. Могилев, ул. Тимирязевская, 38

Импортер в Российскую Федерацию: ООО «Санрайт М», 214004, г. Смоленск, ул. Октябрьской революции, д. 38, офис 2

Информацию о дате изготовления смотрите на индивидуальной упаковке.

Товар соответствует требованиям ТР ТС 004/2011 «О безопасности низковольтного оборудования»,

ТР ТС 020/2011 «Электромагнитная совместимость технических средств» и ТР ЕАЭС 037/2016 « Об ограничении

применения опасных веществ в изделиях электротехники и радиоэлектроники».

Срок службы – тридцать шесть месяцев

По вопросам гарантийного обслуживания обращайтесь в ближайший сервисный центр или в Головной сервисный центр «сервис-центр ООО «Ареса-техно», 212030, г. Могилев, ул. Тимирязевская, 38, тел.: +375-222-76-69-89.



ENGLISH



Please read this instruction manual carefully before using the appliance.

Save the instruction manual as you may require it in future.

The device is intended for mixing products. The mixer is used for beating eggs, cream, cocktails, mousse, omelet, dough, mashed potatoes, sauces and other products.

For household use, not suitable for industrial use.

The device is intended for use only for domestic purposes in accordance with this Instruction Manual. After unit transportation or storage at low temperature it is necessary to keep it for at least 4 hours at room temperature before switching on.

TECHNICAL SPECIFICATIONS

Supply voltage: 220-240 V ~ 50 Hz
Power consumption: 250 W

Warranty period in the European Union - twenty four months

IMPORTANT SAFEGUARDS

- Carefully read these instructions before operating the device to avoid damage during use. Improper handling may cause damage to the product, cause material damage or harm the user's health.
 - Before turning on the power supply for the first time, check if the product specifications are in accordance with the power supply.
 - The device is not intended for use by persons (including children) with reduced physical, sensual or mental abilities or if they have no experience or knowledge, if they are not under control or instructed by the person to use the device, responsible for their safety.
 - Do not use the device if the cord or plug is damaged, or if the device itself is damaged or faulty. Take it to a service Centre. Repair of the device should be carried out only by an authorized service center. Do not repair the device yourself.
 - If the power cord is damaged, it must be replaced by the manufacturer, customer service or similar to avoid danger.
 - Before disconnecting from the mains, ensure that the speed button is in the "0" position. Do not pull on the power cord, do not wind it.
 - In order to avoid electric shock, do not immerse the body of the device in water or other liquids; do not wash the mixer with running water. If the device fell into the water, do not touch the water! Immediately disconnect the device from the network and only then remove it. Contact the service center for inspection or repair of the product.
 - Do not allow the power cord to hang over the edge of the table or over hot surfaces.
 - Do not handle the power cord with wet hands.
 - Unplug the appliance if you are not using it, or if you want to remove or add accessories before cleaning. Do not leave the appliance unattended.
 - Do not place the appliance or its accessories in a dishwasher.
 - Do not use the device for purposes not covered by the instruction manual.
 - Do not allow children to use the mixer or its parts.
 - Be extremely careful if there are children near the working device.
 - Do not use the device near hot surfaces.
 - Before using the appliance, make sure that the attachments are installed correctly.
 - Before removing the attachments, make sure that the motor is completely stopped.
 - Do not use accessories that are not included in the package.
 - The appliance is intended for home use only. Do not use it for commercial or other purposes beyond the scope of domestic use.
 - The mixer is designed exclusively for the processing of food. Do not mix paint and solvents with a mixer.
 - Do not use the device outdoors.
 - Make sure the appliance plug fits into your outlet. Otherwise, contact the service center for assistance. Do not use device if the power cord and / or plug is damaged.
 - Do not operate the device with wet hands.
- ATTENTION!** Never use the device for more than 1 minute continuously. After one minute of continuous operation, the device must be turned off for at least 2 minutes. Do not start working with the device until it cools down.
- Do not touch rotating objects with hands or other objects during operation!
 - Do not use the appliance and its accessories in the microwave oven.
 - Do not use the device for hard ingredients. When working with viscous products, the engine may burn out.
 - The manufacturer reserves the right to make minor changes to the product design without notice; do not affect its safety, performance and functionality.
 - Save this instruction manual.

OPERATION

Push the beaters into slots, slightly turning until it locks into proper position.

- Immerse the beaters into the products mixture.
 - Plug the mixer into the wall socket.
 - Slide the speed control switch to the desired speed.
 - When the desired consistency is reached, slide the speed control switch to "0" position. Wait until the beaters stop and unplug the mixer.
 - Press the beaters release button and remove the beaters. You can store the attachments and the device itself in a special storage box.
- NOTE:** Set the speed depending on type of food.
- Always start to work at low speed, and then gradually increase it. As the mixture becomes thicker, increase power by switching to a higher speed.
- CAUTION:** Dough hooks should be attached to the unit in the correct way to prevent dough coming inside the unit. Please double-check that hook with two stoppers is attached to the right slot, and hook with one stopper is attached to the left slot. The right slot is on the right side when you hold the mixer with hooks away from yourself.

MIXING GUIDE

SPEED	DESCRIPTION
1,2	This is a good starting speed for mixing dry foods
3	Speed to start mixing liquid ingredients, salad dressings
4	For mixing cake, cookie and bread dough
5	For creaming butter and sugar, beating uncooked candy, desserts, etc

CLEANING, MAINTENANCE AND STORAGE

TRANSPORTATION. Transportation of the device is necessary by any kind of covered transport with the application of rules fastening of cargoes ensuring preservation of the presentation of the product and / or packaging and its further safe operation. **DO NOT** expose the device to shock loads during handling operations.

CLEANING. **ATTENTION!** Never wash parts of the appliance in the dishwasher. Do not use chemicals or abrasives. Always unplug the appliance before cleaning. Clean the motor part with a soft, slightly damp cloth. Do not wash it under running water or immerse it in water or other liquids. For washing, use warm water (not more than 50 ° C) and a usual detergent.

Parts of the appliance having direct contact with food must be cleaned every time after use. **ATTENTION!** Do not use grills or knives with a damaged working edge, covered with corrosion or contaminated.

STORAGE. The device must be stored indoors, in conditions that presume the preservation of a presentation product and its further safe operation. Make sure that the appliance and all its accessories are completely dried, before storing it.

RECYCLING

The appliance and packing materials must be disposed with the least harm to the environment and in accordance with the rules for waste disposal in your area.

ENGLISH

WARRANTY TERMS

When purchasing the product, ask for it to be checked in your presence. Without the having a warranty card or when it is not properly filled in, the quality claims are not accepted, and no warranty repair is performed. The warranty card should be presented at any address to the service center during the whole warranty period. The product is accepted for service in a complete set only. The warranty period is calculated from the moment of sale to the buyer. Keep the documents confirming the date of purchase of the product (cash receipt).

The condition of free warranty service of your product is its correct operation, which does not go beyond personal domestic needs, in accordance with the requirements of the operating instructions for the product, the absence of mechanical damages and the consequences of careless handling of the product.

The product is accepted for warranty service in its pure form. The warranty covers all manufacturing and construction defects (except those listed in the "Warranty does not apply" section), identified during the warranty period. During this period defective parts, except consumables, are subject to free replacement in the warranty service center.

THE GUARANTEE DOES NOT COVER:

1. Defects caused by force majeure.
2. Damage to the product caused by the use of the product for purposes that go beyond personal domestic needs (ie industrial or commercial purposes).
3. Consumables and accessories (sections, etc.).
4. Defects caused by overloading, improper operation, penetration of liquids, dust of insects, ingress of foreign objects into the product.
5. Products that have been repaired outside authorized service centers or warranty workshops.
6. Damage resulting from changes in the design of the product by the user or unqualified replacement of his components.
7. Mechanical damages, including due to negligent handling, improper transportation and storage, falling of the product.
8. Violation of the operating instructions.
9. Incorrect installation of mains voltage (if required).
10. Making technical changes.
11. Damage through the fault of animals (including rodents and insects).

Production month: refer to the date on the gift box
For warranty service, please contact your nearest service center.



УКРАЇНСЬКА



Будь ласка, уважно прочитайте інструкцію перед тим, як почати експлуатацію приладу.

Зберігайте інструкцію, вона може знадобитися Вам у майбутньому.

Прилад призначений для перемішування продуктів. Міксером збивають і замішують яйця, вершки, коктейлі, муси, омлет, тісто, пюре, соуси та інші продукти. Для використання у домашньому господарстві, не передбачений для промислового використання.

Важливо! Прилад, придбаний в холодну пору року, щоб уникнути виходу її з ладу, до увімкнення в електромережу необхідно витримати не менше чотирьох годин за кімнатної температури

ТЕХНІЧНІ ХАРАКТЕРИСТИКИ

Номинальна напруга: 220-240 В
Номинальна частота струму: 50 Гц
Номинальна споживана потужність: 250 Вт

Гарантійний термін – дванадцять місяців

ЗАПОБІЖНІ ЗАХОДИ ПРИ ЕКСПЛУАТАЦІЇ

- Уважно прочитайте цю інструкцію перед експлуатацією приладу, щоб уникнути поломки під час використання. Неправильне поводження може призвести до поломки виробу, завдати матеріального збитку або заподіяти шкоду здоров'ю користувача.
- Перед першим увімкненням перевірте, чи технічні характеристики виробу відповідають параметрам електромережі.
- Прилад не призначений для використання особами (включаючи дітей) зі зниженими фізичними, чуттєвими або розумовими здібностями чи за відсутності у них досвіду або знань, якщо вони не перебувають під контролем або не проінструктовані про використання приладу особою, відповідальною за їхню безпеку.
- Не використовуйте прилад, якщо шнур або штепсельна вилка пошкоджені, а також якщо пошкоджений або несправний сам прилад. Віднесіть його до сервісного центру. Ремонт приладу має здійснюватися тільки в авторизованому сервісному центрі. Не ремонтуйте прилад самостійно.
- Якщо пошкоджено шнур живлення, його заміну, щоб уникнути небезпеки, повинні проводити виготовлювач, сервісна служба або подібний кваліфікований персонал.

УКРАЇНСЬКА

- Перед відімкненням від електромережі переконайтесь, що перемикач швидкостей перебуває в положенні "0". Не тягніть за мережний шнур, не намотуйте його на корпус пристрою і не перекручуйте його.
 - Щоб уникнути удару електричним струмом, не занурюйте корпус приладу у воду або інші рідини, не мийте міксер проточною водою. Якщо прилад упав у воду, не торкайтесь води! негайно від'єднайте прилад від мережі і лише після цього вийміть його. Зверніться до сервісного центру для огляду або ремонту виробу.
 - Не допускайте звисання електричного шнура з краю столу або над гарячими поверхнями.
 - Не беріться за мережний шнур мокрими руками.
 - Відмикайте прилад від мережі, якщо ви ним не користуєтесь, а також якщо хочете зняти або додати аксесуари і перед чищенням. Не залишайте прилад увімкненим.
 - Не поміщайте прилад, а також його комплектуючі у посудомийну машину.
 - Не використовуйте прилад із метою, не передбаченою інструкцією.
 - Не допускайте дітей до використання міксера або його частин.
 - Будьте надзвичайно уважні, якщо поряд із працюючим приладом є діти.
 - Не використовуйте прилад поблизу гарячих поверхонь.
 - Перед використанням приладу переконайтесь у правильності встановлення насадок у міксер.
 - Перед вийманням насадок переконайтесь, що мотор повністю зупинився.
 - Не використовуйте приладдя, що не входить до комплекту постачання.
 - Прилад призначений тільки для домашнього використання. Не використовуйте його з комерційною або іншою метою, що виходить за межі побутового використання.
 - Міксер призначений виключно для обробки продуктів харчування. Не змішуйте фарбу та розчинники за допомогою міксера.
 - Не використовуйте прилад поза приміщенням.
 - Переконайтесь, що штепсельна вилка приладу відповідає вашій розетці. В іншому випадку зверніться по допомогу до сервісного центру. Не використовуйте прилад, якщо мережний шнур та/або вилка пошкоджені.
 - Не експлуатуйте прилад вологими руками.
- УВАГА!** Ніколи не працюйте з приладом більше 1-ї хвилини безперервно. Після однохвилинної безперервної роботи прилад необхідно вимкнути мінімум на 2 хвилини. Не починайте роботу з приладом доти, доки він не охолоне.
- Під час роботи не торкайтесь руками або іншими предметами насадок, що обертаються!
 - Не використовуйте прилад та його аксесуари у мікрохвильовій печі.
 - Не використовуйте прилад для жорстких інгредієнтів. Під час роботи із в'язкими продуктами двигун може перегоріти.
 - Виробник залишає за собою право без додаткового повідомлення вносити незначні зміни до конструкції виробу, що кардинально не впливають на його безпеку, роботоздатність та функціональність.
 - Збережіть цю інструкцію.

ЕКСПЛУАТАЦІЯ

- УВАГА!** Перед складанням міксера переконайтесь, що він не увімкнений у мережу. Вийміть прилад та аксесуари з упакування. Не залишайте пакувальні матеріали (пакети, полістирол тощо) у доступних для дітей місцях, щоб уникнути небезпечних ситуацій. Протріть прилад вологою м'якою тканиною. Обов'язково помийте всі аксесуари відповідно до рекомендацій, описаних у розділі «Транспортування, чищення та зберігання».
- Злепка повертаючи, вставте змінні насадки у гнізда для фіксації.
 - Занурте насадки у змішуваний продукт. • Підключіть міксер до електромережі. • Виберіть необхідну швидкість.
 - Для швидшого перемішування продуктів або збільшення швидкості під час роботи із в'язкими суміщами натисніть кнопку TURBO.
 - Після його як суміш досягла потрібної консистенції, переведіть перемикач швидкостей у положення "0".
 - Відімкніть міксер від електромережі. • Виймайте насадки тільки після їх повної зупинки.
 - Натисніть кнопку виймання насадок і вийміть їх. Ви можете зберігати насадки і сам прилад у спеціальному контейнері.
- ПРИМІТКА:** Вибирати швидкісний режим залежно від продуктів. Завжди починайте роботу на низькій швидкості, поступово переходячи до вищої. Якщо у процесі обробки суміш густішає, збільште потужність, перемкнувши міксер на вищу швидкість.
- УВАГА:** Встановлюючи насадки для замішування тіста, переконайтесь, що насадка з обмежувачем більшого розміру вставлена у праве гніздо, а насадка з меншим обмежувачем – у ліве. Це необхідно, щоб запобігти виливанню вмісту чаші через край.

РЕКОМЕНДОВАНІ РЕЖИМИ ЗМІШУВАННЯ

ШВИДКІСТЬ	ОПЕРАЦІЯ
1,2	Змішування сухих інгредієнтів
3	Для рідин, соусів
4	Замішування тіста для бісквітів, випічки, пудингів
5	Збивання вершків, яєць

ТРАНСПОРТУВАННЯ, ЧИЩЕННЯ ТА ЗБЕРІГАННЯ

- ТРАНСПОРТУВАННЯ.** Транспортувати прилад необхідно будь-яким видом критого транспорту із застосуванням правил закріплення вантажів, що забезпечують збереження товарного виду виробу та/або упакування і його подальшу безпечну експлуатацію.
- ЗАБОРОНЯЄТЬСЯ** наражати прилад на ударні навантаження під час вантажно-розвантажувальних робіт.
- ЧИЩЕННЯ.** **УВАГА!** Ніколи не мийте частини приладу в посудомийній машині. Не використовуйте хімікати й абразивні речовини. Завжди від'єднуйте прилад від мережі перед чищенням. Чистьте моторну частину м'якою ледь вологою тканиною. Не мийте його під струменем води і не занурюйте у воду чи інші рідини. Для миття використовуйте теплу воду (не більше 50°C) і звичайний мийний засіб. Частини приладу, що мають безпосередній контакт з їжею, необхідно чистити щодня після використання приладу.
- ЗБЕРІГАННЯ.** Прилад необхідно зберігати в закритому приміщенні, в умовах, що передбачають збереження товарного вигляду виробу та його подальшу безпечну експлуатацію. Переконайтесь, що прилад і всі його аксесуари повністю висушені, перш ніж складати його на зберігання. Щоб не пошкодити шнур, не намотуйте його на корпус, а також не підвішуйте за мережний шнур.

ПРАВИЛА УТИЛІЗАЦІЇ ПРИЛАДУ

Електроприлад та пакувальні матеріали мають бути утилізовані з найменшою шкодою для довкілля і відповідно до правил з утилізації відходів у Вашому регіоні.

УМОВИ ГАРАНТІЙНОГО ОБСЛУГОВУВАННЯ

При купівлі виробу вимагайте його перевірки у Вашій присутності і заповнення гарантійного талона (штамп торговельної організації, дата продажу та підпис продавця). Без надання гарантійного талона або при його неправильному заповненні претензії щодо якості не приймаються і гарантійний ремонт не здійснюється. Гарантійний талон слід пред'являти при будь-якому звертанні до сервісного центру протягом усього терміну гарантії. Виріб приймається на сервісне обслуговування тільки повністю комплектом. Гарантійний термін обчислюється з моменту продажу покупцю.

УКРАЇНСЬКА

Просимо Вас також зберігати документи, що підтверджують дату купівлі виробу (товарний або касовий чек). Умовою безоплатного гарантійного обслуговування Вашого виробу є його правильна експлуатація, що не виходить за межі особистих побутових потреб, відповідно до вимог інструкції з експлуатації виробу, відсутність механічних пошкоджень та наслідків недбалого поводження з виробом. Виріб приймається на гарантійне обслуговування у чистому вигляді (протерто і промито, де це є можливим). Гарантія поширюється на всі виробничі та конструктивні дефекти (крім перелічених у розділі «Гарантія не поширюється»), виявлені протягом гарантійного терміну. У цей період дефектні деталі, крім витратних матеріалів, підлягають безоплатній заміні у гарантійному сервісному центрі.

ГАРАНТІЯ НЕ ПОШИРЮЄТЬСЯ

1. Дефекти, спричинені форс-мажорними обставинами.
2. Пошкодження виробу, спричинені використанням виробу з метою, що виходить за межі особистих побутових потреб (тобто з промислового або комерційного метеою).
3. Витратні матеріали й аксесуари (ножі, сітки тощо.).
4. Дефекти, спричинені перевантаженням, неправильною експлуатацією, проникненням рідин, пилу, комах, потраплянням сторонніх предметів всередину виробу.
5. Виробу, що піддавався ремонту поза уповноваженими сервісними центрами або гарантійними майстернями.
6. Пошкодження, що є наслідком внесення змін до конструкції виробу самим користувачем або некваліфікованою заміною його комплектуючих.
7. Порушення вимог інструкції з експлуатації.
8. Неправильне встановлення напруги мережі живлення (якщо це потрібно).
9. Внесення технічних змін.
10. Механічні пошкодження, в тому числі внаслідок недбалого поводження, неправильного транспортування та зберігання, падіння виробу.
11. Пошкодження з вини тварин (в тому числі гризунів та комах).

Виробник: Ситес Електрик Кампані Лімітед, КНР

Інформацію про дату виготовлення дивіться на індивідуальному упакуванні.

Термін служби - тридцять шість місяців

З питань гарантійного обслуговування звертайтеся до найближчого сервісного центру.



DEUTSCH



Bitte lesen Sie das Bedienungsanleitung sorgfältig, wie man das Gerät benutzt. Bewahren Sie das Handbuch auf, Sie benötigen es möglicherweise in der Zukunft.

Das Gerät ist für Mischung der Produkte bestimmt. Mit Hilfe vom Mixer kann man Eier, Sahne, Cocktails, Muse, Eierkuchen, Teig, Breie, Soßen und andere Produkte mischen und aufschlagen.

Für Verwendung in der Haushaltswirtschaft, passt für betriebliche Verwendung nicht.

Wichtig! Das Gerät, die in die kalte Jahreszeit gekauft ist, muss man zur Vermeidung des Betriebsausfalls bis zum Netzanschluss wenigstens vier Stunden bei der Raumtemperatur halten.

TECHNISCHE EIGENSCHAFTEN

Normenspannung: 220-240 V
Bemessungsfrequenz: 50 Hz
Nennleistungsaufnahme: 250 Watt

Garantiedauer in der Europäischen Union – vierundzwanzig Monaten

SICHERHEITSMASSNAHMEN BEI DER VERWENDUNG

*Man muss diese Anleitung von der Verwendung des Gerätes für Vermeidung der Störungen bei der Verwendung aufmerksam lesen. Die fehlerhafte Behandlung kann zur Brechung des Gerätes führen, materielle Schäden zufügen oder die Gesundheit des Benutzers schädigen.

*Von der anfänglichen Einschaltung muss man prüfen, ob technische Eigenschaften des Gerätes den Parametern des Spannungsnetzes entsprechen.

*Das Gerät ist für die Verwendung von Personen (einschließlich Kinder) mit gesunkenen physischen, sinnlichen oder intellektuellen Fähigkeiten, oder beim Fehlen bei diesen der Erfahrung oder Kenntnissen, oder wenn diese sich unter der Kontrolle nicht befinden oder über die Verwendung des Gerätes von der Person, die für ihre Sicherheit verantwortlich sind, nicht eingewiesen sind, nicht bestimmt.

*Man darf das Gerät nicht verwenden, wenn Netzschneur oder Doppelpistifstecker verletzt sind, sowie auch wenn der Mixer selbst verletzt oder fehlerhaft ist. Man muss ihn in das Servicezentrum bringen. Die Reparatur des Gerätes soll nur im autorisierten Servicezentrum durchgeführt werden. Man darf das Gerät selbständig nicht reparieren.

*Bei der Verletzung der Netzschneur soll ihr Austausch, zur Vermeidung der Gefährlichkeit, der Hersteller oder von ihm bevollmächtigtes Servicezentrum oder analogisches qualifiziertes Personal durchführen.

Von der Abschaltung vom Leiternetz muss man sich überzeugen, dass sich der Geschwindigkeitswahlschalter in der Lage „0“ befindet. Man darf die Netzschneur hinter sich her nicht ziehen, diese auf die Gehäuse des Gerätes nicht aufrollen und überdrehen.

DEUTSCH

- Zur Vermeidung vom elektrischen Schlag darf man die Gehäuse des Gerätes in das Wasser oder andere Flüssigkeiten nicht eintauchen. Wenn das Gerät in das Wasser gefallen war, darf man das Wasser nicht berühren! Man muss augenblicklich von der Netzspannung freischalten und nur dann es entnehmen. Man soll sich an das Servicezentrum, für Prüfung oder Reparatur des Gerätes wenden.
- Man darf die Oberhang der Leitungsschnur vom Rand des Tisches oder ob heißen Oberflächen nicht zulassen.
- Man darf die Netzschnur mit den feuchten Händen nicht nehmen.
- Man muss das Gerät spannungslos schalten, wenn Sie es nicht verwenden, sowie wenn Sie die Zubehöerteile abnehmen oder zufügen oder das Gerät reinigen möchten. Man darf das eingeschaltete Gerät ohne Kontrolle nicht lassen.
- Man darf das Gerät, sowie seine Zubehöerteile in die Geschirrabwaschmaschine nicht einsetzen.
- Man darf die Kinder zu der Verwendung vom Mixer oder seiner Zubehöerteile nicht zulassen.
- Man darf das Gerät in der Nähe mit den heißen Oberflächen nicht verwenden.
- Von der Verwendung des Gerätes muss man sich in der Richtigkeit der Einstellung von Ansatzstücken überzeugen.
- Von der Ausnahme der Ansatzstücke muss man sich überzeugen, dass Motor völlig gestoppt ist.
- Man darf keine Zubehöerteile, die zu dem Kompletierungsverzeichnis nicht gehören, verwenden.
- Das Gerät ist nur für Verwendung in dem Haushalt bestimmt. Man darf es in kommerziellen oder anderen Zielen, die sich hinter Rahmen der Verwendung in der Haushaltswirtschaft kommen, nicht verwenden.
- Der Mixer ist ausschließlich für Bearbeitung von Lebensmitteln bestimmt. Man darf Farben und Lösungsmitteln mit Hilfe vom Mixer nicht mischen.
- Man darf das Gerät im Freien nicht verwenden.
- Man muss sich überzeugen, dass der Doppelstiftstecker zu ihrer Anschlussdose passt. In einem anderen Fall muss man sich an das Servicezentrum für die Hilfe wenden. Man darf das Gerät nicht verwenden, wenn Netzschnur und/oder Doppelstiftstecker verletzt sind.
- Man darf das Gerät mit feuchten Händen nicht verwenden.
- **ACHTUNG!** Man kann mit dem Gerät fortlaufend im Laufe von einer Minute nicht arbeiten. Nach der fortlaufenden Arbeit im Laufe von einer Minute muss man das Gerät wenigstens auf eine Minute außer Betrieb setzen. Man soll die Arbeit mit dem Gerät, bis es nicht kalt wird, nicht beginnen.
- Während der Arbeit darf man mit den Händen oder anderen Gegenständen die bewegbaren Ansatzstücke nicht berühren!
- Man darf das Gerät und seine Zubehöerteile im Mikrowellenherd nicht verwenden.
- Man darf das Gerät für feste Produkte nicht verwenden. Bei der Arbeit mit den teigigen Produkten kann sich der Motor durchbrennen.

VERWENDUNG

- ACHTUNG!** Von der Zusammenstellung des Mixers muss man sich überzeugen, dass das Gerät an das Netz nicht angeschlossen ist. Man muss das Gerät und Zubehöerteile aus der Verpackung herausnehmen. Man darf keine Verpackungsmaterialien (Tüten, Polystyrol usw.) in den für die Kinder zugänglichen Stellen zur Vermeidung der gefährlichen Situationen lassen.
- Weiter muss man das Gerät mit dem weichen Tuch reinigen. Unbedingt muss man alle Zubehöerteile in Übereinstimmung mit den im Abschnitt „Transport, Reinigung und Bewahrung“ beschriebenen Ratschlägen reinigen. Leicht drehend muss man die Ansatzstücke in die Aufnahme Stellen bis zur Fixierung einstellen.
- Dann muss man die Ansatzstücke in die zu mischende Produkte eintauchen. • Weiter muss man das Gerät ans Netz anschließen.
 - Und die notwendige Geschwindigkeit auswählen. • Für die schnellste Mischung von Produkten oder Steigerung der Geschwindigkeit bei der Arbeit mit teigigen Produkten muss man auf den Button **TURBO** drücken.
 - Sofern die Mischung eine notwendige Konsistenz erreichte, muss man den Geschwindigkeitswahlschalter in die Lage „0“ stellen.
- Dann muss man den Mixer spannungslos schalten.
- Die vollständige Stillsetzen vom Messer des Mixers erwarten. Dann das Ansatzstück für Mark vom Motorteil abschalten.
 - Man muss auf den Button der Ausnahme von Ansatzstücken drücken und diese herausnehmen. Sie können die Anhänge und das Gerät selbst in einem speziellen Behälter aufbewahren.
- VERWERK:** Man muss die Drehzahlverteilung in Abhängigkeit von Produkten auswählen. Man muss immer die Arbeit auf der kleinen Geschwindigkeit beginnen und schrittweise zu der größten übergehen. Wenn sich im Prozess der Bearbeitung die Mischung dichter wird, muss man die Leistung steigern. Dazu muss man den Mixer auf die größere Geschwindigkeit umschalten.
- ACHTUNG!** Bei der Einstellung der Ansatzstücke für Durchmischen des Teiges muss man sich überzeugen, dass Ansatzstück mit dem großen Begrenzer in die rechte Aufnahme Stelle, und Ansatzstück mit dem kleinen Begrenzer in die linke Aufnahme Stelle eingestellt ist. Das braucht man, um die Ausgießung vom Inhalt des Kelches durch die Rande zu vermeiden.

EMPFOHLENE REGIME DER MISCHUNG

GESCHWINDIGKEIT	OPERATIN
1,2	Mischung von trockenen Ingredienzen
3	Für Flüssigkeiten, Soßen
4	Durchmischen des Teiges für Biskuite, Backen
5	Aufschlagen der Eier, Sahne

TRANSPORT, REINIGUNG AND BEWAHRUNG

Transport. Der Transport des Geräts ist bei jeder Art von Transport mit der Anwendung von Regeln erforderlich Befestigung von Ladungen, die die Erhaltung der Präsentation des Produktes und / oder der Verpackung und deren weiteren sicheren Betrieb gewährleisten. Setzen Sie das Gerät während der Handhabung KEINE Schockbelastungen aus.

Reinigung. **ACHTUNG!** Man kann die Teile des Gerätes nie in der Geschirrabwaschmaschine waschen. Man darf auch keine Chemikalien und abrasive Stoffe verwenden. Man muss immer das Gerät von der Reinigung von der Netzspannung freischalten.

Den Motorteil muss man mit dem weichen, etwas feuchten Tuch reinigen. Man darf ihn unter dem Wasserstrahl nicht waschen, sowie in das Wasser oder andere Flüssigkeiten durchdringen. Für Waschen muss man warmes Wasser (nicht größer als 50°C[°]) und gewöhnliches Reinigungsmittel verwenden, man muss mit den Messern sehr aufmerksam werden, da sie sehr scharf sind.

Teile der Gerätes, die den unmittelbaren Kontakt mit dem Essen haben, muss man jeden Mal nach der Verwendung des Gerätes reinigen.

Lagerung. Das Gerät muss in Räumen gelagert werden, in denen die Erhaltung einer Präsentation vorausgesetzt wird Produkt und seine weitere sichere Bedienung. Stellen Sie sicher, dass das Gerät und alle Zubehöerteile vollständig getrocknet sind, bevor Sie es speichern.

REGEL DER ENTSORGUNG DES GERÄTES

Das Gerät und die Verpackungsmaterialien sollen mit dem niedrigsten Schaden für Umwelt in Übereinstimmung mit den Regeln der Abfallverwertung in Ihrem Region entsorgt werden.

BEDIENUNGEN DER GARANTIELEISTUNGEN

Beim Kaufen des Gerätes muss man seine Prüfung in Ihrer Gegenwart und Ausfüllung der Garantiebroschüre (Stempel der Handelsorganisation, Datum des Verkaufs und Unterschrift des Verkäufers) anfordern. Ohne Vorlage der Garantiebroschüre oder im Fall ihrer falschen Auffüllung werden keine Qualitätsbeanstandungen angenommen werden und Garantiereparatur nicht durchgeführt.

Die Garantiebroschüre muss man bei jedem Anruf an das Servicezentrum im Laufe der ganzen Garantiefrist vorlegen. Das Gerät nimmt man auf den Nachverkaufsservice nur im vollen Lieferumfang an. Die Garantiefrist beginnt vom Zeitpunkt des Verkaufs vom Gerät dem Käufer. Wir bitten Sie alle

DEUTSCH

Dokumente, die das Datum von Kauf des Gerätes (Kassenzettel oder Warezzettel) bewahren. Die Bedingung der kostenlosen Garantieleistung Ihres Gerätes ist seine ordnungsgemäße Verwendung, die hinter Rahmen der persönlichen Haushaltsbedarfe nicht kommt, in Übereinstimmung mit den Anforderungen der Bedienungsanleitung, das Fehlen von mechanischen Verletzungen und Folgen der nachlässigen Behandlung mit dem Gerät.

Die Garantie verbreitet sich auf alle Fertigungs- und Konstruktionsfehler, außer Fehler, die im Abschnitt „Garantie verbreitet sich nicht auf“ angegeben sind, die im Laufe der Garantiefrist festgestellt werden. In diese Periode liegen alle Fehlerteile, außer Fehler, die im Abschnitt „Garantie verbreitet sich nicht auf“ angegeben sind, dem kostenlosen Austauschen im Servicezentrum unter.

GARANTIE VERBREITET SICH NICHT AUF

- 1.Fehler, die von Umständen höherer Gewalt hervorgerufen sind.
- 2.Verletzungen des Gerätes, die vor der Verwendung des Gerätes in Zielen, die sich hinter Rahmen der persönlichen Haushaltsbedarfe kommen (das heißt, betriebliche oder kommerzielle Verwendung) kommen, hervorgerufen sind.
- 3.Verbrauchsmateriale und Zubehörteile.
- 4.Fehler, die von der Überlastung, nicht ordnungsgemäßen Verwendung, Eindringung von Flüssigkeiten, Staub, Insekten, fremden Gegenständen innerhalb des Gerätes hervorgerufen sind.
- 5.Die Geräte, die nicht in bevollmächtigten Servicezentren oder Garantiewerkstätten repariert waren.
- 6.Fehler, die Folge der Vornahme in die Konstruktion des Gerätes der Änderungen vom Benutzer selbst oder unsachgemäßen Austausch der Zubehörteilen hervorgerufen sind.
- 7.Verletzung der Anforderungen der Betriebsanleitung.
- 8.Falsche Einstellung der Versorgungsnetzspannung (wenn das notwendig ist).
- 9.Vornahme von technischen Veränderungen.
- 10.Mechanische Verletzungen, darunter in Folge der nachlässigen Behandlung, falschen Beförderung und Bewahrung, Fallen des Gerätes.
- 11.Verletzungen durch Verschulden von Tieren (darunter von Nagetieren und Insekten).

Hersteller: Sites Elektrik Kampanie Limited, China.

Information über Herstellungsdatum ist auf der Einzelverpackung angegeben.

In Fragen der Garantieleistungen sowie bei der Feststellung von Fehlern wenden Sie sich an das nächste Servicezentrum.



POLSKI



Przeczytaj uważnie instrukcję przed uruchomieniem miksera. Zachowaj instrukcję, możesz potrzebować ją w przyszłości.

Urządzenie przeznaczone jest do mieszania produktów. Mikserem ubijają i ugniatają jajka, śmietankę, koktajle, pianki, omelety, ciasta, puree, sosy i inne produkty.

Do użytku w gospodarstwie domowym, nie nadaje się do zastosowań przemysłowych.

Ważne! Mikser zakupiony w zimnych porach roku w celu uniknięcia awarii przed włączeniem do sieci należy utrzymać przez co najmniej cztery godziny w temperaturze pokojowej.

SPECYFIKACJE TECHNICZNE

Nominalne napięcie: 220-240 V

Nominalna częstotaż prądu: 50 Hz

Nominalna skonsumowana potęga: 250 Wt

Termin gwarancyjny w Unii Europejskiej - dwadzieścia cztery miesięcy

ŚRODKI OSTROŻNOŚCI PRZY EKSPLOATACJI

- Uważnie przeczytaj niniejszą instrukcję przed użyciem urządzenia, aby uniknąć awarii podczas użytkowania. Niewłaściwe postępowanie może doprowadzić do uszkodzenia produktu, spowodować szkody materialne lub wyrządzić szkodę zdrowiu użytkownika.
- Przed pierwszym włączeniem należy sprawdzić, czy spełniają dane techniczne produktu parametry zasilania.
- Urządzenie nie jest przeznaczone do użytku przez osoby (w tym dzieci) o ograniczonych możliwościach fizycznych, zmysłowych lub umysłowych, lub, w przypadku braku doświadczenia lub wiedzy, jeśli nie znajdują się pod nadzorem lub nie są poinstruowane na temat korzystania z urządzenia przez osobę odpowiedzialną za ich bezpieczeństwo.
- Nie używaj urządzenia, jeśli jest uszkodzony przewód lub wtyczka, a także, jeśli jest uszkodzone lub nie działa samo urządzenie. Zanieś go do punktu serwisowego. Naprawy urządzenia powinny być wykonywane wyłącznie w autoryzowanym punkcie serwisowym. Nie naprawiaj urządzenie samodzielnie.
- W przypadku uszkodzenia przewodu zasilającego jego wymianę w celu uniknięcia niebezpieczeństwa powinien dokonać producent lub upoważniony przez niego punkt serwisowy lub podobny wykwalifikowany personel.

POLSKI

- Nie wolno ciągnąć za przewód, owijając go na obudowę urządzenia i przekręcać.
 - Przed odłączeniem od sieci elektrycznej należy upewnić się, że przełącznik zmiany biegów znajduje się w położeniu „0”. Nie wolno ciągnąć za przewód, owinać go na obudowę urządzenia i przekręcać.
 - Aby uniknąć porażenia prądem elektrycznym, nie wolno zanurzać obudowy tego urządzenia w wodzie lub innej cieczy, nie należy myć miksera pod bieżącą wodą. Jeśli urządzenie wpadnie do wody, nie wolno dotykać wody! Należy natychmiast odłączyć urządzenie od sieci i dopiero wtedy wyjąć go. Skontaktuj się z centrum serwisowym w celu kontroli lub naprawy produktu.
 - Nie wolno dopuścić do zwisania przewodu elektrycznego z krawędzi stołu lub nad gorącymi powierzchniami.
 - Nie dotykać przewodu zasilającego mokrymi rękami.
 - Należy odłączyć urządzenie od sieci, jeśli z niego nie korzystasz, a także, jeśli chcesz usunąć lub dodać akcesoria i przed czyszczeniem. Nie należy pozostawiać włączonego urządzenia.
 - Nie należy umieszczać urządzenia, a także jego części w zmywarce.
 - Nie należy dopuszczać dzieci do użycia blendera lub jego części.
 - Nie należy używać urządzenia w pobliżu gorących powierzchni.
 - Przed użyciem urządzenia należy się upewnić, że ustawienia nasadek zatapalnych są prawidłowe.
 - Przed wycięciem nasadek należy upewnić się, że silnik całkowicie się zatrzymał.
 - Nie należy używać akcesoria, które nie znajdują się w zestawie.
 - Urządzenie jest przeznaczone wyłącznie do użytku domowego. Nie należy używać go do celów komercyjnych lub innych, które przekraczają użytek domowy.
 - Mikser jest przeznaczony wyłącznie do przetwarzania żywności. Nie mieszać farby i rozpuszczalniki za pomocą miksera.
 - Nie wolno używać urządzenia na zewnątrz pomieszczeń.
 - Upewnij się, że wtyczka urządzenia jest odpowiednia do twojego gniazdka. W przeciwnym razie skontaktuj się z centrum serwisowym za pomocą.
 - Nie używaj urządzenia, jeśli przewód zasilający i/lub wtyczka są uszkodzone.
 - Nie należy eksploatować urządzenia mokrymi rękoma.
- UWAGA! Nigdy nie pracuj z urządzeniem ponad 1 minutę bez przerwy. Po jednej minucie ciągłej pracy urządzenie powinno pozostać wyłączone przez co najmniej 2 minuty. Nie wolno pracować z urządzeniem, dopóki nie ostygnie.
- Podczas pracy nie należy dotykać rękami lub innymi przedmiotami wirujących nasadek!
 - Nie należy używać urządzenia i jego akcesoria w kuchenice mikrofalowej.
 - Nie wolno używać urządzenia do sztywnych produktów. Podczas pracy z lekkimi produktami silnik może się spalić.

EKSPLOATACJA

UWAGA! Przed składaniem miksera upewnij się, że urządzenie nie jest podłączone do sieci. Wyjąć urządzenie i akcesoria z opakowania. Nie należy pozostawiać opakowania (torebki, styropian, itp.) w dostępnym dla małych dzieci miejscu, aby uniknąć niebezpiecznych sytuacji. Wytrzeć urządzenie miękką, wilgotną szmatką. Należy umyć wszystkie akcesoria zgodnie z zaleceniami opisanymi w sekcji „Transport, czyszczenie i przechowywanie”. Lekko obracając, wóź wymienne nasadki do gniazda, aż aż do momentu blokady.

- Zanurz nasadki w mieszane produkty. Podłącz mikser do sieci elektrycznej. Wybierz żadaną prędkość.
- Do szybkiego mieszania produktów lub zwiększenia prędkości podczas pracy z lekkimi mieszankami kliknij przycisk TURBO.
- Po tym, jak mieszanie osiągnęła wymaganej konsystencji, ustaw przełącznik biegów w pozycję „0”. Odłącz mikser od sieci elektrycznej.
- Naciśnij przycisk wysuwania nasadek i wyjmij je. Możesz przechowywać załączniki i samo urządzenie w specjalnym pojemniku.

UWAGA! Wybierz tryb prędkości w zależności od produktów. Zawsze zaczynaj pracę na niskiej prędkości, stopniowo przechodząc do wyższej. Jeśli w procesie przetwarzania mieszanina twardnieje, zwiększ moc, przelączając mikser na wyższą prędkość.

UWAGA! Podczas instalacji nasadek do dokładnego mieszania ciasta upewnij się, że nasadka z ogranicznikiem większej wielkości umieszczona w prawym gnieździe, a nasadka z mniejszym ogranicznikiem – w lewym. Jest to konieczne, aby zapobiec wylewaniu zawartości misy poza krawędź.

ZALECANE TRYBY MIESZANIA

PRĘDKOŚĆ	CZYNNOŚĆ
1,2	Mieszanie suchych składników
3	Do płynów, sosów
4	Ugniatanie ciasta do biszkoptów, wypieków
5	Ubijanie śmietanki, jaj

TRANSPORTOWANIE, CZYSTKA I PRZECHOWYWANIE

TRANSPORTOWANIE. Transportować przyrząd należy z pomocy dowolnego zadaszonego transportu z zastosowaniem reguł umocowania ładunków, co zabezpiecza jego całość i/albo całość opakowywania a także jego późniejszą bezpieczną eksploatację. NIE wystawiać urządzenia na wstrząsy podczas załadunku i rozładunku.

CZYSTKA. UWAGA! Nigdy nie myj części urządzenia w zmywarce. Nie używaj środków chemicznych i materiałów ściernych. Zawsze odłączaj urządzenie od sieci przed czyszczeniem.

Czyścić część silnikową należy miękką, lekko wilgotną szmatką. Nie myj go pod bieżącą wodą i nie zanurzaj w wodzie lub innych płynach. Do mycia używaj letniej wody (nie więcej 50C°) i zwykłego detergentu.

Części urządzenia mające bezpośredni kontakt z żywnością powinny być czyszczone po każdym użyciu urządzenia.

PRZECHOWYWANIE. Urządzenie musi być przechowywane w pomieszczeniach zamkniętych, w warunkach, które zakładają zachowanie prezentacji produktu i jego dalszej bezpiecznej eksploatacji. Przed przechowywaniem upewnij się, że urządzenie i wszystkie jego akcesoria są całkowicie wysuszone.

ZASADY UTYLIZACJI URZĄDZENIA

Urządzenie i materiały opakowaniowe należy utylizować przy jak najmniejszym uszkodzeniu środowiska i zgodnie z przepisami dotyczącymi utylizacji odpadów na danym obszarze.

WARUNKI GWARANCJI

Kupując produkt, poproś o sprawdzenie go w Twojej obecności i wypełnienie karty gwarancyjnej (pieczęć organizacji handlu, data sprzedaży i podpis sprzedawcy). Bez podania karty gwarancyjnej lub gdy nie zostanie ona prawidłowo wypełniona, roszczenia dotyczące jakości nie zostaną zaakceptowane i nie zostanie wykonana żadna naprawa gwarancyjna. Kartę gwarancyjną należy okazać do centrum serwisowego w całym okresie gwarancyjnym. Produkt jest całkowicie dopuszczony do serwisu. Okres gwarancji liczony jest od momentu sprzedaży. Prosimy również o zachowanie dokumentów potwierdzających datę zakupu produktu (towar lub rachunek kasowy). Warunkiem bezpłatnej obsługi gwarancyjnej produktu jest jego prawidłowe działanie, nie przekraczające zakresu osobistych potrzeb domowych, zgodnie z wymaganiami instrukcji obsługi produktu, brakiem uszkodzeń mechanicznych i konsekwencjami nieostrożnego obchodzenia się z produktem. Produkt jest dopuszczony do serwisu gwarancyjnego w czystej postaci (w miarę możliwości czyszczony i wycierany). Gwarancja obejmuje wszystkie wady produkcyjne i konstrukcyjne (z wyjątkiem tych wymienionych w rozdziale "Gwarancja nie dotyczy"), zidentyfikowanych w okresie gwarancyjnym. W tym okresie wadliwe części, z wyjątkiem materiałów eksploatacyjnych, podlegają bezpłatnej wymianie w centrum serwisowym gwarancyjnym.

GWARANCJA NIE OBOWIĄDUJE

1. Defekty wezwane przez działanie sił zewnętrznych.
2. Uszkodzenia produktu spowodowane użytkowaniem produktu do celów wykraczających poza domowe potrzeby (np. w celach przemysłowych i ub. komercyjnych).
3. Materiały eksploatacyjne i akcesoria (noże, siatki itp.).
4. Wady powstałe w wyniku przeciążenia, niewłaściwej pracy, przenikania cieczy, kurzu owadów, wnikania ciał obcych do produktu.
5. Produkty, które zostały naprawione poza autoryzowanymi punktami serwisowymi lub warsztatami gwarancyjnymi.
6. Uszkodzenia wynikające z wprowadzenia zmian w projekcie produktu przez samego użytkownika lub bez zastrzeżenia zamiany jego składników.
7. Uszkodzenia mechaniczne, w tym z powodu zaniedbania obsługi, niewłaściwego transportowania i przechowywania, upadku produktu.
8. Naruszenie instrukcji obsługi.
9. Niewłaściwa instalacja napięcia sieciowego (jeśli jest wymagana).
10. Dokonywanie zmian technicznych.
11. Uszkodzenia z winy zwierząt (w tym gryzoni i owadów).

Producent: Sites Electric Company Limited, Chiny.

Informacje na temat daty produkcji patrz na opakowaniu indywidualnym.
W zakresie serwisu gwarancyjnego, a także w razie wykrycia problemów, należy skontaktować się z najbliższym punktem serwisowy.



ROMÂNĂ



Citiți cu atenție manualul înainte de utilizare.

Păstrați manualul de utilizare, este posibil să aveți nevoie de acesta în viitor.

Aparatul este destinat pentru amestecarea produselor. Numai pentru uz casnic, nu este conceput pentru uz industrial.
Mixerul este utilizat pentru baterea și amestecarea ouălelor, cremei, cocktailurilor, spumei, omletei, aluatului, piureului de cartofi, sosurilor și alte produse.

Important! Aparatul, achiziționat în sezonul rece, cu scopul de a evita defecțiunile, înainte de conectare în rețeaua electrică trebuie să fie ținut cel puțin patru ore la temperatura camerei.

CARACTERISTICI TEHNICE

Tensiune nominală: 220-240 V
Frecvența nominală a curentului: 50 Hz
Consum nominal de putere: 250 W

Perioada de garanție în Uniunii Europene și în Moldova – douăzeci și patru luni

MĂSURI DE PRECAUȚIE ÎN TIMPUL UTILIZĂRII

- Citiți cu atenție acest manual înainte de a utiliza aparatul pentru a evita deteriorarea acestuia în timpul utilizării. Manipularea incorectă poate duce la deteriorarea aparatului, provoca daune materiale sau afecta sănătatea utilizatorului.
- Înainte prima pornire, verificați dacă specificațiile produsului corespund parametrilor sursei de alimentare.
- Acest aparat nu este destinat utilizării de către persoane (inclusiv copii) cu capacități fizice, senzoriale sau mentale reduse sau de către persoane fără experiență și cunoștințe, cu excepția cazului în care sunt supravegheate sau instruite să folosească aparatul de către persoana responsabilă pentru siguranța acestora.
- Nu utilizați dacă cablul sau ștecherul sunt deteriorate sau dacă aparatul este deteriorat sau defect. Adresați-vă la un centru de service. Aparatul trebuie reparat numai la un centru de service autorizat. Nu reparați aparatul independent.

ROMÂNĂ

- Pentru a evita o situație periculoasă, în cazul în care cablul de alimentare este deteriorat, acesta trebuie înlocuit la un centru de service autorizat.
 - Dacă cablul de alimentare este deteriorat, acesta trebuie înlocuit de către producător sau de către centrul său autorizat de service sau de un personal calificat similar pentru a evita pericolul.
 - Nu îndoiți, răsușiți sau înfășurați cablul de alimentare în jurul aparatului.
 - Nu scufundați niciodată carcasa motorului în apă sau în alte lichide. Utilizați numai o cârpă umedă pentru a curăța carcasa motorului.
 - Pentru a preveni electrocutarea, nu scufundați aparatul în apă sau în alte lichide. Dacă aparatul a căzut în apă, nu atingeți apa! Deconectați imediat aparatul și apoi scoateți-l. Contactați centrul de service pentru verificarea sau repararea aparatului.
 - Înainte de deconectarea de la rețea, asigurați-vă că comutatorul de viteză se află în poziția "0". Nu trageți de cablul de alimentare, nu îl înfășurați în jurul corpului aparatului și nu-l răsușiți.
 - Pentru a evita electrocutarea, nu scufundați aparatul în apă sau în alte lichide, nu spălați mixerul cu apă curgătoare. Dacă aparatul a căzut în apă, nu atingeți apa! Deconectați imediat aparatul de la rețea și apoi scoateți-l. Contactați centrul de service pentru verificarea sau repararea produsului.
 - Nu plasați aparatul, nici componentele acestuia în mașina de spălat vase.
 - Nu permiteți copiilor să folosească mixerul sau componentele acestuia.
 - Înainte de a utiliza aparatul, asigurați-vă că accesoriile sunt instalate corect în mixer.
 - Asigurați-vă că motorul sa oprit complet înainte de a scoate accesoriile.
 - Mixerul este destinat exclusiv procesării alimentelor. Nu amestecați vopseaua și solvenții cu un mixer.
- ATENȚIE! Nu folosiți aparatul mai mult de 1 minut în mod continuu. După o funcționare continuă de un minut, aparatul trebuie oprit cel puțin 2 minute. Nu folosiți aparatul până când nu se răcește.
- Nu atingeți piesele rotative cu mâinile sau alte obiecte în timpul funcționării!
 - Nu utilizați aparatul și accesoriile acestuia într-un cuptor cu microunde.
 - Nu folosiți aparatul pentru ingrediente dure și tari. Când lucrați cu produse vâscoase, motorul se poate arde.

UTILIZAREA

ATENȚIE! Înainte de asamblarea mixerului, asigurați-vă că nu este conectat la rețea. Scoateți aparatul și accesoriile din ambalaj. Nu lăsați materialele de ambalare (pungi, polistiren etc.) în locuri accesibile copiilor pentru a evita situațiile periculoase.

Curățați aparatul cu o cârpă umedă moale. Asigurați-vă că ați spălat toate accesoriile în conformitate cu recomandările descrise în secțiunea "Transport, curățare și depozitare".

Strângând ușor, introduceți duzele detașabile în cuiburi pentru fixare.

- Scufundați accesoriile în produsele pentru amestecare.
 - Conectați mixerul la rețea.
 - Selectați viteza dorită.
 - Pentru o amestecare mai rapidă a produselor sau mărirea vitezei atunci când lucrați cu amestecuri vâscoase, apăsați butonul TURBO.
 - După ce amestecul a atins consistența dorită, mutați comutatorul de viteză în poziția "0".
 - Deconectați mixerul de la priză.
 - Scoateți accesoriile numai după ce au fost oprite complet.
 - Apăsați butonul de eliberare a accesoriilor și scoateți-le. Puteți stoca atașamentele și dispozitivul în sine într-un container special.
- NOTĂ: Selectați modul de viteză în funcție de produse. Începeți să lucrați întotdeauna la o viteză mică, trecând treptat la o viteză mai mare. Dacă amestecul se îngroaie în timpul procesării, măriți viteza prin comutarea mixerului la o viteză mai mare.
- ATENȚIE: La instalarea accesoriilor pentru frământat aluatul, asigurați-vă că accesoriul cu limitatorul de dimensiuni mai mari este introdusă în cuibul din dreapta, iar accesoriul cu limitatorul mai mic este în partea stângă. Acest lucru este necesar pentru a preveni vărsarea conținutului vasului peste margine.

MODURI RECOMANDATE DE AMESTECARE

VITEZĂ	Operație
1,2	Amestecarea ingredientelor uscate
3	Pentru lichide, sosuri
4	Amestecarea aluatului pentru biscuiți, produse de patiserie
5	Bateria cremei, ouălelor

TRANSPORT, CURĂȚARE ȘI DEPOZITARE

TRANSPORT. Aparatul poate fi transportat cu orice tip de transport acoperit, cu respectarea regulilor de fixare a mării care asigură păstrarea produsului și / sau a ambalajului și funcționarea sigură a acestuia în continuare. NU expuneți dispozitivul la sarcini de șoc în timpul operațiilor de manipulare.

CURĂȚARE. CURĂȚARE. ATENȚIE! Nu spălați niciodată componentele aparatului în mașina de spălat vase. Nu utilizați substanțe chimice sau substanțe abrazive. Deconectați întotdeauna aparatul din rețea înainte de curățare.

Curățați partea motorului cu o cârpă moale, ușor umedă. Nu o spălați sub apă curgătoare și nu o scufundați în apă sau în alte lichide. Telurile și accesoriile trebuie spălate sub apă curgătoare și apoi uscate. Pentru spălare, utilizați apă caldă (nu mai mult de 50 °C) și un detergent obișnuit, fiți atent la manipularea accesoriilor, deoarece acestea sunt ascuțite. Părți aparatului care contactează direct cu alimentele trebuie curățate de fiecare dată după utilizare.

DEPOZITARE. Aparatul trebuie să fie stocat în încăpere închisă, în condiții care presupun păstrarea produsului și funcționarea sigură a acestuia în continuare. Asigurați-vă că aparatul și toate accesoriile acestuia sunt uscate complet, înainte de a le depozita.

ELIMINAREA APARATULUI

Aparatul și materialele de ambalare trebuie eliminate cu cel mai mic pericol pentru mediu și în conformitate cu reglementările privind eliminarea deșeurilor din zona dumneavoastră.

CONDIȚII DE GARANȚIE

Când cumpărați aparatul, cereți în prezența dumneavoastră să fie verificat și să fie completat cardul de garanție (ștampila organizației comerciale, data vânzării și semnătura vânzătorului).

Fără furnizarea cardului de garanție sau atunci când nu este completat corect, reclamațiile de calitate nu sunt acceptate și nu se efectuează nici o reparație în garanție. Cardul de garanție trebuie prezentat la orice adresare la centrul de service pe întreaga perioadă de garanție. Produsul

ROMÂNĂ

este acceptat pentru servicii numai complet. Perioada de garanție se calculează din momentul vânzării către cumpărător. De asemenea, vă cerem să păstrați documentele care confirmă data achiziționării produsului (bonul de casă).

Condiția de servicii gratuite în garanție a produsului este funcționarea sa corectă, în limitele uzului casnic, în conformitate cu cerințele din instrucțiunile de utilizare a produsului, lipsa deteriorării mecanice și efectele manipulării neglijente.

Produsul este acceptat pentru serviciul în garanție curat (șters și curățat, acolo unde este posibil).

Garanția acoperă toate defectele de fabricație și de proiectare (altele decât cele enumerate în „Garanția nu acoperă”), identificate în timpul perioadei de garanție. În această perioadă, piesele defecte, cu excepția consumabilelor, urmează să fie înlocuite gratuit în centrul de servicii în garanție.

GARANȚIA NU ACOPERA

1. Defectele cauzate de forța majoră.
2. Deteriorarea produsului cauzată de utilizarea produsului în scopuri care depășesc uzul casnic (de exemplu, în scopuri industriale sau comerciale).
3. Consumabile și accesorii.
4. Defectele cauzate de supraîncărcare, funcționare necorespunzătoare, penetrarea lichidelor, prafului de insecte, pătrunderea de obiecte străine în produs.
5. Deteriorările care au fost reparate în afara centrelor de servicii autorizate sau atelierelor de garanție.
6. Deteriorările cauzate prin modificarea designului produsului de către utilizator sau înlocuirea necalificată a componentelor sale.
7. Încălcarea instrucțiunilor de utilizare.
8. Instalarea incorectă a tensiunii de rețea (dacă este necesar).
9. Introducerea modificărilor tehnice.
10. Daune mecanice, inclusiv în rezultatul manipulării neglijente, transportului și depozitării necorespunzătoare, căderii produsului.
11. Daune cauzate de animale (inclusiv de rozătoare și insecte).

Producător: Sites Electric Company Limited, RPC



Pentru informații privind data fabricării, consultați ambalajul.

Pentru întrebări legate de întreținerea în garanție, precum și în cazul unei defecțiuni, contactați cel mai apropiat centru de servicii.