

## СОДЕРЖАНИЕ

Используемые обозначения	2
Комплектация	2
Правила безопасности	2
Меры предосторожности	3
Технические характеристики	4
Устройство электрического лобзика	4
Сборка, подключение и использование прибора	5
Возможные неисправности и методы их устранения	9
Уход и обслуживание	10
Сервисное обслуживание	10
Сертификация	10
Правила хранения	10
Правила утилизации	11
Транспортировка и хранение	11
Гарантийный талон	13

**Перед началом эксплуатации электрического лобзика  
внимательно изучите данное руководство  
и храните его в доступном месте.**

**Электрический лобзик** предназначен для сквозного пиления, в том числе прямого, поперечного, наклонного и продольного, заготовок из древесины, пластика, керамики и листового металла.

Производитель оставляет за собой право вносить изменения в конструкцию товара с целью улучшения характеристик продукции. Внешний вид товара может незначительно отличаться от изображений на упаковке и в паспорте на изделие.

## ИСПОЛЬЗУЕМЫЕ ОБОЗНАЧЕНИЯ

### ВНИМАНИЕ!

Требования, несоблюдение которых может привести к тяжелой травме или серьезному повреждению оборудования.

### ОСТОРОЖНО!

Требования, несоблюдение которых может привести к серьезной травме или летальному исходу.

## КОМПЛЕКТАЦИЯ

Лобзик электрический – 1 шт.

Руководство по эксплуатации с гарантийным талоном — 1 шт.

Боковой ограничитель – 1 шт.

Пилка – 1 шт.

Ключ шестигранный – 1 шт.

Переходник для пылесоса – 1 шт.

## ПРАВИЛА БЕЗОПАСНОСТИ

### ВНИМАНИЕ!

При эксплуатации любого электроприбора необходимо соблюдать основные меры безопасности.

Для снижения риска возникновения пожара, поражения электрическим током, несчастных случаев или имущественного ущерба перед эксплуатацией электрического лобзика прочтите руководство и храните его в доступном месте. Используйте лобзик только при напряжении, которое указано в паспортной табличке.

Не располагайте прибор поблизости от отопительных приборов. Не используйте прибор в местах, где используется или хранится топливо, краска или другие горючие жидкости. Во время эксплуатации данный прибор нагревается. Выключите прибор и дайте ему остыть, прежде чем перемещать в другое место.

Не вставляйте и следите за тем, чтобы во входные или выходные отверстия не попали посторонние металлические предметы, это может привести к поражению электрическим током, возникновению пожара или повреждению прибора.

Не погружайте прибор в жидкость, следите за тем, чтобы жидкость не попала внутрь прибора, это может привести к поражению электрическим током.

Не доставайте прибор в случае падения в воду. Немедленно выньте вилку из розетки.

Не эксплуатируйте электрический лобзик с поврежденным шнуром, вилкой, в случае неисправностей, падения или любого другого повреждения. Обратитесь к квалифицированному электрику для проверки, электрической и механической настройки, сервисного обслуживания или ремонта прибора. Не прикасайтесь к работающему прибору мокрыми руками. Наиболее распространенной причиной перегрева является скопление пыли внутри прибора. Регулярно удаляйте скопившуюся пыль. Для этого отключите прибор от сети и пропылесосьте отверстия и решетки.

Попадание дождевых капель может привести к поражению электрическим током. Не подключайте прибор к источнику питания до полной сборки и регулировки. Не используйте прибор в непосредственной близости от ванны, душа, плавательного бассейна или других емкостей с жидкостью.

Не используйте прибор со скрученным шнуром питания, это может привести к перегреву и несчастным случаям. Не рекомендуется использовать шнур - удлинитель.  
Не вынимайте штепсельную вилку из розетки до выключения прибора. Вынимая штепсельную вилку из розетки, не тяните за провод - держитесь за саму вилку.  
Если прибор не используется, отключите его от сети.

## МЕРЫ ПРЕДОСТОРОЖНОСТИ

- Не скручивайте, не перегибайте и не сворачивайте провод вокруг лобзика, это может привести к истиранию и износу изоляции. Следите за тем, чтобы провод был вынут на всю длину.
- Во время эксплуатации следите за тем, чтобы провод не касался нагреваемой или мокрой поверхности.
- Запрещено использовать лобзик во время дождя или во влажном помещении.
- Не прячьте провод под покрытия, не кладите сверху коврики, ковровые дорожки и т.д. Расположите провод так, чтобы не споткнуться об него.
- Не оставляйте прибор без присмотра в помещении, где находятся дети или инвалиды.
- Не располагайте лобзик рядом с ванной, душем или плавательным бассейном.
- В случае повреждения шнура питания обратитесь к квалифицированному электрику или сотруднику сервисной службы.
- НЕ накрывайте работающий прибор.
- Убедитесь, что прибор полностью остыл, прежде чем убрать его на хранение.
- В случае если прибор планируется не использовать длительное время, рекомендуется очистить его и убрать на хранение (желательно в заводской упаковке) в прохладное сухое место.
- Во время работы рекомендуется пользоваться специальной защитной экипировкой, следует носить обувь с нескользящей подошвой.
- Обязательно пользуйтесь средствами защиты глаз и лица.
- Пыль, образующаяся от пиления, может быть опасной для здоровья. Всегда работайте в хорошо вентилируемом помещении с использованием соответствующих средств защиты от пыли (респиратор, маска).
- Содержите рабочее место в чистоте и порядке. Беспорядок на рабочем месте может стать причиной получения травмы.
- Работайте только в условиях хорошей видимости, или обеспечьте рабочее место достаточной освещенностью.
- Не оставляйте инструмент работающим. Производите включение, только когда он находится в руках.
- Во время работы устройства никогда не держите руку, пальцы или другие части тела на пути следования пилы лобзика.
- Убедитесь, что лобзик стоит на ровной и устойчивой поверхности.
- Убедитесь в том, что пильное полотно установлено зубьями вниз: это позволит избежать неожиданного заклинивания пильного полотна и подъема обрабатываемой заготовки.
- Используйте дополнительные опорные поверхности при пилении длинных заготовок, которые, по завершению реза, могут опрокинуться с рабочего стола.
- При движении, пильное полотно может завязнуть в пропиле. В этом случае отключите лобзик, отсоедините вилку от розетки, расклиньте пропиленый материал и освободите полотно.
- Дожидайтесь полной остановки движущихся по инерции частей инструмента после его выключения, не пытайтесь остановить их руками.
- Данный прибор не предназначен для использования детьми. Не разрешайте детям играть с прибором.
- Не допускайте перегрева прибора.
- Прибор не следует подключать к цепи, которая часто замыкается и размыкается.

**ВНИМАНИЕ!** Не позволяйте электродвигателю тормозиться под нагрузкой. В случае остановки электродвигателя при заклинивании режущего инструмента, немедленно выключите инструмент.

### ТЕХНИЧЕСКИЕ ХАРАКТЕРИСТИКИ

Модель	LE-100 Pro
Тип двигателя	Асинхронный с фазным ротором
Мощность, Вт	850
Параметры электропитания, В/Гц	220/50
Скорость хода пильного полотна, об/мин	0-3000
Максимальная глубина пропила в дереве, мм	100
Максимальная глубина пропила в стали, мм	12
Ход штока, мм	23
Маятниковый ход	+
Наибольший угол наклона при наклонном резе	от -45° до 45°
Тип зажима пилки	Быстрозажимной
Хвостовик пилки	Т-образный
Электронный блок управления	Да, с контролем оборотов
Максимальный уровень шума, дБ	97
Длина кабеля, м	2
Размеры изделия, см	25×22,1×8
Вес, кг	2,3

! Все технические параметры измерены в идеальных заводских условиях.

### УСТРОЙСТВО ЭЛЕКТРИЧЕСКОГО ЛОБЗИКА

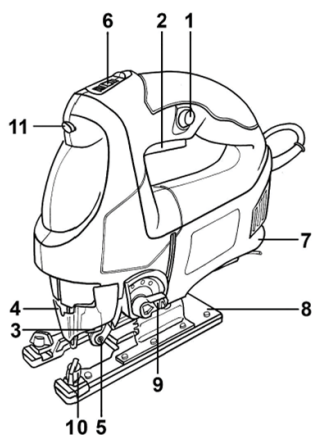

1. Кнопка фиксации выключателя
2. Выключатель
3. Крепление пилки
4. Защитный экран (в зависимости от комплектации)
5. Направляющий ролик
6. Регулировка скорости
7. Патрубок пылесборника (в зависимости от комплектации)
8. Регулируемая подошва
9. Рычаг управления маятниковым ходом
10. Винты крепления бокового ограничителя
11. Кнопка включения лазера/подсветки

## СБОРКА, ПОДКЛЮЧЕНИЕ И ИСПОЛЬЗОВАНИЕ ПРИБОРА

1. Откройте коробку и извлеките все комплектующие детали. Проверьте комплектность и целостность электрического лобзика. Обеспечьте свободное пространство вокруг прибора.
2. Осмотрите инструмент на отсутствие вмятин и подобных механических дефектов, которые могли возникнуть при неправильной транспортировке. Проверьте надежность крепления наружных узлов.

**ВНИМАНИЕ!** Перед тем как проводить какие-либо работы по замене оснастки или приспособлений, убедитесь в том, что лобзик отключен от сети.

### Установка пильного полотна

Перед установкой осмотрите посадочную часть пилки и гнездо пилкодержателя на предмет посторонних включений или загрязнений оных. Опилки и инородный мусор могут стать причиной плохого крепления пилки, что может привести к поломке и несчастному случаю.

Для установки пилки необходимо откинуть защитный экран (если он предусмотрен комплектацией) в верхнее положение, повернуть рычаг замка крепления пилки до упора, вставить пилку в гнездо боксы также до упора и отпустить рычаг закрепления пилки. Снятие пилки осуществляется в обратном порядке.

**ВНИМАНИЕ!** Не используйте поврежденный или не подходящий по своим размерам и посадочному месту режущий инструмент.

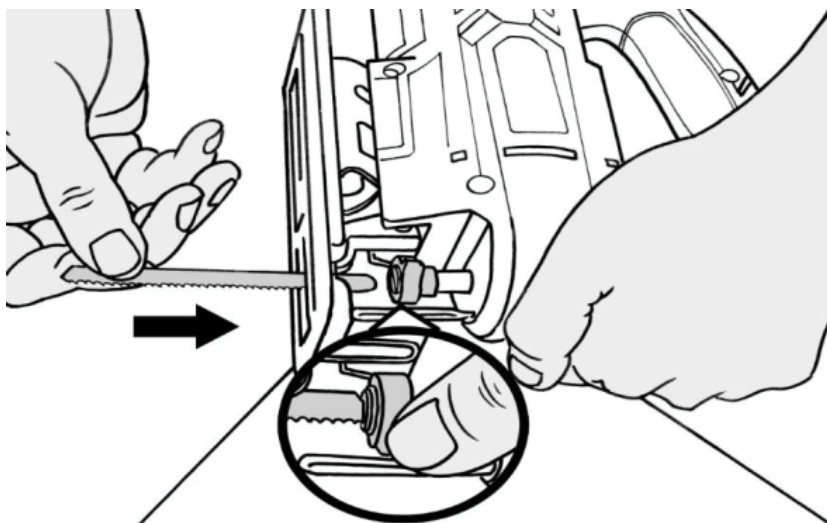

### Регулировка угла распила

Для выполнения пропила под углом к базовой поверхности, корпус лобзика устанавливают под углом к регулируемой подошве следующим образом:

- ослабьте винты крепления, с помощью шестигранного ключа;
- установите подошву в необходимое положение;
- зафиксируйте наклонное положение.

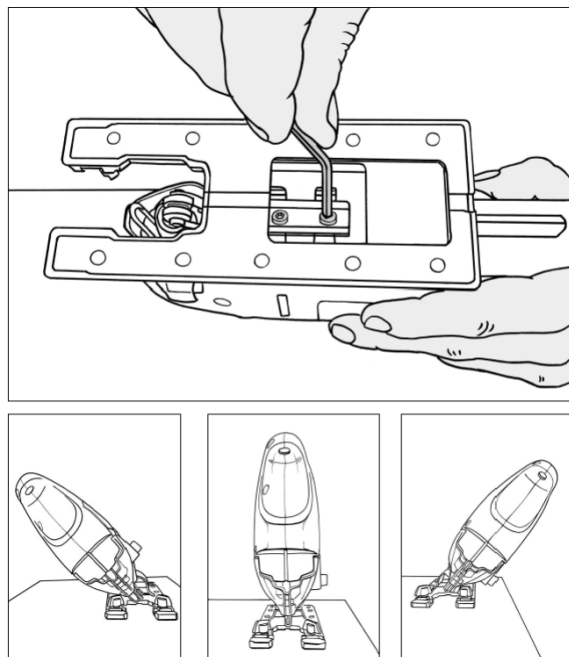

#### Пиление параллельно базовой кромке

Боковой ограничитель используется для пиления параллельно базовой кромке заготовки. Он устанавливается в специальные пазы на передней части регулируемой подошвы и фиксируются винтами (при этом основание должно быть сдвинуто относительно корпуса лобзика вперед до упора).

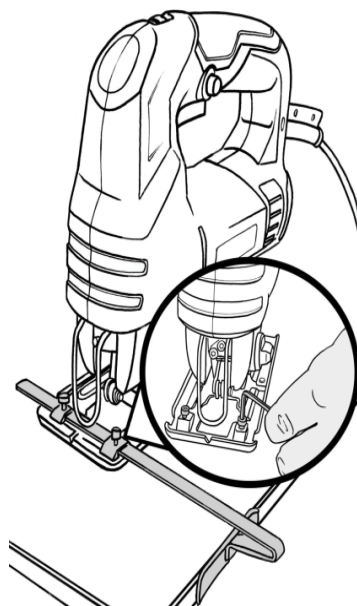

## Включение и выключение инструмента

1. Для того чтобы включить инструмент, нажмите выключатель (2). Если после запуска инструмента нажать на боковую фиксирующую кнопку (1), то кнопка выключателя зафиксируется в положении ВКЛ.
2. Для выключения лобзика прижмите и отпустите выключатель.

## Регулировка скорости

Регулятор скорости находится на основании корпуса и служит для установки необходимой частоты двойных ходов штока. Скорость устройства может меняться в зависимости от положения регулятора скорости от 0 до 3000 ходов/мин. Регулятор проградуирован цифрами от 0 до 5 (максимальная скорость). Нижеприведенная таблица позволяет правильно подобрать необходимую скорость для различных материалов. Однако скорость может варьироваться в зависимости от типа материала и толщины образца. Увеличение скорости распила позволит уменьшить время распила, но приводит к уменьшению срока службы пилки.

Материал	Номер шкалы регулятора
Древесина	3-5
Сталь	2-4
Нержавеющая сталь	2-3
Алюминий	2-5
Пластмасса	1-3

Допускается изменение положения регулятора, его можно производить от положения 1 до положения 5 и обратно во время работы лобзиком. Положение регулятора 0 не предназначено для проведения распиловочных работ.

## Регулировка маятникового хода

Для повышения эффективности работы лобзика при выполнении грубых резов пилке придается дополнительное колебательное движение («подкачка»). Величина амплитуды «подкачки» устанавливается с помощью специального рычага в диапазоне, ограниченном метками 0-I-II-III (III соответствует максимальной амплитуде, 0 – отсутствию «подкачки», I-II – промежуточные значения). Режим «III» используется для скоростного грубого прямолинейного реза. Режим «0» используется для чистовых и криволинейных резов. Для обработки твердых материалов таких, как стальной лист и т.д., уменьшайте маятниковое движение. Работая с мягкими материалами такими, как пиломатериалы, пластмасса и т.д., увеличивайте маятниковое движение для повышения производительности работы. Для аккуратного пропила в материале уменьшайте маятниковое движение.

Положение	Вид распила	Применение
0	Поступательное движение	Сталь, нержавеющая сталь, пластинки, доводка древесины и фанеры
I	Маятниковое движение с малой амплитудой	Сталь, алюминий, древесина
II	Маятниковое движение со средней амплитудой	Древесина, фанера, быстрый распил стали и алюминия
III	Маятниковое движение с большой амплитудой	Быстрый распил древесины и фанеры

## Удаление пыли

Инструмент снабжен патрубком отвода пыли (4). Чтобы гарантировать хороший обзор места распила, рекомендуется постоянно работать с подключенным пылесосом (пылесос не входит в комплект).

Для этого вставьте конец всасывающего шланга (без щетки и удлинительной трубы) пылесоса в патрубок отвода пыли. Также Вы можете присоединить к патрубку специальный пылесборный мешок (мешок не входит в комплект).

## Порядок работы

**ОСТОРОЖНО!** Начинайте работу с электрическим лобзиком только после того, как полностью соберёте и проверите его в соответствие с указаниями данного руководства по эксплуатации.

1. Убедитесь в том, что кнопка выключателя не нажата и не заблокирована фиксирующей кнопкой, пыльное полотно крепко зажато в держателе пыльного полотна, и винты, находящиеся на основании, крепко затянуты.
2. Вставьте вилку в розетку с напряжением сети 220-240В/50-60Гц, установленную в соответствии с предписаниями по технике безопасности.
3. Подведите пыльное полотно к месту распила.
4. Нажмите на кнопку выключателя, чтобы включить инструмент, подождите, пока инструмент наберет максимальное число оборотов. Для длительной работы предоставляется возможность заблокировать положение выключателя при помощи фиксирующей кнопки. Для разблокировки нажмите на кнопку выключателя еще раз и отпустите ее. Фиксирующая кнопка автоматически отключится.
5. После работы выньте вилку из розетки.

**ВНИМАНИЕ!** Не пытайтесь пробить распиливаемый материал пыльным полотном.

Для внутренних вырезов без вводного разреза с края предварительно-но высверлите начальное отверстие более чем 12 мм в диаметре. Вставьте лезвие в это отверстие и крепко держите инструмент на рабочем изделии.

## Советы по работе с материалом

### Резка ламината

Поскольку полотна электрического лобзика режут при движении вверх, то возможность расщепления краев разреза может возникнуть на поверхности, обращенной к платформе пилы.

1. Используйте мелкозубые пыльные полотна.
2. Пилите, располагая изделие лицевой стороной вниз.
3. Чтобы снизить возможность расщепления краев у слоистых пластиков проложите куски дерева или фанеры с обеих сторон слоистого пластика и пилите.

### Резка металла

Обратите внимание на то, что резка тонкого металла требует больше времени, чем резание сравнительно толстых изделий из дерева.

1. Используйте подходящее пыльное полотно для резания металла.
2. При резании листового металла рекомендуется подкладывать листы из фанеры или мягкого дерева к обратной поверхности заготовки.
3. Нанесите тонкий слой масла на линию резания. Сухое пиление приводит к быстрому износу пилки.

**ОСТОРОЖНО!** Убирайте руки на безопасное расстояние от пыльного полотна по время пиления. Не используйте лобзик для пиления заготовок слишком маленького размера.



## ВОЗМОЖНЫЕ НЕИСПРАВНОСТИ И МЕТОДЫ ИХ УСТРАНЕНИЯ

НЕИСПРАВНОСТЬ	ВОЗМОЖНАЯ ПРИЧИНА	НЕОБХОДИМЫЕ ДЕЙСТВИЯ
Изделие не включается	Нет напряжения в сети Неисправен выключатель Износ или повреждение щёток Обрыв кабеля питания или неисправность вилки шнура питания Неисправен двигатель	Проверьте напряжение в сети Обратитесь в сервисный центр Замените щетки Обратитесь в сервисный центр  Обратитесь в сервисный центр
Изделие не работает на полную мощность	Низкое напряжение сети Сгорела обмотка или обрыв в обмотке двигателя Износ или повреждение щёток Заклинивание механизма	Проверьте напряжение в сети Обратитесь в сервисный центр  Замените щетки Обратитесь в сервисный центр
Изделие остановилось во время работы	Закусывание или зажим пилки Износ или повреждение щёток Заклинивание механизма	Освободите пилку Замените щётки Обратитесь в сервисный центр
Изделие перегревается	Чрезмерно интенсивный режим работы, слишком быстрая подача инструмента Чересчур твердая или толстая заготовка Высокая температура окружающего воздуха Слабая вентиляция, засорены вентиляционные отверстия Недостаток смазки, заклинивание в механизме Неисправность обмоток электродвигателя Износ или поломка зубчатых колёс или подшипников	Измените режим работы, снизьте скорость подачи  Снизьте скорость подачи, уменьшите частоту хода пилки Примите меры к снижению температуры инструмента Очистите вентиляционные отверстия  Обратитесь в сервисный центр  Обратитесь в сервисный центр  Обратитесь в сервисный центр
Результат пиления неудовлетворительный	Повышенное усилие подачи инструмента Частота вращения или тип пилки не соответствуют выполняемой работе или обрабатываемому материалу Использование маятникового хода	Снизьте усилие подачи  Настройте инструмент согласно выполняемой работе, замените пилку.  Отключите маятниковый ход или уменьшите его ступень

— Во всех случаях нарушения нормальной работы инструмента, например: падение оборотов двигателя, изменение шума, появление постороннего запаха, дыма, вибрации, стука - прекратите работу и обратитесь в сервисный центр.

— Для устранения неисправностей следует обращаться в сервисный центр.

## УХОД И ОБСЛУЖИВАНИЕ

**ВНИМАНИЕ!** Перед началом любых работ по техническому обслуживанию убедитесь, что прибор отключен от электросети.

Обязательно по окончании работы очищайте корпус лобзика и элементы управления с помощью мягкой ткани от стружки, опилок, пыли и грязевых отложений.

### Контроль пыльного полотна

1. Перед каждым использованием лобзика проверьте пыльное полотно на остроту и изношенность.
2. В случае необходимости отрегулируйте или замените пыльное полотно.

### Регулярная чистка прибора при непрерывной эксплуатации

Перед чисткой отключите электрический лобзик от сети питания.

Перед чисткой убедитесь, что прибор полностью остыл.

Для чистки прибора не используйте растворители и другие химические средства, т.к. они могут повредить поверхность прибора.

Используйте слегка увлажненную мягкую ткань (не мокрую), чтобы стереть с внешней части электрического лобзика пыль и грязь. Воспользуйтесь пылесосом, чтобы удалить пыль и ворс из вентиляционных отверстий. Убедитесь, что прибор полностью высох, прежде чем подключать его к сети.

Обслуживание электрооборудования должно быть выполнено только квалифицированным персоналом уполномоченных сервисных центров. Обслуживание, выполненное неквалифицированным персоналом, может стать причиной поломки прибора и травм.

### СЕРВИСНОЕ ОБСЛУЖИВАНИЕ

В случае необходимости сервисного обслуживания обратитесь к продавцу. Во избежание несчастных случаев поврежденный шнур питания должен быть заменен представителем сервисного центра или другим квалифицированным специалистом.

Адреса сервисных центров Вы можете посмотреть на нашем сайте <http://fortetools.ru> в Разделе «Продажа и сервис» во вкладке «Где обслуживать?».

### СЕРТИФИКАЦИЯ

Все оборудование торговой марки «Oasis» проходит сертификацию на соответствие техническому регламенту Таможенного союза. Копию сертификата соответствия можно получить в торговой точке, где вы приобретали это оборудование. Данное оборудование соответствует ТР ТС 004/2011 «О безопасности низковольтного оборудования», ТР ТС 010/2011 «О безопасности машин и оборудования» и ТР ТС 020/2011 «Электромагнитная совместимость технических средств».

### ПРАВИЛА ХРАНЕНИЯ

После завершения работы необходимо хорошо почистить устройство. Перед отправкой на хранение двигатель должен остыть. Храните устройство в сухом помещении, в недоступном для детей месте, исключая попадание прямых солнечных лучей.

Убедитесь, что шнур питания во время хранения не может быть поврежден.

Если инструмент долго находился на холоде, перед использованием в помещении дайте ему нагреться до комнатной температуры.

## **ПРАВИЛА УТИЛИЗАЦИИ**

Срок службы прибора при условии соблюдения потребителем правил эксплуатации составляет 5 лет. По истечению срока службы прибор должен подвергаться утилизации в соответствии с нормами, правилами и способами, действующими в месте утилизации.

## **ТРАНСПОРТИРОВКА И ХРАНЕНИЕ**

Транспортирование и хранение прибора должно соответствовать указаниям манипуляционных знаков на упаковке. Прибор должен храниться в упаковке изготовителя в закрытом помещении при температуре от +4°C до +40°C и относительной влажности до 85% при температуре +25°C.

Срок хранения составляет 5 лет.

Производитель: Zhejiang Wuyi Gongli Electric Machine Co., Ltd  
Юр. адрес: Donggan Feng Huang Shan Industry Zone, Wuyi, Zhejiang, China  
Импортер 1: ООО «Форте Металс ГмбХ»  
Юр. адрес: г. Волгоград, проезд Бетонный, д. 6  
Импортер 2: ООО «Форте Хоум ГмбХ»  
Юр. адрес: г. Ростов-на-Дону, ул. Красноармейская, д.142/50, оф. 321

# ГАРАНТИЙНЫЙ ТАЛОН

## Уважаемые покупатели!

Мы благодарим Вас за сделанный выбор. Вы приобрели высококачественную и технологичную продукцию. Однако в случае возникновения любых вопросов относительно эксплуатации продукции Вы можете обратиться по номеру горячей линии 8-800-700-0098. Адреса сервисных центров Вы можете посмотреть на нашем сайте <http://fortetools.ru> в Разделе «Продажа и сервис» во вкладке «Где обслуживать?». Или смотреть инструкцию по установке и эксплуатации раздел «Сервисное обслуживание». Просим Вас ознакомиться с условиями гарантийных обязательств, действующих в рамках законодательства о защите прав потребителей и регулируемых законодательством РФ.

## Условия гарантийных обязательств

Производитель несет гарантийные обязательства в течение 24 месяцев с даты продажи (при отсутствии нарушений настоящих условий). Производитель не несет гарантийные обязательства обслуживания изделия в следующих случаях:

- а) если изделие, предназначенное для личных (бытовых, семейных) нужд использовалось для осуществления предпринимательской деятельности, а также иных целях, не соответствующих его прямому назначению;
- б) в случае нарушения правил и условий эксплуатации, установки изделия, изложенных в Руководстве по установке и эксплуатации;
- в) если изделие имеет следы попыток неквалифицированного ремонта;
- г) если дефект вызван изменением конструкции или схемы изделия, не предусмотренным Изготовителем;
- д) если дефект вызван действием непреодолимых сил, несчастными случаями, умышленными или неосторожными действиями потребителя или третьих лиц;
- е) если обнаружены повреждения, вызванные попаданием внутрь изделия посторонних предметов, веществ, жидкостей, насекомых.

Гарантийные обязательства не распространяются на следующие недостатки изделия:

- а) механические повреждения, возникшие после передачи товара потребителю;
- б) повреждения, вызванные несоответствием стандартам коммунальных систем;
- в) повреждения, вызванные использованием нестандартных и (или) некачественных расходных материалов, принадлежностей, запасных частей.

Производитель снимает с себя ответственность за возможный вред, прямо или косвенно нанесенный продукцией людям, домашним животным, имуществу в случае, если это произошло в результате несоблюдения правил и условий эксплуатации, установки изделия, умышленных или неосторожных действий потребителя или третьих лиц. В случае несоблюдения вышеизложенных условий Производитель имеет право отказать в гарантийном обслуживании изделия.

Во избежание недоразумений убедительно просим Вас внимательно изучить Руководство по установке и эксплуатации изделия, условия гарантийных обязательств, проверить правильность заполнения гарантийного талона. Гарантийный талон действителен только при наличии правильно и четко указанных: модели, серийного номера изделия, даты продажи, четких печатей фирмы-продавца и подписи покупателя. Серийный номер и модель должны соответствовать указанным в гарантийном талоне, номер гарантийного талона должен совпадать с серийным номером изделия. При нарушении этих условий, а также в случае, когда данные указанные в гарантийном талоне изменены, стерты или переписаны, талон признается не действительным.

**Гарантийный талон № \_\_\_\_\_**

**Внимание!** Пожалуйста, потребуйте от продавца полностью заполнить гарантийный талон и отрывные талоны, правила заполнения приведены на обратной стороне талона.

*Заполняется фирмой-продавцом*

Изделие	
Модель	
Серийный номер	
Дата производства	
Дата продажи	
Фирма-продавец	
	Место печати фирмы-продавца
Адрес и телефон фирмы-продавца	

Исправное изделие в полном комплекте, с Руководством по установке и эксплуатации получил, с условиями гарантии и бесплатного сервисного обслуживания ознакомлен и согласен.

Подпись покупателя	
-----------------------	--

*Заполняется фирмой-установщиком*

	Сведения об установке изделия
Фирма-установщик	
Номер сертификата	
Дата установки	
Мастер	

**Отрывной талон «А» №**Заполняется фирмой  
продавцом

Изделие

Место печати  
фирмы-продавца

Модель

Серийный номер

Дата продажи

Фирма-продавец

**Отрывной талон «Б» №**Заполняется фирмой  
продавцом

Изделие

Место печати  
фирмы-продавца

Модель

Серийный номер

Дата продажи

Фирма-продавец

**Отрывной талон «В» №**Заполняется фирмой  
продавцом

Изделие

Место печати  
фирмы-продавца

Модель

Серийный номер

Дата продажи

Фирма-продавец

		Заполняется сервисным центром
Дата приема		Печать сервисного центра
Дата выдачи		
Выполнены работы по устранению неисправности (перечень работ)		
Продукцию получил (владелец) ФИО, подпись		
Адрес, наименование сервисного центра		
		Заполняется сервисным центром
Дата приема		Печать сервисного центра
Дата выдачи		
Выполнены работы по устранению неисправности (перечень работ)		
Продукцию получил (владелец) ФИО, подпись		
Адрес, наименование сервисного центра		
		Заполняется сервисным центром
Дата приема		Печать сервисного центра
Дата выдачи		
Выполнены работы по устранению неисправности (перечень работ)		
Продукцию получил (владелец) ФИО, подпись		
Адрес, наименование сервисного центра		