KIRK

МОЛОТОК ПНЕВМАТИЧЕСКИЙ

KIRK АНМ-190; АНМ-250



EAC

ИНСТРУКЦИЯ ПО ЭКСПЛУАТАЦИИ

СОДЕРЖАНИЕ

| | |
|----------------------------------|----|
| Меры безопасности | 3 |
| Технические характеристики | 4 |
| Описание | 5 |
| Эксплуатация | 6 |
| Обслуживание | 9 |
| Хранение и транспортировка | 11 |
| Устранение неисправностей | 12 |
| Информация об изготовлении | 12 |
| Гарантийные обязательства | 14 |



оборудование для промышленности
и строительства



www.ekt.by

Производитель оставляет за собой право вносить изменения в конструкцию, комплектацию и технологию изготовления инструмента с целью улучшения его свойств, без предварительного уведомления покупателя.

В тексте и цифровых обозначениях инструкции могут содержаться неточности. Пожалуйста, сообщите нам, если таковые имеются.

**ПЕРЕД ИСПОЛЬЗОВАНИЕМ ИНСТРУМЕНТА ВНИМАТЕЛЬНО ОЗНАКОМЬТЕСЬ С ИНСТРУКЦИЕЙ ПО ЭКСПЛУАТАЦИИ!****ЗАПРЕЩАЕТСЯ:**

- использовать инструмент не по назначению;
- работать без средств индивидуальной защиты рук, органов дыхания, зрения и слуха;
- направлять пневмоинструмент или струю сжатого воздуха на людей, животных или на себя;
- направлять струю сжатого воздуха в сторону компрессора;
- производить наладку, разборку и другие работы по обслуживанию инструмента, не отсоединив его от воздухопровода и источника энергоснабжения;
- использоваться в потенциально взрывоопасных атмосферах;
- производить опробование молотка без концевой пружины.

■ При включении пневмоинструмента стойте устойчиво и крепко удерживайте его в руке. Неправильно принятая поза не позволит вам избежать травмы в случае непреднамеренного движения инструмента.

■ Сохраняйте равновесие и всегда надевайте защитные перчатки, чтобы снизить риск вырывания устройства из рук при работе.

■ Неожиданное движение устройства при приложении усилия или поломке вставленного аксессуара могут привести к травме.

■ Избегайте попадания волос или частей одежды на инструмент во время работы.

■ Вследствие ненадлежащего использования инструмента, либо вследствие изменения конструкции может быть нанесен серьезный ущерб собственному здоровью и здоровью других лиц.

■ Перед началом работы необходимо убедиться в надежности соединения деталей изделия, отсутствии ослабления крепления, а также проверить герметичность соединений и шлангов для того, чтобы избежать выброса крепежных деталей и исключить получение повреждений и травм.

■ Не допускайте натягивания, перекручивания и защемления шланга подачи воздуха.

■ Всегда отключайте инструмент от воздушной сети, когда он не используется.

- При переносе инструмента никогда не тяните за шланг.
- Излишнее высокое давление и вращение на холостом ходу ускоряет износ инструмента и может вызвать опасную ситуацию. Не превышайте максимальное давление воздуха.

2

Технические характеристики

| Показатель | АНМ-190 | АНМ-250 |
|--------------------------------------|---------------------|----------|
| Артикул | К-116964 | К-117015 |
| Тип зубила | шестигранное зубило | |
| Посадочный диаметр зубила, мм | 10,185 | 10,185 |
| Диаметр патрона, мм | 19,05 | 19,05 |
| Ход поршня, мм | 66 | 92 |
| Количество ударов в минуту, уд/мин | 3000 | 2200 |
| Размер присоединительной резьбы | 1/4" | |
| Внутренний диаметр шланга | 3/8" | |
| Рабочее давление, бар | 6,2 | |
| Максимальное рабочее давление, бар | 6,5 | |
| Потребление сжатого воздуха, л/мин | 144 | 170 |
| Вес, кг | 1,44 | 2,20 |
| Уровень звукового давления*, дБА | 115 | |
| Уровень звуковой мощности*, дБА | 126 | |
| Уровень вибрации**, м/с ² | 5 | |

* В соответствии с требованиями ISO 15744:2002, расширенная неопределенность измерения ± 3 дБА.

** В соответствии с требованиями EN ISO 28927-10:2011.

3

Описание

Пневматический молоток (далее — пневмомолоток) предназначен для резки, рубки, разрушения материалов. Патрон и поршень из закаленной стали для меньшего износа и долгого срока службы. Имеет легкий алюминиевый корпус.

- Для работы с пневмоинструментом используйте соответствующую оснастку с посадочным размером шестигранника 10,185 мм.
- Управление инструментом осуществляется с использованием пускового курка **6**.
- Специальный регулятор **5** позволяет устанавливать скорость ударов.

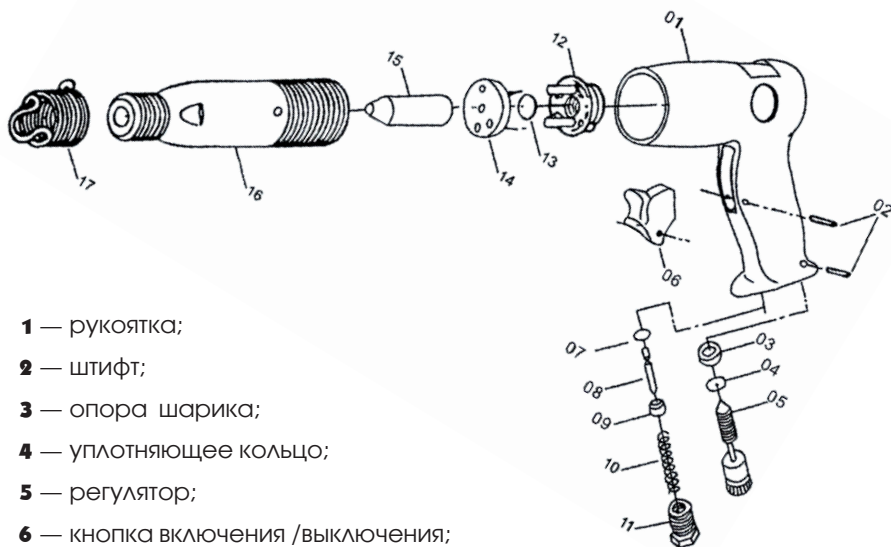

- | | |
|--|------------------------------------|
| 1 — рукоятка; | |
| 2 — штифт; | |
| 3 — опора шарика; | |
| 4 — уплотняющее кольцо; | |
| 5 — регулятор; | |
| 6 — кнопка включения /выключения; | |
| 7 — уплотняющее кольцо; | |
| 8 — штифт; | 13 — клапанный диск; |
| 9 — опора штифта; | 14 — нижний корпус клапана; |
| 10 — пружина; | 15 — поршень; |
| 11 — адаптер шланга; | 16 — патрон; |
| 12 — верхний корпус клапана; | 17 — стопорная пружина |

Все работы с пневматическим инструментом следует проводить в условиях умеренного климата с диапазоном рабочих температур от +5 °С до +35 °С и относительной влажности воздуха не более 80%.

Вибрационные параметры инструмента соответствуют требованиям EN ISO 28927-10:2011. Использование инструмента не допускается на операциях, при выполнении которых уровни вибрации превышают значения, установленные EN ISO 28927-10:2011. Шумовые характеристики инструмента соответствуют требованиям ISO 15744:2002. Использование инструмента не допускается на операциях, при выполнении которых уровни шума превышают значения установленные ISO 15744:2002.

ПОДГОТОВКА К ЭКСПЛУАТАЦИИ

- Всегда сохраняйте устойчивое положение тела, чтобы не оступиться.
- Делайте перерывы в работе. Длительная и сильная вибрация вредна для здоровья человека.
- Перед заменой оснастки всегда отключайте пневмоинструмент от источника подачи воздуха.
- При работе с инструментом необходимо использовать средства индивидуальной защиты. Используйте специальные очки и маску для защиты глаз и лица от осколков и стружки. Работайте в противозумных наушниках. Используйте СИЗ для защиты рук. Используйте респираторы или другую защиту органов дыхания. Эта мера предосторожности поможет предотвратить вдыхание масляного тумана, который вреден для Вашего здоровья.
- Носите подходящую рабочую одежду. Не носите широкую одежду и украшения. Обувь должна быть с устойчивой, нескользящей подошвой.

4.1 Подключение инструмента



Отсутствие или неправильное подключение систем подготовки воздуха негативно сказывается на сроке службы и приводит к преждевременному выходу из строя пневматического инструмента.

4.1.1 Давление воздуха

Максимальные технические характеристики достигаются при давлении 6,2 бар. Давление воздуха не должно превышать 6,5 бар. Излишнее высокое давление ускоряет износ деталей и узлов пневмоин-

струмента, и может привести к травмированию работника вследствие разрушения крепления переходников и шлангов, подключенных к воздушной магистрали.

4.1.2 Подсоединение к источнику воздуха



- При использовании сжатого воздуха соблюдайте все правила техники безопасности.
- При обнаружении неисправности следует немедленно прекратить работу.

Для работы пневматическому инструменту необходим сухой очищенный обогащенный специальным маслом воздух.

Для очистки воздуха в системе подачи используйте специальные фильтры — масловлагоотделители. Для обогащения воздуха маслом применяйте автоматические масленки — лубрикатеры. Для контроля и регулировки давления в системе, используйте регулятор давления с манометром. Вы можете использовать модульную группу для подготовки воздуха, которая объединяет в себе воздушный фильтр, редуктор с манометром и лубрикатор. Воздушный фильтр, лубрикатор и регулятор давления должны быть установлены на расстоянии не более трех метров от инструмента для обеспечения его максимального срока службы и минимального обслуживания.



Недопустимо использование неочищенного воздуха, т.к. частицы пыли могут привести к поломке и быстрому изнашиванию механизма инструмента, а влага вызовет коррозию!

Система подвода сжатого воздуха к инструменту представлена на схеме:

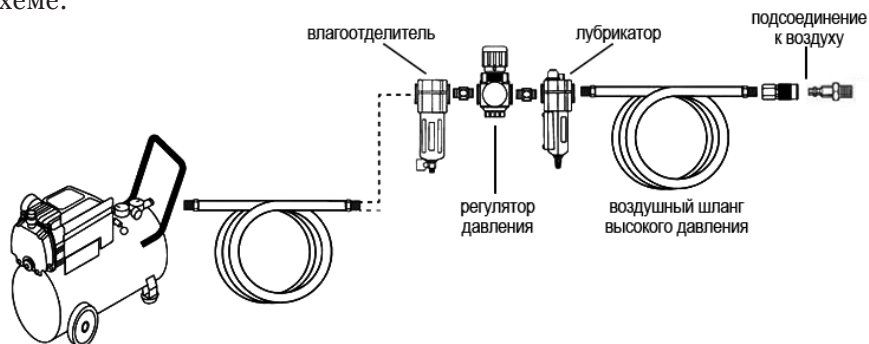

ПРИМЕЧАНИЕ.

- Перед подключением инструмента к источнику воздуха не забывайте перекрывать воздушный кран.
- Убедитесь, что компрессор, используемый для подачи воздуха к инструменту, производит на выходе необходимое количество воздуха.
- При подключении используйте соответствующие шланги и фитинги (см. табл. «Технические характеристики»).

4.1.3 Воздушный шланг

Прочистите шланг струей сжатого воздуха перед соединением шланга с инструментом. Это предотвратит попадание в молоток влаги и пыли, находящейся внутри шланга, что в свою очередь минимизирует образование ржавчины и выход из строя инструмента. Не допускайте соприкосновения шлангов и мест соединения с маслом и режущими краями, с предметами, имеющими высокую температуру. Перед использованием проверяйте шланги на предмет износа. Убедитесь, что все соединения безопасны.

Шланги, использующиеся для подачи воздуха, должны удовлетворять следующим требованиям:

- выдерживать нагрузку не менее 10 бар;
- быть маслостойкими; поверхность шлангов должна быть выполнена из материалов, устойчивых к износу и воздействию неблагоприятных внешних факторов;
- минимальный внутренний диаметр шланга — 1/4"; рекомендуемый внутренний диаметр шланга — 3/8".

4.1.4 Оснастка

Используйте зубила в исправном состоянии. Необходимые параметры зубил, предназначенных для данного инструмента, указаны в табл. «Технические характеристики».

4.2 Работа с инструментом

1. Установите зубило с посадочным размером шестигранника 10,185 мм в патрон, а затем заверните стопорную пружину.
2. Подсоедините инструмент к источнику воздуха, следуя рекомендациям и схеме в разделе 4.1.
3. Включение / выключение инструмента осуществляется нажатием курка.
4. Отрегулируйте при помощи регулятора скорость ударов.

- Перед выполнением работ по техническому обслуживанию отключите пневмоинструмент от источника подачи воздуха.
- Регламентное обслуживание инструмента необходимо проводить не реже одного раза в 6 месяцев.
- Все работы по ремонту инструмента должны выполняться квалифицированным специалистом авторизованного сервисного центра с применением оригинальных запчастей.
- Не используйте для очистки средства, содержащие хлор, бензин, растворители.
- Запрещается использовать поврежденный инструмент и соединительные части.
- Регулярно проверяйте затяжку крепежа на корпусе инструмента, так как от вибраций они могут ослабнуть. При потере винтов, немедленно замените их новыми. Несоблюдение этих правил может представлять серьезную опасность и вероятность получения травмы при использовании пневмоинструмента.

5.1 Смазывание



- По завершению работы и перед длительным хранением необходимо добавить незначительное количество масла 2–3 мл в инструмент и дать ему поработать без нагрузки для проникновения масла ко всем деталям.
- Для обогащения воздуха маслом самый лучший способ — это установка в пневмолинию смазывающего устройства — лубрикатора, настроенного на подачу 1–2 капель в минуту (рекомендации по установке лубрикатора см. в разделе «Эксплуатация»). Лубрикатор будет производить смазку автоматически, его следует регулярно проверять и заполнять маслом, предназначенным для пневмоинструментов.

ПРИМЕЧАНИЕ.



- При невозможности установки стационарного лубрикатора, необходимо использовать линейный лубрикатор.
- Если лубрикатор отсутствует, необходимо вручную закапывать 2–6 капель специального масла во впускной воздушный штуцер инструмента один раз в день или после двух часов работы.



- После добавления масла дайте поработать инструменту без нагрузки.
- Для смазки пневмоинструмента необходимо использовать специальное пневматическое масло с вязкостью соответствующей ISO VG 32 или VG 40. Использование промышленных марок масел может повлечь ухудшение рабочих характеристик или поломку инструмента, а также ведёт к интенсивному износу резиновых деталей инструмента.
- Несоблюдение правил смазывания отрицательно сказывается на работе инструмента, является причиной снижения скорости вращения и потери мощности, и в конечном итоге может привести к выходу его из строя.

5.2 Очистка

- Регулярно очищайте от загрязнений пневмоинструмент.
- Ежедневно спускайте воздух из резервуара. Вода из воздуховода может попасть в инструмент и повредить его механизм во время работы.
- Необходимо чистить картридж воздушного фильтра на входе каждую неделю.
- После окончания работы всегда очищайте инструмент от внешних загрязнений.
- После чистки протрите инструмент сухой тряпкой.

КРИТЕРИИ ПРЕДЕЛЬНЫХ СОСТОЯНИЙ

| Возможные ошибки | Возможные последствия | Меры предотвращения |
|---|--|---|
| Использование поврежденной или изношенной оснастки. | <ul style="list-style-type: none"> ■ Возможность травмирования работника вследствие выброса осколков оснастки. ■ Преждевременный износ частей оборудования. | <ul style="list-style-type: none"> ■ Перед началом работы проверить оснастку на предмет наличия повреждений или износа. ■ При необходимости использовать новую оснастку. |
| Использование инструмента с поврежденными частями или с деталями, закрепленными ненадлежащим образом. | <ul style="list-style-type: none"> ■ Возможность травмирования работника вследствие вырыва инструмента из рук или из-за отскакивающих частей оборудования. ■ Выход инструмента из строя. | <ul style="list-style-type: none"> ■ Перед началом работы удостовериться в исправности оборудования и прочности крепления его деталей. ■ В процессе работы периодически контролировать прочность крепления деталей. |
| Работа с инструментом при неустойчивом положении тела. | Возможность травмирования работника. | При работе с оборудованием принимать устойчивую позу. |

| Возможные ошибки | Возможные последствия | Меры предотвращения |
|--|---|--|
| Работа с инструментом, подключенным к воздушной магистрали с давлением, превышающим максимально допустимое давление инструмента и шлангов. | <ul style="list-style-type: none"> ■ Возможность травмирования работника вследствие разрушения соединительных переходников и шлангов. ■ Выход из строя соединительных переходников и шлангов. | <ul style="list-style-type: none"> ■ Перед использованием оборудования необходимо внимательно изучить инструкцию по эксплуатации. ■ Контролировать давление в воздушной магистрали перед началом работы и в процессе работы. |
| Работа с инструментом, подключенным к воздушной магистрали с давлением ниже, чем рабочее давление инструмента. | Ускоренный выход из строя частей и узлов оборудования. | <ul style="list-style-type: none"> ■ Перед использованием оборудования необходимо внимательно изучить инструкцию по эксплуатации. ■ Контролировать давление в воздушной магистрали перед началом работы и в процессе работы. |

6

Хранение и транспортировка

Пневмоинструмент KIRK в упаковке изготовителя может транспортироваться всеми видами крытого транспорта при условиях, обеспечивающих сохранность изделий, в соответствии с правилами перевозки грузов, действующими на данном виде транспорта. Во время транспортировки и хранения инструмента старайтесь беречь его от попадания влаги. Попадание влаги внутрь может вызвать появление ржавчины.

При длительных перерывах в работе инструмент необходимо хранить в помещении при температуре окружающего воздуха +5...+25 °С и влажностью не более 80%, залив в него 10–20 мл масла и продув минимальным давлением. Рекомендуется хранить аппарат в сухом, хорошо проветриваемом помещении и не подвергать его воздействию повышенной влажности, коррозионно-опасных газов и пыли. После вскрытия упаковки рекомендуется снова упаковать инструмент, если предполагается перевозить его к месту работы или на хранение.



Если инструмент настолько серьезно поврежден, что его больше нельзя использовать, утилизируйте его в соответствии с правилами, действующими в вашем регионе. **НЕ СЖИГАЙТЕ!**

Устранение неисправностей

В процессе срока службы неизбежен износ отдельных элементов и частей изделия (полная выработка ресурса, сильное внутреннее или внешнее загрязнение).

Замена изношенных частей должна производиться квалифицированными специалистами сервисной службы торговой марки KIRK.

При отказе изделия и отсутствии информации в инструкции по эксплуатации по устранению неполадки необходимо обратиться в сервисную службу торговой марки KIRK.

| Неисправность | Возможная причина | Устранение |
|---|---|--|
| Инструмент не развивает достаточной мощности. | <ul style="list-style-type: none"> ■ Недостаточное давление в воздушной линии. ■ В инструменте отсутствует масло. | <ul style="list-style-type: none"> ■ Довести давление до значения 6,2 бар. ■ Произведите смазку инструмента маслом для пневмосистем. |

Информация об изготовлении

ИЗГОТОВИТЕЛЬ: Гипекс Инд. Продактс, Лтд., 406 пл. Хинтай, Чангша, Хюнань, Китай

ИМПОРТЕР: ЗАО «ЕКТ групп», РБ, Минск, ул. М. Лынькова, д.17, к.11, технический этаж. Тел/факс +375 17 269-74-74. E-mail: info@ekt.by

ДАТА ИЗГОТОВЛЕНИЯ: декабрь 2014 г.

КОМПЛЕКТ ПОСТАВКИ:

- пневмоинструмент — 1 шт.;
- зубила — 4 шт.;
- стопорная пружина — 1 шт.;
- фитинг быстросъемный (наружная резьба × папа) — 1 шт.;
- инструкция по эксплуатации — 1 шт.;
- коробка упаковочная — 1 шт.

Гарантийные обязательства

Гарантийный срок эксплуатации изделия составляет 12 месяцев со дня продажи конечному покупателю.

- Срок службы изделия — 5 лет при его правильной эксплуатации.
- Использование изделия по истечении срока службы допускается только в случае его соответствия требованиям безопасности данного руководства.
- В случае если изделие не соответствует требованиям безопасности, его необходимо утилизировать. Изделие не относится к обычным бытовым отходам. В случае утилизации необходимо доставить его к месту приема соответствующих отходов.
- Дефекты сборки изделия, допущенные по вине изготовителя, устраняются бесплатно после проведения сервисным центром диагностики изделия.

ГАРАНТИЙНЫЙ РЕМОНТ ОСУЩЕСТВЛЯЕТСЯ ПРИ СОБЛЮДЕНИИ СЛЕДУЮЩИХ УСЛОВИЙ

- Имеется в наличии товарный или кассовый чек и гарантийный талон с указанием в нем заводского (серийного) номера изделия, даты продажи, подписи покупателя, штампа торгового предприятия.
- Предоставление неисправной продукции в чистом виде.
- Гарантийный ремонт производится только в течение срока, указанного в гарантийном талоне.

ГАРАНТИЙНОЕ ОБСЛУЖИВАНИЕ НЕ ПРЕДОСТАВЛЯЕТСЯ

- При неправильном и нечетком заполнении гарантийного талона.
- На последствия самостоятельного ремонта, разборки, чистки и смазки изделия в гарантийный период (не требуемых по инструкции эксплуатации), о чем свидетельствует, например: заломы на шлицевых частях крепежа корпусных деталей.
- На изделие, которое эксплуатировалось с нарушениями инструкции по эксплуатации или не по назначению.
- На повреждения, дефекты, вызванные внешними механическими воздействиями, воздействием агрессивных средств и высоких температур или иных внешних факторов, таких как дождь, снег, повышенная влажность и др.
- На неисправности, вызванные попаданием в изделие инородных тел, небрежным или плохим ухо-

дом, повлекшим за собой выход из строя изделия.

- На неисправности, возникшие вследствие перегрузки устройства.

- На естественный износ изделия и комплектующих в результате интенсивного использования.

- На быстроизнашиваемые запасные части, такие как: сальники, демпферы, уплотнения, подшипники и пр.

- Предметом гарантии не является неполная комплектация изделия, которая могла быть обнаружена при продаже изделия.

■ СЕРВИСНЫЙ ЦЕНТР «ЕВРОПРАКТИК»

г. Минск, ул. Будславская, д. 29
+375 (17) 269 74 47

Список ремонтируемого оборудования: газонокосилки, электро-, бензотриммеры, электро-, бензопилы, электро-, бензоножницы, электро-, бензовоздуходувки, дрели, электролобзики, сабельные пилы, шуруповерты, гайковерты, отбойные молотки, погружные насосы, перфораторы, миксеры, отрезные машины, штроборезы, пилы циркулярные, пилы торцовочные, полировальные машины, пылесосы, электрорубанки, термофены, фрезеры, углошлифовальные машины, шлифмашины, электроотвертки, сварочное оборудование, генераторы, компрессоры, мотопомпы, бетоносмесители, нагреватели воздуха, пуско-зарядные устройства, пневмоинструмент и пр.



ЗАО «ЕКТ групп»

ул. Будславская, д. 29, г. Минск, 220053

тел.: +375 (17) 269 74 74, (29) 110 44 70, 700 77 55

www.ekt.by



www.ekt.by