

Схема монтажа:

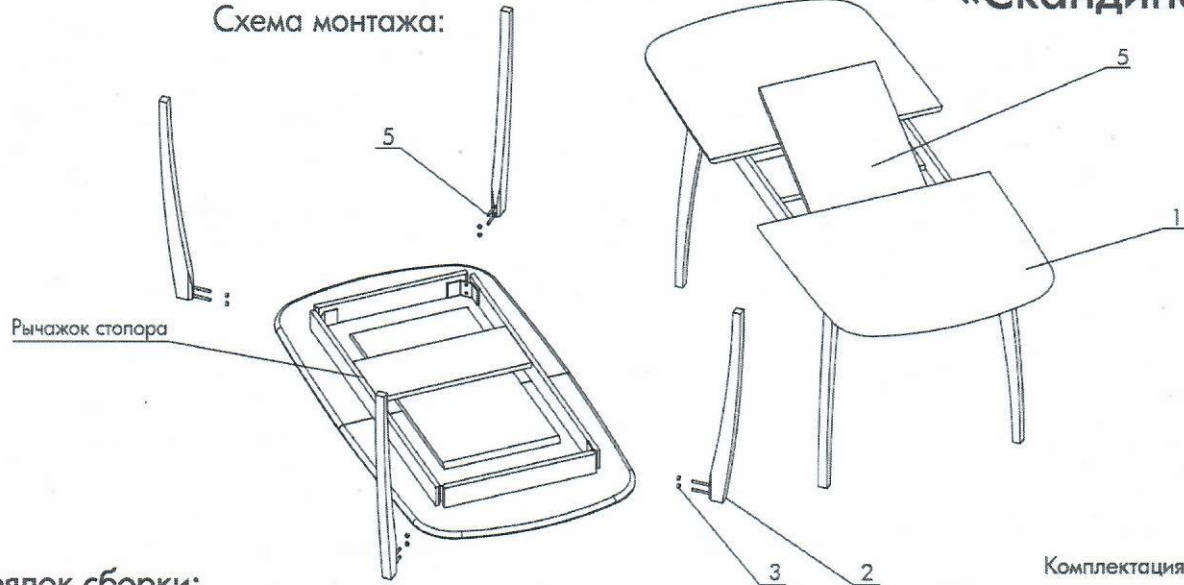

**Порядок сборки:**

1. Аккуратно удалите упаковочный материал. Установите столешницу на ровную поверхность лицевой частью вниз. Извлеките вставку столешницы из стола и удалите упаковочный материал.
  2. Скрутите гайки, навёрнутые на шпильки ножек стола.
  3. Установите ножки как показано на рисунке, совместив шпильки отверстиями в угловых стяжках, и закрепите их при помощи гаек, закрепив их ключом №13 (ключ в комплекте не поставляется).
  4. Переверните стол, установив его на ножки.
  5. Аккуратно раздвиньте стол, для этого опустите рычажки стопоров (расположены снизу за царговым поясом слева от стыка столешниц). Максимально раздвиньте половинки столешницы, потянув за одну из них.
  6. Положите вставку столешницы, развернув её по ширине стола.
- ВНИМАНИЕ!** Вставку стола вкладывать только после установки стола на ножки!
7. Сдвиньте половинки столешницы и зафиксируйте рычажки стопоров.

**Комплектация:**

Поз. 1 столешница	1 шт.
Поз. 2 нога	4 шт.
Поз. 3 гайка М8	4 шт.
Поз. 4 вставка столешницы	
Поз. 5 шпилька М8	4 шт.

*Производитель оставляет за собой право вносить изменения в конструкцию, не ухудшающие эксплуатационные свойства изделия.*

Схема монтажа:

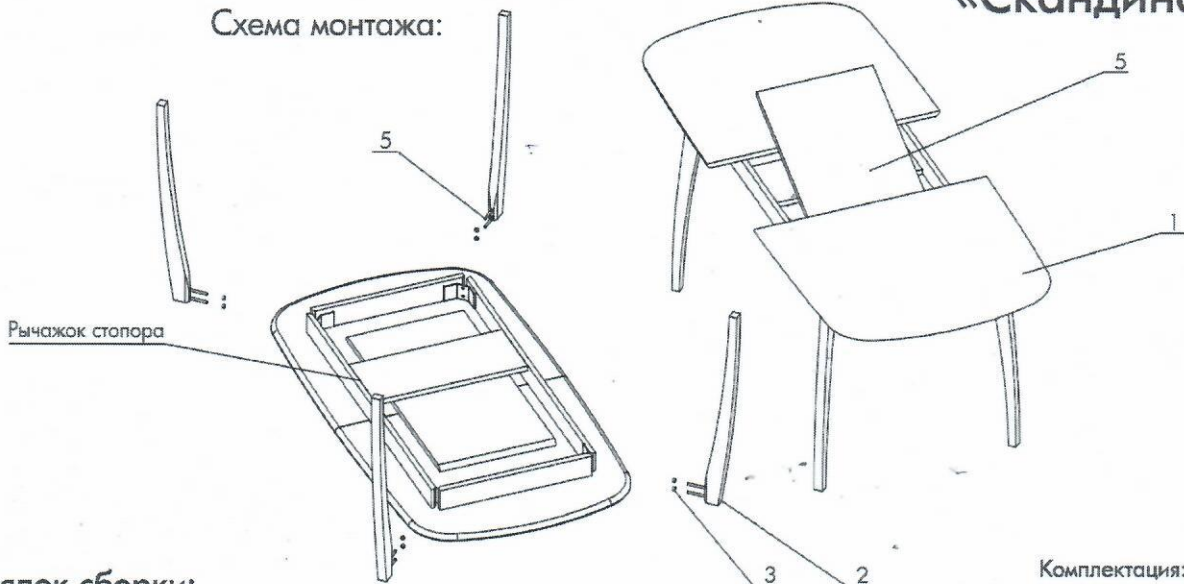

**Порядок сборки:**

1. Аккуратно удалите упаковочный материал. Установите столешницу на ровную поверхность лицевой частью вниз. Извлеките вставку столешницы из стола и удалите упаковочный материал.
  2. Скрутите гайки, навёрнутые на шпильки ножек стола.
  3. Установите ножки как показано на рисунке, совместив шпильки отверстиями в угловых стяжках, и закрепите их при помощи гаек, закрепив их ключом №13 (ключ в комплекте не поставляется).
  4. Переверните стол, установив его на ножки.
  5. Аккуратно раздвиньте стол, для этого опустите рычажки стопоров (расположены снизу за царговым поясом слева от стыка столешниц). Максимально раздвиньте половинки столешницы, потянув за одну из них.
  6. Положите вставку столешницы, развернув её по ширине стола.
- ВНИМАНИЕ!** Вставку стола вкладывать только после установки стола на ножки!
7. Сдвиньте половинки столешницы и зафиксируйте рычажки стопоров.

**Комплектация:**

Поз. 1 столешница	1 шт.
Поз. 2 нога	4 шт.
Поз. 3 гайка М8	4 шт.
Поз. 4 вставка столешницы	
Поз. 5 шпилька М8	4 шт.

*Производитель оставляет за собой право вносить изменения в конструкцию, не ухудшающие эксплуатационные свойства изделия.*