

Комплектация фурнитурой

Обозначение	Наименование	Кол-во	Ед.изм.
	Петля 4-х шарнирная накладная	4	шт.
	Опора кухонная 100 мм.	4	шт.
	Клипсы к опоре	2	шт.
	Ручка	2	шт.
	Евроключ	1	шт.
	Евровинт 7x50	8	шт.
	Шуруп для ручки	4	шт.
	Шуруп 4x30	4	шт.
	Шуруп 4x16	40	шт.
	Полкодержатель	4	шт.
	Гвозди 2x20	40	шт.
	Заглушка	4	шт.
	Стяжка межсекционная	2	шт.

**Качество мебели зависит от качества сборки.
Рекомендуем доверять сборку специалистам.**

Rikko

Мебельная компания

Инструкция по сборке и эксплуатации мебели

Модуля на кухонный гарнитур ШН600,800,1000

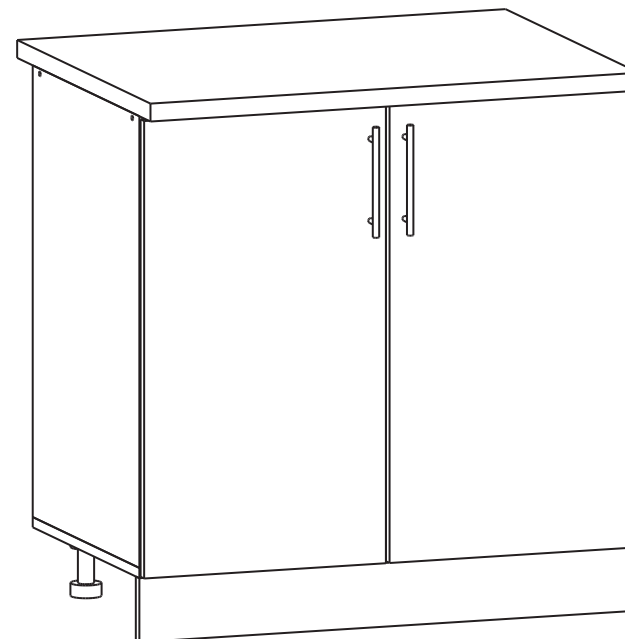

Rikko
МЕБЕЛЬНАЯ КОМПАНИЯ

Г. Пенза ул. Перспективная 4
e-mail: mkrikko@mail.ru
сайт: ricco-mebel.ru
Тел. 8(8412)99-18-60

Срок службы изделия - 5 лет
Срок гарантии - 12 месяцев

Соответствует требованиям
ГОСТ 19917-2014
ТР ТС 025/2012
ЕАЭС N RU Д-РУ.РА01.В.78234/21
Дата изготовления _____

ШН 600, 800, 1000

Код ТН ВЭД

9403601009

Комплектация деталей

Поз.	Наименование	Длина	Ширина	ШН 600		ШН 800		ШН 1000		Кол-во
				Длина	Ширина	Длина	Ширина	Длина	Ширина	
1	Боковина	700	500	700	500	700	500	700	500	2
2	Крышка	600	500	800	500	1000	500	1000	500	1
3	Полка	568	470	768	470	968	470	968	470	1
4	Усилие	568	64	768	64	968	64	968	64	2
5	Цоколь	100	600	100	800	100	1000	100	1000	1
6	ЛДВП	713	296	713	396	713	496	713	496	2
7	Столешница	600	600	800	600	1000	600	1000	600	1
8	Створка	713	296	713	396	713	496	713	496	2
9	Брус соединительный	680мм.								1

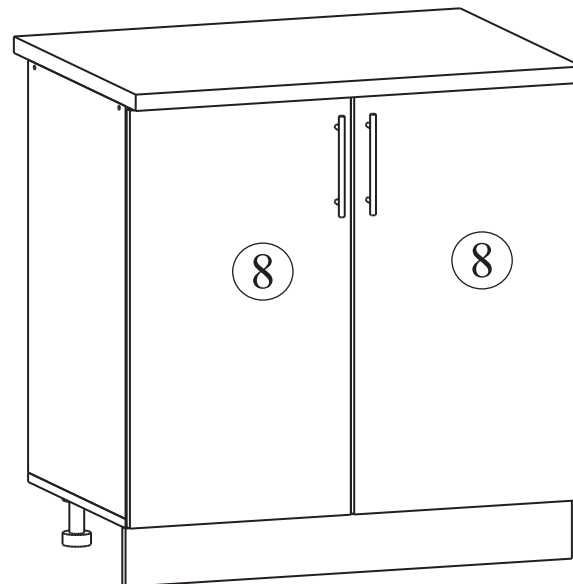
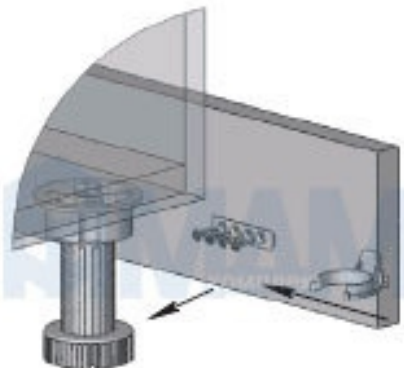
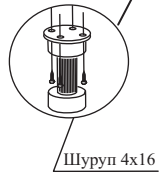
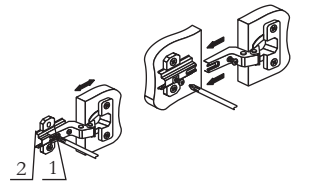
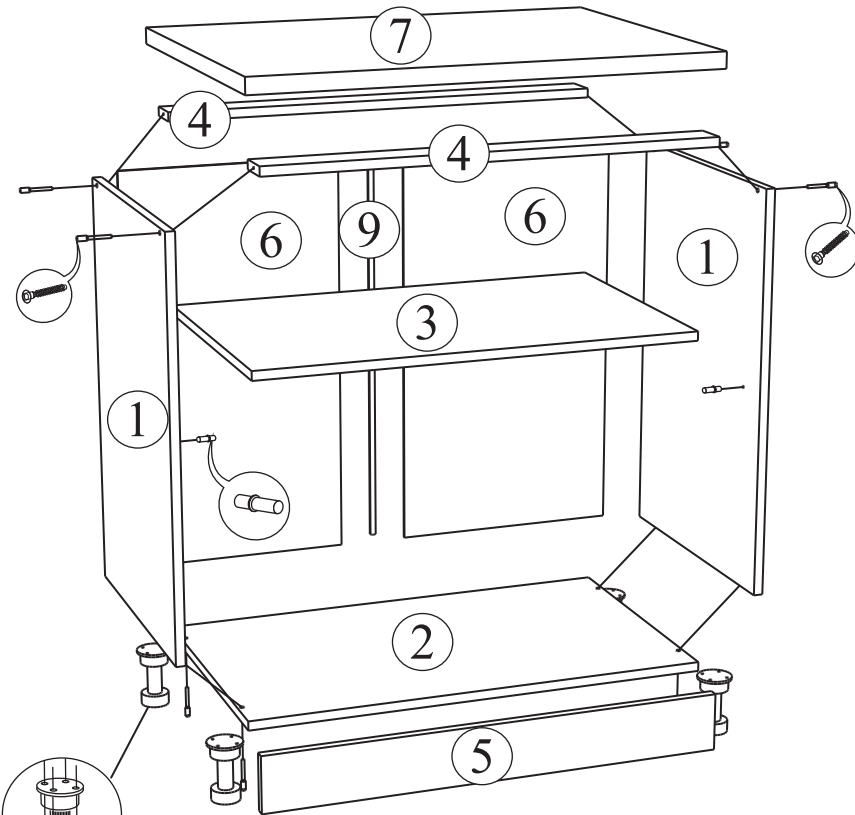

Порядок сборки.

Сборку изделия рекомендуется начинать с нижних секций. В начале следует закрепить всю необходимую фурнитуру к деталям (опоры, направляющие, полкодержатели), что позволит упростить процесс сборки. Собранные нижние секции необходимо установить по уровню, в нужное место.

После установки всей конструкции рекомендуется стянуть между собой все секции межсекционной стяжкой, предварительно выровнив их между собой. Отверстия делаются по месту сверлом диаметром 5-6 мм. Советуем сделать их чуть глубже петель.

Для правильного открывания створок, необходимо выровнять диагонали каркаса ящика (Рис.1) и только потом прибить ЛДВП не нарушая диагонали.

Рис.1

