

Инструкция по сборке:

1.

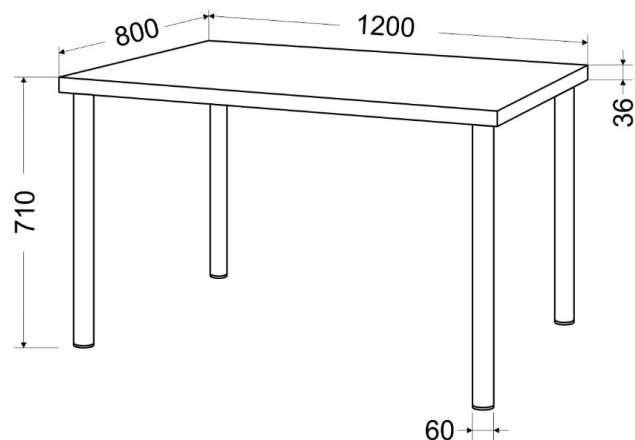

Комплектация:

№ поз.	Наименование детали	Размер, мм	кол-во, шт.
1	Столешница «Винтаж»	1200*800*36	1
2	Опоры мебельные круглые с креплением	710*60	4
3	Саморез универсальный (для крепления опор к столешнице)	3,5x20	24

2.

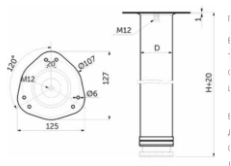

3.

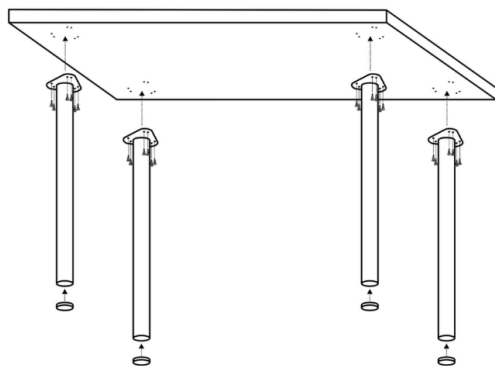

Стол обеденный «Винтаж»

Ст-1.2В 1200*800*710

Инструкция по эксплуатации:

Качество и комплектность изделия рекомендуется проверять в магазине при покупке в распакованном виде. Согласно схеме сборки прикрепить необходимую фурнитуру. Во избежание появления царапин, сборку необходимо проводить на мягком подстилочном материале. В процессе эксплуатации изделий необходимо периодически затягивать ослабленные винтовые соединения.

Удаление пыли с изделий следует производить слегка влажной мягкой салфеткой. Во избежание коробления деталей и изменения цвета изделия следует избегать установки мебели на прямых солнечных лучах. При эксплуатации мебельной продукции необходимо исключить попадание воды и иных жидкостей на элементы изделий мебели

Инструкция по сборке:

1. Аккуратно распаковать комплект стола.
 2. Сборка стола выполняется в перевернутом положении.
 3. Уложить столешницу – на ровную поверхность.
 4. Установить на столешницу по 4м углам металлические каркасы для опор. Расстояние выбрать самостоятельно, максимально приблизив опоры к углам стола.
 5. Закрепить металлические каркасы к столешнице при помощи саморезов
 6. Вставить круглые опоры в металлические каркасы и винтовыми движениями закрутить их до упора.
 7. Перевернуть собранный стол в рабочее положение.
 8. Установить требуемую высоту стола, при помощи встроенных болтов снизу опор.
- ЗАПРЕЩАЕТСЯ:** - устанавливать изделие вблизи отопительных приборов и вплотную к сырым стенам и в помещениях с относительной влажностью более 70%; - температура нагрева элементов мебели не должна превышать +40 С. - применять химические чистящие средства для уборки мебели.

Гарантии изготовителя:

1. Гарантийный срок эксплуатации изделия - 24 месяца со дня продажи магазином. В период гарантийного срока изготовитель гарантирует ремонт изделий или их замену, если потребителем не нарушены правила эксплуатации. Претензии предъявляются потребителем непосредственно в торгующую организацию, в которой была приобретена мебель, предъявив настоящую "Инструкцию по сборке" и копию товарного чека.
2. По дефектам, появившихся из-за несоблюдения покупателем порядка сборки, правил эксплуатации, претензии не принимаются
3. Изделие, Стол обеденный «Винтаж», соответствует требованиям ГОСТ 16371-2014

Декларация о соответствии № ВУ/112 11.01. ТР025 024.01 00191

Действительна по 01.07.2026г. включительно.