



**PROFACTOR**<sup>®</sup>  
DER DEUTSCHE QUALITÄTSSTANDARD

## ТЕХНИЧЕСКИЙ ПАСПОРТ ИЗДЕЛИЯ



### КРАН ШАРОВОЙ ЛАТУННЫЙ ПОЛНОПРОХОДНОЙ «STANDARD»

Артикулы: PF FBV 300 – PF FBV 323

Profactor Armaturen GmbH  
Adolf-Kolping-Str. 16, 80336 München, Germany, Telefon: +49 89 21546092  
E-mail: [info@pf-armaturen.de](mailto:info@pf-armaturen.de), [www.profactor.de](http://www.profactor.de)



## 1. Назначение и область применения

Кран шаровой применяется в качестве запорной арматуры на трубопроводах систем питьевого, хозяйственно-бытового и промышленного назначения, горячего водоснабжения, отопления, сжатого воздуха, жидких углеводородов, а также на технологических трубопроводах, транспортирующих жидкости неагрессивные к материалам крана.

## 2. Технические характеристики

Таблица 1

№	Параметр	Значение	Стандарт
1	Условный проход (номинальный размер) DN, мм	от DN15 до DN50	ГОСТ Р 52720-2007, ГОСТ 28338-89 (ISO 6708-80)
2	Присоединительная резьба G	от ½" до 2"	ГОСТ 6357-81, (ISO 228/1, DIN 259)
3	Номинальное (условное) давление PN, МПа	от 2,0 до 4,0 (см. таблицу 4)	ГОСТ Р 52720-2007, ГОСТ 26349-84
4	Температура рабочей среды, °С	от - 20 до + 150 (см. таблицу 2)	ГОСТ Р 52720-2007
5	Класс герметичности затвора	«А»	ГОСТ Р 54808-2011
6	Отношение эффективного диаметра крана к диаметру входного отверстия патрубка его корпуса, %	>95 полнопроходной кран	ГОСТ 21345-2005
7	Средний ресурс, циклов	30 000	ГОСТ Р 27.002-2009, ГОСТ 21345-2005
8	Ремонтопригодность	ремонтопригоден	ГОСТ Р 27.002-2009 (IEC 60050 (191):1990-12, NEQ)
9	Средний срок службы, лет	30	ГОСТ Р 27.002-2009, ГОСТ 21345-2005

*Краны соответствуют европейскому стандарту EN 13828.*

## Зависимость максимального рабочего давления от температуры:

Таблица 2

Температура рабочей среды, °С	Максимальное рабочее давление $P_{\max}$ (МПа) для кранов с размером резьбы G					
	½"	¾"	1"	1¼"	1½"	2"
0	4,0	4,0	4,0	2,5	2,5	2,5
15	4,0	4,0	4,0	2,5	2,5	2,5
25	4,0	4,0	4,0	2,5	2,5	2,5
50	3,7	3,7	3,3	2,5	2,5	2,3
75	3,1	3,1	2,6	2,3	2,0	1,7
100	2,5	2,5	2,1	1,8	1,6	1,4
125	1,8	1,8	1,6	1,3	1,2	0,8
150	1,3	1,3	1,0	0,8	0,7	0,5

### 3. Конструкция и применяемые материалы

Корпус крана выполнен из двух латунных никелированных частей (1) и (2), соединенных резьбой с фиксацией полимерным анаэробным клеем, имеющим WRAS-допуск (одобрен к применению при контакте с питьевой водой).

Запорный механизм крана представляет собой латунный хромированный шар (4), приводимый в движение вертикальным латунным штоком (5). В качестве седельных уплотнений используются тефлоновые кольца (3). Тефлоновый сальник (6) с помощью латунной резьбовой поджимной втулки (7) обеспечивает герметичность штока. Шток крана невыдавливаемый, так как вставлен изнутри корпуса (1) и имеет ограничительный буртик. Ручка (8) крепится к штоку при помощи гайки (9), и имеет специальное пломбировочное отверстие.

Перекрытие потока осуществляется поворотом ручки на 90° по часовой стрелке. Для лучшего сцепления с уплотнительным материалом при монтаже на наружной присоединительной резьбе крана сделаны насечки.

Компания Profactor Armaturen оставляет за собой право внесения в конструкцию изменений, не приводящих к ухудшению технических параметров изделия.

Кран г/г, ручка – рычаг

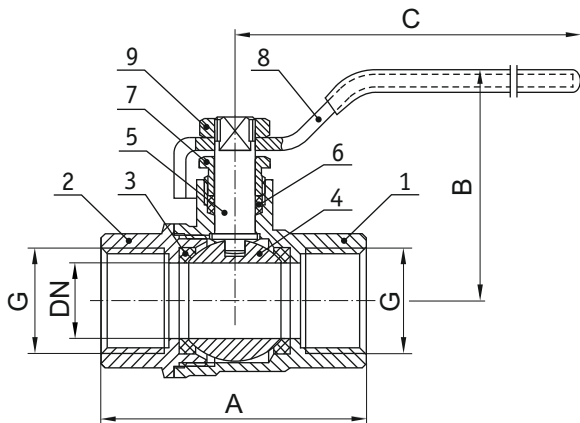

Кран г/ш, ручка – бабочка



Таблица 3

Поз.	Наименование	Материал	Стандарт
1	Корпус	Латунь CW617N	DIN EN 12165
2	Футорка корпуса	Латунь CW617N	DIN EN 12165
3	Уплотнительные кольца	PTFE	FDA21 CFR177.1550
4	Шар	Латунь CW614N	DIN EN 12165
5	Шток	Латунь CW614N	DIN EN 12165
6	Сальник штока	PTFE	FDA21 CFR 177.1550
7	Поджимная втулка	Латунь CW614N	DIN EN 12165
8	Ручка – рычаг/ Ручка – бабочка	Сталь S235JR/ Алюминий Al	DIN EN 10025/ DIN EN 1676
9	Гайка ручки	Сталь S235JR	DIN EN 10025

#### 4. Номенклатура и габаритные размеры

##### Кран шаровой г/г, ручка – бабочка

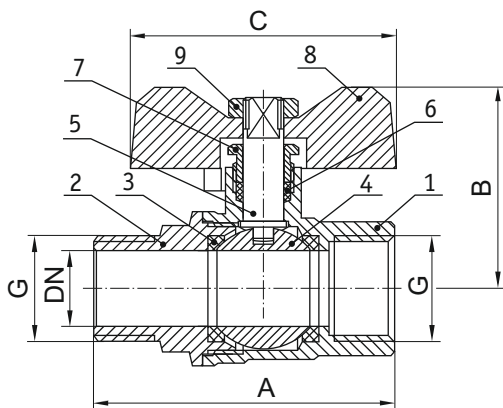
Таблица 4.1

Артикул	DN	G	PN, МПа	A	B	C	Вес, г
PF FBV 300	15	1/2"	4,0	52,5	40	52,5	170
PF FBV 301	20	3/4"	4,0	60,5	43,5	52,5	255
PF FBV 302	25	1"	3,0	69,5	54,5	63	405

##### Кран шаровой г/ш, ручка – бабочка

Таблица 4.2

Артикул	DN	G	PN, МПа	A	B	C	Вес, г
PF FBV 303	15	1/2"	4,0	59,5	40	52,5	180
PF FBV 304	20	3/4"	4,0	66,3	43,5	52,5	260
PF FBV 305	25	1"	3,0	76,5	54,5	63	425

##### Кран шаровой ш/ш, ручка – бабочка

Таблица 4.3

Артикул	DN	G	PN, МПа	A	B	C	Вес, г
PF FBV 306	15	1/2"	4,0	60,5	40	52,5	171
PF FBV 307	20	3/4"	4,0	67,5	43,5	52,5	248
PF FBV 308	25	1"	3,0	77,5	54,5	63	416

*Кран шаровой г/г, ручка – рычаг*

Таблица 4.4

Артикул	DN	G	PN, МПа	A	B	C	Вес, г
PF FBV 309	15	½"	4,0	52,5	46	87,5	187
PF FBV 310	20	¾"	4,0	60,5	49	87,5	273
PF FBV 311	25	1"	3,0	69,5	58	104	440
PF FBV 312	32	1¼"	2,5	78,2	69,5	136	655
PF FBV 313	40	1½"	2,0	91	76,5	150	950
PF FBV 314	50	2"	2,0	105	84,5	150	1515

*Кран шаровой г/ш, ручка – рычаг*

Таблица 4.5

Артикул	DN	G	PN, МПа	A	B	C	Вес, г
PF FBV 315	15	½"	4,0	59,5	46	87,5	197
PF FBV 316	20	¾"	4,0	66,3	49	87,5	277
PF FBV 317	25	1"	3,0	76,5	58	104	458
PF FBV 318	32	1¼"	2,5	85,2	69,5	136	680
PF FBV 319	40	1½"	2,0	100	76,5	150	995
PF FBV 320	50	2"	2,0	114,5	84,5	150	1576

*Кран шаровой ш/ш, ручка – рычаг*

Таблица 4.6

Артикул	DN	G	PN, МПа	A	B	C	Вес, г
PF FBV 321	15	½"	4,0	60,5	46	87,5	189
PF FBV 322	20	¾"	4,0	67,5	49	87,5	263
PF FBV 323	25	1"	3,0	77,5	58	104	443

**5. Указание по монтажу**

Кран может устанавливаться в любом монтажном положении. В соответствии с ГОСТ 12.2.063 п.3.10, кран не должен испытывать нагрузок от трубопровода (изгиб, сжатие, растяжение, кручение, перекосы, вибрация, несоосность патрубков, неравномерность затяжки крепежа). При необходимости должны быть предусмотрены опоры или компенсаторы, снижающие нагрузку на арматуру от трубопровода (ГОСТ Р 53672-2009).

Несоосность соединяемых трубопроводов не должна превышать 3 мм при длине до 1 м плюс 1 мм на каждый последующий метр (СНИП 3.05.01 п.2.8).

В качестве уплотнителя для резьбовых соединений следует применять ленту ФУМ (фторопластовый уплотнительный материал PTFE — политетрафторэтилен), полиамидную нить с силиконом, лён со специальными пастами, а также другие уплотнительные материалы, обеспечивающие герметичность соединений при проектной температуре и давлении рабочей среды, согласованные в установленном порядке.

После монтажа узлы санитарно-технических систем должны быть испытаны на герметичность. Их необходимо подвергнуть испытанию гидростатическим (гидравлическим) или пузырьковым (пневматическим) методом в соответствии с ГОСТ 25136 и ГОСТ 24054.

## **6. Указание по эксплуатации и техническому обслуживанию**

Кран должен эксплуатироваться без превышения давления и температуры, приведённых в таблице 2. Не допускается эксплуатировать кран с ослабленной гайкой крепления ручки, в результате чего может прийти в негодность хвостовик штока.

Не рекомендуется использование крана для работы в средах, содержащих абразивные компоненты. В этом случае срок службы может быть сокращен. Поэтому, при использовании крана в системах по перемещению среды с высоким содержанием механических примесей, необходима установка на входе дополнительного фильтрующего оборудования.

Для нормального функционирования изделия в течение продолжительного времени рекомендуется профилактически открывать/закрывать кран один раз в месяц.

Если при эксплуатации крана возникла небольшая протечка по штоку из-под ручки, то необходимо снять ручку и подтянуть поджимную втулку сальникового уплотнителя до прекращения течи.

## 7. Условия хранения и транспортирования

Данные изделия должны храниться в упаковке предприятия-изготовителя по условиям хранения 2 и транспортироваться по условиям хранения 5 по ГОСТ 15150 разд.10.

## 8. Гарантия изготовителя

Изготовитель гарантирует соответствие крана шарового латунного полнопроходного PROFACTOR® техническим параметрам и требованиям безопасности при условии соблюдения потребителями правил использования, хранения, монтажа и эксплуатации.

Гарантия распространяется на все дефекты, возникшие по вине завода-изготовителя.

Для дилеров — по вопросам гарантийного ремонта, рекламаций и претензий к качеству изделий обращаться в представительство компании Profactor Armaturen GmbH.

Адрес электронной почты: [info@pf-armaturen.de](mailto:info@pf-armaturen.de)



Произведено по заказу Profactor Armaturen GmbH компанией East Way Income LTD., Unit 702, 7/F, Bangkok Bank Building No.18 Bonham Strand West, Hong Kong. Tel.: (852) 2201 1032, Fax: (852) 3105 0902. E-mail: [profactor@eastwayincome.com](mailto:profactor@eastwayincome.com)



## ГАРАНТИЙНЫЙ ТАЛОН №

Warranty card No.

Наименование товара:

Name of the product

Артикул, типоразмер:

Article, size

Количество:

Quantity

Название и адрес торгующей организации:

Seller name and address

Дата продажи:

Date of purchase

Подпись продавца:

Seller signature

Штамп или печать

торгующей

организации:

Seller stamp

С условиями гарантии согласен (ФИО):

I agree with the warranty terms

Подпись покупателя:

Buyer signature

Гарантийный срок — 7 лет с даты продажи конечному потребителю.

7 years warranty period.

При предъявлении претензии к качеству товара покупатель предоставляет следующие документы:

1. Заявление, в котором указываются:
  - название организации или Ф.И.О. покупателя, фактический адрес и контактные телефоны
  - название и адрес организации, производившей монтаж
  - основные параметры системы, в которой использовалось изделие
  - краткое описание дефекта
2. Документ, подтверждающий покупку изделия (накладная, тов. чек)
3. Данный гарантийный талон

In case of any claims to the product quantity the following documents should be submitted:

1. Application with customer and product details:
  - Name of the customer, actual address and phone number
  - Article of the product
  - Reason for the claim
  - Plumbing system where installed (name, address, phone number)
2. Invoice copy and receipt
3. Warranty card

Отметка о возврате или обмене товара:

Return/exchange comments

Дата:

Date

Подпись:

Signature