

- Разложить элементы стола на чистой ровной поверхности.
- Закрепить полки 4 (418x260) между опор 3 (720x300) при помощи конфирмата.
- Прикрепить полку 1 (450x150) к заднему щиту 5 (945x450) при помощи конфирмата.
- Прикрепить опоры 3 (720x300) к заднему щиту 5 (945x450).
- Закрепить уголки-стяжки винтами к опорам 3 (720x300).
- Прикрутить столешницу винтами М6 к уголкам
- Установить пластиковые заглушки на головки конфирмата.

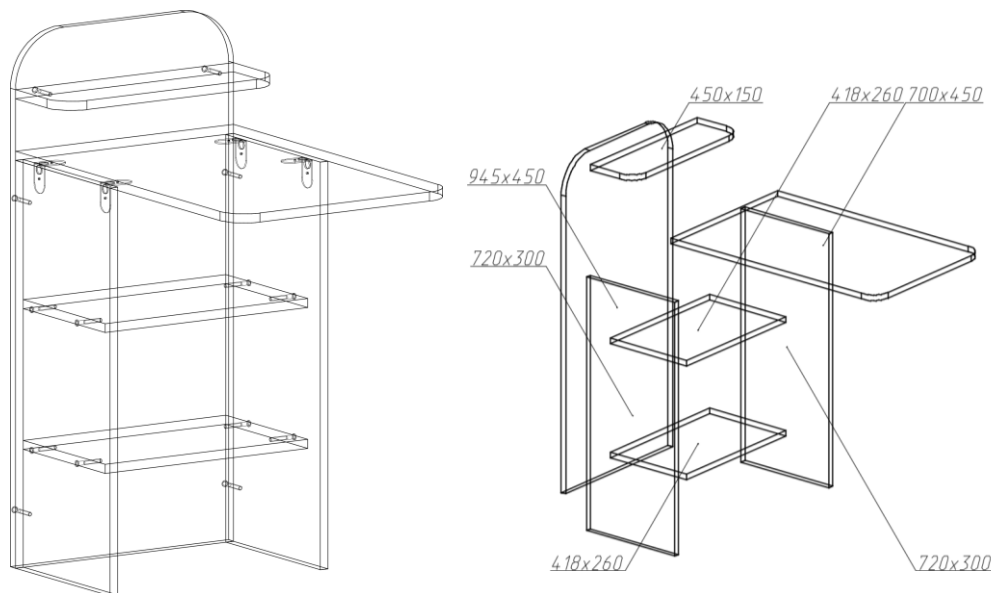

# Инструкция по сборке

## Стол маникюрный

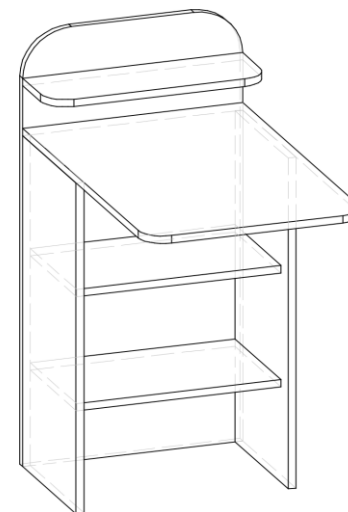

Перед сборкой проверить наличие следующих деталей

№	Наименование	Размер	Кол.
1	Полка	450x150	1
2	Столешница	700x450	1
3	Опора	720x300	2
4	Полка	418x260	2
5	Задний щит	945x450	1
<b>Крепеж и фурнитура</b>			
1	Евровинт	6x50	14
2	Уголок-стяжка	20x20	4
3	Винт М6	6x12	8
4	Заглушки пластиковые		8
5	Ключ шестигранник		1
6	Опора хромированная	720x50	1
7	Шурупы по дереву	3x16	8
8	Подпятник	-	4
9	Петля форточная	-	2
10	Шуруп	4x16	20

Производитель оставляет за собой право вносить конструктивные и схемные изменения, не ухудшающие характеристики изделия в целом.