

## PL Brodziki akrylowe głębokie serii KTD i KTU

GB Acrylic deep shower-trays, KTD and KTU series

DE Die tiefen Acrylduschwannen, KTD und KTU Serie

RU Акриловые поддоны - глубокий, серии KTD и KTU

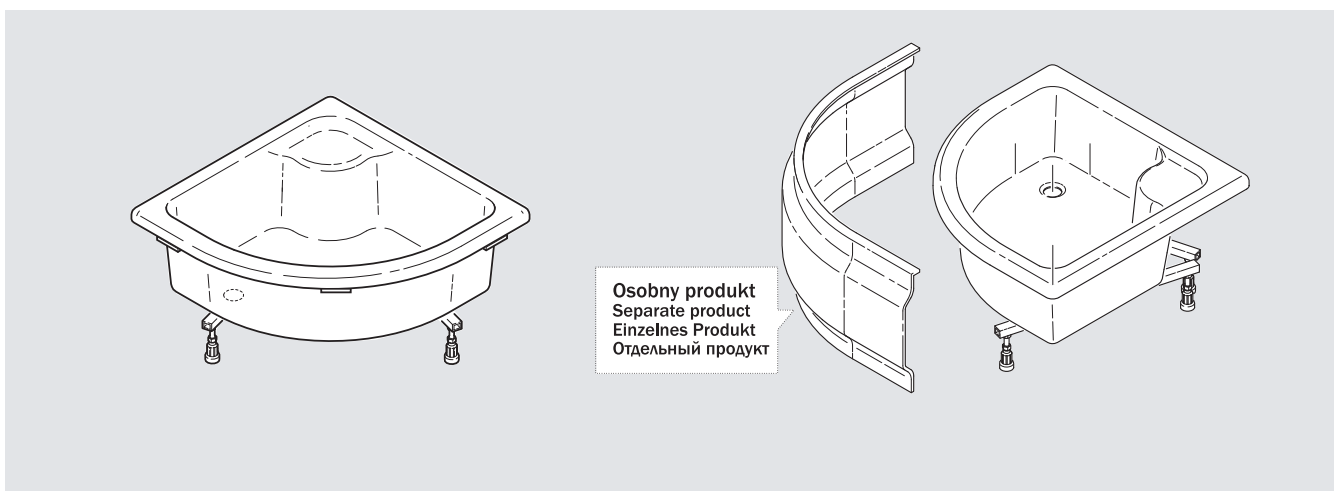

Montaż przebiega analogicznie dla wszystkich serii brodzików podpartych na stelażu/nogach niezależnie od ich kształtu i rozmiaru.

Assembly is performed by analogy for all series of shower-trays supported on frame / legs, irrespective of their shapes and dimensions.

Die Montage wird analogisch für alle Serien von den mit Gestell/Beinen abgestützten Duschwannen durchgeführt - unabhängig von ihrer Form und Größe.

Установка одинакова для всех серий поддонов, опирающихся на стойке/ножках, независимо от их формы и размеров.

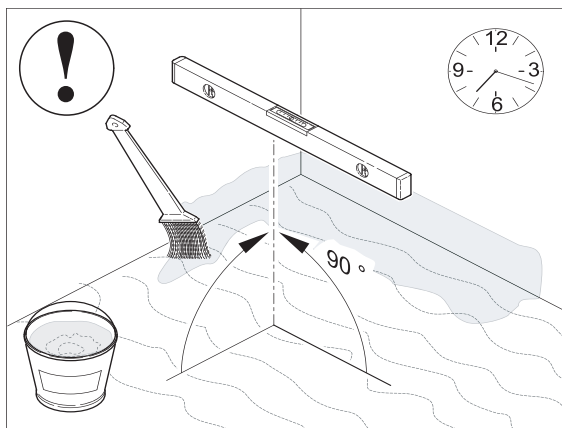

**PL** UWAGA! Powierzchnia montażowa powinna być czysta, równa, stabilna bez widocznych spekań. Całą łazienkę, a w szczególności miejsce montażu brodzika i kabiny oraz wybranie pod układ odpływowy należy odpowiednio uszczelnić np. przy użyciu folii uszczelniającej w płynie. Zapobiegnie to zalaniu niższej kondygnacji w przypadku złego montażu płytek lub awarii syfonu.

**GB** NOTE! Assembly area should be clean, even, and stable, without visible chaps. One should appropriately seal the entire bathroom, in particular the place of assembly of shower-tray and cabin and cavity for drain arrangement e.g. using liquid sealing foil. It will prevent flooding lower storey in case of bad assembly of drain pipes or drain trap failure.

**DE** ACHTUNG! Die Montageoberfläche hat sauber, flach, stabil, ohne sichtbare Rissen zu sein. Es ist das ganze Badezimmer und insbesondere der Einbauort von der Duschwanne und der Kabine, sowie der Abflusspunkt richtig z.B. mit einer flüssigen Dichtfolie abzudichten. Es verhindert die Flutung der niedrigeren Stockwerke mit Wasser im Falle einer unkorrekten Montage von Fliesen oder eines Siphonausfalls.

**RU** Внимание! Монтажная поверхность должна быть чистой, гладкой, стабильной без видимых трещин. Вся ванная комната, особенно место монтажа душевого поддона и кабины и место для сливной системы должны быть уплотнены при помощи жидкой пленки. Это позволит предотвратить затопление нижнего этажа в случае неправильной укладки плитки или аварии сифона.

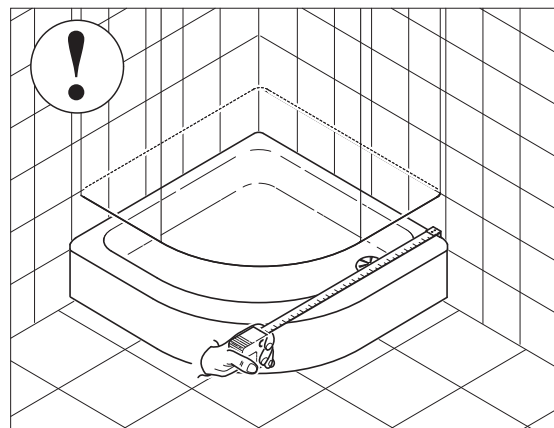

**PL** UWAGA! Montaż brodzika pod płytki (wsunięcie w ścianę) zmniejsza jego wymiar, dlatego przed wyborem sposobu montażu zalecane jest przymierzenie kabiny do brodzika. Jeśli w tej opcji brodzik okaże się zbyt mały należy zrezygnować z jego montażu pod płytki.

**GB** WARNING! Assembly of shower-tray under wall tiles (sliding it into the wall) will decrease shower-tray dimension, so before choosing assembly method it is recommended to compare cabin to shower-tray. If in this option shower-tray will be too small one should resign from it installation under wall tiles.

**DE** ACHTUNG! Die Montage der Duschwanne unter Fliesen (beim Einschub in die Wand) verkleinert seine Größe, deshalb ist es zu empfehlen, vor der Wahl der Montageweise die Kabine an den Becken anzupassen. Falls bei solcher Anordnung die Duschwanne zu klein sein scheint, ist es auf ihre Montage unter Fliesen zu verzichten.

**RU** ВНИМАНИЕ! Монтаж поддона под плитку (всовывание в стену) уменьшает его размер, поэтому перед тем как выбрать способ установки, рекомендуется примерить душевую кабину к поддону. Если в этом варианте поддон будет слишком мал, следует отказаться от его установки под плитку.



**PL** Wylewka samopoziomująca  
**GB** Selflevelling screed  
**DE** Selbstnivellierender Estrich  
**RU** Самовыравнивающаяся стяжка



**PL** Silikon sanitarny  
**GB** Sanitary silicone  
**DE** Sanitäres Silikon  
**RU** Санитарный силикон



**PL** Folia ochronna  
**GB** Protective foil  
**DE** Schutzfolie  
**RU** Защитная пленка

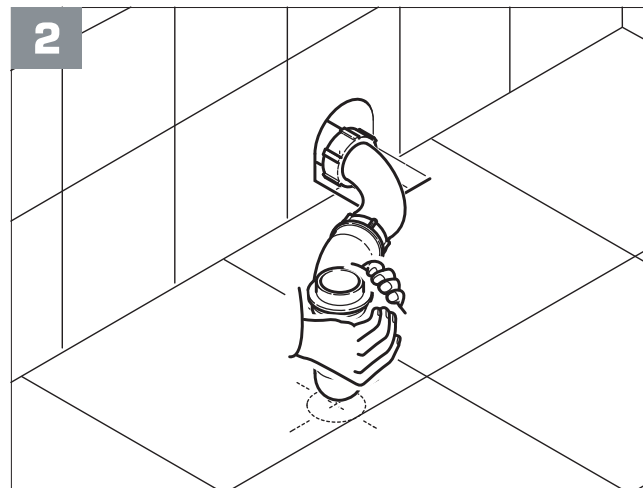
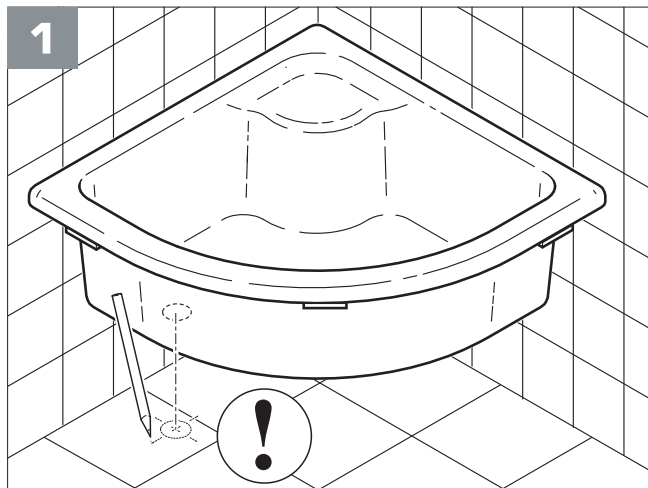

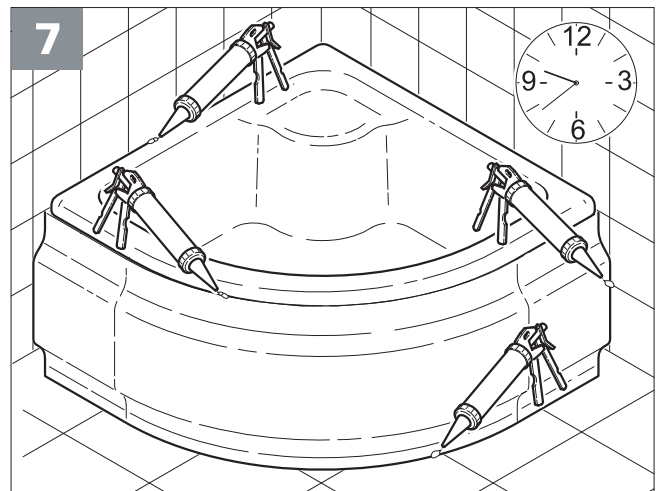
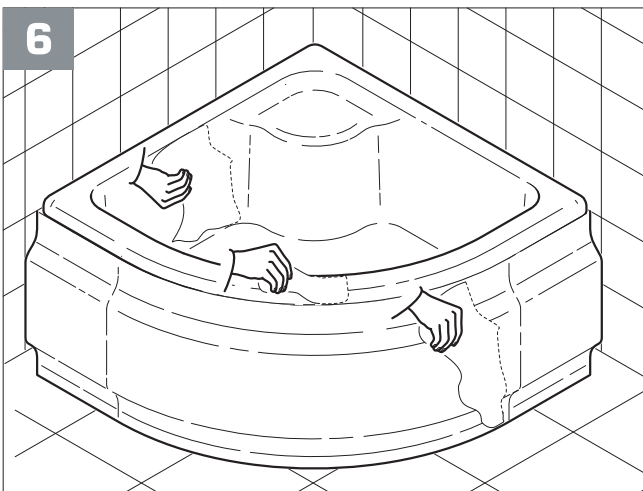
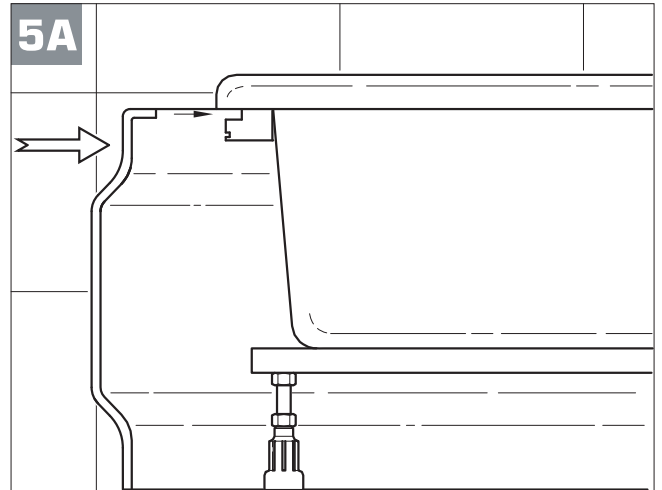
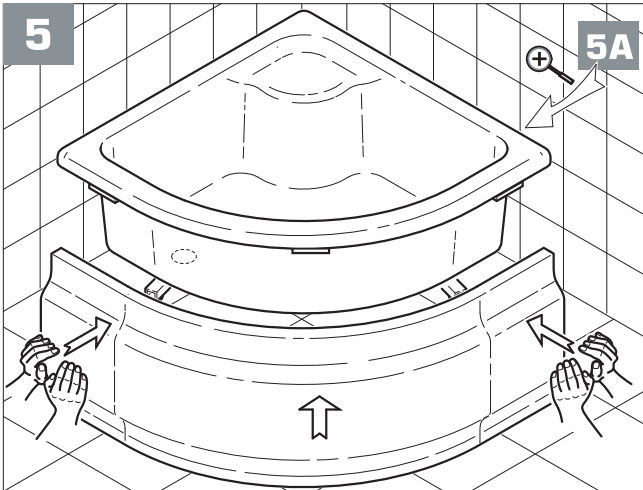
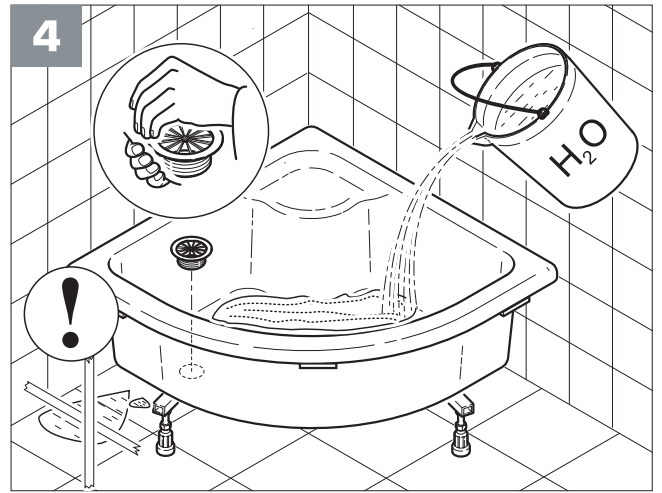
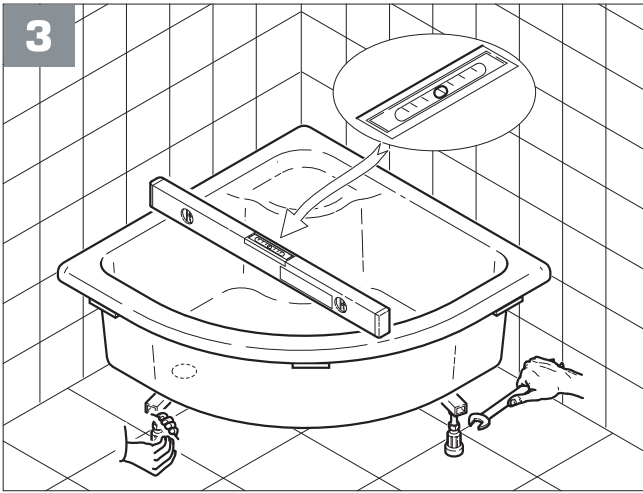

## Karta gwarancyjna

### Przedmiot gwarancji:

Wypełnia producent:

Numer Katalogowy: \_\_\_\_\_

Nr. Partii : \_\_\_\_\_

Wypełnia sprzedawca:

Data sprzedaży: \_\_\_\_\_

Pieczęć: \_\_\_\_\_

### Warunki udzielania gwarancji

- 1.Producent udziela gwarancji na okres 2 lat od daty sprzedaży
- 2.Gwarancja obowiązuje na terenie Rzeczypospolitej Polskiej
- 3.W celu skorzystania z gwarancji osoba do niej uprawniona powinna zgłosić reklamację korzystając z formularza reklamacyjnego dostępnego na stronie [www.deante.pl/reklamacje](http://www.deante.pl/reklamacje) dołączając wypełnioną kartę gwarancyjną i dokument zakupu (skan/zdjęcie) lub złożyć reklamację w punkcie nabycia produktu.
- 4.Zgłoszenie reklamacyjne zostanie rozpatrzone w terminie 14 dni od daty przyjęcia zgłoszenia.  
Uprawnionemu z gwarancji przysługuje prawo wymiany na wolny od wad lub zwrot gotówki w przypadku:
  - stwierdzenia wady fabrycznej niemożliwej do usunięcia,
  - nie usunięcia usterki, pomimo trzech napraw w okresie gwarancji.Wybór drogi załatwienia reklamacji należy do Gwaranta.
- 5.W przypadku wymiany produktu na nowy - Gwarant nie ponosi kosztów związanych z demontażem, uszkodzeniami elementów utrudniających dostęp do produktu, jak również ponownego montażu wyrobu.
- 6.W przypadku wymiany produktu na nowy okres gwarancji rozpoczyna się od dnia wydania nowego produktu. Ewentualna naprawa dokonana w trakcie okresu gwarancyjnego nie wydłuża okresu gwarancji.
- 7.Naprawa gwarancyjna nie obejmuje :
  - zniszczenie / uszkodzenie podczas transportu, wszelkie uszkodzenia mechaniczne,
  - niestosowanie się do instrukcji montażu,
  - zgubienie karty gwarancyjnej,
  - zmiana Danych w karcie gwarancyjnej,
  - przeróbki i zmiany konstrukcyjne dokonane przez użytkownika lub osoby trzecie,
  - użytkowanie produktów w warunkach i w celu , w jakich tego rodzaju towar zwykle nie jest używany,
  - w przypadku gdy wyrób został sprzedany z ekspozycji.
- 8.Klient zobowiązany jest do sprawdzenia stanu powierzchni zewnętrznej i kompletności produktu, gdyż po zamontowaniu gwarancją objęte będą tylko wady produkcyjne i materiałowe.
- 9.Niniejsza gwarancja nie wyłącza, nie ogranicza, ani nie zawiesza uprawnień Kupującego wynikających z niezgodności towaru z umową.

Dział Reklamacji i Serwisu  
95-100 Zgierz , ul. Twarda 11/12  
tel.(42) 714 30 00, fax ( 42) 714 30 09  
infolinia 0 800 242 515 , [Serwis@deante.pl](mailto:Serwis@deante.pl)  
[www.deante.pl/reklamacje](http://www.deante.pl/reklamacje)