

#### Уважаемые покупатели!

Для удобства транспортировки, мебель поставляется в разобранном виде с учетом на то, что сборку Вы будете производить сами. Стоимость сборки в стоимость изделия не включена. При покупке необходимо убедиться в наличии всех деталей согласно прилагаемого паспорта и отсутствия дефектов на них. После сборки, претензии по количеству и качеству сборочных единиц не принимаются. Предприятие – изготовитель не несет ответственности за дефекты, возникшие в процессе сборки и эксплуатации, вследствие несоблюдения настоящей инструкции или применения изделия не по назначению.

**Примечание.** Предприятие оставляет за собой право вносить изменения в конструктивные элементы мебели и заменять фурнитуру, не ухудшая качество изделия.

#### Рекомендации по сборке

Перед началом сборки и дальнейшей эксплуатации внимательно ознакомьтесь с настоящим руководством и следуйте его рекомендациям.

Изделие следует собирать вдвоем на ровной поверхности, соблюдая последовательность согласно представленной схеме.

#### Правила пользования и эксплуатации изделия

Уважаемые покупатели. Срок эксплуатации мебели напрямую зависит от Вашего бережного отношения к ней.

-Избегайте прямого попадания воды на изделия во избежание разбухания поверхностей. В случае попадания воды, следует немедленно вытереть поверхность насухо мягкой тканью.

-Не храните мебель в сырых непроветриваемых помещениях и не устанавливайте вплотную к отопительным приборам.

-Не ставьте под прямые солнечные лучи, т.к. под их воздействием изменяется цвет лицевых поверхностей изделия.

- Аккуратно передвигайте с места на место изделие, чтобы не повредить опоры в процессе передвижения.

- Не ставьте на поверхность раскаленные предметы.

-Не допускайте попадания на поверхность веществ, таких как растворители, бензин, обезжиривающие средства и т.п.

-При чистке, во избежание повреждения поверхностей, не используйте щетки, жесткие ткани, зернистые порошки. Для ухода за мебелью используйте специальные средства, предназначенные для мебели.

- В шкафу для платья и белья, рекомендуем, вещи вплотную к петлям не располагать.

-Периодически, в случае ослабления резьбовых соединений, необходимо их подтянуть.

**Помните!** Несоблюдение каких-либо из вышеуказанных условий, повлекшие возникновение недостатков мебели, является основанием утраты права на гарантийное обслуживание.

#### Транспортирование и хранение

-Транспортирование рекомендуется всеми видами транспортов крытых транспортных средствах, а также в контейнерах.

- Мебель должна храниться в крытых помещениях при температуре не ниже +2С и относительной влажности воздуха 45% - 70%.

#### Гарантийные обязательства

Изготовитель гарантирует соответствие изделий мебели требованиям ГОСТ 16371 при соблюдении условий транспортирования, хранения, сборки (мебели, поставляемой в разобранном виде), эксплуатации и рекомендаций по уходу за мебелью.

Срок службы изделия – 7 лет, срок гарантии – 24 месяца со дня приобретения при предъявлении: маркировочных ярлыков; инструкции по сборке и эксплуатации; документов, подтверждающих факт покупки. Гарантия предоставляется при отсутствии механических повреждений, возникших при самостоятельной транспортировке, установке и сборке; эксплуатации; загрязнений; следов самостоятельного ремонта.

На изделия, подвергнутые модификации не на предприятии-изготовителе, гарантия не распространяется.

При обнаружении производственных дефектов ссылаетесь на номер заказа, приложите гарантийный талон и упаковочный ярлык.



ООО "ПАНОРАМА"  
426039 , УР г.Ижевск  
ул.В.Шоссе д.302 оф.202/1  
Тел. 941-578  
E-mail: info@comfortsmebel.ru



ТР ТС 025/2012

## Инструкция по эксплуатации корпусной мебели ГЕРТРУДА М2 Шкаф 3-х дверный

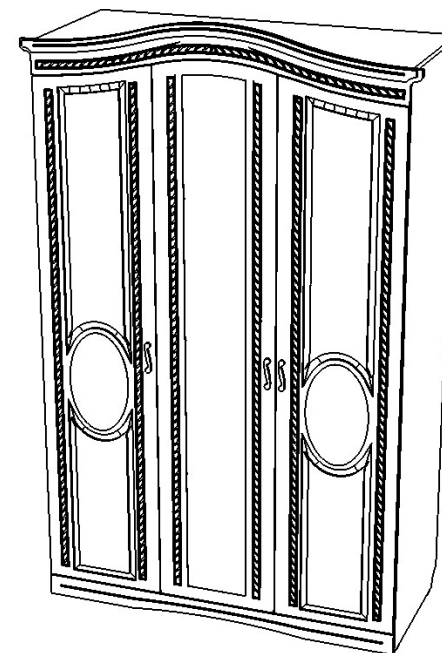

Габаритные размеры (мм): 2250x1437x595

Высота: 2250

Ширина: 1437

Глубина: 595

Вес:131,5 кг

Сборку изделия произвести согласно данной инструкции.

## Схема сборки

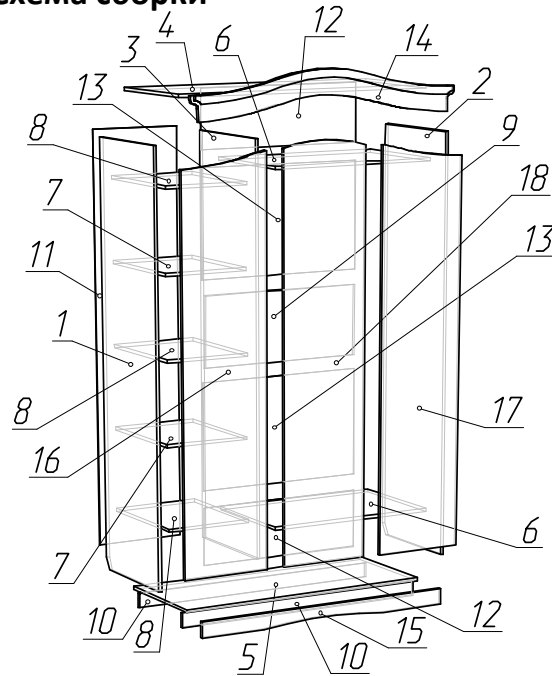

## Порядок сборки:

Сборку произведите на ровном полу, покрытом тканью или бумагой (картоном) во избежание повреждения фасадных частей. Шкаф собирайте лицевой стороной вниз.

1. На детали №1,2,10 установить подпятники (Г) с помощью саморезов 3x20 (Д). К деталям №2,3 прикрутить штангодержатели (Р) с помощью саморезов 3,5x16 (Л).
2. Детали №1,3 стянуть с деталями №7 при помощи эксцентриков (В). Затем детали №1,3 соединить с деталями №5,6 при помощи конфирматов (А).
3. Собранный конструкцию стянуть с деталями №2,4,9 с помощью эксцентриковых стяжек (В), шкантов (П) и конфирматов (А). Затем закрепить цоколь №15 с вкрученным штоком от эксцентрика (который необходимо завести в детали №1,2), подложив аккуратно снизу. Все эксцентрики затянуть.
4. К детали №5 притянуть детали №10, при помощи конфирматов (А). Так же к детали №5 притянуть деталь №15 при помощи уголка (Н) и саморезов (Л).
5. Задние стенки №11,12,13 закрепить с помощью саморезов 3x20 (Д) через 15-20 см и шайб (Ц), предварительно проверив равенство диагоналей.
6. Установите шкаф на место эксплуатации. Закрепите деталь №14 при помощи эксцентриковых стяжек (В).
7. Установить ручки на фасады.
8. Установить фасады №16,17,18 на петли (О) при помощи саморезов 3,5x16 (Л), и отрегулировать их.
9. Установить полки №8 на полкодержатели (К); Штангу установить в штангодержатели (Р). Установить заглушки.

## Схема регулировки петли



## Фурнитура



	Состав изделия	Размер	Кол-во
1	Боковина левая	2128x560x16	1
2	Боковина правая	2128x560 x16	1
3	Перегородка	2038x560 x16	1
4	Крыша	1357x560 x16	1
5	Дно	1325x560 x16	1
6	Полка стяжная 1	874x560 x16	2
7	Полка стяжная 2	560x435 x16	2
8	Полка	550x432 x16	3
9	Ребро жесткости	874x368 x16	1
10	Цоколь 1	1325x74 x16	2
11	Задняя стенка 1	2080x456 x3	1
12	Задняя стенка 2	895x315x3	2
13	Задняя стенка 3	895x560x3	2
14	Карниз	1437x224 x16	1
15	Цоколь 2	1357x80 x16	1
16	Дверь левая	2010x450 x16	1
17	Дверь правая	2010x450 x16	1
18	Дверь средняя	2042x449 x16	1

	Перечень фурнитуры	Кол-во
А	Конфирмат 7x50	18 шт.
Б	Ключ шестигранный	1 шт.
В	Стяжка эксцентриковая	23 шт.
Г	Подпятник	8 шт.
Д	Саморез 3x20	64 шт.
Е	Заглушка 13/18	10/10
Ж	Ручка 96	3 шт.
К	Полкодержатель	12 шт.
Л	Саморез 3,5x16	58 шт.
Н	Уголок	1 шт.
О	Петля накладная с доводч.	12 шт.
П	Шкант 8x30	18 шт.
Р	Штангодержатель овал	2 шт.
Т	Штанга L=868мм	1 шт.
Ц	Шайба мебельная	20 шт.

## Схема установки Эксцентриковой стяжки

