

## Таблица фурнитуры.

№1 Подпятник 5 шт.	№2 Заглушка 6 шт.	№3 Стяжка 5x50 шурувная (конфирмат) 8 шт.	№4 Ключ 1 шт.	№5 Монтажная планка 4 шт.	№6 Петля накладная 4 шт.
№7 Ручка 2 шт.	№8 гвозди 2x20 48 шт.	№9 Саморез 3,5x16 8 шт.	№10 Винт 4x24 4 шт.	№11 Эксцентрик 6 шт.	№12 Шток эксцентрика 6 шт.
№13 Шайба Ø5 (для фасадов толщиной 21 мм) 4 шт.					

Комплект поставки			Размер, мм	Кол-во шт.
№ п/п	Наименование			
1	Стенка боковая правая	570x350	1	
2	Стенка боковая левая	570x350	1	
3	Крышка	851x851	1	
4	Стенка нижняя	834x834	1	
5	Стенка задняя	570x298	1	
6	Плинтус	690x70	1	
7	Стенка задняя	655x515	2	
8	Дверь	497x342	2	

### Уважаемый покупатель.

Для удобства транспортировки и предохранения от повреждения мебель поставляется в разобранном виде.

В целях повышения надежности и долговечности изделий, улучшения их качества, повышения эстетичности и комфортности, производитель оставляет за собой право совершенствования конструкции изделий, замены крепежной фурнитуры без внесения изменений в настоящую инструкцию. Прежде чем приступить к сборке, внимательно ознакомьтесь с настоящей инструкцией.

### Правила сборки.

Сборку следует производить на ровном полу, покрытием тканью или бумагой, во избежание повреждений кромок и загрязнения мебели.

Необходимо соблюдать осторожность, чтобы не повредить поверхности деталей.

Крепление деталей должно быть прочным, без допусков на качание.

### Подготовка к сборке.

1. Проверьте комплектность каждого пакета.
2. Проверьте наличие фурнитуры и метизов.
3. Перед началом сборки необходимо определить расположение деталей в изделии в соответствии со схемой сборки.

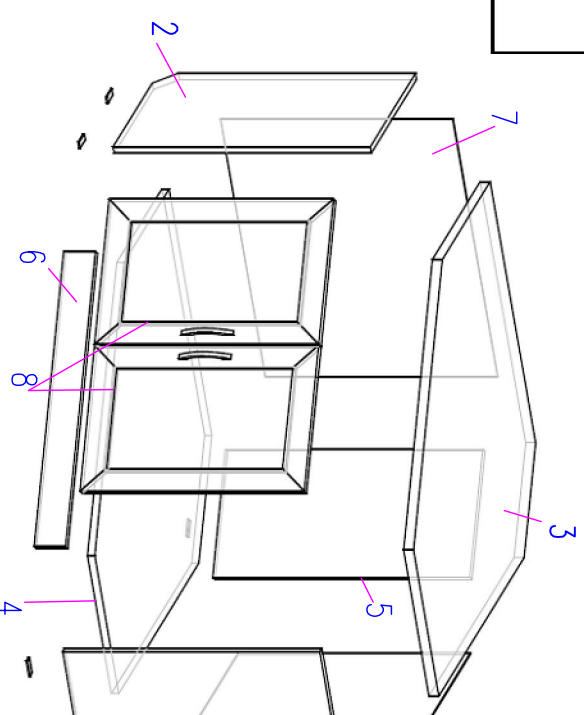

# ООО "Юм Сервис"

тел.(812-336-89-90)

## Тумба 503

