

Колыбель  
"Кроша КДЗ"  
Руководство по эксплуатации

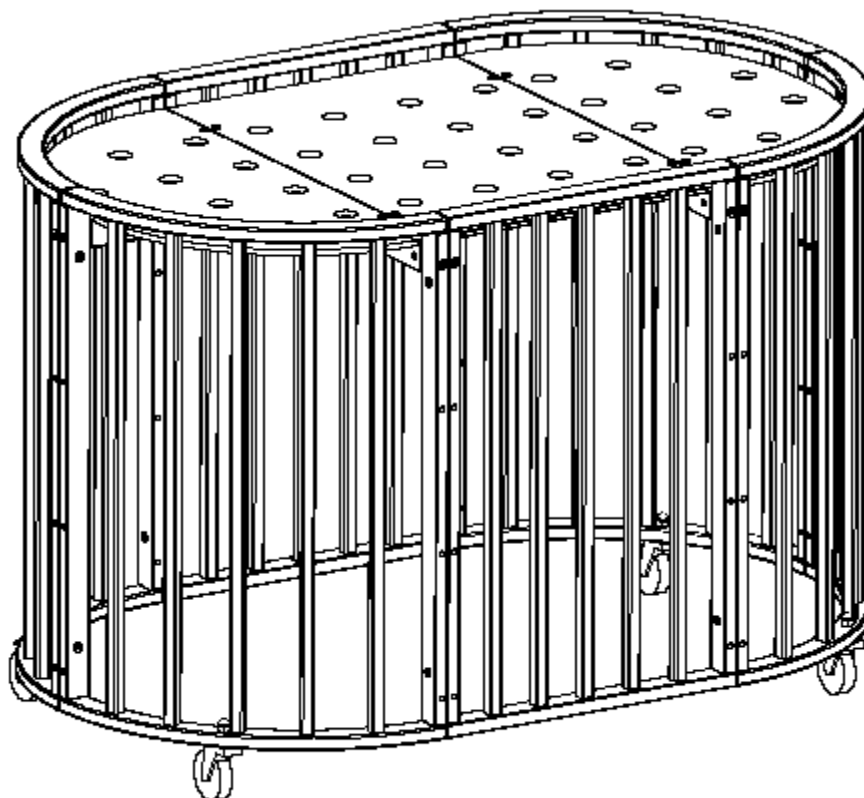

**EAC**

Наименование изделия	Габаритные размеры Ш/Г/В, мм
Колыбель Кроша КДЗ	1330/830/850

ТС ВУ/112 11.01. ТР025 018 00921 по 08.01.2020



## Схема сборки

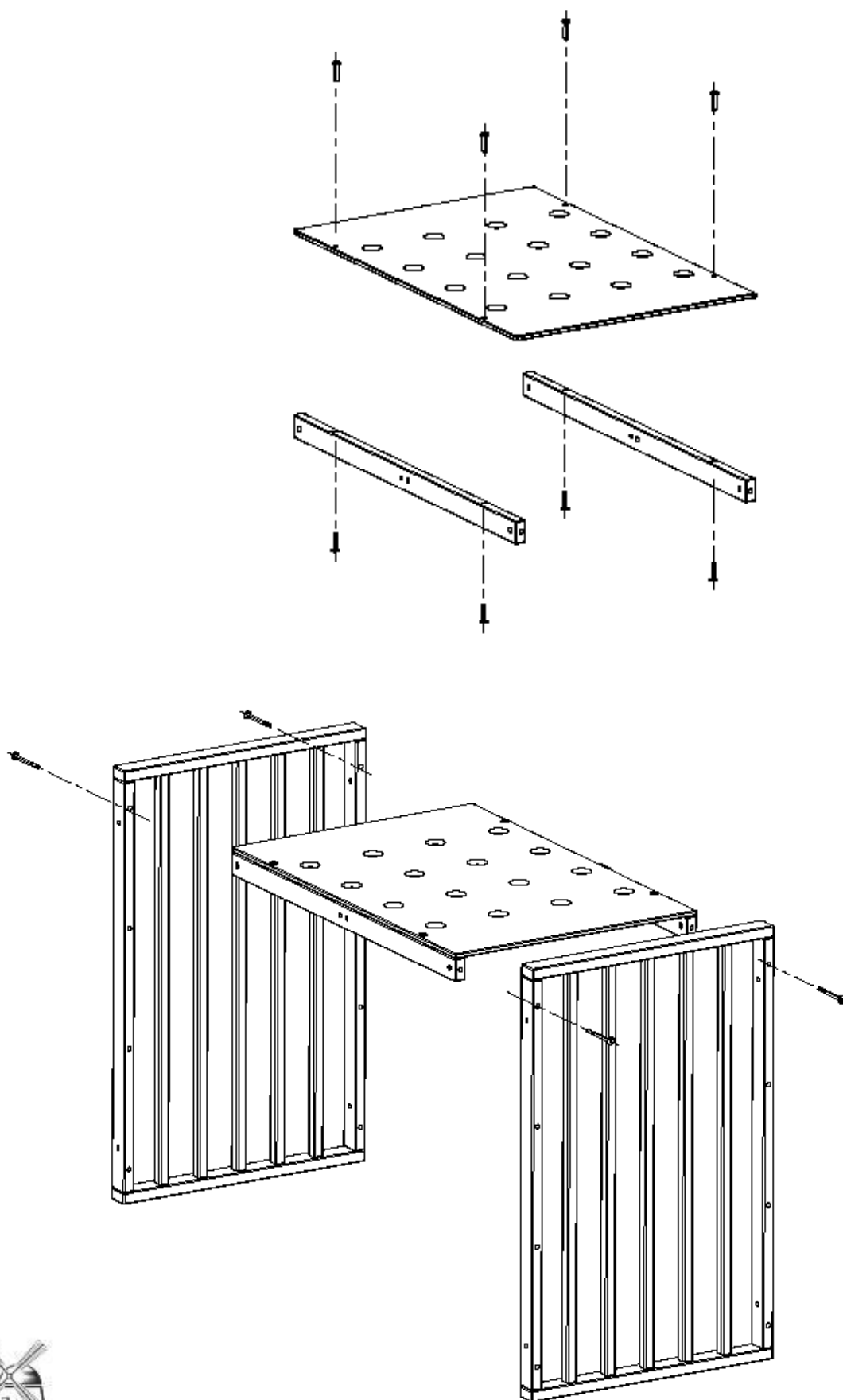

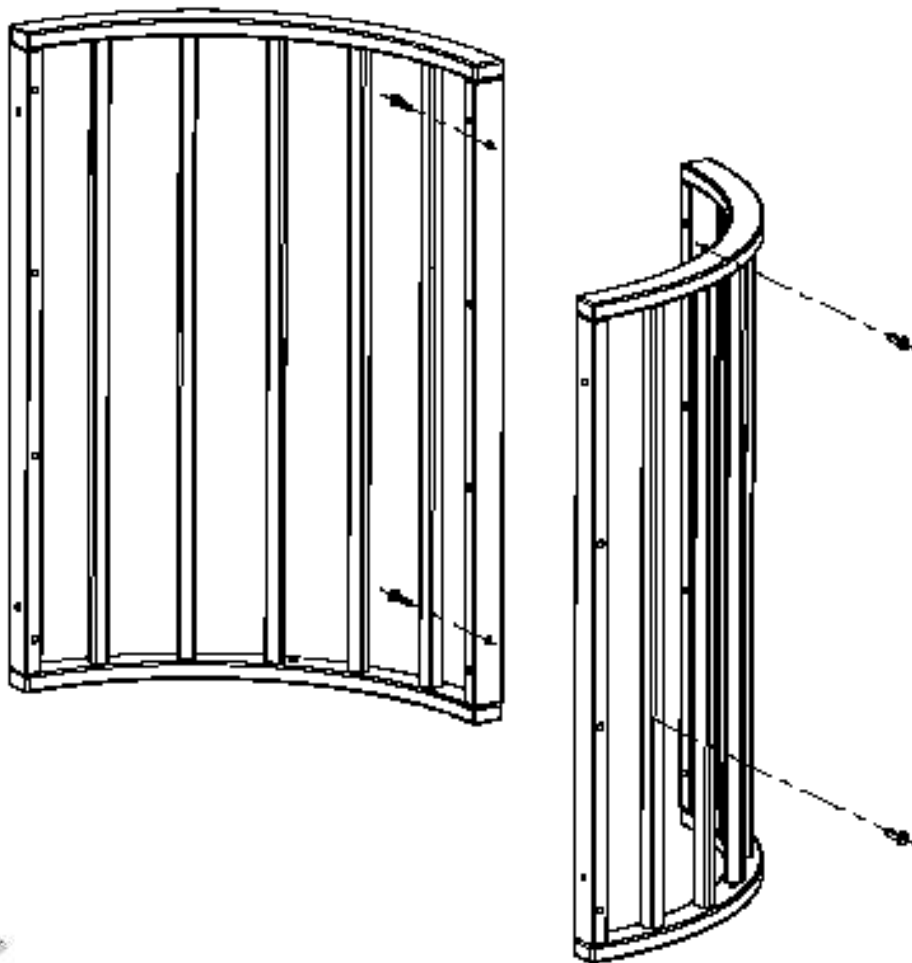
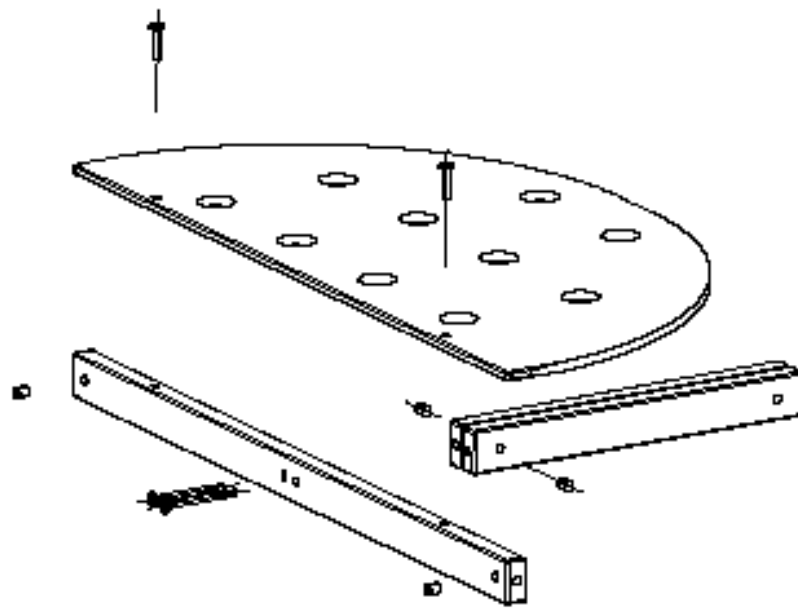

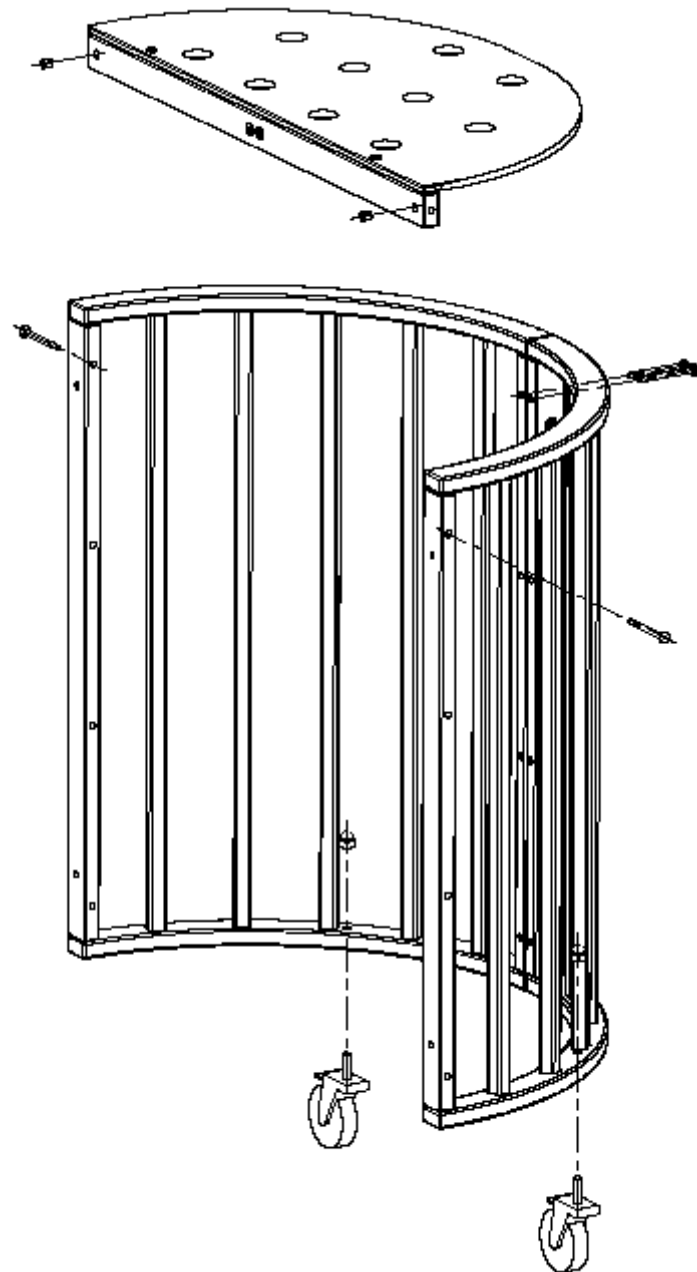

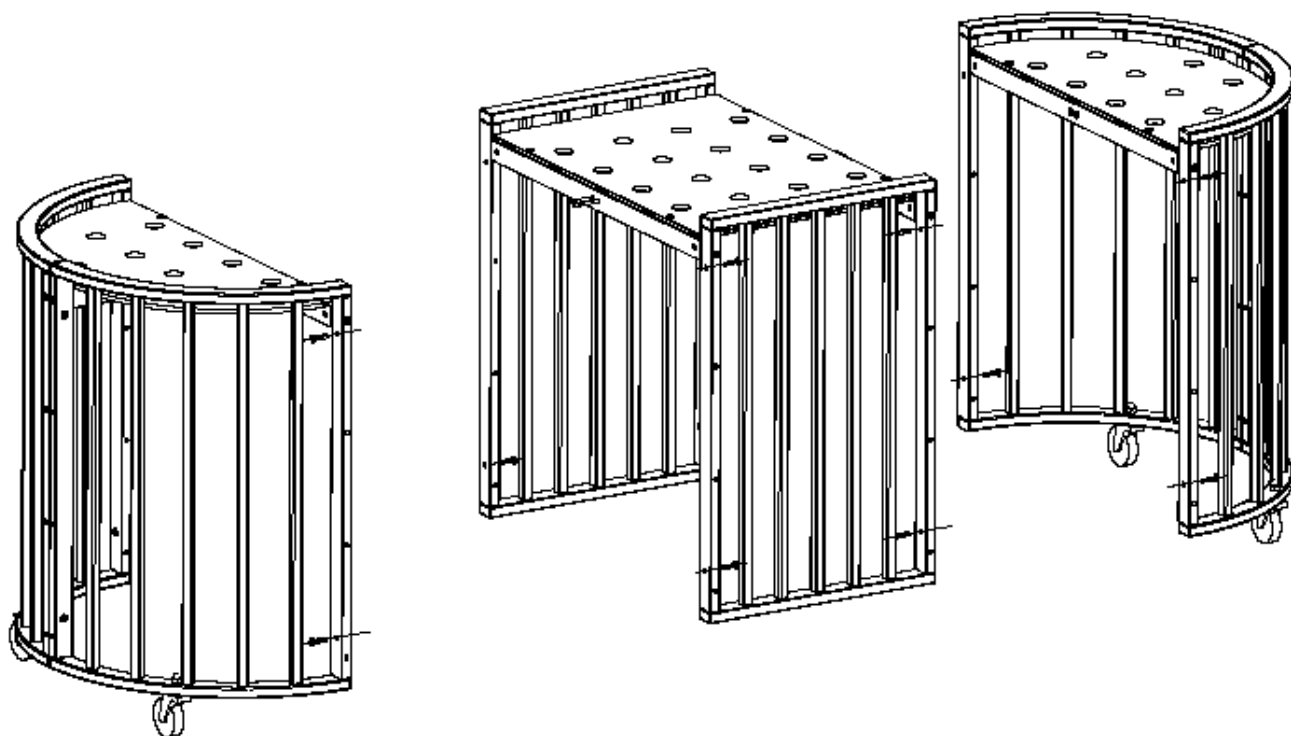

## Комплектность

Наименование	Кол-во, шт
Винт с плоской головкой с шестигранным гнездом М6Х70	20
Гайка круглая несимметричная	20
Ключ L-образный шестигранный 4В	1
Шуруп 4x20 (цинк)	16
Стяжка межсекционная-гайка	26
Стяжка межсекционная-винт	26
Колесо поворотное со штифтом М10 и тормозом	4
Шайба плоская М10 ГОСТ 11371-78	8
Гайка колпачковая М10, DIN 1587	4
Боковина-четвертькруг	4
Боковина прямая	2
Донышко-полукруг	2
Донышко прямоугольное	2
Царга поперечная	6
Царга продольная (малая)	4
Колесо мебельное	4

## Инструкция по эксплуатации и уходу за мебелью

Мебель предназначена для использования в домашних условиях. Мебельные изделия чувствительны к воздействию света, требуют соблюдения режима влажности и температурного режима в помещении. Превышение допустимых параметров (указаны ниже) или длительное воздействие неблагоприятных факторов вызывает ускоренное старение лакокрасочного покрытия, коробление и деформированию элементов мебели.

### Свет.

Не допускается прямое воздействие солнечных лучей на мебельные изделия в целом, и в частности на ее открытые участки.

### Температурный режим.

Рекомендуемая температура воздуха при эксплуатации мебельных изделий +10С ... +25С. Расстояние от источника тепла не менее 1 метра. Не допускается соприкосновений горячих предметов с мебелью или продолжительного воздействия излучений, вызывающих

нагревание поверхности мебели. Резкие перепады температуры могут серьезно повредить мебельное изделие или его части.

### Влажность.

Изделия мебели должны использоваться при относительной влажности воздуха от 45% до 70%. Не следует поддерживать в течении продолжительного времени условия крайней влажности или сухости в помещении, а тем более допускать их периодическую смену. С течением времени такие экстремальные условия могут повлиять на целостность мебельных изделий или их элементов, особенно на изделия из натурального дерева. Тем не менее, если Вы создали такие условия, то рекомендуется часто проветривать помещение.

Не допускайте попадания воды и химически активных препаратов на внешние и внутренние поверхности мебели, механизмы. Ни в коем случае не используйте для чистки и ухода препараты, содержащие абразивные вещества.

Изделия мебели необходимо устанавливать на ровные поверхности. Не допускается подвергать предметы мебели несвойственной нагрузке. Мебель для сидения и лежания должна стоять на полу всеми ножками.

Запрещается сидеть на спинке, раскачиваться на мебели, прыгать на ней. Будьте осторожны, придвигая стулья к столу, чтобы не обить ножки мебели. Нагрузка на предметы мебели должна распределяться равномерно и не превышать допустимую норму.

Механизмы открывания и трансформации дверей, ящиков, столешниц и т.п. требуют постоянного ухода (затягивания и регулирования металлофурнитуры, смазывания).

Следует оберегать поверхности мебели и ее конструктивные элементы от механических повреждений, которые могут быть



вызваны воздействием твердых предметов, абразивных порошков, а также чрезмерными физическими нагрузками.

При использовании мебельных изделий не следует прилагать чрезмерные усилия для открывания дверей, выдвижных ящиков и иных подвижных частей. Их надлежащая работа обеспечивается путем регулировки петель, либо смазки направляющих реек парафином или аналогичными по своим физико-химическим качествам неагрессивными средствами.

Во избежание перекосов дверей и ящиков изделий их рекомендуется держать закрытыми.

На поверхность изделия не следует ставить горячие предметы без термоизоляционных подставок.

Поверхность мебели следует оберегать от попадания влаги. Во избежание разбухания каркасов, фасадов и столешниц недопустимо попадание на поверхности мебели воды и жидкостей, растворяющих лакокрасочные пленки (спирт, ацетон, бензин и др.).

Уход за мебелью надлежит осуществлять с применением только качественных, специально предназначенных для этих целей чистящих и полирующих средств. Пыль удаляется чистой, сухой и мягкой тканью (фланель, сукно, плюш и т. п.) Рекомендуется очищать любую часть мебели сразу после того, как она загрязнилась. Оставленное загрязнение на некоторое время заметно повышает опасность образования разводов, пятен и повреждений мебельных изделий и их частей.

Во время эксплуатации следует проверять места винтовых соединений, в случае их ослабления, необходимо дотянуть (при отсутствии опыта рекомендуется обратиться к квалифицированному специалисту).

При эксплуатации мебели все тяжести следует размещать внутри шкафов таким образом, чтобы добиться равномерного распределения нагрузки по всей имеющейся площади, а также обеспечить необходимое равновесие скользящих частей выдвижных ящиков.

Помните о недопустимости статической нагрузки для ДСП на полки (шкафов, стеллажей) – более 10 кг. Нормальное усилие открытия дверей - до 3 кг; усилие выдвижения ящиков – до 5 кг. В случае изготовления ящиков в столах и шкафах с применением метабоксов общая нагрузка на ящик возможна до 25 кг, в случае изготовления ящиков с применением тандембоксов — до 30 кг.

Не перемещать конструктивно законченные элементы мебели с места на место, чтобы избежать нарушения жесткости конструкции.

Для поддержания внешнего вида и долговечной работы систем раздвижных дверей, необходимо соблюдать следующее:

- Периодически очищать пылесосом направляющие от грязи и пыли, в противном случае они наматываются на колесо и мешают плавному ходу дверей;
- Не подвергать профили систем и материалы наполнения дверей механическим повреждениям и воздействию химических средств, не предназначенных для данного материала;



- Остерегаться попадания влаги в срезы материалов наполнения дверей, установленных в профиля без уплотнителя.

## **Требования безопасности мебели при эксплуатации**

1. Изделие должно использоваться строго по назначению.
2. Изделие, поставляемое в разобранном виде, должно собираться в соответствии с приложенной инструкцией по сборке.
3. При эксплуатации мебельной продукции необходимо исключить попадание воды и иных жидкостей на элементы изделия, в том числе соприкасающиеся с полом. При монтаже моек, раковин в изделиях мебели для кухонь и ванных комнат должна быть предусмотрена их гидроизоляция в местах контакта с поверхностью корпуса изделия мебели
4. Не рекомендуется устанавливать нагревательные приборы (печки, плиты, духовки, световые элементы и др.) рядом с изделием, т.к. это может привести к деформации, короблению элементов изделия и отслоению защитной кромки от основы. При установке изделий мебели в непосредственной близости от нагревательных и отопительных приборов их поверхности во время эксплуатации должны быть защищены от нагрева. Температура нагрева элементов мебели не должна превышать +40 °С.

## **Общие правила ухода за зеркалом и стеклом**

- Уход за зеркалом и стеклом осуществляется с применением специальных средств, предназначенных для этой цели. Использование средств, в показании которых нет зеркального полотна запрещено;
- Во избежание появления царапин зеркальные и стеклянные изделия должны протираться влажным мягким материалом;
- Запрещается применять абразивные материалы;
- Не допускается длительное присутствие влаги на поверхности изделий;
- После попадания воды поверхность изделия должна быть высушена сухим, чистым, мягким материалом;
- Не допускается протирание изделий жесткой тканью, бумагой и др. материалами, содержащими царапающие включения;
- Следует избегать прямого действия нагревательных приборов;
- Не допускаются удары по поверхности изделий жесткими предметами;
- При необходимости обезжиривания рекомендуется пользоваться водным раствором денатурированного спирта;
- Стекло(зеркало), прошедшее пескоструйную обработку, необходимо мыть только средствами для мытья стекол (не применять пенообразующие моющие средства, а также средства с абразивной структурой).





## Правила эксплуатации и ухода за мебелью из массива

Изделие из массива рекомендуется эксплуатировать в проветриваемом помещении, не подверженном резким перепадам температур, имеющих отопление и вентиляцию, с температурой воздуха не ниже +10С и относительной влажностью воздуха 45-70%.

При эксплуатации мебели из массива натурального дерева не допустим перепад температур и влажности в помещении, где установлена мебель (теплые полы, батареи отопления, воздуховод). Резкие колебания температуры в помещении могут привести к деформации отдельных частей мебели и их рассыханию.

Расположение мебели ближе одного метра от отопительных приборов и других источников тепла, а также под прямыми солнечными лучами, вызывает деформацию.

Рекомендуется очищать любую часть мебели сразу после того, как она загрязнилась. Необходимо тотчас же вытирать попавшую на поверхность мебели воду для того, чтобы влага не проникла в ее основу, например, через стыковочные швы. Если Вы оставляете загрязнение на некоторое время, то заметно повышается опасность образования разводов, пятен и повреждений мебельных изделий и их частей.

Кроме влажной очистки время от времени чистую поверхность обрабатывайте восковой мастикой, руководствуясь прилагаемой к ней инструкцией, предназначенной для ухода за деревянной мебелью. Особенно обильно её нужно наносить в местах, где появились царапины или повреждения. Мастика заполнит царапину и предотвратит её увеличение, а также попадание в неё жидкости.

Сухую чистку мебели из натурального дерева можно проводить с помощью пылесоса и насадки «мягкая щетка».

Вытирайте мебель из массива в направлении рисунка древесины. Таким образом, Вы наиболее эффективно удалите загрязнения из пор дерева.

Никогда не используйте для очистки мебели абразивные средства и составы, содержащие растворитель и спиртовые добавки. А так же нельзя чистить мебель из массива паром.

## Детали из металла

Запрещено механическое воздействие, действие открытого огня, абразивных чистящих веществ, едких химикатов на покрытие металлических деталей. Не следует использовать губки с покрытием из металлического волокнообразного или стружечного материала при чистке.

После чистки эффектный блеск поверхности придаст ее полировка мягкой сухой тканью возвратно-поступательными движениями.

**Гарантия не распространяется в случае невыполнения требований безопасности при эксплуатации мебели, а также на неисправности и дефекты, вызванные следующими причинами:**

\* несоблюдение правил эксплуатации и ухода за мебелью, повлекшие за собой возникновение дефектов;

\* неисправности, возникшие вследствие перегрузки;

\* при наличии на мебельных поверхностях механических повреждений, повреждений под воздействием жидкости, термо-воздействий или следов воздействия абразивных или химических веществ;

\* использование изделия не по назначению;

\* преднамеренная или непреднамеренная порча изделия;

\* порча изделия или его частей домашними питомцами;

\* в случае самостоятельного изменения конструкции изделий;

\* форс-мажорные обстоятельства, удар молнии, пожар, затопление и др. стихийные бедствия.

### **Порядок предъявления претензий:**

Претензии по внешнему виду изделия, неполной комплектации принимаются только непосредственно при получении изделия. В дальнейшем такие претензии не принимаются, все работы осуществляются только за счет покупателя.

Претензии по качеству и комплектности мебели должны направляться покупателем в магазин, где приобретена мебель. Бесплатное и платное сервисное обслуживание осуществляется по заявлению покупателя в письменной форме.

Срок ремонта и удовлетворение требований покупателя соответствует сроку, определенному в законе «О защите прав потребителей». По соглашению сторон этот срок может быть увеличен.

Характер дефекта устанавливает специалист предприятия. По результатам осмотра он составляет акт обследования мебели и знакомит с ним покупателя.

По дефектам, появившимся из-за несоблюдения покупателями правил транспортировки, хранения, эксплуатации и ухода за мебелью, претензии не принимаются.

**ЧПУП «Милвуд»**

**+375 17 366 60 74**

**+375 29 610 22 44**

**+375 29 548 24 48**

**[info@millwood.by](mailto:info@millwood.by)**

**[www.millwood.by](http://www.millwood.by)**

