

AURORA[®]

AU 368



HAIR STRAIGHTENING

ONLY FOR HOUSEHOLD USE

www.aurora-tm.eu

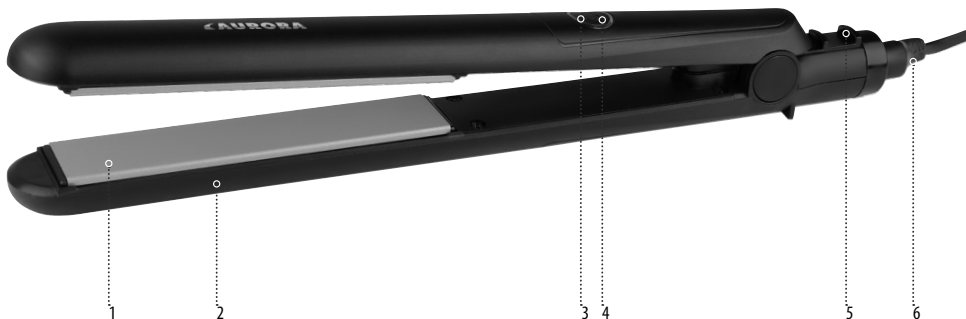

ENG Components identification

1. Working surface
2. Body
3. Indicator light
4. Switch
5. Fixator
6. The fuse Cord swivel

BGR Описание на устройството

1. Работна повърхност
2. Корпус
3. Светлинен индикатор
4. Ключ
5. Фиксатор
6. Защита на кабела от усукване

CZE Popis okruhu zařízení

1. Pracovní povrch
2. Těleso
3. Světelná kontrolka
4. Vypínač
5. Fixátor
6. Ochrana kabele před kroucením

EST Seedme skeemi kirjeldus

1. Tööpind
2. Korpus
3. Märgutuli
4. Väljaülit
5. Fiksaator
6. Kaitse juhtmest pöörleks

HUN Készülék áramkörének leírása

1. Munkafelület
2. Test
3. Visszajelző lámpa
4. Kikapcsoló
5. Rögzítő
6. A vezeték védelme csavarodás ellen

LVA Ierīces shēmas apraksts

1. Darba virsma
2. Korpus
3. Gaismas indikators
4. Slēdzis
5. Fiksators
6. Aizsargājiet vadu no višanas

LTU Prietaiso schemos aprašymas

1. Darbinis paviršius
2. Korpusas
3. Kontrolinė lemputė
4. Jungiklis
5. Fiksatorius
6. Saugokite laidą nuo sukimo

POL Opis schematu urządzenia

1. Powierzchnia robocza
2. Obudowa
3. Lampka sygnalizacyjna
4. Wyłącznik
5. Fixator
6. Zabezpiecz przewód skręcaniu

ROU Schema descriere produs

1. Suprafața de lucru
2. Carcasă
3. Indicator luminos
4. Comutator
5. Fixator
6. Protecția cablului contra răsucirii

RUS Описание схемы прибора

1. Рабочая поверхность
2. Корпус
3. Световой индикатор
4. Выключатель
5. Фиксатор
6. Защита шнура от перекручивания

UKR Опис схеми приладу

1. Робоча поверхня
2. Корпус
3. Світловий індикатор
4. Вимикач
5. Фіксатор
6. Захист шнура від перекручування

SPECIFICATIONS

Temperature:
220°C (±15°C)
Power supply:
110-240V ~50-60Hz
Power: 30 W

SECURITY MEASURES -----	3	VŠEOBECNÉ ZÁRUČNÍ PODMÍNKY -----	16
МЕРКИ ЗА БЕЗОПАСНОСТ -----	4	GARANTII -----	16
BEZPEČNOSTNÍ OPATŘENÍ -----	5	GARANTIJA -----	16
OHUTUSMEETMED -----	5	GARANTIJOS SAŪYGOS -----	17
BIZTONSÁGI INTÉZKEDÉSEK -----	6	WARUNKI GWARANCJI -----	17
DROŠĪBAS PASĀKUMI -----	7	GARANTIA NATIONALA SI INTERNATIONALA	
SAUGUMO REIKALAVIMAI -----	8	A PRODUCATORULUI -----	17
ŚRODKI BEZPIECZEŃSTWA -----	9	УСЛОВИЯ ГАРАНТИИ -----	18
MĂSURI DE SECURITATE -----	10	ГАРАНТИЙНИ УМОВИ -----	18
МЕРЫ БЕЗОПАСНОСТИ -----	11	WARRANTY CARD / ГАРАНЦИОНЕН ТАЛОН	
ЗАХОДИ БЕЗПЕКИ -----	12	/ ZÁRUČNÍ TALON / GARANTIIVALON /	
WARRANTY LIABILITIES -----	14	GARANTIJAS TALONS / GARANTIJOS TALONAS	
МЕЖДУНАРОДНИ ГАРАНЦИОННИ		/ TALON GWARANCJI / TALON DE GARANȚIE /	
ЗАДЪЛЖЕНИЯ -----	14	ГАРАНТИЙНЫЙ ТАЛОН / ГАРАНТИЙНИЙ ТАЛОН --	20

SECURITY MEASURES

Please read this manual carefully before using the product to avoid damage during use. Before switching on the product, make sure that the technical specifications of the product shown on the label correspond to the parameters of the electric network. Incorrect use can lead to damage of the product, cause material damage or cause damage to the health of the user. Use only for household purposes in accordance with this Manual. The product is not intended for commercial use. Use the product only for its intended purpose. Do not use the product outdoors and in rooms with high humidity. Always unplug the product from the electrical network when it is not in use, as well as before assembly, disassembly and cleaning. The product must not be unattended while it is connected to the electric network. Make sure that the power cord does not touch the sharp edges of furniture and hot surfaces. To avoid electric shock, do not attempt to disassemble or repair the product by yourself. When disconnecting the product from the electric network, do not pull on the power cord, hold the plug. Do not twist or wind the cord. The product is not designed to be operated by an external timer or a separate remote control system. **CAUTION!** This appliance can be used by children aged from 8 years and above and persons with reduced physical, sensory or mental capabilities or lack of experience and knowledge if they have been given supervision or instruction concerning use of the appliance in a safe way and understand the hazards involved. Children shall not play with the appliance. Cleaning and user maintenance shall not be made by children without supervision. Do not use accessories that are not included in the delivery suite. **ATTENTION!** Do not allow children to play with plastic bags or wrapping film. **THREAT OF SUFFOCATION! ATTENTION!** Do not use this product outdoors. **ATTENTION!** Be especially careful if

USING

Before you start, you need to wash your hair. For best results, use the hair conditioner. After washing, dry your hair. Do not treat the same strand of hair for too long a period of time to avoid damage to the hair. To maintain the health of hair, use thermal protection means for

children under 8 years or people with disabilities are close to the product in use. **ATTENTION!** Do not use this product near combustible materials, explosives, or self-igniting gases. Do not expose the product to direct sunlight. **ATTENTION!** Do not allow children under 8 years to touch the body, the power cord and the plug of the power cord while the product is in operation. **CAUTION!** Never use your appliance with wet hands or near water contained in bath tubs, showers, sinks or other containers. When using the appliance in the bathroom, unplug it after use as the presence of water nearby may pose a danger even when the appliance is turned off. If the product has been kept for a while at a temperature below 0°C, it must be left at room temperature for at least 2 hours before switching it on. **ATTENTION!** Do not handle the power cord and the power cord plug with wet hands. When connecting the product to an electrical network do not use an adapter To avoid burns, do not touch the heating elements. Do not spray hair styling products while the appliance is running. **ATTENTION!** Avoid contacting the hot surfaces of the product with your face, neck and other body parts. **BE CAREFUL!** The work surface remains hot for a while after disconnecting the product from the mains. Place the product on a flat, stable and heat-resistant surface. To avoid overheating, continuous operation of the product should not exceed more than 10 minutes and be sure to take a break for at least 10 minutes. Do not use the product on wet hair. Do not use the product if your hair is weakened. Too frequent use of the product at maximum temperature can damage the hair. Do not use the product to lay synthetic wigs. **ATTENTION!** For additional protection in the power circuit, it is advisable to install a residual current device with a rated operating current not exceeding 30 mA. To install the device, contact a specialist.

styling. Doing the laying or perm, treat all the strands of hair evenly. To save the styling, apply a small amount of fixing means for styling on each strand of hair.

OPERATION

Unwind the power cord completely. Open the product: lightly squeeze the plates of the straightener and press the fixator. Connect the product to the power. Turn on the product and the operation indicator should light up.

CLEANING AND CARE

Before cleaning, unplug the appliance and allow it to cool completely. Wipe the work surface with a damp cloth. Do not use abrasive cleaners or solvents.

STORAGE

Before storage, make sure that the product is disconnected from electric network. Complete all the requirements of the CLEANING AND MAINTENANCE section. Keep the product in a dry, cool place and out of the reach of children.

МЕРКИ ЗА БЕЗОПАСНОСТ

Прочетете внимателно това ръководство, преди да използвате изделието, за да избегнете повреди по време на употреба. Преди да включите уреда, уверете се, че техническите характеристики на изделието, посочени на етикета, съответстват на параметрите на електрическата мрежа. Неправилното използване може да доведе до повреда на изделието, да причини материални щети или увреждане на здравето на потребителя. Използвайте само за домашна употреба в съответствие с това Ръководство за експлоатация. Уредът не е предназначен за търговски цели. Използвайте уреда само по предназначение. Не използвайте уреда в непосредствена близост до кухненската мивка, на открито и в помещения с висока влажност на въздуха. Винаги изключвайте уреда от електрическата мрежа, когато не го използвате, както и преди сглобяването, разглобяването и почистването. Не трябва да оставяте уреда без надзор, докато той е свързан към електрическата мрежа. Уверете се, че захранващият кабел не докосва острият ръбове на мебелите и горещите повърхности. За да избегнете токов удар, не се опитвайте да разглобявате или ремонтирате уреда сами. Когато изключвате уреда от електрическата мрежа, не дърпайте захранващия кабел, издърпайте щепсела. Не усуквайте и не навивайте върху нищо захранващия кабел. Изделието не е предназначено да бъде задвижвано от външен таймер или отделна система за дистанционно управление. **ВНИМАНИЕ!** Този уред може да се използва от деца над 8 години и лица с ограничени физически, сетивни или умствени способности, или лица без опит и знания, ако са поставени под наблюдение или бъдат инструктирани за безопасна му употреба, и разбират опасностите. С уреда не трябва да си играят деца. Да не се извършва почистване и поддръжка от деца, оставени без надзор. Не използвайте аксесоари, които не са включени в доставката. **ВНИМАНИЕ!** Не позволявайте на децата да играят с найлонови торбички или опаковъчни фолиа. **ОПАСНОСТ ОТ ЗАДУШАВАНЕ! ВНИМАНИЕ!** Не използвайте този уред на открито. **ВНИМАНИЕ!** Бъдете особено внимателни, ако има деца под 8-годишна възраст или хора с ограничени възможности в близост до използвания уред. **ВНИМАНИЕ!** Не използвайте това изделие в близост до горими

УПОТРЕБА

Преди да започнете, трябва да измиете косата си. За най-добри резултати, използвайте кондиционера за коса. След измиване изсушете косата си. Не третирайте един и същия кичур от косата твърде дълго, за да избегнете повреда на косата. За да поддържате здравето на косата, използвайте средства за термична за-

РАБОТА

Развийте напълно захранващия кабел. Разтворете уреда, като леко стиснете плочите за изправяне и натиснете фиксатора. Свържете уреда към електрическата мрежа. Включете уреда и ще светне светлинният индикатор за работа.

STRAIGHTENING

Divide the hair into small strands. For straightening grip the hair between the plates and smoothly stretch from the roots to the tips 2-4 times. Repeat this procedure on all the remaining strands of hair.

материали, експлозивни или samozапалими газове. Не инсталирайте този уред близо до газова или електрическа печка, както и други източници на топлина. Не излагайте уреда на пряка слънчева светлина. **ВНИМАНИЕ!** Не позволявайте на деца под 8-годишна възраст да докосват корпуса, захранващия кабел и щепсела на захранващия кабел, докато уредът работи. **ВНИМАНИЕ!** Не използвайте уреда в близост до вани, душ-кабини, мивки, басейни или други съдове, съдържащи вода. Ако използвате уреда в банята, изключете го от мрежата веднага след употреба, защото близостта с вода може да представлява опасност дори когато уредът не е включен. Ако уредът е бил оставен за известно време при температура под 0°C, той трябва да престои на стайна температура не по малко от 2 часа преди да го включите. **ВНИМАНИЕ!** Щепселът на захранващия кабел има проводник и заземителен контакт. Свързвайте уреда само към подходящи заземителни контакти. **ВНИМАНИЕ!** За да избегнете претоварване на електрическата мрежа, не свързвайте изделието заедно с други мощни електрически уреди към същата мрежа. За да избегнете изгаряния, не докосвайте нагревателните елементи. Не пръскайте средства за коса, докато уредът работи. **ВНИМАНИЕ!** Избягвайте контакт на горещите повърхности на уреда с лицето, шията и други части на тялото. **БЪДЕТЕ ВНИМАТЕЛНИ!** Работната повърхност остава гореща за известно време след изключване на уреда от захранването. Поставете уреда на равна, стабилна и термоустойчива повърхност. За да избегнете прегряване, времето на непрекъсната работа на уреда не бива да надвишава повече от 10 минути и задължително правете паузи за не по-малко от 10 минути. Не използвайте уреда на мокра коса. Не използвайте уреда, ако косата ви е изтощена. Твърде честото използване на уреда при максимална температура може да увреди косата. Не използвайте уреда за оформяне на косата на синтетични перуки. **ВНИМАНИЕ!** За допълнителна защита е препоръчително да се инсталира защитно изключващо устройство с номинален работен ток, който не надвишава 30 mA в електрическата верига. За да инсталирате устройството, свържете се с експертите.

щита на косата. Когато оформяте или къдрите косата, третирайте равномерно всеки кичур от косата. За да запазите оформянето, нанесете малко количество фиксиращо средство за оформяне на всеки кичур от косата.

ИЗПРАВЯНЕ

Разделете косата на малки кичури. За изправяне стиснете косата между плочите и плавно прокарайте от корените до върховете 2-4 пъти. Повторете тази процедура за всички останали кичури от косата.

ПОЧИСТВАНЕ И ПОДДРЪЖКА

Преди почистване изключете уреда от електрическата мрежа и го оставете да се охлади напълно. Избършете работната повърхност с влажна кърпа. Не използвайте абразивни почистващи препарати или разтворители.

СЪХРАНЕНИЕ

Преди съхраняване уверете се, че уредът е изключен от електрическата мрежа. Изпълнете всички изисквания на раздела ПОЧИСТВАНЕ И ПОДДРЪЖКА. Съхранявайте уреда на сухо, прохладно място и далеч от деца.

BEZPEČNOSTNÍ OPATŘENÍ

Před použitím spotřebiče si pečlivě přečtěte tuto příručku, abyste předešli poškození během používání. Před zapnutím zařízení se ujistěte, že technické parametry spotřebiče uvedené na štítku odpovídají parametrům sítě. Nesprávné použití může vést k poškození spotřebiče, poškození materiálů nebo poškození zdraví uživatele. Používejte pouze pro domácí potřeby v souladu s tímto návodem. Spotřebič není určen pro komerční použití. Spotřebič používejte pouze k určenému účelu. Nepoužívejte spotřebič v bezprostřední blízkosti kuchyňského dřezu, venku a v místnostech s vysokou vlhkostí. Spotřebič vždy odpojte od zásuvky, pokud jej necháváte bez dozoru a také před jeho sestavením, rozebráním nebo mytím. Spotřebič nesmí být bez dozoru, pokud je připojen k síti. Ujistěte se, že se napájecí kabel nedotýká ostrých hran nábytku a horkých ploch. Abyste se vyhnuli úrazu elektrickým proudem, nepokoušejte se sami rozebrat nebo opravit spotřebič. Při odpojování spotřebiče od elektrické sítě netahajte za napájecí šňůru, držte se za vidličku. Nepřekrucujte a nenavinujte síťový kabel. Spotřebič není určen k pohánění externím časovačem nebo zvláštním systémem dálkového ovládání. Tento spotřebič smí být používán dětmi ve věku od 8 let, stejně jako osobami se sníženými fyzickými, smyslovými nebo duševními schopnostmi nebo bez zkušeností a znalostí, pokud jsou pod dohledem nebo byly instruovány o bezpečném použití spotřebiče a chápou rizika, k nimž může dojít. Děti se spotřebičem nesmějí hrát. Čištění a užívání spotřebiče nesmí provádět děti bez dozoru. Nepoužívejte příslušenství, které není součástí dodávky. **POZOR!** Nedovolte dětem hrát s plastovými sáčky nebo fólií. **NEBEZPEČÍ DUŠNOSTI.** **POZOR!** Nepoužívejte tento spotřebič venku. **POZOR!** Buďte obzvlášť opatrní, pokud se v blízkosti spotřebiče nacházejí děti do 8 let nebo osoby se zdravotními postiženími. **POZOR!** Nepoužívejte

POUŽITÍ

Než začnete používat kulmu, musíte si umýt vlasy. Nejlepší výsledků dosáhnete použitím kondicionéru na vlasy. Po umytí vlasy vysušte. Neupravujte stejný pramen vlasů po příliš dlouhou dobu, abyste zabránili poškození vlasů. Chcete-li zachovat zdraví vlasů, používejte

POUŽITÍ

Celkem rozmetejte napájecí kabel. Otevřete výrobek, k tomu lehce stlačte platy a zmačkněte fixátor. Přístroj zapojte do elektrické sítě. Zapněte přístroj a přitom se rozsvítí světelná kontrolka.

ČIŠTĚNÍ A PÉČE

Před čištěním odpojte spotřebič od elektrické sítě a nechte ho zcela vychladnout. Pracovní povrch utřete vlhkým hadříkem. Nepoužívejte abrazivní čisticí prostředky ani rozpouštědla.

SKLADOVÁNÍ

Před ukládáním se ujistěte, že je výrobek odpojen od elektrické sítě. Vyplňte všechny požadavky v části ČIŠTĚNÍ A ÚDRŽBA. Výrobek uchovávejte v suchu, v chladu a mimo dosah dětí.

OHUTUSMEETMED

Enne seadme kasutamist lugege tähelepanelikult läbi käesolev juhend, et vältida rikete teket kasutamise ajal. Enne seadme

tento spotřebič v blízkosti hořlavých materiálů, výbušnin nebo samozápalných plynů. Nevystavujte spotřebič přímému slunečnímu záření. **POZOR!** Nedovolte dětem mladším 8 let, aby se dotýkali pouzdra, napájecího kabelu a zástrčky napájecího kabelu, když je zařízení v provozu. **UPOZORNĚNÍ!** Přístroj nepoužívejte ve vaně, ve sprše, v umyvadle nebo v nádobách obsahujících vodu. Je-li přístroj používán v koupelně, po jeho vypnutí jej odpojte ze sítě, protože blízkost vody může představovat nebezpečí, i když je přístroj vypnut. Pokud byl spotřebič po určitou dobu uchováván při teplotě pod 0 °C, musí být ponechán při pokojové teplotě po dobu nejméně 2 hodin před zapnutím. **POZOR!** Nedotýkejte se napájecí šňůry a zástrčky mokřými rukama. **POZOR!** Odpojte spotřebič od elektrické sítě vždy před čištěním a také pokud jej nepoužíváte. **POZOR!** Při připojení spotřebiče k elektrické zásuvce nepoužívejte adaptér. Nedotýkejte se topných těles, aby nedošlo k popáleninám. Během provozu spotřebiče nestříkejte přípravky na vlasy. **POZOR!** Zabraňte kontaktu s horkými povrchy spotřebiče tváří, krku a dalších částí těla. **BUĎTE OPATRNÍ!** Po odpojení výrobku od elektrické sítě zůstává pracovní plocha po určitou dobu horká. Umistěte spotřebič na rovný, pevný a tepelně odolný povrch. Aby nedošlo k přehřátí, nepoužívejte spotřebič déle než 10 minut a vždy dělejte přestávky nejméně 10 minut. Nepoužívejte spotřebič na mokré vlasy. Nepoužívejte spotřebič, pokud jsou vaše vlasy oslabeny. Příliš časté používání spotřebiče při maximální teplotě může poškodit vlasy. Nepoužívejte spotřebič k uložení polohy syntetických paruk. **POZOR!** Pro dodatečnou ochranu v napájecím obvodu je vhodné nainstalovat zařízení s proudovým proudem s jmenovitým provozním proudem nepřesahujícím 30 mA. Chcete-li zařízení nainstalovat, kontaktujte odborníka.

te prostředky pro styling vlasů, které mají tepelný ochranný faktor. Ošetřujte vlasy rovnoměrně. Chcete-li zachovat účes, naneste malé množství fixačního činidla na každý pramen vlasů.

NAROVNÁNÍ

Rozdělte vlasy na malé prameny. Pro vyrovnaní držte vlasy mezi platy a hladce se protáhněte od kořínků směrem ke konečkům 2-4krát. Opakujte tento postup na všech zbývajících pramenech vlasů.

elektrivõrku ühendamist kontrollige, et seadme kleebisel toodud tehnilised parameetrid vastaks elektrivõrgu parameetritele.

Ebakorrektne kasutamine võib tuua kaasa seadme rikkimineku, materiaalse kahju, või kahjustada kasujata tervist. Vastavalt käesolevale Kasutusjuhendile lubatud kasutada ainult olmelistel eesmärkidel. Seade ei ole ette nähtud kommertsliku kasutamise jaoks. Kasutage seadet ainult sihtotstarbekohaselt. Ärge kasutage seadet kõõgivalamu vahetus läheduses, tänaval ega kõrgendatud õhuniiskusega ruumides. Lülitage kui Te seda ei kasuta, samuti enne kokkupanekut, lahtivõtmist või puhastamist. Seadet ei tohi jätta järelevalveta, kuni see on toitevõrku ühendatud. Jälgige, et toitekaabel ei puutuks vastu mööblit teravaid servasid ega tuliseid pindasid. Elektrilöögi saamise vältimiseks ärge üritage ise seadet lahti võtta ja parandada. Seadme elektrivõrgust lahtiuühendamisel ärge tõmmake toitekaablist, vaid võtke kinni pistikust. Ärge keerutage toitekaablit ega kerige seda mitte millegi peale või ümber. Seade ei ole ette nähtud sisselülitamiseks välise taimeriga või eraldiseisva distantsjuhtimise süsteemi kaudu. **HOIATUS!** Seadet võivad kasutada lapsed alates 8. eluaastast või vähenenud füüsiliste, sensoorsete või mentaalsete võimetega isikud, samuti isikud kellel puuduvad kogemused ja teadmised, juhul kui neid on seadme ohutu kasutamise osas eelnevalt juhendatud või koolitatud ning nad mõistavad sellest tulenevat ohte. Lapsed ei tohi seadmega mängida. Lapsed ei tohiseadejärelevalveta puhastada ega hooldata. Ärge kasutage tarnekomplekti mittekuuluvaid lisatarvikuid. **TÄHELEPANU!** Ärge lubage lastel mängida polüetüleenist pakenditega või pakketeibiga. **LÄMBUMISOHT!** **TÄHELEPANU!** Ärge kasutage seadet hoonest väljapoole. **TÄHELEPANU!** Olge eriti tähelepanelikud, kui töötava seadme läheduses asuvad lapsed vanuses vähem kui 8 aastat või piiratud võimetega isikud. **TÄHELEPANU!** Ärge kasutage seadet süttivate materjalide, plahvatusohtlike ainete ega isesüttivate gaaside läheduses. Ärge lubage

KASUTAMINE

Enne, kui tööd alustada, on vajalik juuksed ära pesta. Et saavutada parimaid tulemusi, kasutage juuksepealsamit. Pärast pesemist kuivatage juuksed ära. Ärge töödelge ühte ja sama juuksesalku liiga pika aja vältel, et vältida juuste kahjustumist. Et säilitada juuste tervist,

TÖÖTAMINE

Harutage toitekaabel täielikult lahti. Avage seade, selleks suruge sirgendaja raud kergelt kokku ja vajutage fiksaatori peale. Ühendage seade elektrivõrku. Lülitage seade sisse, seejuures peab süttima töötamise valgusindikaator.

PUHASTAMINE JA HOOLDUS

Enne puhastamist eemaldage seade elektrivõrgust ja laske sellel täielikult maha jahtuda. Pühkige tööpind niiske lapiga puhtaks. Ärge kasutage abrasiivseid puhastusvahendeid ega lahusteid.

SÄILITAMINE

Enne säilitamist veenduge, et seade on elektrivõrgust välja lülitatud. Täitke kõiki alajaotuse PUHASTAMINE JA HOOLDUS nõudeid. Säilitage seadet kuivas, jahedas ja lastele kättesaamatus kohas.

seadmel sattuda otseste päikeekiirte mõju alla. **ETTEVAATUST!** Ärge kasutage seadet vannide, dušikabiinide, kraanikausside või üksikõik milliste vett sisaldavate mahutite läheduses. Kui seadet kasutatakse vannitoas, võtke see peale kasutamist vooluvõrgust välja, kuna vee lähedus on ohtlik isegi juhul, kui seade ei tööta. **TÄHELEPANU!** Ärge lubage lastel vanuses vähem kui 8 aastat puudutada korpusi, toitekaablit ja toitekaabli pistikut seadme töötamise ajal. Kui seadet on mõnda aega säilitatud temperatuuril alla 0°C, tuleb sellele enne sisselülitamist lasta seista toatemperatuuril mitte vähem kui 2 tundi. **TÄHELEPANU!** Ärge haarake toitekaablist ega toitekaabli pistikust kinni märgade kätega. **TÄHELEPANU!** Lülitage seade elektrivõrgust välja iga kord enne puhastamist, samuti juhul, kui Te seda ei kasuta. Seadme elektrivõrku ühendamisel ärge kasutage adapterit. Et vältida põletuste tekkimist, ärge puudutage kuumutuselemente. Ärge puhustage soengu seadmise vahendeid töötava seadme juures. **TÄHELEPANU!** Vältige seadme tuliste pindade kokkupuutumist näo, kaela ja muude kehaosadega. **OLGE ETTEVAATLIK!** Tööpind püsib tuline veel mõnda aega pärast seadme elektrivõrgust väljalülitamist. Asetage seade tasasele, vastupidavale ja termokindlale pinnale. Et vältida ülekuumenemist, et tohiks seadme katkematu eksploatatsioon ületada rohkem kui 10 minutit, ja tingimata tehke paus mitte vähem kui 10 minutit. Keelatud on kasutada seadet märgadel juustel. Ärge kasutage seadet, kui teie juuksed on nõrgad. Seadme liiga sage kasutamine maksimaalsel temperatuuril võib juukseid kahjustada. Ärge kasutage seadet soengu tegemiseks sünteetilistele parukatele. **TÄHELEPANU!** Täiendavaks kaitseks soovitame elektrisüsteemi paigaldada rikkevoolukaitse, mille nominaalne rakendusvool ei ületa 30 mA. Küsige elektrikult nõu.

kasutage soengu seadmisel termokaitse vahendeid. Soengu seadmisel või koolutamisel töödelge kõiki juuksesalke ühtlaselt. Soengu säilitamiseks kandke igale juuksesalgule vähene kogus soengut kinnitavat vahendit.

SIRGENDAMINE

Jaotage juuksed väikesteks salkudeks. Sirgendamiseks suruge juuksed raudade vahele ja tõmmake neid alates juurtest kuni otsteni sujuvalt raudade vahelt läbi 2-4 korda. Korrake antud protseduuri kõigil ülejäänud juuksesalkudel.

BIZTONSÁGI INTÉZKEDÉSEK

A sérülések elkerülése végett, kérjük, figyelmesen olvassa el jelen tájékoztatót a gép üzembe helyezésé előtt... A termék bekapcsolása előtt, ellenőrizze hogy a hálózat adatai megfelelnek-e feltüntetett paramétereknek. A helytelen használat a berendezés meghibásodásához vezethet, és akár sérülést is okozhat. A termék csak háztartás-beli használatra megfelelő, kereskedelmi célokra nem használható. Ne használja a készüléket fürdőkád, zuhanyzó, mosdó vagy egyéb, vízzel teli edény közelében! Csak beltérben, száraz helységben használható! Használat után mindig áramtalanítsa a készüléket! Feszültség alatti berendezést illetve azt ne tisztítsa! Használat közben ne hagyja felügyelet nélkül! Ügyeljen arra, hogy a hálózati kábel ne érintse sérüljön! A berendezésen soha ne hajtsön végre változtatásokat, azt házilag ne javítsa! Balesetveszély! A termék

áramtalanításánál soha ne húzza a vezetékét, mindig a villásdugónál fogva áramtalanítson! Ne engedje a vezetékét megcsavarodni, megtörni! A termék nem használható időzítő berendezésekkel! **FIGYELEMEZTÉS!** A készüléket 8 év feletti gyermekek és csökkentett fizikai, érzékszervi vagy mentális képességekkel rendelkező, illetve gyakorlat és tudás nélküli személyek csak felügyelet mellett, illetve akkor használhatják, ha útmutatást kaptak a készülék biztonságos használatáról és megismerték a velük járó veszélyeket. A gyerekek soha ne játszanak a készülékkel. A gyerekek felügyelet nélkül soha ne végezzenek takarítást vagy karbantartást a készülékkel! Ne használjon olyan kiegészítőket, amelyek nem tartoznak a berendezéshez. **FIGYELEM!** Ne engedje a gyermekeket játszani a csomagolás részeivel! Fulladás veszély! **FIGYELEM!** Ne üzemeltesse a terméket

lietošana maksimālajā temperatūrā var radīt bojājumus matiem. Nelietojiet šo ierīci, lai apstrādātu sintētiskas parūkas. **UZMANĪBU!** Papildu aizsardzībai barošanas ķēdē ieteicams uzstādīt aiz-

LIETOŠANA

Pirms uzsākat darbu, ir nepieciešams izmazgāt matus. Lai gūtu vislabākos rezultātus, izmantojiet matu kondicionieri. Pēc mazgāšanas izžāvējiet matus. Lai izvairītos no matu bojāšanas, neapstrādājiet vienu un to pašu matu šķipsnu ilgāku laiku. Lai uzturētu matu ve-

DARBĪBA

Izritiniet strāvas vadu pilnā garumā. Atveriet ierīci, nedaudz spaspējot matu taisnotāja plāksnes un nospiežot uz aizslēga. Pievienojiet ierīci elektrotīklam. Ieslēdzot ierīci, jāiedegas darbības gaismas indikatoram.

TĪRĪŠANA UN APKOPE

Pirms tīrīšanas, atvienojiet ierīci no elektrotīkla un ļaujiet tai pilnībā atdzist. Noslaukiet darba virsmu ar mitru drānu. Neizmantojiet abrazīvus tīrīšanas līdzekļus vai šķidrinātājus.

GLABĀŠANA

Pirms ierīces novietošanas glabāšanai pārliecināties, ka tā ir atvienota no elektrotīkla. Izpildiet visas prasības sadaļā TĪRĪŠANA UN KOPŠANA. Glabājiet ierīci sausā, vēsā un bērniem nepieejamā vietā.

SAUGUMO REIKALAVĪMAI

Kad naudojimo metu išvengtumėte prietaiso gedimų, atidžiai perskaitykite šias naudojimo instrukcijas. Prieš jungdami prietaisą patikrinkite, ar lipduke nurodytus prietaiso techninės specifikacijos atitinka elektros tinklo parametrus. Neteisągi naudojant gali būti sugadintas prietaisas, padaryta materialinė žala arba pakenkta naudotojo sveikatai. Tik buitiniam naudojimui ir tik vadovaujantis pateiktu naudojimo vadovu. Prietaisas neskirtas komerciniam naudojimui. Prietaisą naudokite tik pagal paskirtį. Prietaiso nenaudokite lauke ir patalpose, kuriose yra padidintas oro drėgnis. Jeigu prietaiso nenaudojate, taip pat prieš surinkimą, išardymą ir valymą, visada jį atjunkite nuo elektros maitinimo tinklo. Kai prietaisas yra prijungtas prie elektros maitinimo tinklo, jis neturi būti paliktas be priežiūros. Stebėkite, kad maitinimo laidas nesiliestų su aštriais baldų kraštais ir įkaitusiais paviršiais. Kad išvengtumėte sužalojimo elektros srove, nebandykite savarankiškai gaminio ardyti ir remontuoti. Atjungdami prietaisą nuo elektros maitinimo tinklo netempkite už maitinimo laiko, o traukite už kištuko. Neperukite ir ant nieko nevykiokite maitinimo laido. Prietaisas negalima įjungti naudojant išorinį laikmatį arba atskirą nuotolinio valdymo sistemą. **ĮSPĖJIMASI!** Šį prietaisą gali naudoti 8 metų bei vyresnio amžiaus vaikai ir sutrikusių fizinį, jutimo ar protinį gebėjimų arba neturintys patirties ir žinių asmenys, jei jie prižiūrimi arba jiems paaiškinama, kaip saugiai naudotis prietaisais, ir įtiesupranta susijusius pavojus. Vaikams žaisti su prietaisu negalima. Vaikai negali be priežiūros valyti prietaiso arba atlikti jo techninę priežiūrą. Nenaudokite priedų, kurie nėra pateikiami su prietaisu. **DĖMESIO!** Neleiskite vaikams žaisti su polietileno maišeliais arba pakavimo plovele. **UŽDUSIMO PAVOJUS!** **DĖMESIO!** Nenaudokite gaminio lauke. **DĖMESIO!** Būkite ypač dėmesingi, jeigu šalia veikiančių prietaiso yra jaunesnių nei 8 metų vaikų arba asmenų, turinčių fizinę negalią. **DĖMESIO!** Prietaiso nenaudokite šalia

NAUDOJIMAS

Prieš pradėdant plaukų formavimą, juos būtina išplauti. Kad pasiektumėte geriausią rezultatą, naudokite plaukų kondicionierių. Išplautus plaukus išdžiovinkite. Vienos plaukų sruogos neformuokite per ilgai, nes galite pakenkti plaukams. Kad išsaugotumėte sveikus plaukus, naudokite nuo šiluminio poveikio saugančias plaukų priežiūros priemones. Formuodami šukuoseną arba garbanodami plaukus visas plaukų sruogas formuokite tolygiai. Kad užtikrintumėte šukuosenos tvirtumą, ant kiekvienos plaukų sruogos užtepkite nedidelį kiekį plaukų formavimo priemonės.

sardzības izslēgšanas ierīce ar nominālo nostrādes strāvu, kuras stiprums nepārsniedz 30 mA. Lai uzstādītu ierīci, vēršieties pie speciālistiem.

selību, izmantojiet matu līdzekļus termiskajai aizsardzībai. Veidojot matu sakārtojumu vai lokas, apstrādājiet visas matu šķipsnas vienmērīgi. Lai saglabātu matu sakārtojumu, katrai matu šķipsnai uzklājiet nelielu daudzumu matu ievieidošanas līdzekļa.

TAISNOŠANA

Sadaliet matus nelielās šķipsnās. Iztaisnošanai ievietojiet matus starp plāksnēm un viegli pavelciet matus no saknēm līdz galiem 2-4 reizes. Atkārtojiet šo procedūru ar pārējām matu šķipsnām.

degių ir sprogių medžiagų, bei savaime užsiliepsnojančių dujų. Prietaisą saugokite nuo tiesioginių saulės spindulių poveikio. **DĖMESIO!** Veikiant prietaisui, jaunesniems nei 8 metų vaikams neleiskite liesti korpuso, maitinimo laido ir kištuko. **DĖMESIO!** Šio aparato nenaudokite arti vonios, dušo, kriauklas ar kitų indų, kuriuose yra vandens. Jei naudojate aparatą vonios kambaryje, baigę naudoti išjunkite jį iš tinklo, nes laikyti jį arti vandens, net ir neveikiantį, gali būti pavojinga. Jeigu prietaisas kurį laiką būna žemesnėje nei 0 °C temperatūroje, prieš įjungdami prietaisą, leiskite jam aklimatizuotis bent 2 valandas. **DĖMESIO!** Nelieskite maitinimo laido ir kištuko šlapiomis rankomis. **DĖMESIO!** Kai prietaisu nesinaudojate, bei kiekvieną kartą prieš pradėdami valymo darbus, atjunkite prietaisą nuo elektros maitinimo tinklo. Prietaisą jungdami prie elektros maitinimo tinklo nenaudokite adapterio. Kad išvengtumėte nudegimų, nelieskite kaitinimo elementų. Prietaiso veikimo metu šalia jo nepurškite plaukų formavimo priemonių. **DĖMESIO!** Užtikrinkite, kad įkaitusios prietaiso dalys nesiliestų prie veido, kaklo ir kitų kūno dalių. **BŪKITE ATSARGŪSI!** Darbinis prietaiso paviršius kurį laiką lieka įkaitęs po to, kai prietaisas buvo įjungtas. Pastatykite prietaisą ant lygaus, stabilaus ir karščiui atsparaus paviršiaus. Kad išvengtumėte perkaitimo, be pertraukos prietaisu nesinaudokite ilgiau kaip 10 minučių ir būtinai darykite ne trumpesnes kaip 10 minučių pertraukas. Prietaisą draudžiama naudoti šlapių plaukų formavimui. Jeigu jūsų plaukai silpni, prietaiso nenaudokite. Labai dažnas prietaiso su nustatyta didžiausia temperatūra naudojimas gali pakenkti plaukams. Nenaudokite prietaiso sintetinių plaukų perukų šukuosenos formavimui. **DĖMESIO!** Papildomam saugumui užtikrinti, elektros maitinimo tinkle rekomenduojama sumontuoti apsauginį išjungiklį, kurio var-dinė suveikimo srovė ne didesnė kaip 30 mA. Dėl įtaiso montavimo būtina kreiptis į specialistą.

DARBO EIGA

Visiškai išvyniokite maitinimo laidą. Prietaisą atidarysite lengvai spustelėję plaukų tiesinimo prietaiso plokšteles ir nuspaudę fiksatorių. Prietaisą prijunkite prie maitinimo tinklo. Prietaisą prijunkite prie maitinimo tinklo – užsideds veikimo indikacinė lemputė.

VALYMAS IR PRIEŽIŪRA

Prieš valymą atjunkite prietaisą nuo elektros tinklo ir leiskite jam visiškai atvėsti. Nuvalykite darbinį prietaiso paviršių drėgna šluoste. Nenaudokite abrazyvinių valymo priemonių ir tirpiklių.

SAUGOJIMAS

Prieš saugojimą įsitikinkite, kad prietaisas yra atjungtas nuo elektros tinklo. Įvykdykite visus skyriaus VALYMAS IR PRIEŽIŪRA reikalavimus. Prietaisą saugokite sausoje, vėsioje ir vaikams nepasiekiamoje vietoje.

ŠRODKI BEZPIECIENSTVA

Prieš rozpoczęciem użytkowania wyrobu uważnie przeczytaj niniejszą instrukcję, aby uniknąć jego uszkodzenia. Przed włączeniem wyrobu sprawdź, czy charakterystyki techniczne, podane na etykiecie, odpowiadają parametrom sieci elektrycznej. Niewłaściwe użytkowanie może doprowadzić do uszkodzenia wyrobu, nanieść szkody materiałnej lub zaszkodzić zdrowiu użytkownika. Do użytku wyłącznie w celach domowych zgodnie z daną Instrukcją obsługi. Wyrób nie jest przeznaczony do użytku komercyjnego. Używaj wyrobu tylko zgodnie z jego bezpośrednim przeznaczeniem. Nie używaj produktu na dworze oraz w pomieszczeniach o zwiększonej wilgotności powietrza. Zawsze odłączaj wyrób od sieci elektrycznej, jeżeli nie korzystasz z niego oraz przez rozpoczęciem montażu, demontażu i czyszczenia. Wyrób nie powinien pozostawać bez nadzoru, dopóki jest on podłączony do sieci zasilającej. Pilnuj, aby przewód sieciowy nie dotykał ostrych krawędzi mebli i powierzchni gorących. Aby uniknąć porażenia prądem elektrycznym nie próbuj samodzielnie rozbierać i remontować wyrobu. Podczas odłączenia wyrobu od sieci elektrycznej nie ciągnij za przewód zasilający, chwytaj wtyczkę. Nie skracaj ani na nic nie nawijaj przewodu sieciowego. Wyrób nie jest przeznaczony do uruchomienia za pomocą zewnętrznego timera lub odrębnego systemu zdalnego sterowania. **OSTRZEŻENIE!** Urządzenie może być używane przez dzieci powyżej 8 roku życia oraz osoby o ograniczonych zdolnościach fizycznych, czuciowych i umysłowych oraz osoby nieposiadające stosownego doświadczenia lub wiedzy wyłącznie pod nadzorem albo po otrzymaniu instrukcji dotyczących bezpiecznego korzystania z urządzenia. Dzieci nie powinny wykorzystywać urządzenia do zabawy. Czyszczenie oraz czynności konserwacyjne nie powinny być przeprowadzane przez dzieci bez nadzoru dorosłych. Nie używaj akcesoriów, nie wchodzących w komplet dostawy. **UWAGA!** Nie pozwalaj dzieciom na zabawę z torbami plastikowymi lub folią opakowaniową. **NIEBEZPIECZESTWO DUSZNOŚCI!** **UWAGA!** Nie używaj wyrobu poza pomieszczeniem. **UWAGA!** Zachowaj szczególną uwagę, jeśli w pobliżu działającego wyrobu znajdują się dzieci do lat 8 lub osoby niepeł-

UŻYTKOWANIE

Prieš prystipienimui do modelavimo wlosów, nalezy je wymyc. W celu osiagnięcia najlepszych rezultatów używaj odzywki do wlosów. Po myciu wysusz wlosy. Nie obrabiaj jednego pasma wlosów zbyt dlugo, aby uniknac uszkodzenia wlosów. W celu zachowania zdrowia wlosów używaj do ich modelowania srodkow ochrony ter-

DZIAŁANIE

Całkowicie rozwin przewód sieciowy. Otwórz wyrób, w tym celu lekko ściśnij płyty prostowniczy i nacisnij na ustalacz. Podłącz wyrób do sieci elektrycznej. Włącz wyrób, przy tym powinna zapalić się wskaźnik świetlny działania.

TIESINIMAS

Išskirstykite plaukus nedidelėmis ruogelėmis. Plaukų ruogą sušpauskite tarp tiesinimo plokštelių, ir 2–4 kartus lengvai perbraukite nuo plaukų šaknų iki galiukų. Tą pačią procedūrą pakartokite su likusiomis plaukų ruogomis.

nosprawne. **UWAGA!** Nie używaj wyrobu w pobliżu materiałów łatwopalnych, materiałów wybuchowych i gazów samozapalnych. Nie należy narażać wyrobu na bezpośrednie oddziaływanie promieni słonecznych. **OSTRZEŻENIE!** Nie wolno uNywać tego urządzenia w pobliżu wanien, pryszniców, umywalk i innych naczyń wypełnionych wodą. JeNeli urządzenie jest uNywane w łazience, odłącz je od źródła zasilania po kaNdym uNyciu, poniewaN bliskość wody stanowi zagroNenie takNe wtedy, gdy urządzenie jest wyłączone. **UWAGA!** Nie pozwalaj dzieciom do lat 8 dotykać korpusu, przewodu sieciowego i wtyczki przewodu sieciowego podczas działania wyrobu. JeZeli wyrób przez pewny czas znajdował się przy temperaturze poniżej 0 °C, przed jego włączeniem należy pozostawić go w temperaturze pokojowej w ciągu co najmniej 2 godzin. **UWAGA!** Nie dotykaj przewodu sieciowego i wtyczki przewodu sieciowego mokrymi rękami. **UWAGA!** Zawsze odłączaj wyrób od sieci elektrycznej przed czyszczeniem, a także w przypadku, gdy nie jest on używany. Przy podłączeniu wyrobu do sieci elektrycznej nie należy używać adaptera. Aby uniknąć oparzeń nie dotykaj elementów grzejnych. Nie rozpylaj srodkow do modelowania wlosow przy pracujacym wyrobie. **UWAGA!** Unikaj kontaktu gorących powierzchni z twarzą, szyją i innymi częściami ciała. **ZACHOWAJ OSTROZNOŚĆ!** Powierzchnia robocza pozostaje gorąca przez pewien czas po odłączeniu wyrobu od sieci. Stawiaj wyrób na równej, stabilnej i odpornej na działanie ciepła powierzchni. Aby uniknąć przegrzania, ciągłe użytkowanie wyrobu nie powinno przekraczać 10 minut po czym należy zrobić co najmniej 10-minutową przerwę. Zabronione jest użytkowanie wyrobu na mokrych włosach. Nie używaj wyrobu, jeśli Twoje włosy są osłabione. Zbyt częste użycie wyrobu przy maksymalnej temperaturze może doprowadzić do uszkodzenia włosów. Nie używaj wyrobu do stylizacji peruk syntetycznych. **UWAGA!** W celu dodatkowego zabezpieczenia w obwodzie zasilania zaleca się zainstalować wyłącznik automatyczny o znamionowym prądzie zadziałania nie przekraczającym 30 mA. W celu instalacji urządzenia należy zwrócić się do specjalistów.

micznej. Podczas modelowania lub podkręcania, obrabiaj wszystkie pasma wlosow rownomiernie. W celu zachowania rezultatow nanieś na każde pasmo wlosow niewielką ilość srodka utrwalajacego do stylizacji.

PROSTOWANIE

Rozdziel włosy na nieduże pasma. Aby wyprostować włosy ściśnij między płytami i powoli przeciągnij od korzeni do końców 2–4 razy. Powtórz daną procedurę dla wszystkich pozostałych pasemek włosów.

CZYSZCZENIE I OBSŁUGA

Przed czyszczeniem odłącz wyrób od sieci elektrycznej i poczekaj, aż całkowicie wystygnie. Przetrzyj powierzchnię roboczą wilgotną szmatką. Nie używaj ściernych środków czyszczących i rozpuszczalników.

PRZECHOWYWANIE

Przed przechowywaniem upewnij się, że wyrób jest odłączony od sieci elektrycznej. Spełnij wszystkie wymagania rozdziału CZYSZCZENIE I OBSŁUGA. Przechowuj wyrób w suchym, chłodnym i niedostępnym dla dzieci miejscu.

MĂSURI DE SECURITATE

Citiți cu atenție această instrucțiune înainte de exploatarea dispozitivului pentru a evita defecțiunile în timpul utilizării. Înainte de a conecta dispozitivul verificați dacă parametrii tehnici ai dispozitivului, indicații pe etichetă, corespund parametrilor rețelei de curent electric. Utilizarea incorectă poate aduce la defectarea dispozitivului, poate cauza un prejudiciu material sau afecta sănătatea utilizatorului. A se folosi doar în scopuri casnice, conform prezentului Ghid de exploatare. Acest dispozitiv nu este destinat pentru uz comercial. Folosiți dispozitivul doar conform destinației lui directe. Să nu folosiți dispozitivul afară sau în încăperi cu umiditatea sporită a aerului. Deconectați întotdeauna dispozitivul de la rețeaua de curent electric, dacă nu vă folosiți de el, precum și înainte de asamblare, dezasamblare și curățare. Dispozitivul nu trebuie lăsat fără supraveghere, atât timp cât este conectat la rețeaua electrică. Aveți grijă ca cablul de rețea să nu se atingă de muchiile ascuțite ale mobilei și de suprafețe fierbinți. În scopul de a evita electrocutarea să nu încercați să dezasamblați ori să reparați de sine stătător dispozitivul. La deconectarea dispozitivului de la rețea să nu trageți de cablul de alimentare, dar să apucați de furca cablului. Să nu răsuciți și să nu depănați pe alte obiecte cablul de rețea. Dispozitivul nu este prevăzut a fi pus în funcțiune prin timer extern sau sistem separat de comandă la distanță. **AVERTISMENT!** Acest aparat poate fi folosit de copiii peste 8 ani și de persoanele cu dizabilități fizice, senzoriale sau mintale sau fără experiență în utilizare numai sub supraveghere sau dacă au fost instruiți în folosirea aparatului însurător și dacă înțeleg riscurile implicate. Nu lăsați copiii să se joace cu aparatul. Nu permiteți copiilor să realizeze curățarea sau întreținerea aparatului nesupravegheați. Nu folosiți accesorii ce nu intră în setul suportului. **ATENȚIE!** Nu permiteți copiilor să se joace cu pachete din polietilenă sau cu pelicula de ambalare. **PERICOL DE SUFOCARE!** **ATENȚIE!** Nu folosiți dispozitivul în afara încăperii. **ATENȚIE!** Fiți foarte precauți, dacă în apropierea dispozitivului în funcțiune se află copii sub vârsta de 8 ani și persoane cu dizabilități. **ATENȚIE!** Nu folosiți dispozitivul

UTILIZAREA

Înainte de a începe lucrul, trebuie să spălați părul. Pentru atingerea rezultatelor optime folosiți balsam de păr. Uscați părul după spălare. Nu prelucrați una și aceeași șuviță de păr o perioadă de timp prea îndelungată, pentru a evita deteriorarea părului. Pentru menținerea

LUCRUL

Desfaceți complet cablul de alimentare. Deschideți articolul, comprimiți ușor în acest scop plăcile îndreptătorului și apăsați pe fixator. Uniți dispozitivul la rețeaua de curent electric. Conectați dispozitivul și se va aprinde indicatorul luminos de funcționare.

CURĂȚAREA ȘI ÎNTREȚINEREA

Înainte de curățare deconectați dispozitivul de la rețeaua electrică și lăsați-l să se răcească complet. Ștergeți suprafața de lucru cu o cârpă umedă. Nu folosiți substanțe abrazive de curățare și solvenți.

PĂSTRAREA

Înainte de a pune dispozitivul la păstrare, asigurați-vă dacă acesta este deconectat de la rețeaua electrică. Îndepliniți toate cerințele compartimentului CURĂȚAREA ȘI ÎNTREȚINEREA. Păstrați dispozitivul într-un loc uscat și răcoș, inaccesibil copiilor.

în apropierea materialelor combustibile, substanțelor explozibile și gazelor auto-inflamabile. Nu expuneți dispozitivul sub acțiunea directă a razelor solare. **ATENȚIE!** Nu permiteți copiilor sub vârsta de 8 ani să se atingă de carcasă, de cablul de rețea și de furca cablului de rețea în timpul funcționării dispozitivului. **ATENȚIONARE!** Nu utilizați acest aparat în apropierea unor căzi de baie, căzi de duș, chiuvete sau a altor recipiente care conțin apă. Când utilizați aparatul în baie, scoateți-l din priză după utilizare, pentru că apropierea de apă poate reprezenta un pericol chiar și când aparatul este oprit. Dacă dispozitivul s-a aflat o anumită perioadă de timp la temperatura sub 0°C, atunci înainte de a fi conectat acesta trebuie ținut la temperatura camerei cel puțin timp de 2 ore. **ATENȚIE!** Nu trageți cablul de rețea și de furca cablului de rețea cu mâinile ude. **ATENȚIE!** Deconectați dispozitivul de la rețeaua de curent electric de fiecare dată înainte de curățare, precum și în cazul în care nu vă folosiți de el. **ATENȚIE!** La conectarea dispozitivului la rețeaua de curent electric să nu folosiți racordul. Pentru a evita căpătarea unor arsuri nu vă atingeți de elementele de încălzire. Nu dispersați soluțiile pentru aranjarea părului în timpul funcționării articolului. **ATENȚIE!** Evitați contactul suprafețelor fierbinți ale articolului cu fața, gâtul și alte părți ale corpului. **FIȚI PRECAUȚI!** Suprafața de lucru rămâne fierbinte ceva timp chiar și după deconectarea dispozitivului de la rețea. Puneți articolul pe o suprafață plană, stabilă și termorezistentă. Pentru a evita supraîncălzirea, exploatarea continuă a dispozitivului nu trebuie să depășească 10 minute și faceți neapărat o întrerupere de cel puțin 10 minute. Se interzice de folosit dispozitivul pe părul ud. Nu vă folosiți de articol, dacă părul dvs. este slăbit. Utilizarea prea frecventă a dispozitivului la temperatura maximă poate cauza distrugerea părului. Nu folosiți articolul pentru aranjarea perucilor sintetice. **ATENȚIE!** Pentru protecție suplimentară în circuitul de alimentare este rațional de instalat dispozitivul de deconectării de protecție cu curent nominal de declanșare, care să nu depășească 30 mA.

sănătății părului folosiți soluții termostatoate pentru aranjare. Atunci când aranjați sau ondulați părul, trebuie să prelucrați uniform toate șuvițele. Pentru păstrarea părului aranjat aplicați pe fiecare șuviță de păr o cantitate nu prea mare de fixativ pentru aranjare.

ÎNDREPTAREA

Divizați părul în șuvițe nu prea mari. Pentru îndreptare străngeți părul între plăci și întindeți-l lent de la rădăcini până la vârfuri de 2-4 ori. Repetați această procedură pentru toate șuvițele rămase de păr.

МЕРЫ БЕЗОПАСНОСТИ

Внимательно прочитайте данную инструкцию перед эксплуатацией изделия во избежание поломок при использовании. Перед включением изделия проверьте, соответствуют ли технические характеристики изделия, указанные на наклейке, параметрам электросети. Некорректное использование может привести к поломке изделия, нанести материальный ущерб или причинить вред здоровью пользователя. Использовать только в бытовых целях согласно данному Руководству по эксплуатации. Изделие не предназначено для коммерческого применения. Используйте изделие только по прямому его назначению. Не используйте изделие на улице и в помещениях с повышенной влажностью воздуха. Всегда отключайте изделие от электросети, если Вы его не используете, а также перед сборкой, разборкой и чисткой. Изделие не должно быть без присмотра, пока оно подключено к сети питания. Следите, чтобы сетевой шнур не касался острых кромок мебели и горячих поверхностей. Во избежание поражения электротоком не пытайтесь самостоятельно разбирать и ремонтировать изделие. При отключении изделия от электросети не тяните за шнур питания, беритесь за вилку. Не перекручивайте и ни на что не наматывайте сетевой шнур. Изделие не предназначено для приведения в действие внешним таймером или отдельной системой дистанционного управления. **ПРЕДУПРЕЖДЕНИЕ!** Допускается использование изделия детьми 8 лет и старше, а также лицами с ограниченными физическими, сенсорными или умственными способностями, лицами, не имеющими опыта и знания, необходимых при обращении с такими изделиями, при условии, что за ними осуществляется соответствующий надзор или они ознакомлены с инструкциями, касающимися безопасного использования изделия и объясняющими риски, возникающие в ходе его использования. Не разрешайте детям играть с прибором. Очистка и техническое обслуживание не должно выполняться детьми без надзора взрослых. Не используйте принадлежность, не входящую в комплект поставки. **ВНИМАНИЕ!** Не позволяйте детям играть с полиэтиленовыми пакетами или упаковочной пленкой. **УГРОЗА УДУШЬЯ! ВНИМАНИЕ!** Не используйте изделие вне помещения. **ВНИМАНИЕ!** Будьте особенно внимательны, если близости от работающего изделия находятся дети младше 8 лет или лица с ограниченными

ИСПОЛЬЗОВАНИЕ

Прежде чем приступать к работе, необходимо вымыть волосы. Для достижения наилучших результатов используйте кондиционер для волос. После мытья высушите волосы. Не обрабатывайте одну и ту же прядь волос слишком продолжительный период времени во избежание повреждения волос. Для сохра-

РАБОТА

Полностью размотайте сетевой шнур. Раскройте изделие, для этого слегка сожмите пластины выпрямителя и нажмите на фиксатор. Подключите изделие к электросети. Включите изделие, при этом должен загореться световой индикатор работы.

ЧИСТКА И УХОД

Перед очисткой отключите изделие от электросети и дайте ему полностью остыть. Протрите рабочую поверхность влажной тканью. Не используйте абразивные чистящие средства и растворители.

ХРАНЕНИЕ

Перед хранением убедитесь, что изделие отключено от электросети. Выполните все требования раздела ОЧИСТКА И УХОД. Храните изделие в сухом, прохладном и недоступном для детей месте.

возможностями. **ВНИМАНИЕ!** Не используйте изделие вблизи горючих материалов, взрывчатых веществ и самовоспламеняющихся газов. Не подвешивайте изделие воздействию прямых солнечных лучей. Не разрешайте детям младше 8 лет прикасаться к корпусу, к сетевому шнуру и к вилке сетевого шнура во время работы изделия. **ВНИМАНИЕ!** Запрещается пользоваться изделием в непосредственной близости от емкостей, в которых находится вода (ванна, душевая кабина, умывальник и т.п.). Если изделие используется в ванной комнате, после использования отключайте его от сети, так как близость к воде может представлять опасность даже в случае, если изделие выключено. Если изделие некоторое время находилось при температуре ниже 0°C, перед включением его следует выдержать при комнатной температуре не менее 2 часов. **ВНИМАНИЕ!** Не беритесь за сетевой шнур и за вилку сетевого шнура мокрыми руками. **ВНИМАНИЕ!** Отключайте изделие от электрической сети каждый раз перед чисткой, а также в том случае, если Вы им не пользуетесь. **ВНИМАНИЕ!** При подключении изделия к электрической сети не используйте переходник. Во избежание получения ожогов не прикасайтесь к нагревательным элементам. Не распыляйте средства для укладки волос при работающем изделии. **ВНИМАНИЕ!** Избегайте соприкосновения горячих поверхностей изделия с лицом, шеей и другими частями тела. **БУДЬТЕ ОСТОРОЖНЫМИ!** Рабочая поверхность остается горячей некоторое время после отключения изделия от сети. Ставьте изделие на ровную, устойчивую и термостойкую поверхность. Во избежание перегрева, непрерывная эксплуатация изделия не должна превышать более 10 минут и обязательно делайте перерыв не менее 10 минут. Запрещено использовать изделие на мокрых волосах. Не пользуйтесь изделием, если ваши волосы ослаблены. Слишком частое использование изделия на максимальной температуре может привести к повреждению волос. Не пользуйтесь изделием для укладки синтетических париков. **ВНИМАНИЕ!** Для дополнительной защиты в цепь питания целесообразно установить устройство защитного отключения с номинальным током срабатывания, не превышающим 30 мА. Для установки устройства обратитесь к специалистам.

нения здоровья волос пользуйтесь термозащитными средствами для укладки. Делая укладку или завивку, обрабатывайте все пряди волос равномерно. Для сохранения укладки нанесите на каждую прядь волос небольшое количество закрепляющего средства для укладки.

ВЫПРЯМЛЕНИЕ

Разделите волосы на небольшие пряди. Для выпрямления зажмите волосы между пластинами и плавно протяните от корней до кончиков 2-4 раза. Повторите данную процедуру на всех оставшихся прядях волос.

ЗАХОДИ БЕЗПЕКИ

Уважно прочитайте цю інструкцію перед експлуатацією виробу, щоб уникнути пошкодок при використанні. Перед включенням виробу перевірте, чи відповідають технічні характеристики виробу, позначені на наклейці, параметрам електромережі. Неправильне використання може призвести до пошкодки виробу, завдати матеріальної шкоди або заподіяти шкоду здоров'ю користувача. Використовувати тільки в побутових цілях згідно з чим Керівництвом по експлуатації. Прилад не призначений для комерційного застосування. Використовуйте виріб тільки за прямим його призначенням. Не використовуйте виріб на вулиці і в приміщеннях з підвищеною вологістю повітря. Завжди відключайте виріб від електромережі, якщо він не використовується, а також перед складанням, розбиранням і чищенням. Виріб не повинен бути без нагляду, поки він підключений до мережі живлення. Слідкуйте, щоб мережевий шнур не торкався гострих кромок меблів і гарячих поверхонь. Щоб уникнути ураження електричним струмом не намагайтеся самостійно розбирати і ремонтувати виріб. При відключенні виробу не тягніть за шнур живлення, беріться за вилку. Не перекручуйте і ні на що не намотуйте мережевий шнур. Прилад не призначений для приведення в дію зовнішнім таймером або окремою системою дистанційного керування. Цей пристрій може використовуватися дітьми віком від 8 років і вище та особами з обмеженими фізичними, сенсорними або розумовими можливостями, особами, які не мають достатньо досвіду та знань, необхідних для поводження з такими виробами, за умови, якщо за ними проводиться відповідний нагляд або вони ознайомлені з інструкціями щодо безпечного використання пристрою і розуміють небезпеку, що може відбутися. Не дозволяйте дітям грати з пристроєм. Очищення та обслуговування не повинно бути виконане дітьми без нагляду. Не використовуйте приладдя, що не входять в комплект поставки. **УВАГА!** Не дозволяйте дітям гратися з поліетиленовими пакетами або пакувальною плівкою. ЗАГРОЗА ЗАДУХИ! **УВАГА!** Не використовуйте виріб поза приміщенням. **УВАГА!** Будьте особливо уважні, якщо поблизу

від працюючого виробу знаходяться діти молодше 8 років або особи з обмеженими можливостями. **УВАГА!** Не використовуйте виріб поблизу горючих матеріалів, вибухових речовин і самозаймистих газів. Не піддавайте виріб дії прямих сонячних променів. **УВАГА!** Не дозволяйте дітям молодше 8 років торкатися до корпусу, до кабеля живлення і до місця підключення кабеля живлення під час роботи виробу. **УВАГА!** Цей виріб не можна використовувати поблизу ванни, душу, умивальника чи інших посудин з водою. Якщо виріб працює у ванній кімнаті, його потрібно відключати від електромережі одразу після закінчення використання, тому що він може становити небезпеку навіть після вимкнення. Якщо виріб деякий час перебував при температурі нижче 0°C, перед включенням його слід витримати при кімнатній температурі не менше 2 годин. **УВАГА!** Не беріться за шнур живлення і за вилку мокрими руками. При підключенні виробу до електричної мережі не використовуйте перехідник. Щоб уникнути отримання опіків не торкайтеся до нагрівальних елементів. Не розпилюйте засоби для укладання волосся при працюючому виробі. **УВАГА!** Уникайте торкання гарячих поверхонь виробу з обличчям, шиєю та іншими частинами тіла. **БУДЬТЕ ОБЕРЕЖНІ!** Робоча поверхня залишається гарячою протягом деякого часу після відключення виробу від мережі. Ставте виріб на рівну, стійку і термостійку поверхню. Щоб уникнути перегріву, безперервна експлуатація виробу не повинна перевищувати більше 10 хвилин і обов'язково робіть перерву не менше 10 хвилин. Заборонено використовувати виріб на мокрих волоссях. Не користуйтеся виробом, якщо ваше волосся ослаблені. Занадто часте використання виробу на максимальній температурі може призвести до пошкодження волосся. Не користуйтеся виробом для укладання синтетичних перук. **УВАГА!** Для додаткового захисту в ланцюг живлення доцільно встановити пристрій захисного відключення з номінальним струмом спрацьовування, що не перевищує 30 мА. Для установки пристрою зверніться до фахівців.

ВИКОРИСТАННЯ

Перш ніж приступати до роботи, необхідно вимити волосся. Для досягнення найкращих результатів користуйтеся кондиціонером для волосся. Після миття висушіть волосся. Не використовуйте на одну і ту ж пасмо волосся занадто тривалий період часу, щоб уникнути пошкодження волосся. Для збереження здоров'я

РОБОТА

Повністю розмотайте мережевий шнур. Розкрийте виріб, для цього злегка стисніть пластины випрямляча і натисніть на фіксатор. Підключіть виріб до електромережі. Увімкніть виріб, при цьому повинен загорітися індикатор роботи.

ЧИЩЕННЯ І ДОГЛЯД

Перед очищенням вимкніть виріб від електромережі та дайте йому повністю охолонути. Протріть робочу поверхню вологою тканиною. Не використовуйте абразивні чистячі засоби і розчинники.

ЗБЕРІГАННЯ

Перед зберіганням переконайтеся, що виріб відключено від електромережі. Виконайте всі вимоги розділу ОЧИЩЕННЯ ТА ДОГЛЯД. Тримайте виріб в сухому, прохолодному та недоступному для дітей місці.

волосся користуйтеся термозахисними засобами для укладання. Роблячи укладання або завивку, обробляйте всі пасма волосся рівномірно. Для збереження укладання нанесіть на кожне пасмо волосся невелику кількість укріплюючого засобу для укладання.

ВИПРЯМЛЕННЯ

Розділіть волосся на невеликі пасма. Для випрямлення затисніть волосся між пластинами і плавно простягніть від коренів до кінчиків 2-4 рази. Повторіть дану процедуру на пасмах волосся, що залишилися.



This symbol on the product and packaging means that used electrical and electronic products, as well as batteries, should not be disposed of with household waste. They need to be taken to specialized reception points. For more information on existing waste collection systems, contact your local authorities. Correct disposal will help to save valuable resources and prevent possible negative impact on human health and the state of the environment that may result from improper handling of waste.

Този символ върху уреда и опаковката означава, че използваните електрически и електронни изделия, както и батериите, не трябва да се изхвърлят заедно с битовите отпадъци. Те трябва да бъдат занесени до специализирани пунктове за отпадъци. За повече информация относно съществуващите системи за събиране на отпадъци се свържете с местните власти. Правилното рециклиране ще помогне да се спестят ценни ресурси и да се предотврати евентуално отрицателно въздействие върху човешкото здраве и околната среда, което може да възникне в резултат на неправилно третиране на отпадъците.

Tento symbol na výrobku a balení znamená, že použité elektrické a elektronické výrobky, stejně jako baterie, nesmí být likvidovány společně s domácím odpadem. Musí být převezeny do specializovaných příjímacích míst. Další informace o stávajících systémech na sběr odpadu získáte od místních úřadů. Správná likvidace pomůže ušetřit cenné zdroje a zabránit možným negativním dopadům na lidské zdraví a životní prostředí, které by mohly vzniknout v důsledku nesprávné manipulace s odpady.

Antud sümbol seadmel ja pakendil tähendab, et kasutatud elektrilisi ja elektroonilisi seadmeid, samuti patareid ei tohi utilitseerida koos olmejäättekidega. Need tuleb üle anda spetsialiseeritud kogumispunktidesse. Täiendava informatsiooni saamiseks olemasolevate jäättekogumissüsteemide kohta pöörduge kohalike võimude poole. Õigesti utilitseerimine aitab säilitada väärtuslikke ressursse ja hoida ära võimalikke negatiivseid mõjusid inimeste tervisele ja ümbritseva keskkonna seisukorrale, millest võivad tekkida jäätmete valesti käitlemise tagajärjed.

Ez a jel a termékén és/vagy annak csomagolásán azt jelenti, hogy az elektromos és elektronikus termékek és akkumulátorok nem kidobhatók a szokásos háztartási szeméttel. Az elhasznált elektromos készülékeket csak erre specializálódott átvételi helyen lehet leadni, ahol azok szakszerűen kerülnek megsemmisítésre. A megfelelő leadási helyek listáját keresse a területileg illetékes hatóságoknál! A környezet megóvása közös ügyünk, kérjük Ön is figyeljen a helyes hulladékkezelésre!

Šis simbols uz ierīces un iepakojuma nozīmē, ka nederīgās elektriskās un elektroniskās ierīces, kā arī baterijas nedrīkst izlikt kopā ar sadzīves atkritumiem. Tās ir jānodod īpašos pieņemšanas punktos. Lai iegūtu papildu informāciju par spēkā esošo atkritumu savākšanas kārtību, vērsieties pie vietējiem varas orgāniem. Pareiza utilizācija palīdzēs saglabāt nozīmīgus resursus un novērst cilvēku veselībai un apkārtējās vides stāvoklim potenciālu negatīvu ietekmi, kas var rasties nepareizas rīkošanās ar atkritumiem dēļ.

Ant gaminio ir pakuotės nurodytas simbolis reiškia, kad nebenaudojami elektros ir elektroniniai prietaisai, taip pat baterijos, neturi būti išmetami kartu su buitiniems atliekomis. Jus būtina pristatyti į specialius surinkimo punktus. Dėl papildomos informacijos apie esamą atliekų surinkimo sistemą kreipkitės į vietos valdžios įstaigas. Tinkamas šalinimas padės išsaugoti brangius resursus ir išvengti neigiamos įtakos žmonių sveikatai ir aplinkai, kuri gali kilti dėl netinkamai atliekamų veiksmų už atliekomis.

Dany symbol na wyrobie i opakowaniu oznacza, że zużytych wyrobów elektrycznych i elektronicznych oraz baterii nie należy utylizować razem z odpadami komunalnymi. Należy je zdawać w wyspecjalizowanych punktach odbiorczych. W celu uzyskania dodatkowych informacji dotyczących istniejących systemów zbierania odpadów skontaktuj się z lokalnymi władzami. Prawidłowa utylizacja pozwoli zachować cenne zasoby zapobiec ewentualnemu negatywnemu oddziaływaniu na zdrowie ludzi i stan środowiska, które może zaistnieć w wyniku niewłaściwego obchodzenia się z odpadami.

Acest simbol de pe produs și ambalaj semnifică că articolele electrice și electronice uzate, precum și bateriile nu trebuie să fie aruncate împreună cu deșeurile menajere. Ele urmează a fi predate în punctele specializate de colectare. Pentru informații suplimentare cu privire la sistemele existente de colectare a deșeurilor adresați-vă la autoritățile locale. Reciclarea corectă va contribui la păstrarea resurselor prețioase și va preveni impactul posibil negativ asupra sănătății oamenilor și stării mediului ambiant, ce poate apărea în rezultatul manipularii incorecte a deșeurilor.

Данный символ на изделии и упаковке означает, что использованные электрические и электронные изделия, а также батарейки не должны утилизироваться вместе с бытовыми отходами. Их нужно сдавать в специализированные пункты приема. Для получения дополнительной информации по существующим системам сбора отходов обратитесь в местные органы власти. Правильная утилизация поможет сохранить ценные ресурсы и предотвратить возможное негативное влияние на здоровье людей и состояние окружающей среды, которые могут возникнуть в результате неправильного обращения с отходами.

Даний символ на виробі та упакувці означає, що використані електричні та електронні вироби, а також батарейки не повинні утилізуватися разом із звичайними побутовими відходами. Їх потрібно здавати до спеціалізованих пунктів прийому. Для отримання додаткової інформації щодо існуючих систем збору відходів зверніться до місцевих органів влади. Належна утилізація допоможе зберегти цінні ресурси та запобігти можливому негативному впливу на здоров'я людей і стан навколишнього середовища, який може виникнути в результаті неправильного поводження з відходами.

WARRANTY LIABILITIES

DEAR CUSTOMER! TM AURORA thanks for your choice. When purchasing a product, ensure the correct fill the warranty card. The serial number and product name must match the entry in the warranty card. Before use, carefully read the operating rules laid down

OBTAINING SERVICE OF HOME APPLIANCES TM AURORA

The warranty period for AURORA products is specified in the addition at www.aurora-tm.eu/consumer-service, calculated from the date of retail sale. The warranty period is specified for each country. If the warranty card field «Model», «Serial number», «date of sale», «Company name», «Printing firm-seller» and «buyer's signature» are not filled, the warranty period is calculated from the date of manufacture of the product. During the warranty period, service is available only to authorized persons (see. A list of authorized service centers: www.aurora-tm.eu).

The warranty does not cover products, problems which have arisen as a consequence:

1. Violations of customer environments.
2. Do not use the product taget.
3. Mechanical damage caused during operation or transportation.
4. The ingestion of foreign objects or products insects.

Actions of third parties:

in documentation for the goods. You only need to use the product according to its intended purpose and adhere to the conditions established by the manufacturer of goods in the operational documentation.

1. Repair by unauthorized persons.
2. Unauthorized structural changes by the manufacturer.
3. A deviation from the rules of supply and cabling. Force majeure – the element of fire, flood.

After the warranty period, our authorized service points are always ready to offer after-sales service.

The service life of products is 2 years.

Durability is terminated in the following cases:

1. Making changes in product design and implementation of improvements and the use of parts, components, not statutory.
2. Use of the device for other purposes.
3. Deliberate damage to the product by the consumer.
4. Violation of improper use.

Detailed information about service in your area can be found at www.aurora-tm.eu/consumer-services.

МЕЖДУНАРОДНИ ГАРАНЦИОННИ ЗАДЪЛЖЕНИЯ

Гаранция за изделието се дава за срок от 2 години или повече в случай, че Законът за защита правата на потребителите на страната, в която е купено изделието предвижда по-дълъг минимален срок на гаранцията.

Всички условия на гаранцията съответстват на Закона за защита на правата на потребителите и се регулират от законодателството на страната, в която е купено изделието. Гаранция и безплатен ремонт се предоставят във всяка страна, в която

СЛУЧАИ, ПРИ КОИТО ГАРАНЦИЯ И БЕЗПЛАТЕН РЕМОТ НЕ СЕ ПРЕДОСТАВЯТ:

1. Гаранционният талон е попълнен неправилно.
2. Изделието е излязло от строя поради неспазване от страна на купувача на правилата за експлоатация, посочени в инструкцията.
3. Изделието е било използвано за професионални, търговски или промишлени цели (освен специално предназначенията за целта модели, за което е споменато в инструкцията).
4. Изделието има външни механични повреди или повреди, причинени от попадане в него на течности, прах, насекоми и други външни предмети.
5. Изделието има повреди, предизвикани от неспазване правилата за захранване от батерии, от мрежата или от акумулатори.
6. Изделието е било подложено на отваряне, ремонт или изменение на конструкцията от лица неупълномощени за ремонт, извършвано е било самостоятелно почистване на вътрешните механизми и т.н.
7. Изделието има естествено износване на части с ограничен

срок на работа, израсходвани материали и т.н.

8. Изделието има отлагане на накип вътре в него или върху нагревателния елемент, независимо от качеството на използваната вода.

9. Изделието има повреди, предизвикани от въздействието на високи (ниски) температури или огън върху нетермоустойчивите му части.

10. Изделието има повреди на принадлежностите и елементите влизащи в комплекта на изделието (филтри, мрежи, торбички, колби, чаши, капачки, ножове, метлички, рендета, дискове, тарелки, торбички, маркучи, четки, а също мрежови кабели, кабели за слушалки и т.н.).

11. Дефектът е възникнал в резултат на неправилен монтаж, който не е извършен от специалисти, упълномощени от сервизния център на доставчика.

Забележка: Изделието се дава за ремонт в совсем чист вид.

ДОПЪЛНИТЕЛНА ИНФОРМАЦИЯ СЪГЛАСНО ЗАКОНА ЗА ЗАЩИТА НА ПОТРЕБИТЕЛИТЕ

Чл.112 (1) При несъответствие на потребителската стока с договора за продажба потребителят има право да предяви reclamaция, като поиска от продавача да приведе стоката в съответствие с договора за продажба. В този случай потребителят може да избира между извършване на ремонт на стоката или замяната ѝ с нова, освен ако това е невъзможно или избраният от него начин за обезщетение е непропорционален в сравнение с другия.

(2) Смята се, че даден начин за обезщетяване на потребителя е непропорционален, ако неговото използване налага разходи

на продавача, които в сравнение с другия начин на обезщетяване са неразумни, като се вземат предвид:

1. стойността на потребителската стока, ако нямаше липса на несъответствие;
 2. значимостта на несъответствието;
 3. възможността да се предложи на потребителя друг начин на обезщетяване, който не е свързан със значителни неудобства за него.
- Чл. 113. (1) (Нова - ДВ, бр. 18 от 2011 г.) Когато потребителската стока не съответства на договора за продажба, продавачът е

длъжен да я приведе в съответствие с договора за продажба.

(2) (Предишна ал. 1 - ДВ, бр. 18 от 2011 г.) Привеждането на потребителската стока в съответствие с договора за продажба трябва да се извърши в рамките на един месец, считано от предявяването на рекламацията от потребителя.

(3) (Предишна ал. 2, изм. - ДВ, бр. 18 от 2011 г.) След изтичането на срока по ал. 2 потребителят има право да развали договора и да му бъде възстановена заплатената сума или да иска намаляване на цената на потребителската стока съгласно чл. 114.

(4) (Предишна ал. 3 - ДВ, бр. 18 от 2011 г.) Привеждането на потребителската стока в съответствие с договора за продажба е безплатно за потребителя. Той не дължи разходи за експедиране на потребителската стока или за материали и труд, свързани с ремонта ѝ, и не трябва да понася значителни неудобства.

(5) (Предишна ал. 4 - ДВ, бр. 18 от 2011 г.) Потребителят може да иска и обезщетение за претърпените вследствие на несъответствието вреди.

Чл. 114. (1) При несъответствие на потребителската стока с договора за продажба и когато потребителят не е удовлетворен от решаването на рекламацията по чл. 113, той има право на избор между една от следните възможности:

1. разваляне на договора и възстановяване на заплатената от него сума;
2. намаляване на цената.

(2) Потребителят не може да претендира за възстановяване на

заплатената сума или за намаляване цената на стоката, когато търговецът се съгласи да бъде извършена замяна на потребителската стока с нова или да се поправи стоката в рамките на един месец от предявяване на рекламацията от потребителя.

(3) (Нова – ДВ, бр.61 от 2014г. В сила от 25.07.2014г.) Търговецът е длъжен да удовлетвори искане за разваляне на договора и да възстанови заплатената от потребителя сума, когато след като е удовлетворил три рекламации на потребителя чрез извършване на ремонт на една и съща стока, в рамките на срока на гаранция по чл.115, е налице следваща поява на несъответствие на стоката с договора продажба.

(4) (Предишна ал.3 – ДВ, бр.61 от 2014г., в сила от 25.07.2014г.) Потребителят не може да претендира за разваляне на договора, ако несъответствието на потребителската стока с договора е незначително.

Чл. 115. (1) Потребителят може да упражни правото си по този раздел в срок до две години, считано от доставянето на потребителската стока.

(2) Сроктъ по ал. 1 спира да тече през времето, необходимо за поправката или замяната на потребителската стока или за постигане на споразумение между продавача и потребителя за решаване на спора.

(3) Упражняването на правото на потребителя по ал. 1 не е обвързано с никакъв друг срок за предявяване на иск, различен от срока по ал. 1.

Централен сервиз: ЦЕЗАР ЕЛЕКТРОНИКС ЕООД, гр. София, ж.к. Люлин-1, бл.033, Сервиз; тел.: 02/9 277-285; 0889-415-737; e-mail: ceszar_lm@abv.bg. **Име и адрес на лицето предоставящо гаранцията:** ЕКСИМ БГ ООД; гр. София, ж.к. Надежда 2, бл.232 вх.В ет.9 ап.27; тел. +359 87 813 73 73

ПО ВЪПРОСИТЕ НА ГАРАНЦИОННОТО ОБСЛУЖВАНЕ И РЕМОНТА СЕ ОБРЪЩАЙТЕ КЪМ СПЕЦИАЛИЗИРАНИТЕ СЕРВИЗНИ ЦЕНТРОВЕ

№	Град - Town	Телефон - Phone	Адрес - Address
1	София - Sofia	02 / 927 72 85	ж.к. «Люлин», бл.033, Сервиз
2	Благоевград - Blagoevgrad	0899-197-311	ж.к. «Запад», Блок 5, Партер
3	Бургас - Burgas	056 / 701-300	ул. «Вардар» №1, вх.Б, ет.7, ап.33
4	Варна - Varna	052 / 613 753	бул. «Сливница» №76
5	В. Търново - V.Tarnovo	062 / 632-102	ул. «П.К. Яворов» №35
6	Видин - Vidin	0890-222-141	ж.к. «Панония», бл.13, офис
7	Гоце Делчев - G. Delchev	0878-786-163	ул. «Солун» №18
8	Гоце Делчев - G. Delchev	0886-402-323	ул. «Кавала» №7
9	Добрич - Dobrich	058 / 601-211	ул. «Гоце Делчев» №2
10	Дупница - Dupnitca	0701 / 50-015	ул. «Княз Борис I», бл.9
11	Ловеч - Lovech	068 / 623-977	ул. «Чачо Шишков» № 21
12	Монтана - Montana	0887-839-513	бул. «Арнолд» № 29
13	Пазарджик - Pazardgik	034 / 445-959	ул. «Доиран» №24
14	Перник - Pernik	076 / 67-07-21	ул. «Минск» №7
15	Петрич - Petrich	0745 / 20-054	ул. «Георги Урумов» № 49
16	Плевен - Pleven	064 / 680-325	ж.к. «Сторгозия», бл. 20, партер МДК-сервиз
17	Пловдив - Plovdiv	0887-256-433	ул. «Абаджийска» 10
18	Разград - Razgrad	084 / 629-466	бул. «България» №7, вх.Б, ап.9
19	Разлог - Razlog	0747 / 80-885	ул. «Предел» №11
20	Русе - Ruse	0878-248-504	ул. «Атанас Буров» №13 А

21	Сливен - Sliven	044 / 667-681	кв. «Даме Груев», зад бл.8
22	Смолян - Smolian	0889-203-576	ул. «Дичо Петров» №6, бл. КЦ-15, TV-сервис
23	Стара Загора - Stara Zagora	042 / 601-827	ул. «Столетов» №181
24	Хасково - Haskovo	0897-996-286	ул. «Цар Освободител» №25

Независимо от търговската гаранция продавачът отговаря за липса на съответствие на потребителската стока с договора за продажба съгласно чл.112-чл. 115 от ЗЗП.

CZE

VŠEOBECNÉ ZÁRUČNÍ PODMÍNKY

Děkujeme Vám, že jste se rozhodli zakoupit výrobek značky Aurora. Dovozece odpovídá za kvalitu výrobku po celou záruční dobu. Záruka se vztahuje na poruchy a závady, které v průběhu záruční

NÁROK NA ZÁRUČNÍ OPRAVU ZANIKÁ V TĚCHTO PŘÍPÁDECH:

1. Výrobek byl instalován a obsluhován v rozporu s návodem k obsluze nebo v rozporu s bezpečnostními předpisy a normami platnými v České republice.
2. Výrobek byl používán pro jiné účely, než je obvyklé, zejména se jedná o použití k profesionální nebo výrobní činnosti.
3. Bylo poškozeno, odstraněno nebo změněno výrobní číslo nebo čárový kód výrobku.
4. Záruka se nevztahuje na závady vzniklé běžným opotřebením výrobku obvyklým užíváním.
5. Byl-li proveden zásah do přístroje neoprávněnou osobou, neautorizovaným servisem nebo prodejcem.
6. Poškození výrobku bylo způsobeno živelnou událostí nebo vlivem přírodních jevů (jako například bouře, požár, přepětí v síti, vniknutím kapaliny, apod.)

lhůty vznikly vadou použitých materiálů nebo součástek. Záruka bude uznána pouze tehdy, je-li výrobek používán dle návodu k obsluze.

7. Záruka se nevztahuje na reklamaci parametrů, které nejsou uvedeny v návodu k obsluze nebo v technické dokumentaci.
8. Neoprávněná reklamacie bude účtována dle skutečných nákladů na přezkoušení a poštovné zpět k zákazníkovi nebo prodejci. Prohlášení o shodě výrobku s technickými předpisy ve smyslu zákona č. 22/1997 Sb., o technických požadavcích na výrobky a nařízení vlády č. 426/2000 Sb., kterým se stanoví vybrané výrobky k posuzování shody, v platném znění.

Zástupce v České republice: DS EXIM s.r.o., Tiskarska 563/6, 108 00 Praha 10, www.ds-exim.cz
 Zákaznický servis: +420 602 606 267.
 Pondělí - pátek od 9:00 do 17:00.
 Na operátory se vztahují standardní sazby. Hovory lze zaznamenávat.

EST

GARANTII

- Aurora annab oma toodetele kaheaastase garantii alates ostukuupäevast. Kui kaheaastase garantiaja jooksul ilmnevad puudused materjalides või töötluses, parandab või asendab Aurora toote samaväärsse väärtusega tootega.
- Aurora maksab remondi- või asendamiskulud tagasi ainult siis, kui on saadud tõendid, näiteks kvitтинг, et garantii ei ole garantiinõude kuupäeval lõppenud. Garantii ei kehti toodetele ja / või toodete osadele, mida oma olemuse tõttu võib pidada looduslikult kulunud või valmistatud klaasist.
- Garantii ei kehti, kui rikke põhjuseks on vale kasutamine, ebaõige hooldus (näiteks osade määrdumine) või modifikatsioonid või pa-

randused, mille on teinud Aurora volitamata isikud.
 • See seade on ette nähtud ainult koduseks kasutamiseks. Kui seadet kasutatakse valesti või ametialastel või poolprofessionaalsetel eesmärkidel või kui seda ei kasutata vastavalt kasutusjuhendile, on garantii kehtetu ja Aurora ei vastuta tekitatud kahju eest.
 • Seadme õigeks kasutamiseks peab kasutaja rangelt järgima kõiki kasutusjuhendis sisalduvaid juhiseid ja hoiduma mis tahes toimingu-
 gutest, mida kasutusjuhendis soovitatakse või keelatakse.
 Klienditeenindus: +370 67558010
 Esmaspäevast reedeni 9.00-17.00.
 Operaatoritele kehtivad tavahinnad. Kõnesid saab salvestada.

LVA

GARANTĪJA

- Aurora savien izstrādājumiem nodrošina divu gadu garantiju no pirkuma datuma. Ja divu gadu garantijas laikā rodas materiālu vai ražošanas defekti, Aurora salabos vai nomainīs Izstrādājumu ar citu produktu ar tādu pašu vērtību.
- Aurora atbildzinās remonta vai nomainīšanas izmaksas tikai pēc tam, kad būs saņemti pierādījumi, piemēram, kvīts, ka garantija nav beigusies garantijas pieprasījuma datumā. Garantija neattiecas uz izstrādājumiem un / vai izstrādājumu daļām, kuras pēc savas būtības var uzskatīt par dabiski valkātām vai izgatavotām no stikla.
- Garantija netiek piemērota, ja darbības traucējumu iemesls ir nepareiza lietošana, nepareiza apkope (piemēram, detaļu piesārņojums) vai modifikācijas vai remonts, ko veic personas, kuras nav pilnvarojusi Aurora.

• Ši ierīce ir paredzēta tikai mājās lietošanai. Ja ierīce tiek izmantota nepareizi vai profesionāliem vai daļēji profesionāliem mērķiem vai ja tā netiek izmantota saskaņā ar lietošanas instrukciju, garantija zaudē spēku, un Aurora neatbild par nodarījumiem zaudējumiem.
 • Lai pareizi lietotu ierīci, lietotājam ir stingri jāievēro visi norādījumi, kas sniegti lietošanas instrukcijā, un jāatturas no visām darbībām, kas lietošanas instrukcijā aprakstītas kā nevēlamas vai aizliegtas.
 Klientu apkalpošana: +370 67558010
 Pirmdien - piektdien no 9:00 līdz 17:00.
 Operatoriem piemēro standarta likmes. Zvanus var ierakstīt.

GARANTIJOS SĄLYGOS

- Aurora savo gaminiams suteikia dvejų (2) metų garantiją nuo įsigijimo datos. Jei per dvejų metų garantinį laikotarpį dėl medžiagų ar gamybinųjų defektų atsiranda gedimų, Aurora Gaminį sutaisys ar pakeis kitu tos pačios vertės Gaminiumi.
- Aurora padengs remonto arba keitimo išlaidas tik gavusi įrodymą, pvz., kvitą, kad garantinės priežiūros reikalavimo dieną garantinis laikotarpis dar nėra pasibaigęs. Garantija netaikoma gaminiais ir (arba) gaminių dalimis, kuriuos dėvisi arba dėl savo pobūdžio gali būti laikomos natūraliai susidėvėjęmis dalimis, arba yra pagamintos iš stiklo.
- Garantija negalioja, jeigu gedimas įvyko dėl netinkamo naudojimo, netinkamos priežiūros (pvz., dalys užterštos nuosėdomis) arba jei asmenys, neįgaloti Aurora, atliko pakeitimus arba remontą.

WARUNKI GWARANCJI

Produkt objęty jest 24-miesięczną gwarancją, począwszy od daty zakupu przez klienta wyłącznie na terytorium Rzeczypospolitej Polskiej.

1. Reklamowany towar powinien spełniać podstawowe normy higieny
2. Reklamowany towar nie może wykazywać jakichkolwiek uszkodzeń mechanicznych, chemicznych, transportowych, śladów niewłaściwego przechowywania lub montażu.
3. Reklamowany towar nie może być uszkodzony z przyczyn niewłaściwej eksploatacji (zgodnie z instrukcją obsługi)
4. Reklamowany towar nie może mieć żadnych śladów wskazujących na próbę samodzielnego naprawiania produktu. Gwarancja nie obejmuje uszkodzeń wynikłych na skutek użytkowania niezgodnego z przeznaczeniem sprzętu (jeżeli dotyczy sprzętu przeznaczanego do eksploatacji w warunkach gospodarstwa domowego lub podobnego), wadliwego przechowywania, wadliwego podłączenia do instalacji.
5. Wymiana/Naprawa odbywa się na podstawie paragonu zakupu towaru oraz uzupełnionej karty gwarancyjnej.
6. Każdy reklamowany artykuł musi posiadać oryginalne, nieuszkodzone opakowanie, umożliwiające jego odpowiednią ochronę podczas transportu przez firmę kurierską. Dopuszczalne jest zastosowanie opakowania zastępczego, jednak musi ono gwarantować

• Śis prietaisai skirtas naudoti tik butyje. Jei prietaisai naudojami netinkamai arba profesionaliems ar pusiau profesionaliems tikslams arba nėra naudojami pagal naudotojo vadovo instrukciją, garantija nebegalios ir Aurora neprisiims atsakomybės už padarytą žalą.

• Kad galėtų tinkamai naudoti prietaisą, naudotojas turėtų griežtai laikytis visų naudojamų instrukcijose pateiktų nurodymų ir susilaikyti nuo veiksmų, kurie aprašyti kaip nepageidaujami ar draudžiami naudojimo instrukcijose.

Klientų aptarnavimas: +370 67558010

Pirmadienis - Penktadieni 9.00 - 17.00

Galioja standartiniai operatorių įkainiai. Skambučiai gali būti įrašomi.

odpowiednią ochronę przed uszkodzeniami mechanicznymi podczas transportu.

7. Ujawnione w okresie gwarancyjnym wady fabryczne usuwane będą bezpłatnie w terminie do 14 dni, a w przypadkach szczególnych w okresie do 21 dni licząc od daty dostarczenia urządzenia do Serwisu Gwaranta.

8. Usługami gwarancyjnymi nie są objęte czynności związane z konserwacją, czyszczeniem i regulacją opisanymi w instrukcji obsługi lub instrukcji montażowej.

Produkt nie podlega gwarancji, jeżeli:

1. Usterka wynika ze zwykłego zużycia
 2. Usterka była widoczna podczas zakupu
 3. Produkt był używany niezgodnie z instrukcją obsługi.
 4. Użytkownik nie może udowodnić legalnego zakupu produktu na terytorium Rzeczypospolitej Polskiej (brak paragonu lub faktury zakupu, nieczytelny dokument).
 5. Uszkodzony lub zmieniony numer seryjny urządzenia.
 6. Uszkodzenie z przyczyn działania siły wyższej.
- Gwarancją nie są objęte części zużyte w trakcie eksploatacji (na przykład filtry, żarówki, pokrycia ceramiczne i teflonowe, uszczelki). Reklamacje można zgłaszać: pisemnie na adres serwis@vs-exim.pl, sklep@vs-exim.pl. OD PONIEDZIAŁKU DO PIĄTKU W GODZ 8.00-17.00

GARANTIA NATIONALA SI INTERNATIONALA A PRODUCATORULUI

GARANȚIA PENTRU ACEST PRODUS ESTE VALABILA PENTRU O PERIOADĂ DE 2 ANI.

Repararea, înlocuirea sau restituirăa valorii produsului , în această ordine, se asigură conform prevederilor legale.Toate condițiile de garanție sunt în conformitate cu Legea privind protecția drepturilor consumatorilor și vor fi guvernate de legile din țara în care ați achiziționat produsul. Garanția și reparația gratuită a dispozitivului este disponibilă în orice țară în care grupul VIROMPAL TRADE S.R.L. furnizează acest produs, sau are o reprezentantă autorizată, și unde nicio restricție la import sau alte dispoziții legale nu împiedică furnizarea de garanție gratuită și de reparare gratuită. Drepturile consumatorului sunt conforme cu prevederile din Legea 449/2003 și OG21/1992 cu completările și modificările ulterioare, inclusiv și cu modificările aduse de OUG 174/2008. Termenul de garanție comercială - 2 ani.

PIERDEREA GARANTIEI

1. Certificatul de garanție este completat incorect .
2. Garanția nu acopera lipsa unui accesoriu sau a vreunei parti a produsului constatata dup achiziționarea acestuia.
3. Clientul nu a respectat instrucțiunile de utilizare și intretinere; a expus produsul la socuri (indoit, ars, fisurat, zgariat).

Termenul de garanție de conformitate – 2 ani.

Produsul achiziționat este un produs electrocasnic de aceea garanția și conformitatea acestuia se vor asigura numai dacă este achiziționat de către persoane fizice, grup de persoane fizice constituite în asociații, care utilizează produsul exclusiv în scopuri casnice.

Durata termenului de garanție se prelungeste cu perioada în care produsul s-a aflat în reparație în service și se menționează pe certificatul de garanție.

La cererea cumparatorului se înlocuiește produsul aflat în termen de garanție, dacă nu poate fi reparat.

Perioada de timp nu poate depasi 15 zile calendaristice.

Repararea, înlocuirea sau restituirăa valorii produsului, în această ordine, se asigura conform prevederilor legale.

4. Produsul a fost utilizat pentru activitati profesionale sau industriale (cu exceptia celor concepute exclusiv pentru acest gen de activitati , lucru precizat în manualul de utilizare)

5. Produsul are defectiuni externe sau prezinta defectiuni cauzate de intrarea lichidelor, prafului , insectelor și altor materiale straine .

6. Продукт имеет дефекты, вызванные нарушением правил эксплуатации.
7. Продукт был вскрыт, модифицирован или отремонтирован непрофессионалами.
8. Продукт имеет срок годности, ограниченный условиями эксплуатации, натуральными материалами.
9. Продукт имеет дефекты, вызванные попаданием в него посторонних предметов или загрязнением.
10. Продукт имеет дефекты, вызванные воздействием внешних факторов.

CERTIFICAT DE GARANȚIE. DECLARAȚIE DE CONFORMITATE

Noi, VIROPAL TRADE asigurăm, garantăm și declarăm pe propria răspundere ca produsul achiziționat de Dvs. nu pune în pericol viața, sănătatea, securitatea muncii, nu are impact negativ asupra

LA ACHIZIȚIONAREA UNUI PRODUS, CEREȚI VERIFICAREA LUI ÎN PREZENȚA DUMNEAVOASTRA, ASIGURAȚI-VA CA PRODUSUL VANDUT ESTE FUNCȚIONAL ȘI AMBALAT ȘI CA CERTIFICATUL DE GARANȚIE ESTE COMPLETAT CORECT.

Acest certificat de garanție confirmă lipsa oricoror defecte în produsul achiziționat de Dvs. și oferă reparația gratuită a produsului defect din vina producătorului pe toată durata perioadei de garanție.

Repararea în garanție a produsului defect de centrele de service autorizate se face în condițiile prezentării produsului și accesoriilor acestuia, a facturii și a certificatului de garanție în original.

Nu se accepta cereri pentru reparația gratuită a produsului fără prezentarea acestui certificat, sau completarea incorectă a acestuia, lipsa sigiliilor de fabrică (în cazul în care trebuie să fie prezente),

sensibile la termo-rezistență la temperaturi ridicate (scazute) sau la umezeala sau ca urmare a folosirii substanțelor chimice sau corozive.

11. Accesoriile și consumabilele nu fac obiectul garanției (site, cabluri electrice, filtre, plase, pungii/saci, vase de sticlă/plastic, capace, cani, cuțite, teluri, perii, discuri, reductoare, tuburi, furtunuri, cabluri de căști, garnituri, curele și altele similare).

Pentru verificări sau înlocuiri, adresați-va la magazinul de unde ați achiziționat produsul.

mediului și corespunde standardelor înscrise în declarațiile și certificatele de conformitate ale producătorului, respecta cerințele de protecție și sunt în conformitate cu standardele CE și ROHS.

precum și în alte cazuri prevăzute în certificatul de garanție.

Certificatul de garanție este valabil doar în original, cu stampila și semnătura vânzătorului și a cumpărătorului, și cu data de vânzare menționată.

Pentru service și reparații în garanție, contactați:

Republica Moldova: "AIEA" S.A., Uzinelor, 21, +373 22470551, +373 68394040;

România: VIROPAL TRADE S.R.L. București Sectorul 3, Aleea BARAJUL LOTRU Nr. 11, PARTER, CAMERA 1, Bloc M4A1, Apartament 4, +40 771 37 75 33

RUS

УСЛОВИЯ ГАРАНТИИ

УВАЖАЕМЫЙ ПОКУПАТЕЛЬ! Торговая марка AURORA благодарит за Ваш выбор. При покупке товара убедитесь в правильности заполнения гарантийного талона. Серийный номер и наименование изделия должны совпадать с записью в гарантийном талоне. Перед началом эксплуатации, внимательно

ПОРЯДОК ГАРАНТИЙНОГО ОБСЛУЖИВАНИЯ БЫТОВОЙ ТЕХНИКИ ТОРГОВОЙ МАРКИ AURORA

Гарантийный срок на изделия TM AURORA указан в приложении на сайте www.aurora-tm.eu/consumer-services, и исчисляется со дня розничной продажи.

Гарантийный срок указан для каждой страны. Если в гарантийном талоне поля: «Модель», «Серийный номер», «Дата продажи», «Название фирмы», «Печать фирмы-продавца» и «Подпись покупателя» не заполнены, гарантийный срок исчисляется со дня выпуска изделия. В течение гарантийного срока ремонт изделий выполняется только уполномоченными лицами (см. перечень авторизованных центров сервисного обслуживания: www.aurora-tm.eu).

Гарантийное обслуживание не распространяется на изделия, неполадки которых возникли в следствии:

1. Нарушения покупателем условий эксплуатации.
2. Не целевому применению изделия.
3. Механические повреждения вызванные во время эксплуатации или транспортировки.
4. Попадание вовнутрь изделия посторонних предметов или насекомых.

ознакомьтесь с правилами эксплуатации, изложенными в документации на товар. Эксплуатировать изделие необходимо только согласно его целевым назначениям и придерживаться условий, установленных производителем товара в эксплуатационной документации.

Действия третьих лиц:

1. Ремонт неуполномоченными лицами.
2. Внесение несанкционированных изготовителем конструктивных изменений.
3. Отклонение от норм питающих и кабельных сетей.

После окончания гарантийного срока наши пункты авторизованного обслуживания всегда готовы предложить Вам послегарантийное обслуживание.

Срок службы изделий составляет 2 года.

Срок службы изделия прекращается в следующих случаях:

1. Внесение в конструкцию изделия изменений и осуществления доработок, а также использования деталей, комплектующих, не предусмотренных нормативными документами.
2. Использование прибора не по назначению.
3. Умышленное повреждение изделия потребителем.
4. Нарушение потребителем правил эксплуатации.

Детальную информацию о сервисном обслуживании в вашем регионе Вы можете найти на сайте www.aurora-tm.eu/consumer-services.

UKR

ГАРАНТІЙНІ УМОВИ

ШАНОВНИЙ ПОКУПЕЦЬ! Торгова марка AURORA дякує за Ваш вибір. При купівлі товару переконайтеся в правильності заповнення гарантійного талона. Серійний номер та найменування виробу повинно збігатися з записом у гарантійному талоні. Перед початком експлуатації, уважно ознайомтеся з правилами

експлуатації, викладеними в документації на товар. Експлуатувати виріб необхідно тільки згідно з його цільовим призначенням та дотримуватися умов, встановлених виробником товару в експлуатаційній документації.

ПОРЯДОК ГАРАНТІЙНОГО ОБСЛУГОВУВАННЯ ПОБУТОВОЇ ТЕХНІКИ ТОРГОВОЇ МАРКИ AURORA

Гарантійний термін на виробі ТМ AURORA вказано в додатку на сайті www.aurora-tm.eu/consumer-services, і відраховується з дня роздрібного продажу. Гарантійний термін вказаний для кожної країни. Якщо в гарантійному талоні поля: «Модель», «Серійний номер», «Дата продажу», «Назва фірми», «Печатка фірми-продавця» і «Підпис покупця» не заповнені, гарантійний строк обчислюється з дня випуску виробу. Протягом гарантійного терміну ремонт виробів виконується тільки уповноваженими особами (див. перелік авторизованих центрів сервісного обслуговування: www.aurora-tm.eu).

Гарантійне обслуговування не поширюється на виробу, неполадки яких виникли в наслідок:

1. Порушення покупцем умов експлуатації.
2. Нецільовому застосуванню виробу.
3. Механічні ушкодження викликані під час експлуатації або транспортування.
4. Попадання всередину виробу сторонніх предметів або комах.

Дії третіх осіб:

1. Ремонт неуповноваженими особами.
 2. Внесення несанкціонованих виробником конструктивних змін.
 3. Відхилення від норм електричних і кабельних мереж.
- Дія непереборної сили – стихія, пожежа, повінь.
Після закінчення гарантійного терміну наші пункти авторизованого обслуговування завжди готові запропонувати Вам післягарантійне обслуговування.

Термін служби виробів становить 2 роки.

Термін служби виробу припиняється в наступних випадках:

1. Внесення в конструкцію виробу змін та здійснення доробок, а також використання деталей, комплектуючих, не передбачених нормативними документами.
2. Використання приладу не за призначенням.
3. Умисне пошкодження виробу споживачем.
4. Порушення споживачем правил експлуатації.

Телефон гарячої лінії: +380 (44) 393 4828

Surname / Фамилно име / Příjmení / Perekonnanimi / Uzvārds /
Pavardė / Nazwisko / Nume de familie / Фамилия / Прізвище

Address and phone number / Телефонът, адреса / Telefonní číslo,
adresa / Telefon, address / Telefons, adresse / Telefonas, adresa /
Telefon, adres / Telefonul, adresa / Адрес, телефон / Адреса, телефон

I hereby certify the workpiece received claims have not /
С настоящим потвърждавам, че получих работещия продукт,
нямая оплаквания / Potvrzuji, že jsem obdržel pracovní produkt a
nemám žádné stížnosti / Kinnitan, et sain töötava toote kätte, mul
pole ühtegi kaebust / Ar šo es apstiprinu, ka esmu saņēmis darba
produktu, un man nav sūdzību / Patvirtinu, kad gavau darbinį
produktą, neturiu jokių priekaištų / Potwierdzam, że otrzymałem
działający produkt, nie mam żadnych reklamacji / Confirm că am
primit produsul de lucru, nu am nicio reclamație / Настоящим
подтверждаю, рабочее изделие получил, претензий не имею /
Дійсним підтверджую, робочий виріб отримав, претензій не маю

(date and customer signature / Дата и подпись на потребителя /
Datum a podpis spotřebitele / Tarbija kuupäev ja allkiri /
Patērētāja datums un paraksts / Vartotojo data ir parašas / Data i
podpis konsumenta / Data și semnătura consumatorului / Дата и
подпись потребителя / Дата і підпис споживача

Surname / Фамилно име / Příjmení / Perekonnanimi / Uzvārds /
Pavardė / Nazwisko / Nume de familie / Фамилия / Прізвище

Address and phone number / Телефонът, адреса / Telefonní číslo,
adresa / Telefon, address / Telefons, adresse / Telefonas, adresa /
Telefon, adres / Telefonul, adresa / Адрес, телефон / Адреса, телефон

I hereby certify the workpiece received claims have not /
С настоящим потвърждавам, че получих работещия продукт,
нямая оплаквания / Potvrzuji, že jsem obdržel pracovní produkt a
nemám žádné stížnosti / Kinnitan, et sain töötava toote kätte, mul
pole ühtegi kaebust / Ar šo es apstiprinu, ka esmu saņēmis darba
produktu, un man nav sūdzību / Patvirtinu, kad gavau darbinį
produktą, neturiu jokių priekaištų / Potwierdzam, że otrzymałem
działający produkt, nie mam żadnych reklamacji / Confirm că am
primit produsul de lucru, nu am nicio reclamație / Настоящим
подтверждаю, рабочее изделие получил, претензий не имею /
Дійсним підтверджую, робочий виріб отримав, претензій не маю

(date and customer signature / Дата и подпись на потребителя /
Datum a podpis spotřebitele / Tarbija kuupäev ja allkiri /
Patērētāja datums un paraksts / Vartotojo data ir parašas / Data i
podpis konsumenta / Data și semnătura consumatorului / Дата и
подпись потребителя / Дата і підпис споживача



Model / Модел / Model / Mudel / Modelis / Modelis / Model / Model / Модель / Модель

Serial No / Серийен номер / Sériovés číslo / Seerianumber / Sérįjas numurs / Serįjos numeris / Numer serįjny / Număr de serie / Серийный номер / Серийный номер

Date of sale / Дата на продажба / Datum prodeje / Mūūgikuupāev / Pārdošanas datums / Pardavimo data / Data sprzedaży / Data vânzării / Дата продажи / Дата продажу

Seller (company name) / Продавач (име на компанията) / Prodejce (název společnosti) / Mūūja (ettevõtte nimi) / Pārdevējs (uzņēmuma nosaukums) / Pardavejas (įmonės pavadinimas) / Sprzedawca (nazwa firmy) / Vānzātor (numele companiei) / Продавец (название фирмы) / Продавец (назва фірми)

Phone number / Телефонът / Telefonni číslo / Telefon / Telefons / Telefonas / Telefon / Telefonul / Телефон / Телефон

Adress / Адреса / Adresa / Aadress / Adresse / Adresa / Adres / Adresa / Адрес / Адреса

Sign / Подпис / Podpis / Allkiri / Paraksts / Parašas / Podpis / Semnătură / Подпись / Підпис

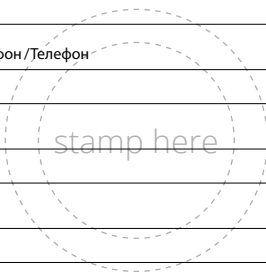

1

Model / Модел / Model / Mudel / Modelis / Modelis / Model / Model / Модель / Модель

Serial No / Серийен номер / Sériovés číslo / Seerianumber / Sérįjas numurs / Serįjos numeris / Numer serįjny / Număr de serie / Серийный номер / Серийный номер

Date of sale / Дата на продажба / Datum prodeje / Mūūgikuupāev / Pārdošanas datums / Pardavimo data / Data sprzedaży / Data vânzării / Дата продажи / Дата продажу

Date of treatment / Дата на обжалване / Datum odvolání / Kaebuse esitamise kuupāev / Apelācijas datums / Apelācijas data / Data odwołania / Data apelului / Дата обращения / Дата звернення

Type of repair / Вид ремонт / Druh opravy / Remondi tüüp / Remonta veids / Remonto tipas / Rodzaj naprawy / Tipul de reparație / Вид ремонта / Вид ремонту

End date of repair / Крайна дата на ремонта / Datum ukončeni opravy / Remondi lõppkuupāev / Remonta beigu datums / Remonto pabaigos data / Data zakończenia naprawy / Data de încheiere a reparației / Дата окончания ремонта / Дата закінчення ремонту

2

Model / Модел / Model / Mudel / Modelis / Modelis / Model / Model / Модель / Модель

Serial No / Серийен номер / Sériovés číslo / Seerianumber / Sérįjas numurs / Serįjos numeris / Numer serįjny / Număr de serie / Серийный номер / Серийный номер

Date of sale / Дата на продажба / Datum prodeje / Mūūgikuupāev / Pārdošanas datums / Pardavimo data / Data sprzedaży / Data vânzării / Дата продажи / Дата продажу

Date of treatment / Дата на обжалване / Datum odvolání / Kaebuse esitamise kuupāev / Apelācijas datums / Apelācijas data / Data odwołania / Data apelului / Дата обращения / Дата звернення

Type of repair / Вид ремонт / Druh opravy / Remondi tüüp / Remonta veids / Remonto tipas / Rodzaj naprawy / Tipul de reparație / Вид ремонта / Вид ремонту

End date of repair / Крайна дата на ремонта / Datum ukončeni opravy / Remondi lõppkuupāev / Remonta beigu datums / Remonto pabaigos data / Data zakończenia naprawy / Data de încheiere a reparației / Дата окончания ремонта / Дата закінчення ремонту

