

Поздравляем, вы успешно собрали стол «Степ»!

Правила эксплуатации

Чтобы мебельное изделие служило вам долго, соблюдайте правила по уходу за мебелью:

1. Мебель должна эксплуатироваться в закрытых и отапливаемых помещениях при температуре не ниже +5С, и относительной влажности воздуха не выше 65%.

2. Поверхность изделий следует предохранять от различных растворителей, кислот, щелочей и механических воздействий. Не допускается применение соды, порошков и других материалов, не предназначенных для ухода за мебелью.

3. Не допускать нахождения воды и водосодержащих жидкостей на изделии.

4. Не устанавливать вблизи (менее 30см) отопительных систем и приборов.

ИНСТРУКЦИЯ по сборке и эксплуатации стола трансформера «Степ 3»

Высота: 520мм Ширина: 900мм Глубина 600 мм
В разложенном состоянии:
Высота: 760мм Ширина: 900мм Глубина 1 200 мм

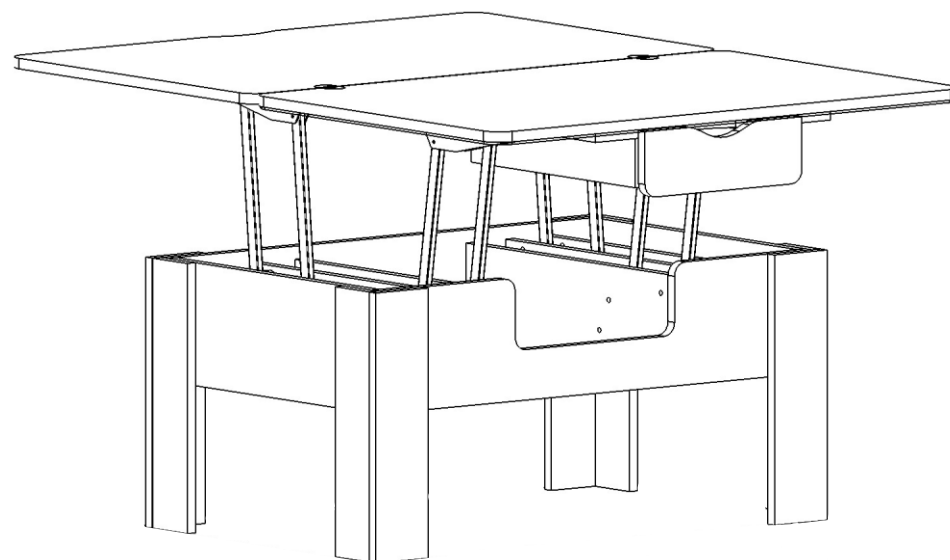

426028, г. Ижевск, ул. О.Кошевого 2/4
тел./факс: (3412) 655-082, 655-083, (912) 859-00-39
sale@ivaru.ru www.ivaru.ru



Изготовитель оставляет за собой право вносить незначительные изменения. Изделие соответствует требованиям ГОСТ 16371-93. Сборку изделия производить согласно данной инструкции.

Взрыв-схема изделия

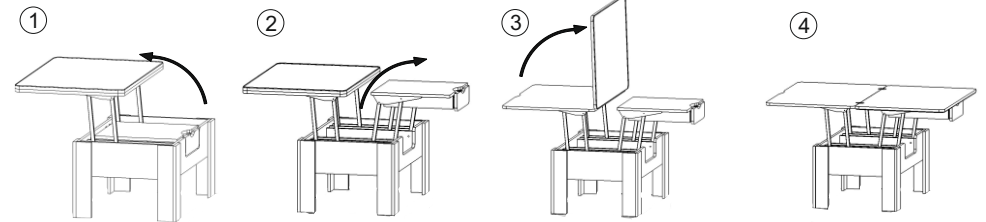
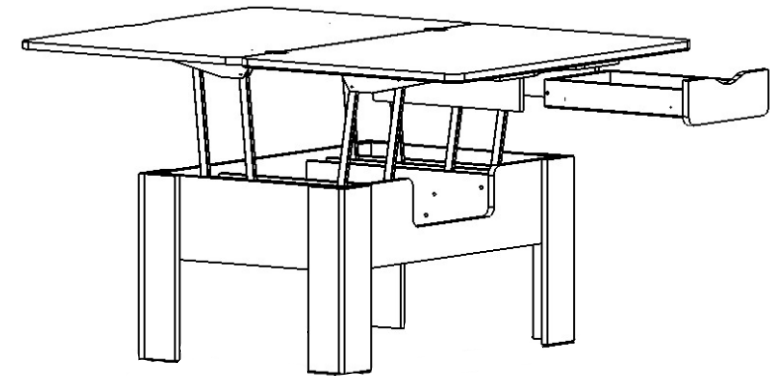
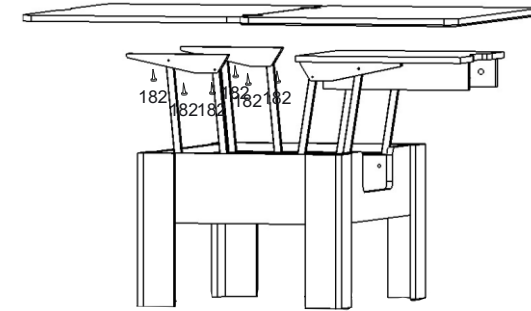
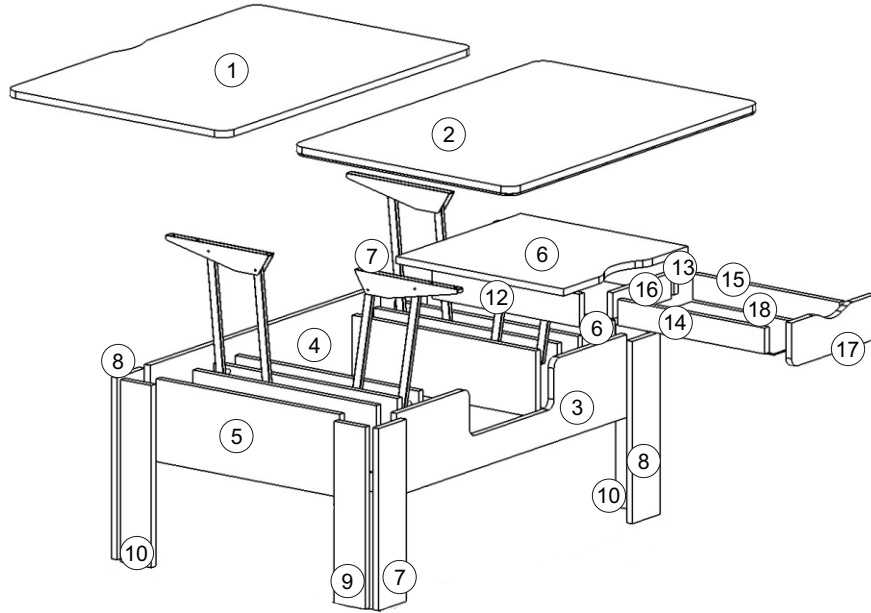

ВНИМАНИЕ СТОЛЕШНИЦУ 3 ОТКИДЫВАТЬ ТОЛЬКО ПОСЛЕ ПОДЪЕМА ЩИТА 7 С ЯЩИКОМ

Комплектность поставки

№	Наименование деталей	Размер (мм)	Кол-во
1	Столешница	900x600	1
2	Столешница	900x600	1
3	Бок стола	186x832	1
4	Бок стола	186x832	1
5	Бок стола	186x500	2
6	Горизонтальный щит	455x450	1
7	Стойка бока стола	480x100	2
8	Стойка бока стола	480x100	2
9	Стойка бока стола	480x84	2
10	Стойка бока стола	480x84	2
11	Полка	500x76	2
12	Стойка левая	400x74	1
13	Стойка правая	400x74	1
14	Левый бок ящика	400x58	1
15	Правый бок ящика	400x58	1
16	Задняя стенка ящика	210x58	1
17	Фасад ящика	100x300	1
18	Дно ящика ДВП	407x242	1
19	Панель 3	500x150	2
20	Панель 2	500x150	2
21	Панель 1 левая	500x150	1
22	Панель 1 правая	500x150	1
23	Фальш-панель ящика	210x58	1

Перечень фурнитуры

№	Наименование деталей	Рисунок	Кол-во
51	Винт-конфирмат 7*50		16 шт.
92	Стяжка эксцентриковая		8шт.
78	Направляющая L400		1 шт.
54	Шуруп 3,5*16		12шт.
99	Подпятник		8шт.

Приклеить демпферы по углам горизонтального щита.

3

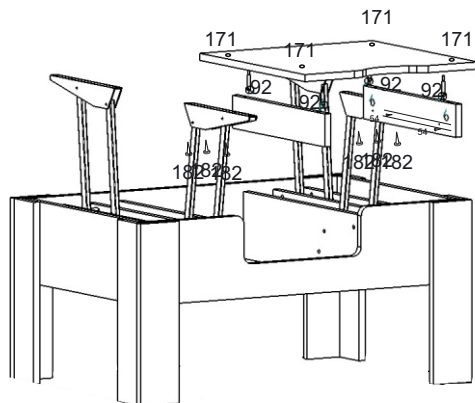

4

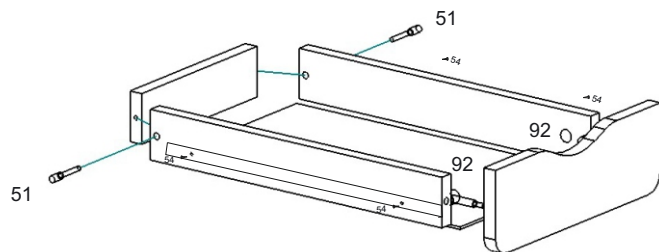

56	Заглушка для конфирмата		8 шт.
141	Пластиковая муфта		10 шт.
174	Шкант деревянный		32 шт.
108	Ключ 4мм		1 шт.
175	Гвоздь 2x25		28 шт.
233	Механизм подъёма		1 ком.
171	Демпфер силиконовый		8 шт.
57	Заглушка для эксцентрика		4 шт.
207	Винт 6x25		10 шт.

Инструкция по сборке механизма трансформации находится в упаковке с комплектующими.

Подготовка к сборке

Прежде чем начать сборку изделия внимательно изучите настоящую инструкцию.

Что необходимо для сборки:

1. Рекомендуется два человека.
2. Отвёртки или шуруповёрт с насадками (одна плоская, 2 вида крестовых отвёрток).
3. Шестигранник (входит в комплект поставки).
4. Молоток.

Рекомендации и предостережения при сборке мебели:

1. Сборку мебели необходимо производить на ровной, чистой и твёрдой поверхности.
2. Во избежание повреждения поверхности деталей мебели рекомендуется на месте сборки положить мягкую толстую ткань или гофрокартон упаковки.
3. Сборку рекомендуется производить непосредственно на месте установки изделия.
4. Обязательно следуйте установленной последовательности в инструкции для более качественного результата сборки.

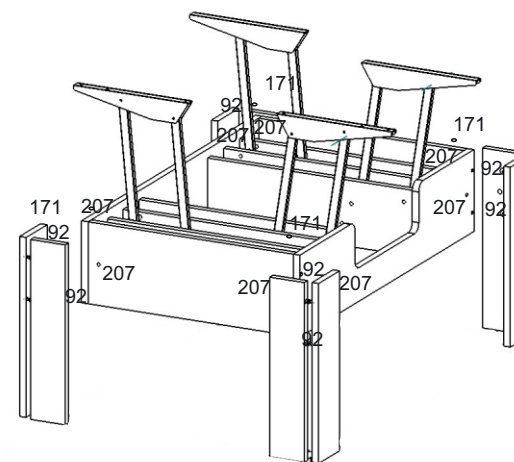
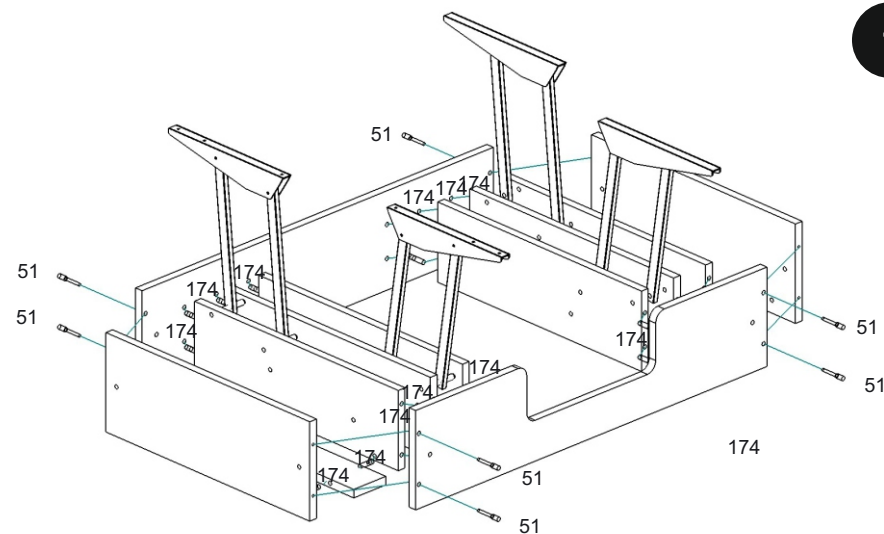

Приклеить демпферы на торец боковин по углам.