

JIMMY

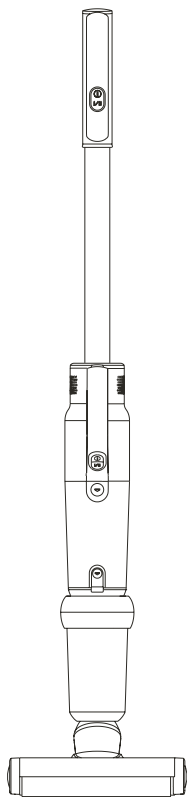

JV71

Instruction Manual	Vacuum Cleaner
Manuale d'Istruzione	Aspirapolvere
Manual de instrucciones	Aspirador
Manuel d'instructions	Aspirateur
Инструкция по эксплуатации	Пылесос
Bedienungsanleitung	Vakuum Staubsauger

Contents

English	2
Lingua asiatica italiana	12
español	22
Français	32
русский язык	42
Deutsch n.	52

Product Assembly

Part Name

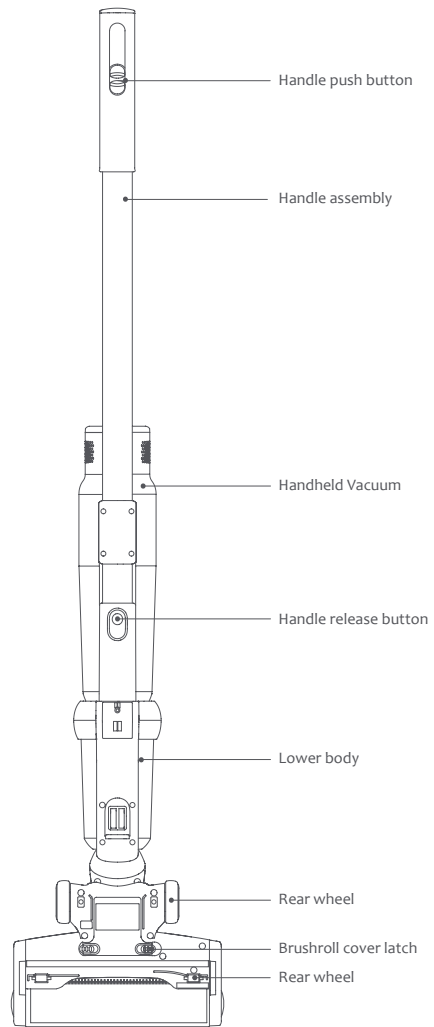
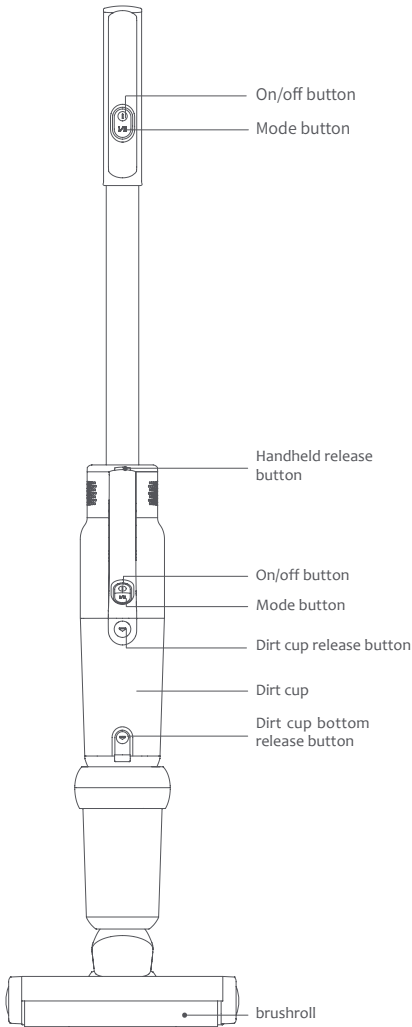

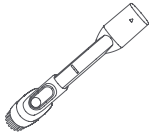

2-in-1 crevice tool

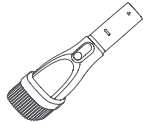

2-in-1 upholstery tool

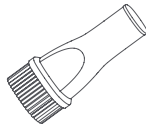

Dusting brush

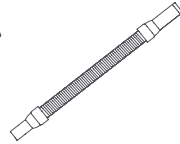

Stretch hose

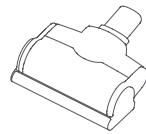

Electric mattress head

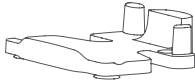

Charger lower

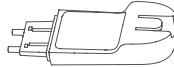

Charger upper

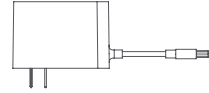

Adaptor

Part Name	Handheld vacuum	Mainbody	Handle	Adaptor	Charger lower	Charger upper
Quantity	1	1	1	1	1	1
Dusting brush	Electric mattress head	2-in-1 upholstery tool	2-in-1 crevice tool	Stretch hose	Premotor filter	User manual
1	1	1	1	1	2	1

Mainbody assembly

1. Place the lower body on the ground, insert the handle vertically into the lower body, press the handle until a “click” sound is heard.

2. Install handheld vacuum into the lower body and push it towards handle until a “click” sound is heard.

⚠ Note: Make sure handle is in the same direction as floorhead. Do not reverse it.

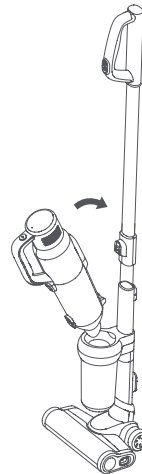
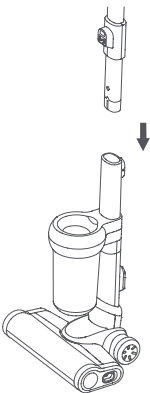

3.Charging base assembly

Insert charging base upper vertically into charging base lower until a “click” sound is heard.

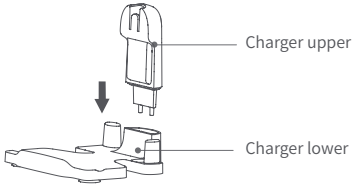

4.Place upright vacuum to charging base

Slide the hook on back of upright vacuum into the slot on charging base and store or charge the vacuum on charging base.

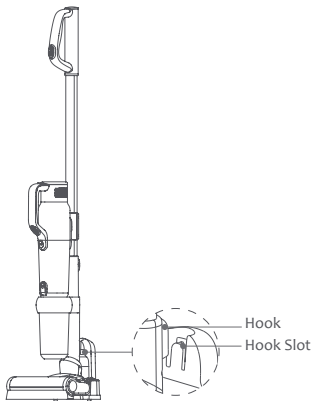

Tools assembly

For ease of use, this product is specially equipped with tools for the hand-held vacuum cleaner. The handheld can connect to different tools for different cleaning purpose.

1.Transformation of 2-in-1 upholstery tool and 2-in-1 crevice tool

The dusting brush on upholstery tool and crevice tool can slide out and slide in for different cleaning purpose.

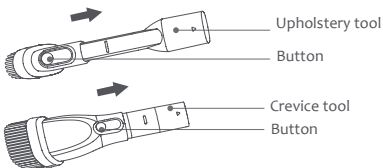

2.Connection between handheld and tools

Stretch hose can be connected to 2-in-1 upholstery tool, 2-in-1 crevice tool, electric mattress head, stretch hose and handle. Insert tool connector into the handheld air inlet until it is tightly fitted.

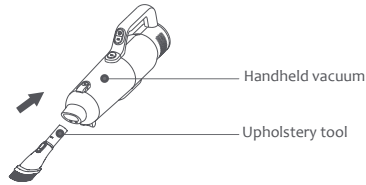

3.Connection between stretch hose and tools

Stretch hose can be connected to 2-in-1 upholstery tool, 2-in-1 crevice tool and handle. Push the tool opening to hose round connector until it is tightly fitted.

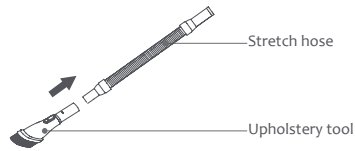

4.Connection between handle and tools

Press handle release button with one hand and pull handle upward with another hand. Remove handle from mainbody and connect to dusting brush to clean top places. Push the brush opening to handle connector until it is tightly fitted.

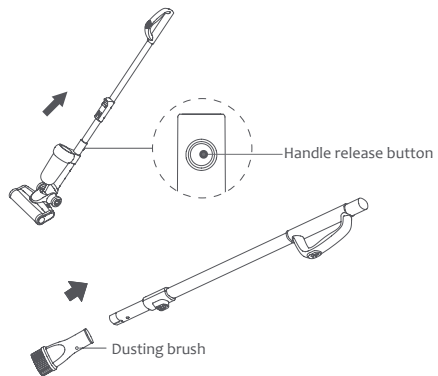

Product Operation

Charging

Charge the vacuum cleaner in time when battery power is insufficient; When the voltage is too low, to protect the battery, the vacuum will automatically turn off. At this time, the vacuum must be charged. Before charging, ensure that the hand-held vacuum is installed into mainbody. Then place the upright machine onto the charging base, plug the charger, and the charging indicator turns red. The vacuum cleaner is charging.

⚠ Note: When using for the first time, fully charge the battery and fully discharge the battery before second charge to increase the battery life.

When the charging indicator on the hand-held vacuum turns from red to green, it means the vacuum cleaner is fully charged. We recommend continue charging for half an hour to the hour, so that the charging effect is better. Charging time is about 4 hours. After charging, unplug the charger to stop charging.

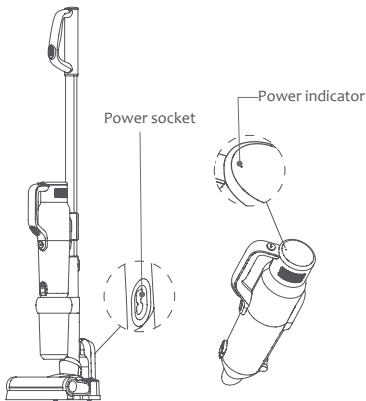

Use of upright vacuum

Remove the vacuum from the charging base, press the on/off button on handle to turn on and turn off the vacuum. Power indicator on handheld will turn green when the machine works. The mode control button on handle can switch between strong mode and normal mode.

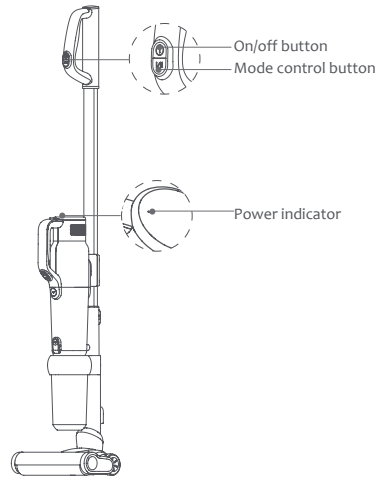

Use of handheld vacuum

Remove the handheld vacuum from the charging base, press the on/off button to turn on and turn off the vacuum. Power indicator will turn green when the machine works. The mode control button can switch between strong mode and normal mode.

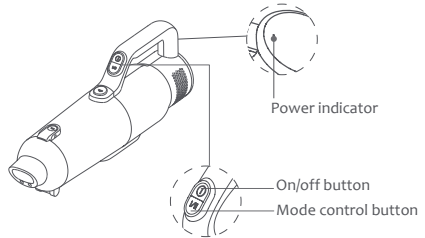

Use of electric floorhead

Electric floorhead can clean short hair carpet, hardwood or tile floor.

⚠ Note: When the electric floorhead is running, if brushroll stopped running due to big foreign object blockage or excessive fiber entangle, or the child accidentally putting hand into brushroll, the floorhead will stop working to protect personal safety and avoid damage to floorhead motor.

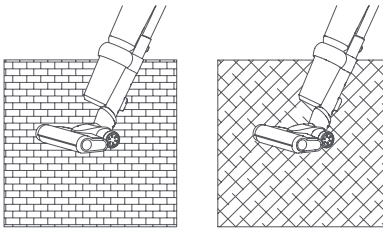

4. Dusting brush: Connect with handle to clean top areas like roof, curtain, air conditioner vent etc.

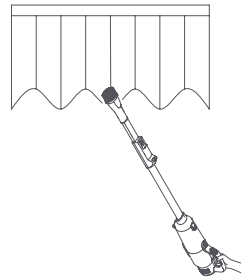

Use of tools

1. 2-in-1 upholstery tool: Suitable to clean dust on closet, windowsill, sofa and table surface.

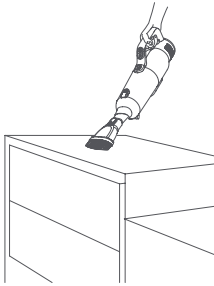

5. Stretch hose: Connect between handheld vacuum and tools to clean hard to reach places.

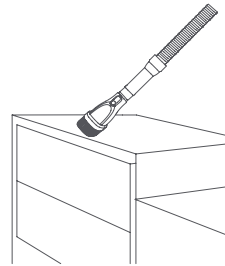

2. 2-in-1 crevice tool: Suitable to clean crevices, corners and other narrow areas.

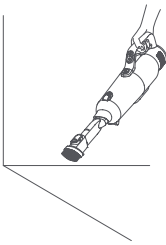

3. Electric Mattress Head: Beat up and clean dust, dust mite and dust mite allergen from sofa and bed.

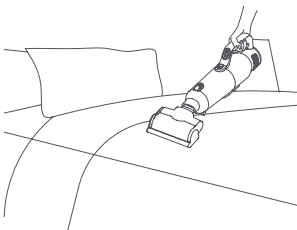

Reinigung

△ Note: It is recommended to clean the dust cup after each use; When the dust cup is full or the HEPA filter is clogged, it needs to be cleaned and replaced if necessary. Floorhead brushroll might be entangled with hair after long use, it needs to be cleaned in time to keep the vacuum working more efficiently.

Clean dust cup and filter

Clean dust cup

Press dust cup bottom release button and bottom cover will open to dump dust in dust cup.

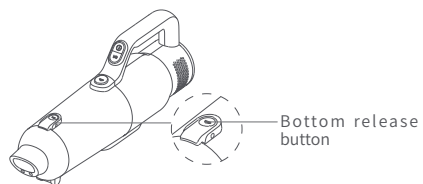

Deep clean dust cup

1. Press dust cup release button, remove dust cup assembly from handheld vacuum.

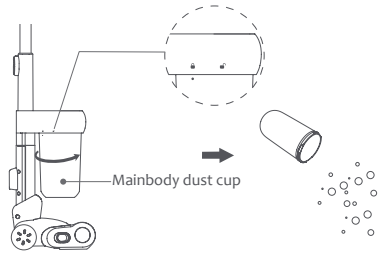
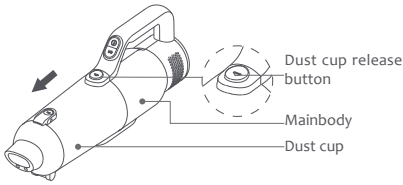

2. Pull out cyclone from dust cup and dump the dust on dust cup.

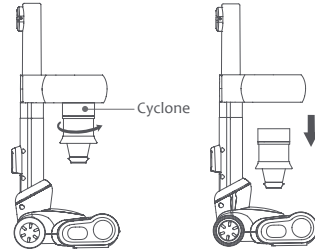
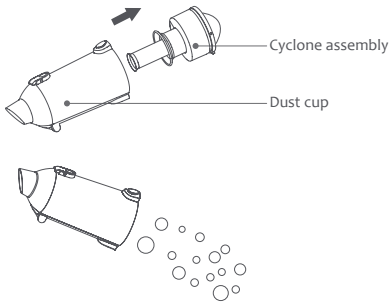

3. Remove HEPA from cyclone to clean or replace. Cyclone can be washed and use after drying.

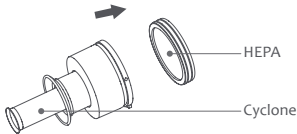

Clean Brushroll

1. Slide brushroll cover latch backward

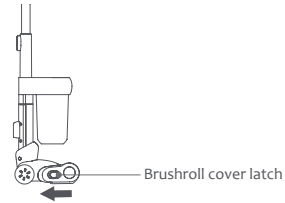

2. Remove brushroll right cover

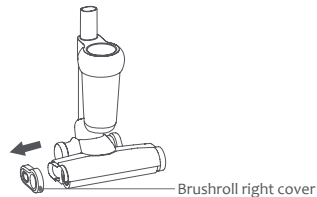

3. Take out brushroll and clean it.

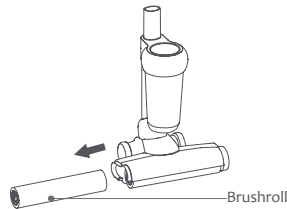

Clean nozzle hose

1. Push the two nozzle base cover latches towards middle and release nozzle base cover.

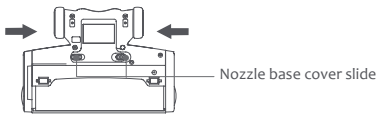

2. Remove nozzle base cover and pull out hose to clean or replace. Assemble in opposite sequence.

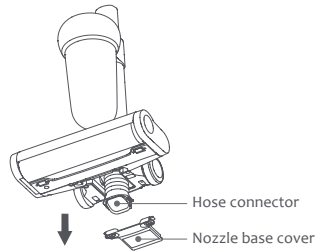

Machine Storage

Store the machine in cool and dry place, avoid direct sunlight or humid environment.

Safety Notes

⚠ Warning! Read all safety warnings and all instructions before use. Failure to follow the warnings and instructions may result in injury.

This vacuum cleaner is designed for home use. Do not use it for commercial or other purposes.

1. Do not use the vacuum to pick up detergent, oil, glass slag, needle, cigarette ash, wet dust, water, matches, etc.
2. Do not use the vacuum to pick up tiny particles such as cement, gypsum powder, wall powder, or large objects such as paper balls, otherwise it will cause malfunctions such as blockage and motor burnout.
3. Do not put the vacuum close to fire or other high temperature facility.
4. When using the vacuum, make sure HEPA and brush roll are assembled, otherwise, it may lead to motor fan blockage, causing motor burn out.
5. Avoid blockage to air inlet or brushroll, it may cause motor failure.
6. Do not pour or splash water or other liquids into the machine to avoid short circuit to burn out the machine.
7. Fully charge the battery before first use or after long storage. When storing the unit for a long time, ensure that the battery is fully charged before storage and charge the machine at least every three months.
8. Unplug the charger to clean or repair the machine. Hold the charger when plugging or unplugging it, and do not pull the charging cord.

9. Use a dry cloth to clean the machine. Liquids like gasoline, alcohol, lacquer thinner will cause crack or colour fading and cannot be used.

10. Do not use or store the machine under extreme bad conditions, for example, extreme temperature. It is recommended to use it indoors between the temperature of 5 °C to 40 °C. Store the machine in dry place and avoid direct sunlight.

11. Keep hands away from floorhead brushroll to avoid injury.

⚠ Note: If power cord is damaged, to avoid danger, it must be replaced by the manufacturer, its maintenance agent or professional staff.

Trouble shooting

Symptom	Possible Cause	Solution
Machine doesn't start	Battery has no power	Charge the vacuum
	Handheld vacuum is not assembled correctly to mainbody	Reassemble handheld to mainbody
Low suction	Dust cup is full	Empty dust cup
	HEPA and premotor filter are blocked	Clean or replace HEPA and premotor filter
	Floorhead hose or brushroll blocked	Clean the floorhead
Charging indicator did not turn red during charging	Battery pack is not well assembled	Reassemble battery pack
	Handheld vacuum is not assembled to mainbody	Reassemble handheld vacuum to mainbody
Short run time after charging	Battery not fully charged	Follow instruction manual to fully charge the battery
	Battery old aging	Replace new battery

Technical data

Model No	JV71
Rated Voltage	21.6V DC
Rated Power	400W
Charger input	100-240~ 50-60 Hz
Charger output	25.0V/600mA
Floorhead rated power	50W
Battery pack capacity	2500mAh
Charge time	5h

Disposal

The machine, accessories and packaging should be sorted for environmental-friendly recycling.



Do not dispose of the machine into household waste!

Only for EC countries:

According to the European Guideline 2012/19/EU, machine that are no longer usable, and according to the European Guideline 2006/66/EC, defective or used battery packs/batteries, must be collected separately and disposed of in an environmentally correct manner.

Battery packs/batteries:

Integrated batteries may only be removed for disposal by qualified personnel. Opening the housing shell can damage or destroy the machine.

Do not dispose of battery packs/batteries into household waste, fire or water. Battery packs/batteries should, if possible, be discharged, collected, recycled or disposed of in an environmental-friendly manner.

Subject to change without notice.

Warranty Information

This product enjoys two year warranty from the date of purchase.

Excluded from the guarantee is normal wear, commercial use, alterations to the appliance as purchased, cleaning activities, consequences of improper use or damage by the purchaser or a third person, damage, that can be attributed to external circumstances or caused by the batteries.

Assemblaggio del prodotto

Nome delle Parti

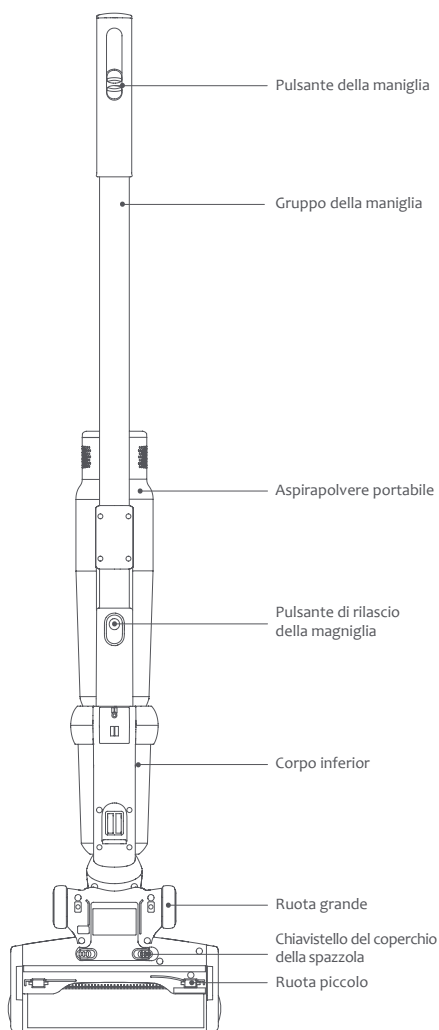
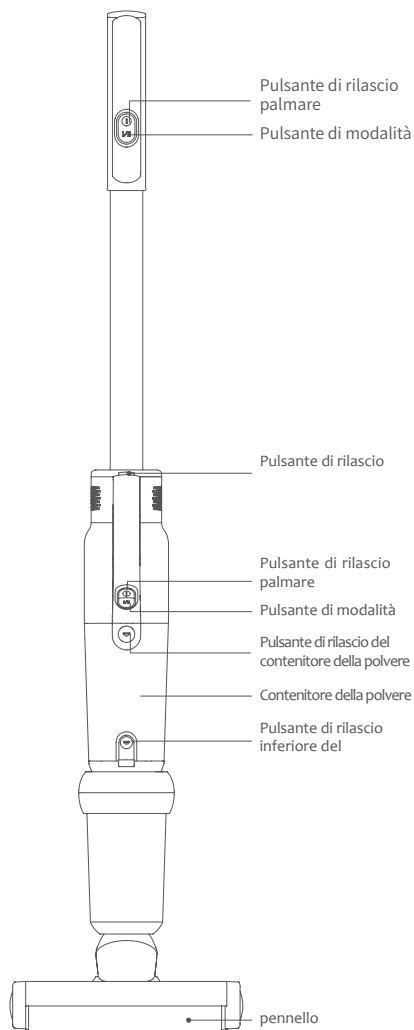

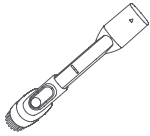

Aspirazione
piatta 2 in 1



Spazzola da
tappezzeria 2 in 1

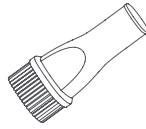

Spazzola da polvere

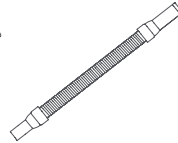

Tubo flessibile
lungo

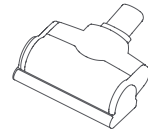

Spazzola elettrica
da letto

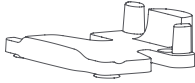

Base di ricarica

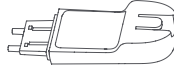

Support di ricarica

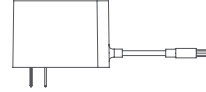

Adattatore

Parte Nome	Aspirapolvere portabile	Corpo principale	Maniglia	Adattatore	Base di ricarica	Support di ricarica
Quantity	1	1	1	1	1	1
Spazzola da polvere	Spazzola elettrica da letto	Spazzola da tappezzeria 2 in 1	Aspirazione piatta 2 in 1	Tubo flessibile lungo	Filtro	Manuale utente
1	1	1	1	1	2	1

Assemblaggio del corpo principale

1. Posizionare la parte inferiore del corpo sul terreno, inserire la maniglia verticalmente nella parte inferiore del corpo, premere la maniglia fino a sentire un "clic".

2. Installare l'aspirapolvere portabile nella parte inferiore del corpo principale e spingerlo verso la maniglia fino a sentire un "clic".

⚠ Nota: Si assicura che la maniglia sia nella stessa direzione della spazzola del pavimento.

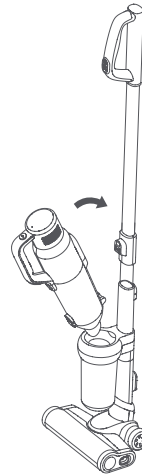
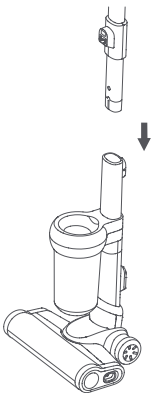

3. Installazione del base di ricarica

Inserire il supporto di ricarica in senso verticale nella base di ricarica in basso fino a sentire un "clic".

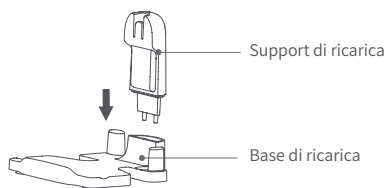

4. Installazione dell'aspirapolvere verticale e base di ricarica

Inserire il gancio dell'asta sul retro dell'aspirapolvere nella fessura sulla base di ricarica come mostrato nella figura.

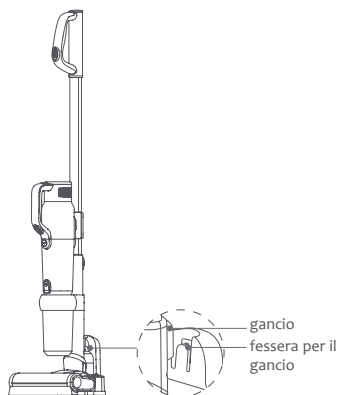

fessera per il gancio

Per facilità d'uso, questo prodotto è dotato di accessori speciali per l'aspirapolvere portatile, che può essere collegato a diversi strumenti per diversi scopi di pulizia.

1. Trasformazione dallo strumento per tappezzeria 2 in 1 allo strumento per aspirazione piatta 2 in 1

La spazzola elettrica può essere convertita dall'aspirazione per tappezzeria all'aspirazione piatta in base alle esigenze di pulizia.

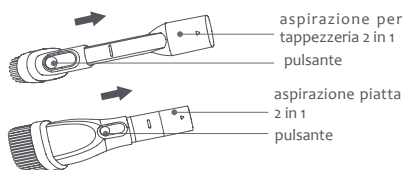

2. Collegamento dell'aspirapolvere portatile a ciascun accessorio

L'aspirapolvere portatile può essere utilizzato insieme con l'aspirazione per tappezzeria 2 in 1, l'aspirazione piatta 2 in 1, la spazzola elettrica da letto, il tubo flessibile lungo e il gruppo della maniglia. Inserire il connettore rotondo dell'accessorio nell'ingresso dell'aria dell'aspirapolvere portatile finché non è ben fissato.

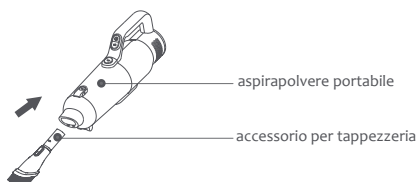

3. Connessione del tubo flessibile lungo a ciascun accessorio

Il tubo flessibile può essere collegato all'accessorio per tappezzeria 2 in 1, per aspirazione piatta 2 in 1 e per il gruppo di maniglia. Spingere l'apertura dell'accessorio al raccordo rotondo del tubo flessibile fino a quando non viene fissato saldamente.

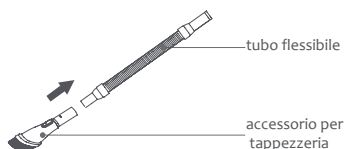

4. connessione tra la maniglia e ciascun accessorio

Premere il pulsante di rilascio della maniglia con una mano e tirare la maniglia verso l'alto con un'altra mano. Rimuovere la maniglia dal corpo principale e collegarla alla spazzola da polvere per pulire le parti superiori. Premere l'apertura della spazzola per maneggiare il connettore finché non è ben fissato.



Operazione del prodotto

ricarica

Quando la carica della batteria è insufficiente, si prega di caricare l'aspirapolvere in tempo, quando la tensione è troppo bassa, al fine di proteggere la batteria, l'aspirapolvere avrà la protezione di spegnimento automatico. In questo momento, l'aspirapolvere deve essere caricato. Prima di caricare, assicurarsi che l'aspirapolvere portatile sia stato assemblato nel corpo principale, quindi posizionato sulla base di ricarica assemblato, inserire la spina del caricabatterie nella presa di alimentazione CA. L'indicatore di carica rosso significa che l'aspirapolvere è in carica.

⚠ Nota: quando si usa per la prima volta, caricare completamente la batteria e scaricare completamente la batteria prima della seconda carica per aumentare la durata della batteria.

Quando l'indicatore di carica sull'aspirapolvere portatile passa da "rosso" a "verde", la batteria dell'aspirapolvere è completamente carica. A questo punto, l'adattatore è ancora a carica di mantenimento, è possibile continuare a caricare per 0,5-1 ora, in modo che l'effetto di ricarica sia migliore. Questo tempo di ricarica è di circa 4 ore. Dopo la ricarica, scollegare il caricabatterie per interrompere la ricarica.

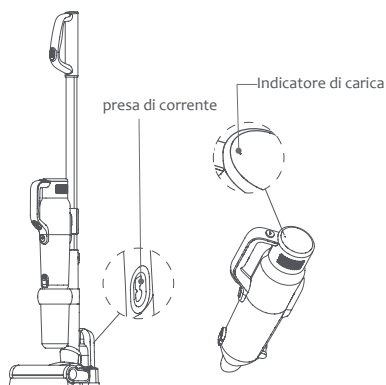

Uso dell'aspirapolvere verticale

Rimuovere l'aspirapolvere dal supporto di ricarica e premere il pulsante interruttore maniglia sulla maniglia per controllare l'avvio e l'arresto dell'aspirapolvere. Quando la macchina è in funzione,

l'indicatore di carica dell'aspirapolvere portatile si accende in verde. Col pulsante di modalità sulla maniglia, l'aspirapolvere può passare da modalità forte a modalità normale.

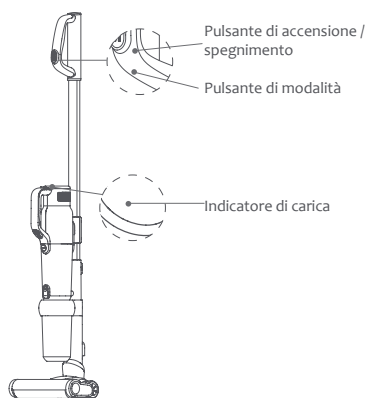

Uso dell'aspiratore portatile

Rimuovere l'aspirapolvere portatile dalla base di ricarica, premere il pulsante di accensione / spegnimento per accendere e spegnere l'aspirapolvere. L'indicatore di carica diventa verde quando la macchina funziona. Il pulsante di modalità può trasformare la macchina dalla modalità forte alla modalità normale.

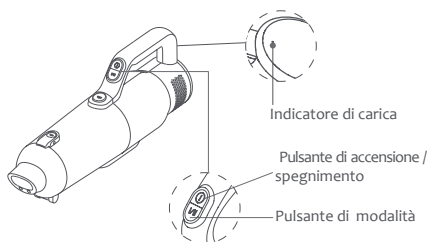

Uso della spazzola elettrica per pavimenti

La spazzola elettrica può pulire il tappeto a pelo raso, il pavimento duro o il pavimento in piastrelle.

⚠ Nota: quando la spazzola elettrica è in funzione, se c'è un'aspirazione eccessiva di oggetti estranei o di fibre eccessive, o se il bambino mette accidentalmente la mano nella spazzola a rullo, la spazzola a rullo smetterà di funzionare per proteggere la sicurezza personale ed evitare danni al motore.

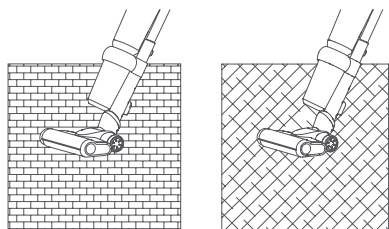

4. Spazzola da polvere: collegare la maniglia per pulire il soffitto, le tende, il condizionatore e la griglia di uscita dell'aria e altri luoghi in cui è difficile da pulire.

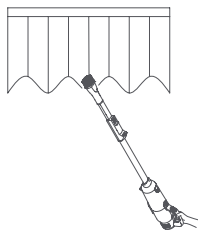

Uso degli accessori

1. Accessorio per tappezzeria 2 in 1: adatto per pulire la polvere su armadio, davanzale, divano e superficie del tavolo.

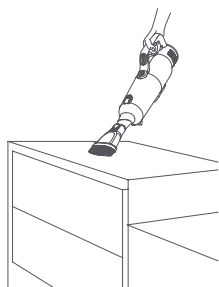

5. Tubo flessibile lungo: collegare l'aspirapolvere portatile e gli accessori per pulire i luoghi difficili da raggiungere.

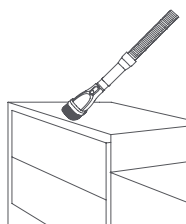

2. Aspirazione piatta 2 in 1: adatta per la pulizia di fessure, angoli e altri spazi stretti.

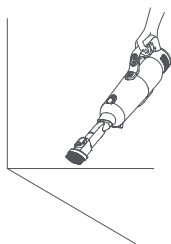

Pulizia del prodotto

△ Nota: Si consiglia di pulire il contenitore della polvere in tempo dopo ogni utilizzo; quando il contenitore della polvere è eccessivamente polveroso o il filtro HEPA è intasato, occorre la pulizia o la sostituzione. Dopo l'uso a lungo termine, la spazzola elettrica può avvolgere i capelli, ecc., occorre la pulizia per tempo in modo che l'aspirapolvere possa funzionare in modo più efficiente.

3. Spazzola elettrica da letto: è progettata appositamente per divani e materassi, la spazzola toglie la polvere, gli acari, i batteri dal letto e dal divano attraverso le vibrazioni e le battute.

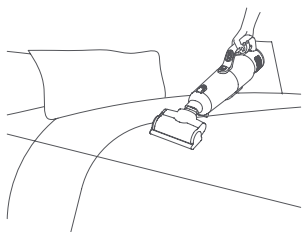

Pulizia del contenitore della polvere e il sistema di filtrazione

Pulizia del contenitore della polvere

Premere il pulsante di rilascio del coperchio inferiore come mostrato, e il coperchio inferiore si aprirà automaticamente per scaricare la polvere nel contenitore della polvere.

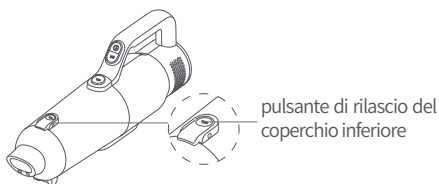

Pulizia profonda del contenitore della polvere portabile

1. Premere il pulsante di blocco del contenitore della polvere per separare il gruppo del contenitore della polvere dall'aspirapolvere portatile.

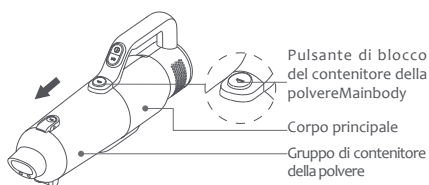

2. Estrarre il gruppo del ciclone dal contenitore della polvere per versare la polvere dal contenitore della polvere.

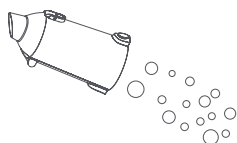
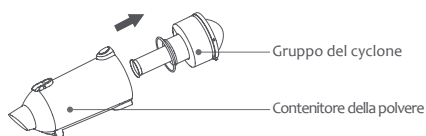

3. Rimuovere HEPA dal ciclone per una pulizia o una seconda sostituzione. Il ciclone può essere lavato e utilizzato dopo l'asciugatura.

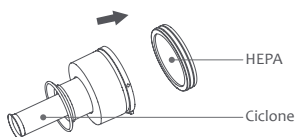

Pulizia del contenitore della polvere del corpo principale

Ruotare il contenitore della polvere sul corpo principale in senso antiorario fino alla posizione di sblocco, rimuovere il ciclone dall'aspirapolvere per scaricare la polvere all'interno del contenitore della polvere. La copertura in rete metallica può essere pulita ruotando a destra nella direzione mostrata nella figura. Una volta finita la pulizia, assemblarli nell'ordine inverso della divisione.

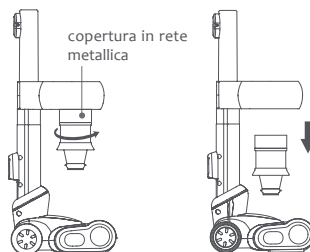
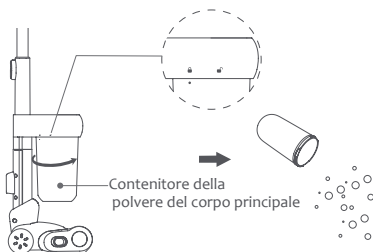

Pulizia della spazzola a rullo elettrica

1. Far scorrere indietro il cursore del coperchio.

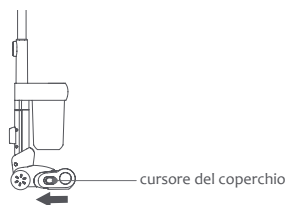

2. Rimuovere il coperchio destro della spazzola per terra.



3. Rimuovere la spazzola a rullo e pulirla.

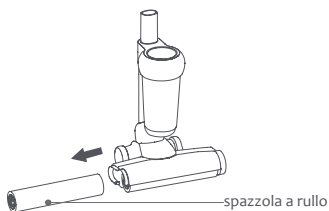

Pulizia del tubo flessibile della spazzola

1. Con il dito o lo strumento spingere il pulsante di coperchio della base al centro come mostrato nella figura per sbloccare il coperchio della base.

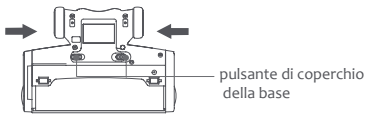

2. Rimuovere il coperchio della base come mostrato nella figura per rimuovere e pulire il connettore del tubo. Dopo la pulizia o la sostituzione, assemblarli nell'ordine inverso della divisione.

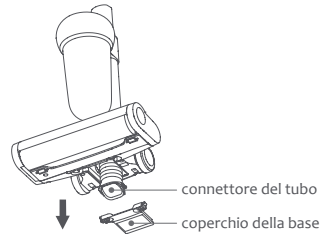

Stoccaggio della macchina

Conservare la macchina in un luogo fresco e asciutto, evitare la luce diretta del sole o l'ambiente umido.

Note di Sicurezza

⚠ Avvertimento! Vanno lette tutte le avvertenze di sicurezza e tutte le istruzioni prima dell'uso. La mancata osservanza delle avvertenze e delle istruzioni può provocare lesioni.

Questo aspirapolvere è progettato per l'uso domestico. Non usarlo per scopi commerciali o altri.

1. Non usare l'aspirapolvere per raccogliere detersivo, olio, scorie di vetro, ago, cenere di sigarette, polvere bagnata, acqua sporca, fiammiferi, ecc.

2. Si prega di non utilizzare l'aspirapolvere per assorbire particelle minuscole come cemento, polvere di gesso, polvere da muro o oggetti di grandi dimensioni come palle di carta, altrimenti causerà malfunzionamenti come il blocco dell'aspirapolvere e l'esaurimento del motore.

3. Si prega di non lasciare l'aspirapolvere vicino al fuoco o negli ambiente ad alta temperatura.

4. Quando si utilizza l'aspirapolvere, si assicura che HEPA e spazzola siano assemblati, altrimenti la ventola del motore potrebbe essere bloccata e il motore potrebbe essere bruciato.

5. Evitare il blocco all'ingresso dell'aria o alla spazzola, altrimenti potrebbe causare guasti al motore.

6. Non versare o spruzzare acqua o altri liquidi nella macchina per evitare cortocircuiti che brucia la macchina.

7. Ricaricare completamente la batteria prima del primo utilizzo o dopo una lunga conservazione. Quando si conserva la macchina per un lungo periodo, si assicura che la batteria sia completamente carica prima di riporla e caricare la macchina almeno ogni tre mesi.

8. Quando l'aspirapolvere è completamente carico o occorre la pulizia o la riparazione, si scollega il caricabatterie per tempo. Si tiene il caricabatterie quando si collega o scollega il cavo di alimentazione e non va tirato il cavo di ricarica.

9. Si utilizza un panno asciutto per pulire la macchina. Liquidi come benzina, alcool, diluente per vernici possono causare crepe o scolorimento del colore e non possono essere utilizzati.

10. Non utilizzare o conservare la macchina in condizioni estreme, ad esempio a temperature estreme. Si consiglia di utilizzarla al chiuso tra la temperatura di 5 °C e quella di 40 °C. Conservare la macchina in un luogo asciutto ed evitare la luce solare diretta.

11. Si tengono le mani lontane dalla bocca della spazzola di messa a terra per evitare lesioni.

⚠ Nota: se il cavo di alimentazione è danneggiato, per evitare pericoli, deve essere sostituito dal produttore, dal dipartimento di manutenzione del produttore o dal personale professionale.

Risoluzione dei problemi

sintomo	Causa possibile	soluzione
La macchina non parte	Battery has no power	Charge the vacuum
	L'aspirapolvere portatile non è installato correttamente al corpo principale	Installare correttamente l'aspirapolvere portatile al corpo principale
Bassa aspirazione	Il contenitore della polvere è pieno di polvere	Scaricare la polvere dal contenitore della polvere
	HEPA e filtro sono polverosi	Pulire o sostituire HEPA e filtro
	Il tubo di ingresso dell'aria della spazzola per terra elettrica bloccato o la spazzola del rullo bloccato	Pulire la spazzola a rullo elettrica
L'indicatore di carica diventa rosso durante la carica	la batteria non è installata	Installare di nuovo la batteria
	L'aspirapolvere portatile non è collegato al corpo principale	Installare correttamente l'aspirapolvere portatile al corpo principale
Breve tempo di esecuzione dopo la ricarica	Tempo di ricarica insufficiente	Seguire le istruzioni per caricare completamente la batteria
	Batteria invecchiata	Sostituire la batteria

Parametri tecnici

Modello N.	JV71
Tensione nominale	21.6V DC
Potenza nominale	400W
Ingresso dell'adattatore	100-240~ 50-60 Hz
Uscita dell'adattatore	25.0V/600mA
Potenza nominale della spazzola elettrica	50W
Capacità della batteria	2500mAh
Tempo di ricarica	5h

Disposizione

La macchina, gli accessori e la confezione devono essere classificati per il riciclaggio amichevole all'ambiente.



Non smaltire la macchina nei rifiuti domestici.

Solo per gli stati di EC:

Secondo la direttiva europea 2012/19/EU, le macchine che non sono più utilizzabili e secondo la direttiva europea 2006/66/CE, i pacchi di batteria/le batterie difettose o utilizzate, devono essere raccolte separatamente e smaltite in modo corretto e anche amichevole all'ambiente.

I pacchi di batteria/le batterie:

Le batterie integrate potrebbero essere rimosse solo per lo smaltimento dal personale qualificato.

Un'apertura del guscio di carcassa, la macchina può essere danneggiata o distrutta.

Non smaltire i pacchi di batteria/le batterie nei rifiuti domestici, nel fuoco o nell'acqua. Se possibile, i pacchi di batteria/le batterie devono essere scaricati, raccolti, riciclati o smaltiti in modo amichevole all'ambiente.

Si può cambiare senza preavviso.

Informazioni su Garanzia

Questo prodotto gode di due anni di garanzia dalla data di acquisto.

La garanzia è esclusa dall'usura normale, l'utilizzo commerciale, le modifiche all'apparecchio come acquistato, le attività di pulizia, le conseguenze di un uso improprio o danni dall'acquirente o da una terza persona, e i danni che possono essere causati dall'ambiente esterno o causati dalle batterie.

Montaje del producto

Nombre de las partes

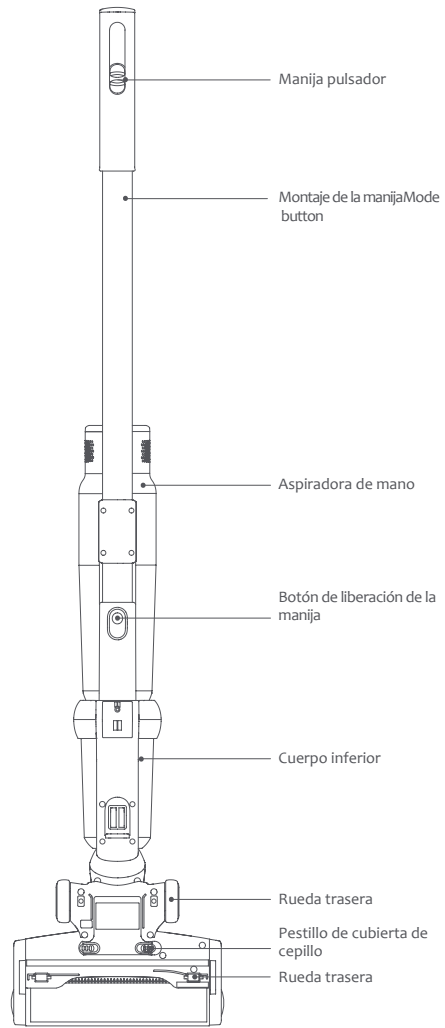
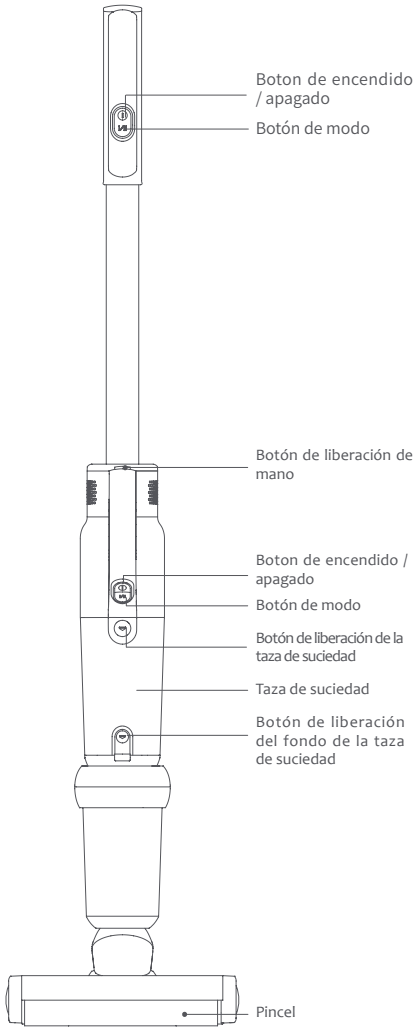

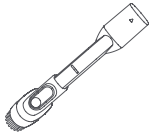

Herramienta de hendidura 2 en 1



Herramienta de tapicería 2 en 1

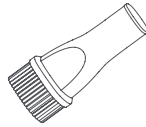

Plumero

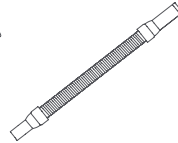

Manguera de estiramiento

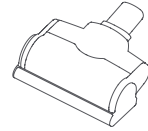

Colchoneta eléctrica

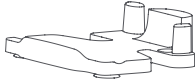

Base de carga

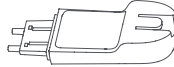

Soporte de carga

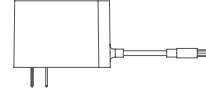

Adaptador

Nombre de partes	Aspiradora de mano	Cuerpo principal	Montaje de la manija	Adaptador	Base de carga	Soporte de carga
Cantidad	1	1	1	1	1	1
Plumero	Colchoneta eléctrica	Herramienta de tapicería 2 en 1	Herramienta de hendidura 2 en 1	Manguera de estiramiento	Filtro de entrada de algodón	Manual de usuario
1	1	1	1	1	2	1

Montaje del cuerpo principal

1. Coloque la parte inferior del cuerpo en el suelo, inserte el orificio de montaje del cepillo de tierra debajo del conjunto del mango de tierra verticalmente en la cubierta del cuerpo grande, y presione las partes del mango hasta que escuche el sonido de "clic".

2. Monte la aspiradora de mano en la parte inferior del cuerpo y empuje la aspiradora de mano hacia la manija hasta que escuche el "clic" de bloqueo.

⚠ Nota: Asegúrese de que la manija esté en la misma dirección que la cabeza del piso. No lo inviertas.

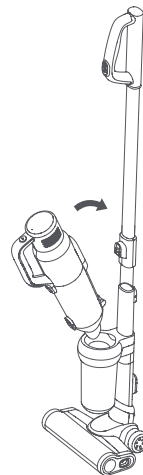
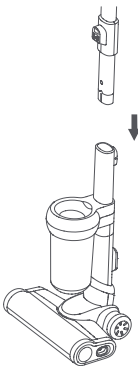

3. Conjunto de base de carga

Inserte el soporte de carga verticalmente en la base de la base en la dirección que se muestra, hasta que escuche el sonido de bloqueo.

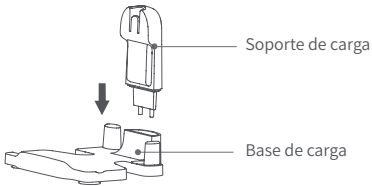

4. Empujador de aspiradora y soporte de carga de instalación.

Deslice el gancho en la parte posterior de la aspiradora vertical en la ranura de la base de carga y almacene o cargue la aspiradora en la base de carga.

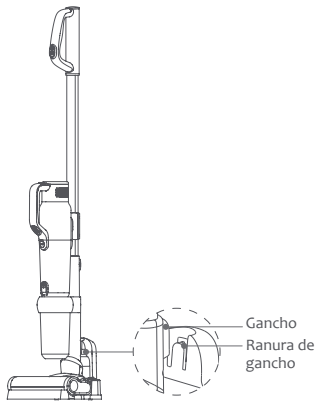

Montaje de herramientas

Para facilitar su uso, este producto está especialmente equipado con herramientas para la aspiradora de mano. La computadora de mano puede conectarse a diferentes herramientas para diferentes propósitos de limpieza.

1. Transformación de la herramienta de tapicería 2 en 1 y la herramienta de hendidura 2 en 1

El cepillo para quitar el polvo en la herramienta de tapicería y la herramienta de hendidura puede deslizarse y deslizarse hacia adentro para diferentes propósitos de limpieza.

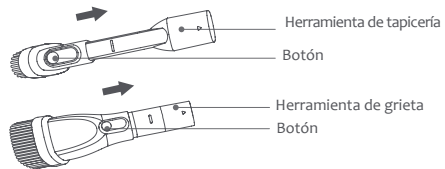

2. La manguera elástica se puede conectar a la herramienta de tapicería 2 en 1, a la herramienta para grietas 2 en 1, al colchón eléctrico, a la manguera y al mango. Inserte el conector de la herramienta en la entrada de aire de mano hasta que quede bien ajustado.

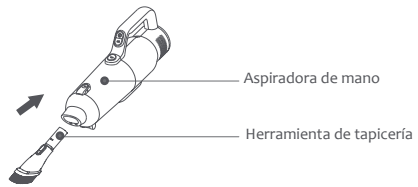

3. Conexión entre manguera y herramientas.

La manguera de estiramiento se puede conectar a la herramienta de tapicería 2 en 1 to Herramienta y mango para hendiduras 2 en 1. Empuje la abertura de la herramienta al conector redondo de la manguera hasta que quede bien ajustado.

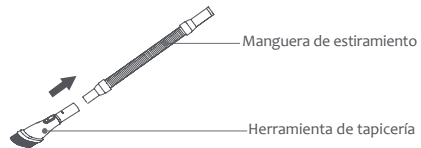

4. Conexión entre mango y herramientas.

Presione el botón de liberación de la manija con una mano y tire de la manija hacia arriba con la otra mano. Retire la manija del cuerpo principal y conéctela al cepillo para limpiar los lugares superiores. Empuje la abertura del cepillo para manejar el conector hasta que esté bien ajustado.

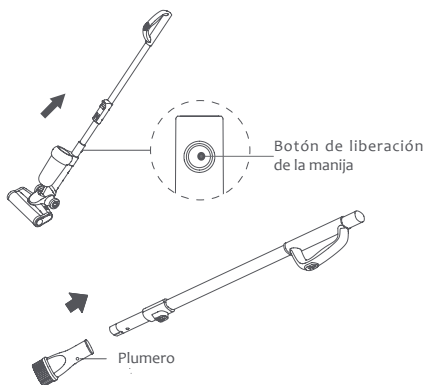

Operación del producto

Cargando

Cargue la aspiradora a tiempo cuando la carga de la batería sea insuficiente; Cuando el voltaje es demasiado bajo, para proteger la batería, el vacío se apagará automáticamente. En este momento, el vacío debe ser cargado. Antes de cargar, asegúrese de que la aspiradora manual esté instalada en el cuerpo principal. Luego, coloque la máquina vertical en la base de carga, enchufe el cargador y el indicador de carga se pondrá rojo. El aspirador se está cargando.

⚠ Nota: cuando se utiliza por primera vez, cargue completamente la batería y descargue completamente la batería antes de la segunda carga para aumentar su vida útil.

Cuando el indicador de carga en la aspiradora manual cambia de rojo a verde, significa que la aspiradora está completamente cargada. Recomendamos continuar cargando durante media hora a la hora, para que el efecto de carga sea mejor. El tiempo de carga es de aproximadamente 4 horas. Después de cargar, desenchufe el cargador para detener la carga.

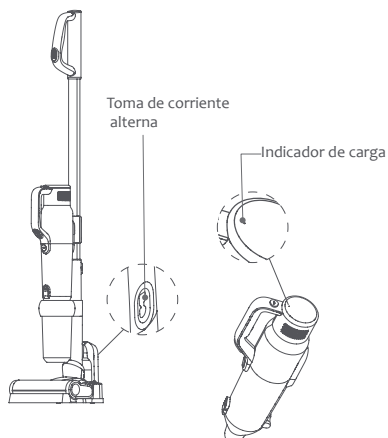

Uso del aspirador putter.

Retire el vacío de la base de carga, presione el botón de encendido / apagado en la manija para encender y apagar el vacío. El indicador de encendido en la computadora de mano se pondrá verde cuando la máquina funcione. El botón de control de modo en el asa puede cambiar entre modo fuerte y modo normal.

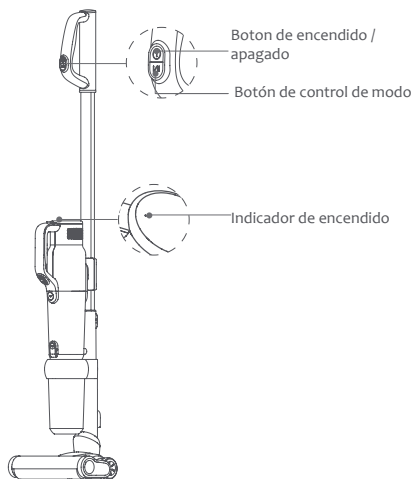

Uso de aspiradora de mano

Retire la aspiradora portátil de la base de carga, presione el botón de encendido / apagado para encender y apagar la aspiradora. El indicador de encendido se volverá verde

cuando la máquina funcione. El botón de control de modo puede cambiar entre modo fuerte y modo normal.

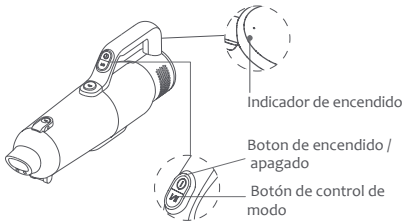

Uso de cepillo eléctrico de suelo.

Use el cepillo eléctrico para aspirar alfombras de pelo corto o pisos duros y baldosas.

⚠ Nota: Cuando el cabezal eléctrico está funcionando, si el rodillo de cepillo dejó de funcionar debido a un gran bloqueo de objetos extraños o un enredo excesivo de la fibra, o si el niño colocó la mano accidentalmente en el rodillo de cepillo, el cabezal dejará de funcionar para proteger la seguridad personal y evitar daños al motor del cabezal.

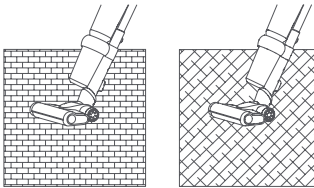

Uso de herramientas

1. Herramienta de tapicería 2 en 1: adecuada para limpiar el polvo en el armario, la ventana, el sofá y la superficie de la mesa.

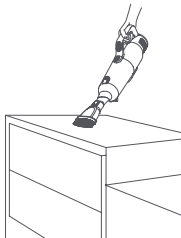

2. Herramienta de hendidura 2 en 1: adecuada para limpiar grietas, esquinas y otras áreas estrechas.

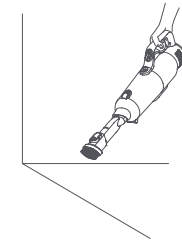

3. Cepillo eléctrico para cama: está especialmente diseñado para sofás y colchones, y puede ser absorbido por los insectos y bacterias que se esconden en la capa profunda de la ropa de cama o del sofá.

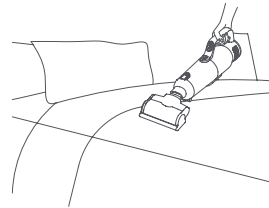

4. Cepillo de techo: conecte la manija para limpiar el techo, las cortinas, el aire acondicionado, la rejilla de salida de aire y otros lugares donde sea difícil de limpiar.

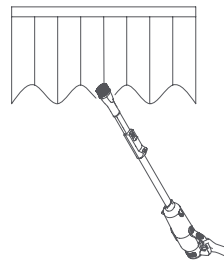

Manguera elástica: conecte la aspiradora de mano y las herramientas para limpiar lugares de difícil acceso.

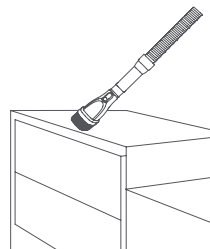

Limpeza del producto

⚠ **NOTA:** Se recomienda limpiar la copa de polvo después de cada uso; Cuando el depósito de polvo está lleno o el filtro HEPA está obstruido, debe limpiarse y reemplazarse si es necesario. El cepillo de suelo puede enredarse con el cabello después de un uso prolongado, debe limpiarse a tiempo para que la aspiradora funcione de manera más eficiente.

Limpe el recipiente para el polvo y el filtro

Limpe la copa polvo

Presione el botón de liberación del fondo del recipiente para polvo y la cubierta inferior se abrirá para descargar el polvo en el recipiente para polvo.

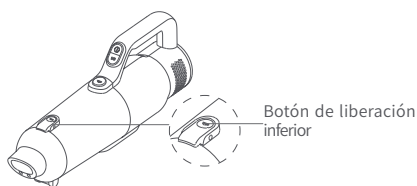

Limpeza de la taza de polvo de mano

1. Presione el botón de liberación del recipiente para polvo, retire el conjunto del recipiente para polvo de la aspiradora de mano.

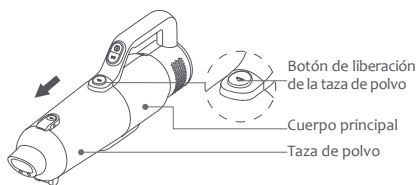

2. Extraiga el ciclón de la copa de polvo y vacíe el polvo en la copa de polvo.

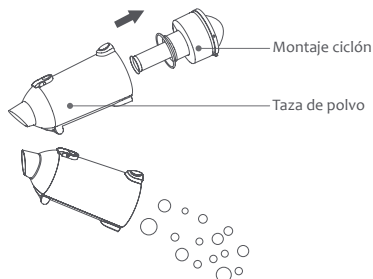

5. Retire el HEPA del ciclón para limpiarlo o reemplazarlo. El ciclón se puede lavar y usar después del secado.

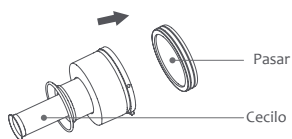

Limpe la taza de polvo del cuerpo principal

Gire el recipiente para polvo de la barra principal en sentido contrario a las agujas del reloj hasta que la punta del recipiente se alinee con la marca de desbloqueo en el cuerpo principal. Retire y vacíe el recipiente para el polvo. Gire el ciclón en sentido antihorario, retire y limpie el ciclón. Ensamble el ciclón y la copa de polvo nuevamente en el cuerpo principal en una secuencia opuesta.

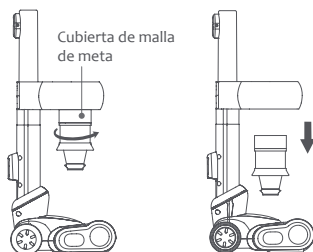
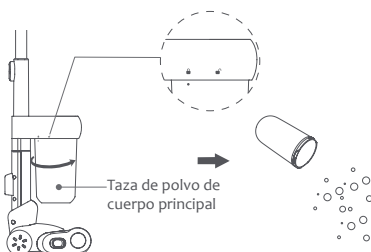

Limpe el cepillo de rodillo eléctrico

Deslice la cubierta del cepillo giratorio hacia atrás

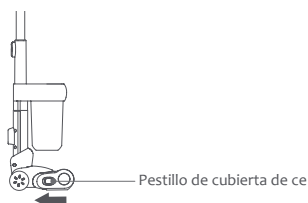

4.Retire la cubierta derecha del cepillo giratorio **Limpie la manguera de la boquilla**

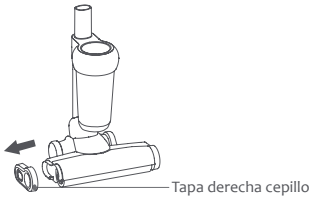

5.Retire el cepillo giratorio y límpielo.

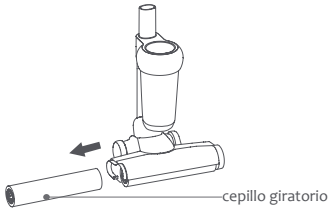

1.Presione los dos pestillos de la cubierta de la base de la boquilla hacia el centro y suelte la cubierta de la base de la boquilla.

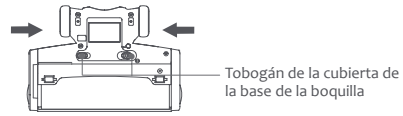

2.Retire la cubierta de la base de la boquilla y tire de la manguera para limpiarla o reemplazarla. Ensamble en secuencia opuesta.

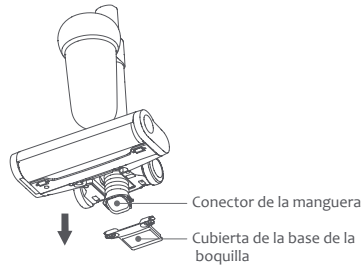

Almacenamiento de la máquina

Almacene la máquina en un lugar fresco y seco, evite la luz solar directa o el ambiente húmedo.

Notas de seguridad

⚠ Advertencia! Lea todas las advertencias de seguridad y todas las instrucciones antes de usar. El incumplimiento de las advertencias e instrucciones puede provocar lesiones.

Esta aspiradora está diseñada para uso doméstico. No lo utilice para fines comerciales o de otro tipo.

1.No utilice la aspiradora para recoger detergente, aceite, escoria de vidrio, aguja, ceniza de cigarrillo, polvo húmedo, agua, fósforos, etc.

2.No utilice una aspiradora para absorber partículas pequeñas como cemento, polvo de yeso, polvo de pared u objetos grandes como bolas de papel, de lo contrario, podrían producirse fallos de funcionamiento, como el bloqueo de la aspiradora y el desgaste del motor.

3.No ponga la aspiradora cerca del fuego u otras instalaciones de alta temperatura.

4.Cuando utilice la aspiradora, asegúrese de que el HEPA y el rodillo de cepillo estén ensamblados, de lo contrario, podría ocasionar el bloqueo del ventilador del motor, lo que provocaría la quema del motor.

5. Evite la obstrucción de la entrada de aire o del cepillo, ya que podría causar una falla del motor.

6. No vierta ni salpique agua u otros líquidos en la máquina para evitar cortocircuitos y quemar la máquina.

7. Cargue completamente la batería antes del primer uso o después de un almacenamiento prolongado. Cuando almacene la unidad durante mucho tiempo, asegúrese de que la batería esté completamente cargada antes de guardarla y cargue la máquina al menos cada tres meses.

8. Desenchufe el cargador para limpiar o reparar la máquina. Sostenga el cargador al enchufarlo o desenchufarlo, y no tire del cable de carga.

9. Use un paño seco para limpiar la máquina. Los líquidos como la gasolina, el alcohol, el diluyente de laca causarán grietas o decoloración del color y no se pueden usar.

10. No utilice ni almacene la máquina en condiciones extremas, por ejemplo, temperaturas extremas. Se recomienda utilizarlo en interiores entre 5 ° C y 40 ° C. Guarde la máquina en un lugar seco y evite la luz solar directa.

11. Mantenga las manos alejadas del rodillo del cepillo del piso para evitar lesiones.

△ Nota: Si el cable de alimentación está dañado, para evitar peligros, debe ser reemplazado por el fabricante, su agente de mantenimiento o personal profesional.

Solución de problemas

Problemas	Razones posibles	Soluciones
La máquina no arranca	La batería no tiene energía.	Cargar la aspiradora
	El aspirador de mano no está instalado correctamente dentro del aspirador de putter	Monte correctamente la aspiradora de mano con la aspiradora de putter
Succión baja	La taza del polvo está llena	Taza vacía del polvo
	HEPA y filtro premotor están bloqueados	Limpiar o reemplazar el filtro HEPA y premotor.
	Manguera de piso o cepillo de rodillos bloqueado	Limpie la cabeza del piso
El indicador de carga no se volvió rojo durante la carga	La batería no está bien ensamblada	Vuelva a montar el paquete de la batería
	La aspiradora de mano no está ensamblada al cuerpo principal	La aspiradora de mano no está ensamblada al cuerpo principal

Tiempo de ejecución corto después de la carga	Batería no cargada completamente	Siga las instrucciones del manual para cargar completamente la batería.
	Envejecimiento de la batería	Reemplace una batería nueva

Datos técnicos

No. del Modelo	JV71
Voltaje nominal	21.6V DC
Poder nominal	400W
Entrada del cargador	100-240~ 50-60 Hz
Salida del adaptador	25.0V/600mA
Potencia nominal del cepillo eléctrico	50W
Capacidad de la batería	2500mAh
Tiempo de carga	5h

Desechado

La máquina, los accesorios y el embalaje deben clasificarse para un reciclaje respetuoso con el medio ambiente.



No deseche la máquina en la basura doméstica!

Solo para países de la EC:

De acuerdo con la Guía Europea 2012/19 / UE, las máquinas que ya no son utilizables, y de acuerdo con la Guía Europea 2006/66 / CE, las baterías / paquetes defectuosos o usados, deben recolectarse por separado y desecharse de manera ambientalmente correcta .

Paquetes de baterías / baterías:

Las baterías integradas solo pueden ser retiradas para su eliminación por personal calificado. Abrir la carcasa de la carcasa puede dañar o destruir la máquina.

No deseche los paquetes de baterías / baterías en la basura doméstica, fuego o agua. Los paquetes

de baterías / baterías deben, si es posible, descargarse, recolectarse, reciclarse o desecharse de manera respetuosa con el medio ambiente.

Sujeto a cambios sin previo aviso.

Informaciones de garantía

Este producto cuenta con garantía de dos años a partir de la fecha de compra.

Quedan excluidas de la garantía el desgaste normal, el uso comercial, las modificaciones al aparato comprado, las actividades de limpieza, las consecuencias del uso indebido o el daño por parte del comprador o de una tercera persona, el daño que puede atribuirse a circunstancias externas o las baterías.

Assemblage du produit

Nom de la pièce

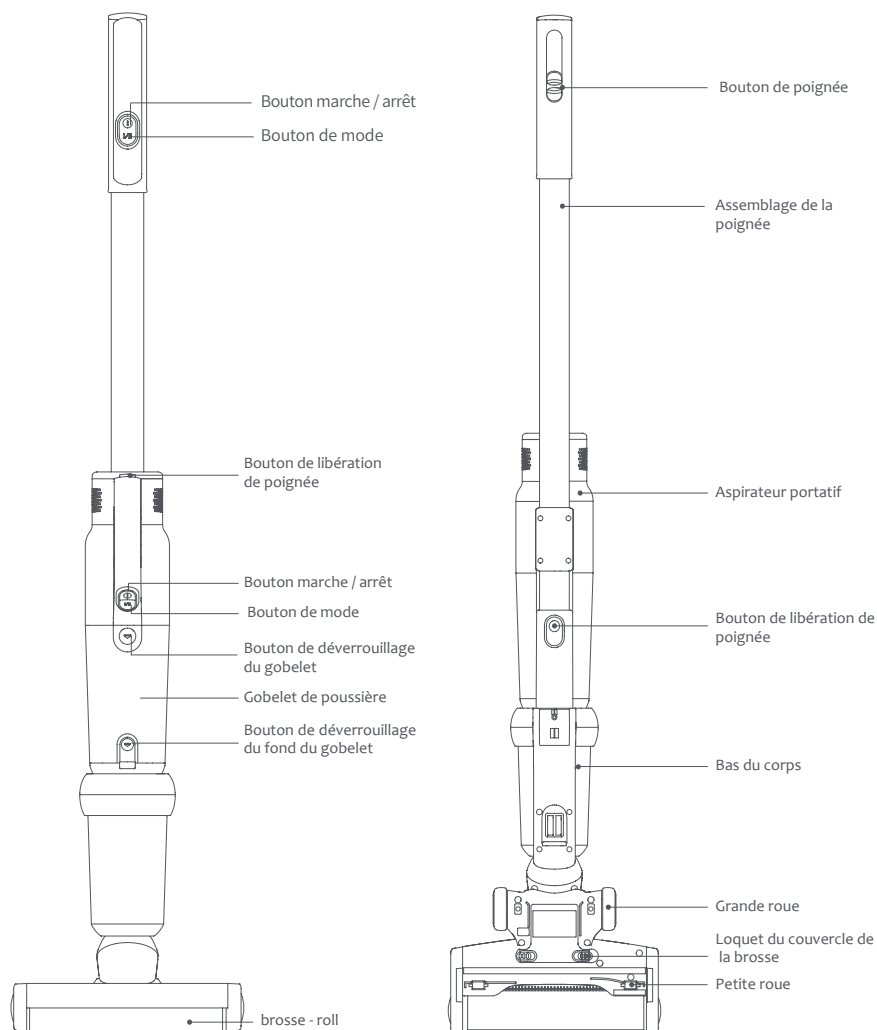

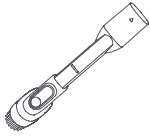

Aspiration plate deux en un



Aspiration de canapé deux en un

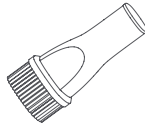

Brosse à épousseter

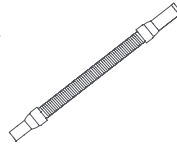

Tuyau extensible long

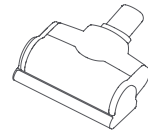

Brosse à lit électrique

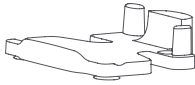

Base de charge

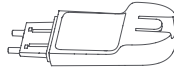

Support de charge

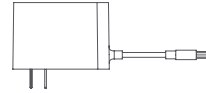

Adaptateur

Part Name/Nom de la pièce	Aspirateur portatif	Corps principal	Assemblage de la poignée	Adaptateur	Base de charge	Support de charge
Quantité	1	1	1	1	1	1
Brosse à épousseter	Brosse à lit électrique	Aspiration de canapé deux en un	Aspiration plate deux en un	Tuyau extensible long	Filtre prémoteur	Manuel d'utilisateur
1	1	1	1	1	2	1

Assemblage du corps principal

1. Placez le bas du corps sur le sol, insérez la poignée verticalement dans le bas du corps, appuyez sur la poignée jusqu'à ce que vous entendiez un « clic ».

2. Installez l'aspirateur portable dans le bas du corps et poussez-le vers la poignée jusqu'à ce que vous entendiez un « clic ».

⚠ Remarque: Assurez-vous que la poignée est dans la même direction que la brosse de plancher. Ne l'inverse pas.

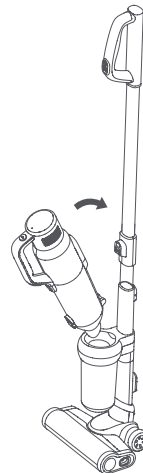
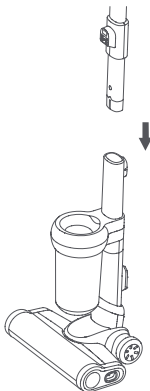

3. Installation de la base de chargement
 Insérez la base de chargement supérieure verticalement dans la base de charge inférieure jusqu'à ce que vous entendiez un «clac».

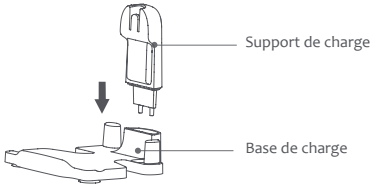

4. Installation d'aspirateur poussoir et de support de charge
 Faites glisser le crochet situé à l'arrière de l'aspirateur vertical dans la fente de la base de chargement et rangez ou chargez l'aspirateur sur la base de chargement.

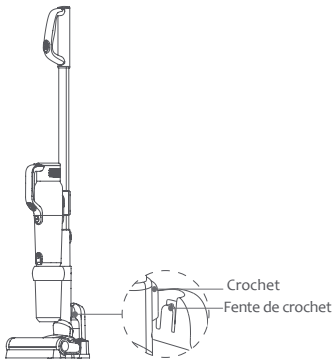

Installation d'accessoires

Pour faciliter l'utilisation, ce produit est spécialement équipé d'accessoires pour l'aspirateur portable. Lorsque vous utilisez l'aspirateur portable seul, vous pouvez connecter les accessoires directement selon vos besoins.

1. Conversion de l'aspiration de canapé deux en un et de l'aspiration à plat
 L'aspiration à plat et la brosse sur le canapé peuvent être convertis en fonction des besoins de nettoyage.

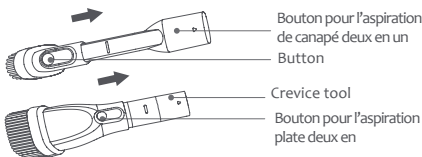

2. Connexion entre l'aspirateur portable et les accessoires

L'aspirateur portable peut être connecté à l'aspiration de canapé 2 en 1, l'aspiration à plat 2 en 1, une brosse de lit électrique, un tuyau extensible et l'assemblage de poignée. Insérez le connecteur de l'outil dans l'entrée d'air du portable jusqu'à ce qu'il soit bien ajusté.

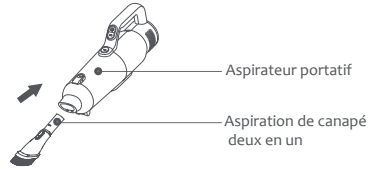

3. Connexion entre le tuyau extensible long et les accessoires

Le tuyau extensible peut être connecté à l'aspiration de canapé 2 en 1, l'aspiration à plat 2 en 1, une brosse de lit électrique, un tuyau extensible et l'assemblage de poignée. Poussez l'ouverture de l'outil sur le raccord rond de flexible jusqu'à ce qu'il soit bien ajusté.

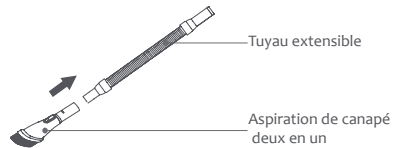

4. Connexion entre la poignée et les accessoires

Appuyez sur le bouton de dégagement de la poignée avec une main et tirez la poignée vers le haut avec une autre main. Retirez la poignée du corps principal et connectez-la à la brosse à épousseter pour nettoyer les endroits les plus hauts. Poussez l'ouverture de la brosse sur le connecteur jusqu'à ce qu'elle soit bien ajustée.

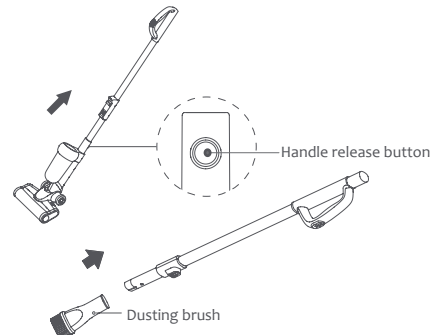

Opération du produit

Charger

Chargez l'aspirateur à temps lorsque la charge de la batterie est insuffisante. Lorsque la tension est trop basse, pour protéger la batterie, l'aspirateur s'éteindra automatiquement. A ce moment, l'aspirateur doit être chargé. Avant de charger, assurez-vous que l'aspirateur portable est installé dans le corps principal. Ensuite, placez la machine verticale sur la base de chargement, branchez le chargeur et le voyant de charge devient rouge. L'aspirateur est en cours de chargement.

⚠ Remarque: lors de la première utilisation, chargez complètement la batterie et déchargez-la complètement avant la seconde charge pour augmenter sa durée de vie.

Lorsque le voyant de charge de l'aspirateur portable passe du rouge au vert, cela signifie que l'aspirateur est complètement chargé. Nous vous recommandons de continuer à charger pendant une demi-heure à l'heure afin que l'effet de charge soit meilleur. Le temps de charge est d'environ 4 heures. Après le chargement, débranchez le chargeur pour arrêter le chargement.

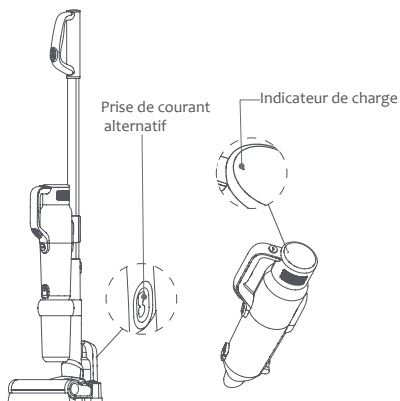

Utilisation d'un aspirateur à putter

Retirez l'aspirateur de la prise de chargement, appuyez sur le bouton marche / arrêt de la poignée pour allumer et éteindre l'aspirateur.

Le voyant d'alimentation de l'aspirateur devient vert lorsque la machine fonctionne. Le bouton de commande de mode de la poignée peut basculer du mode fort au mode normal.

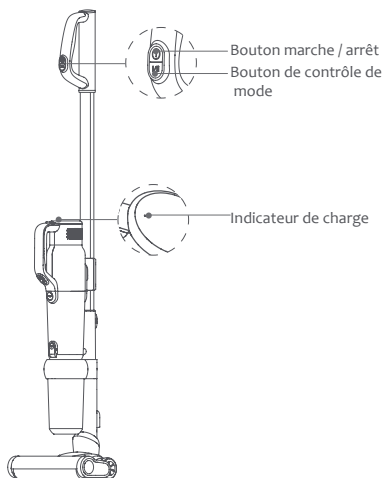

Utilisation d'un aspirateur portable

Retirez le portable du corps et appuyez sur le bouton de la poignée pour contrôler le démarrage et l'arrêt de l'aspirateur. Lorsque la machine est en marche, le témoin de charge de l'aspirateur portable s'allume. Le bouton de contrôle de la vitesse peut basculer entre le rapport amélioré et le rapport normal.

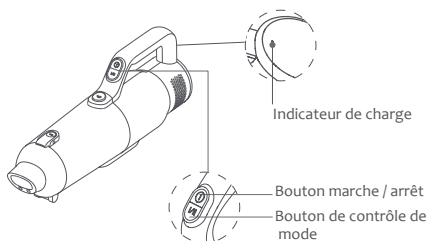

Utilisation d'une brosse à plancher électrique

Utilisez une brosse électrique pour aspirer les tapis à poils courts ou les sols durs et les carreaux de sol.

⚠ Remarque: Lorsque la brosse à plancher électrique est en marche, si le rouleau de brosse cesse de fonctionner en raison d'un blocage important par un corps étranger ou d'un enchevêtrement excessif

de fibres, ou si l'enfant met accidentellement la main dans le rouleau de brosse, la brosse s'arrêtera de fonctionner pour protéger la sécurité personnelle et éviter d'endommager le moteur.

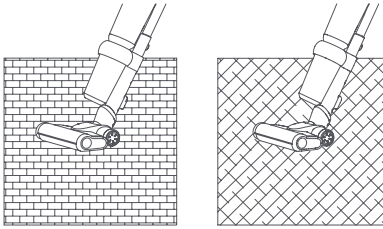

Utilisation de pièces jointes

1. Aspiration de canapé 2 en 1: Convient au nettoyage de la poussière sur le placard, le rebord de la fenêtre, le canapé et la surface de la table.

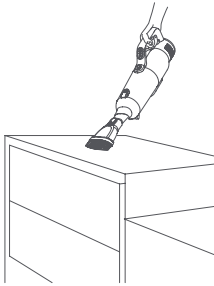

2. aspiration à plat 2 en 1: Convient au nettoyage des crevasses, des coins et des autres zones étroites.

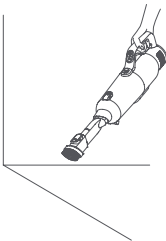

3. Brosse de lit électrique: battez et nettoyez la poussière, acariens et allergènes d'acariens provenant du canapé et du lit

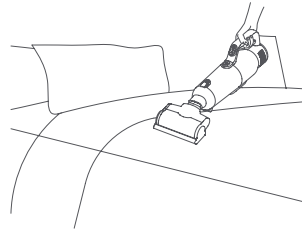

4. Brosse à épousseter: Connectez avec la poignée pour nettoyer les zones du dessus telles que le toit, le rideau, le ventilateur, etc.

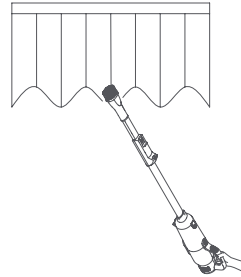

5. Tuyau extensible: Connectez l'aspirateur portable et les accessoires pour nettoyer les endroits difficiles à atteindre.

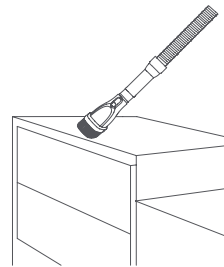

Reinigung

△ REMARQUE: Il est recommandé de nettoyer le réservoir à poussière après chaque utilisation. Lorsque le réservoir à poussière est plein ou que le filtre HEPA est bouché, il doit être nettoyé et remplacé si nécessaire. Les brosses à cheveux Floorhead peuvent être emmêlées dans les cheveux après une longue utilisation. Elles doivent être nettoyées à temps pour que l'aspirateur fonctionne plus efficacement.

Nettoyage des bacs à poussière et des systèmes de filtration

Nettoyage des bacs à poussière

Appuyez sur le bouton de dégagement du fond du godet à poussière et le couvercle inférieur s'ouvre pour vider la poussière dans le godet à poussière.

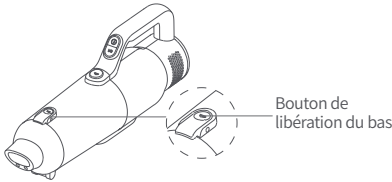

Nettoyage en profondeur des bacs à poussière portatifs

1. Appuyez fermement sur le bouton de verrouillage du bac à poussière pour séparer le bac à poussière de l'aspirateur portatif.

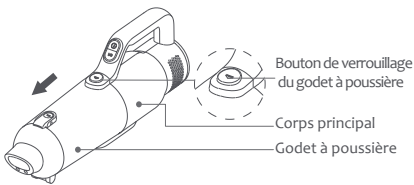

2. Retirez le cyclone de la coupelle à poussière et déposez la poussière sur le godet à poussière.

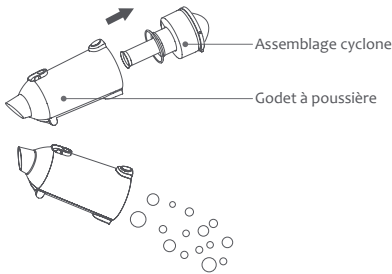

3. Retirez HEPA du cyclone pour le nettoyer ou le remplacer. Cyclone peut être lavé et utilisé après séchage.

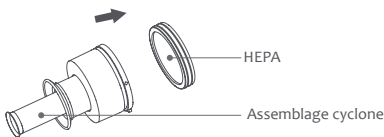

Nettoyez le godet à poussière du corps principal

Faites pivoter le godet à poussière principal dans le sens inverse des aiguilles d'une montre jusqu'à ce que sa pointe s'aligne sur la marque de déverrouillage sur le corps principal. Retirez et videz le bac à poussière. Faites tourner le cyclone dans le sens inverse des aiguilles d'une montre, retirez-le et nettoyez-le. Remontez le cyclone et le godet à poussière dans le corps principal dans l'ordre inverse.

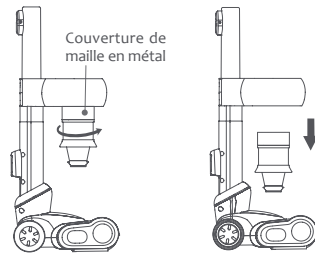
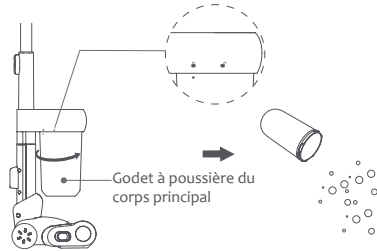

Nettoyage de la brosse électrique à rouleau

1. Faites glisser le loquet du couvercle de la brosse en arrière

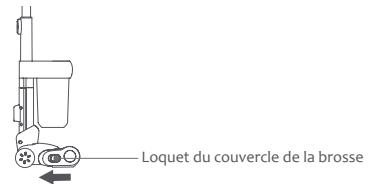

2. Enlevez le couvercle droit de la brosse

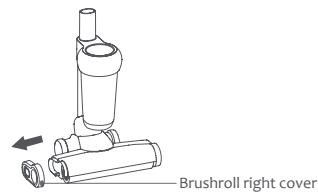

3. Sortez la brosse et nettoyez-la.

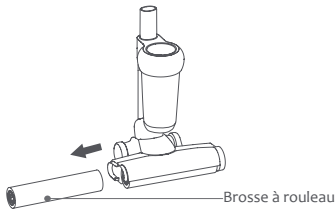

Nettoyage du tuyau de brosse

1. Poussez les deux loquets de la base de la buse vers le milieu et relâchez le couvercle de la base de la buse

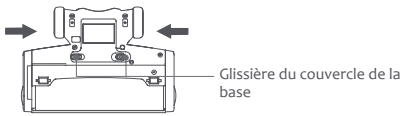

2. Retirez le couvercle de la base et retirez le tuyau pour le nettoyer ou le remplacer. Assemblez dans l'ordre inverse.

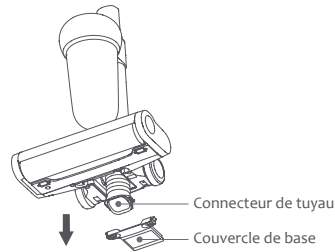

Stockage de la machine

Rangez la machine dans un endroit frais et sec, évitez les rayons directs du soleil ou un environnement humide.

Notes de sécurité

⚠ Attention! Lisez tous les avertissements de sécurité et toutes les instructions avant utilisation. Le non-respect des avertissements et des instructions peut entraîner des blessures.

Cet aspirateur est conçu pour un usage domestique. Ne l'utilisez pas à des fins commerciales ou autres.

1. N'utilisez pas l'aspirateur pour aspirer du détergent, de l'huile, du laitier de verre, une aiguille, de la cendre de cigarette, de la poussière humide, de l'eau, des allumettes, etc.

2. N'utilisez pas l'aspirateur pour aspirer de minuscules particules telles que du ciment, du gypse en poudre, de la poudre pour mur ou des objets volumineux tels que des billes de papier, sinon cela pourrait provoquer des dysfonctionnements tels qu'un blocage et un épuisement du moteur.

3. Ne placez pas l'aspirateur près d'un feu ou d'une autre installation à haute température.

4. Lorsque vous utilisez l'aspirateur, assurez-vous que HEPA et le rouleau brosse sont assemblés, faute de quoi le ventilateur du moteur risque de se boucher et de se consumer.

5. Évitez de bloquer l'entrée d'air ou la brosse, cela pourrait provoquer une panne du moteur.

6. Ne pas verser ni éclabousser d'eau ou d'autres liquides dans la machine afin d'éviter tout court-circuit lui causant une brûlure.

7. Chargez complètement la batterie avant la première utilisation ou après un long stockage. Lorsque vous rangez l'appareil pendant une longue période, assurez-vous que la batterie est complètement chargée avant de la ranger et chargez la machine au moins tous les trois mois.

8. Débranchez le chargeur pour nettoyer ou réparer la machine. Tenez le chargeur lorsque vous le branchez ou le débranchez, et ne tirez pas sur le cordon d'alimentation.

9. Utilisez un chiffon sec pour nettoyer la machine. Les liquides comme l'essence, l'alcool, les diluants à laque provoqueront une décoloration des fissures ou des couleurs et ne peuvent pas être utilisés.

10. Ne pas utiliser ou stocker la machine dans des conditions extrêmes, telles que des températures extrêmes. Il est recommandé de l'utiliser à l'intérieur entre 5 et 40 ° C. Rangez la machine dans un endroit sec et évitez les rayons directs du soleil.

11. Gardez les mains éloignées de la bouche d'aspiration à brosse en utilisant pour éviter les blessures.

⚠ Remarque: si le cordon d'alimentation est endommagé, il doit être remplacé par le fabricant, son agent de maintenance ou un personnel qualifié afin d'éviter tout danger.

Dépannage

Symptôme	Cause possible	Solution
La machine ne démarre pas	La batterie n'a pas de courant	Charger l'aspirateur
	L'aspirateur portatif n'est pas assemblé correctement au corps principal	Réassembler l'aspirateur portatif au corps principal
Faible aspiration	Le godet à poussière est plein	Vide-poussière
	HEPA et le filtre prémoteur sont bloqués	Nettoyez ou remplacez le filtre HEPA et le filtre prémoteur
	Tuyau du vent ou brosse à rouleau bloqué	Nettoyer des poussières
L'indicateur de charge n'a pas viré au rouge pendant la charge	La batterie n'est pas bien assemblée	Remonter la batterie
	L'aspirateur portatif n'est pas assemblé au corps principal	Réassembler l'aspirateur portatif au corps principal
Temps d'utilisation insuffisant après la charge	Batterie pas complètement chargée	Suivez le manuel d'instructions pour charger complètement la batterie
	Viellissement de la batterie	Remplacez la nouvelle pile

Données techniques

Numéro de modèle	JV71
Tension nominale	21.6V DC
Puissance nominale	400W
Entrée adaptateur	100-240~ 50-60 Hz
Sortie adaptateur	25.0V/600mA
Puissance de la brosse électrique	50W
Capacité de la batterie	2500mAh
Temps de charge	5h

Disposition

Pour un recyclage respectueux de l'environnement, les machines, les accessoires et les emballages doivent être classés.



Ne pas jeter la machine dans les ordures ménagères!

Uniquement pour les pays de la CE

Selon la directive européenne 2012/19 / EU et conformément à la directive européenne 2006/66 / CE, les blocs / batteries défectueux ou usés, les machines qui ne sont plus utilisables doivent être collectées séparément et éliminées dans le respect de l'environnement.

Batteries / batteries

Les piles intégrées ne peuvent être retirées pour élimination que par du personnel qualifié. Ouvrir la coque du boîtier peut endommager ou détruire la machine.

Ne pas jeter les batteries dans les déchets ménagers, ni dans le feu ni l'eau. Les piles / batteries doivent être déchargées, collectées, recyclées ou éliminées dans le respect de l'environnement s'il est possible.

Sujet à changement sans préavis.

Informations de garantie

Ce produit bénéficie d'une garantie de deux ans la date d'achat

La garantie l'usure normale exclut l'utilisation commerciale, les modifications apportées à l'appareil acheté, les activités de nettoyage, les conséquences d'un usage impropre ou de dommages causés par l'acheteur ou un tiers, les dommages pouvant être imputés à des circonstances extérieures ou aux piles.

Монтаж продукции

Наименование деталей

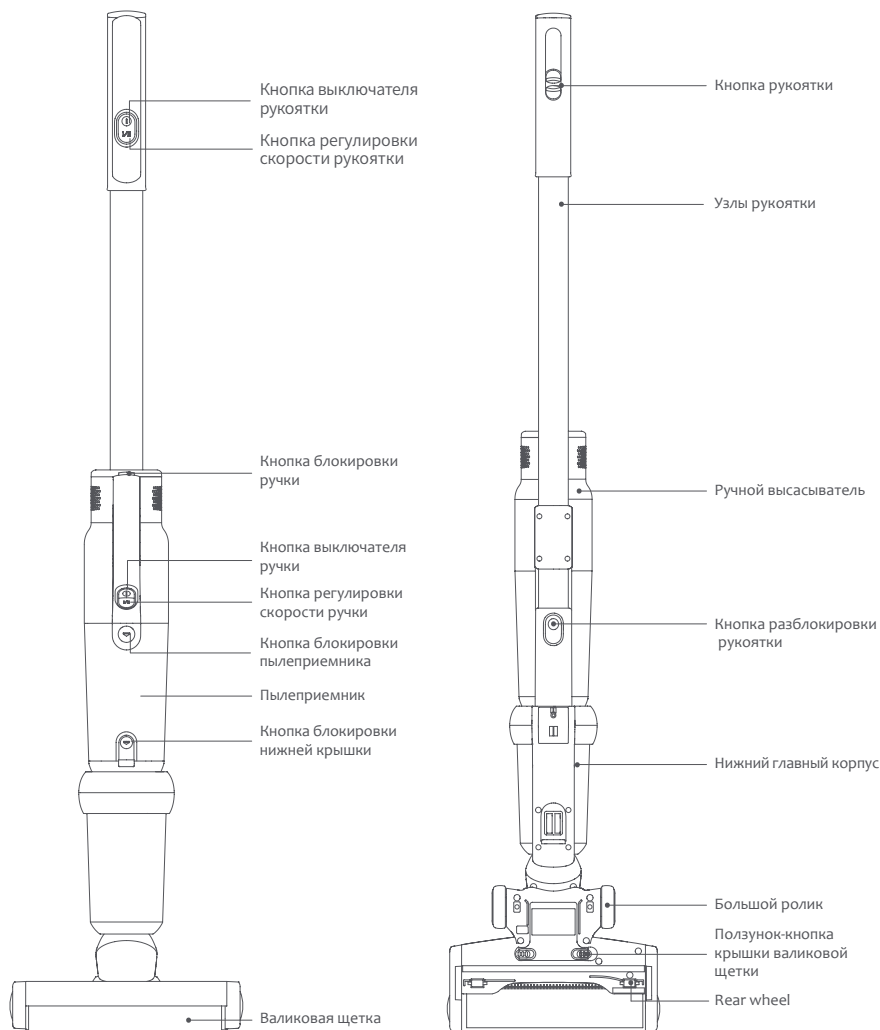

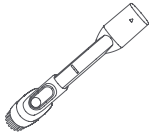

Двойное плоское всасывающее сопло

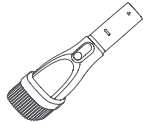

Двойное диванное всасывающее сопло

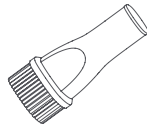

Потолочная щетка

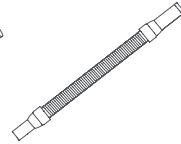

Длинный шланг

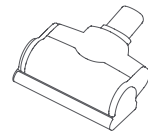

Электрическая кроватная щетка

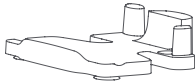

Основание зарядного устройства

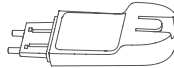

Подставка зарядного устройства

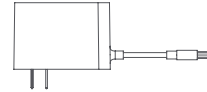

Адаптер

Наименование	Ручной высасыватель	Главный корпус	Узлы рукоятки	Адаптер	Основание зарядного устройства	Кронштейн зарядного устройства
Quantity	1	1	1	1	1	1
Потолочная щетка	Электрическая кроватная щетка	Двойное диванное всасывающее сопло	Двойное плоское всасывающее сопло	Длинный шланг	Фильтровальная вата для впуска воздуха	Инструкция по эксплуатации
1	1	1	1	1	2	1

Монтаж целой машины

1. Ставьте нижний главный корпус на землю, вертикально вставьте монтажное отверстие для половой щетки в верхнюю крышку главного корпуса, и нажмите рукоятку, пока не услышите звук «щелчка».

2. Установите ручной высасыватель в нижний главный корпус и сталкивайте его, пока не услышите звук «щелчка».

⚠ Внимание: При сборке рукоятка должна быть в том же направлении, что и половая щетка. Не собирайте в обратном порядке.

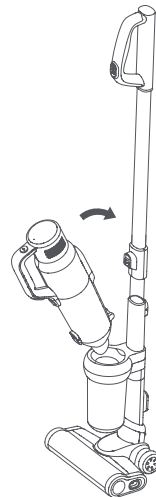

3. Монтаж зарядного устройства

Вставьте кронштейн зарядного устройства вертикально в основание согласно рисунку, пока не услышите звук «щелчка».

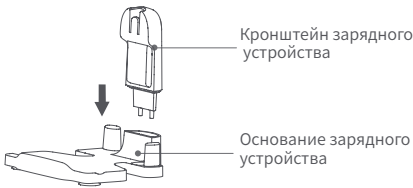

4. Монтаж пылесоса с толкателем и зарядного устройства

Вставьте крючок на толкателе пылесоса в гнездо на основании согласно рисунку.

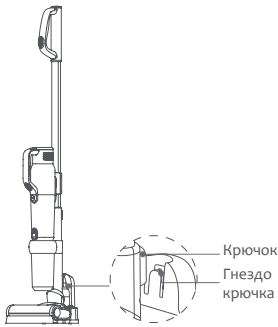

Монтаж принадлежностей

Для удобства использования этот продукт специально оборудован принадлежностями для ручного высасывателя. Ручной высасыватель может подключаться к различным принадлежностям по мере необходимости.

1. Переключение двойного диванного всасывающего сопла и плоского всасывающего сопла

Щетки на плоском всасывающем сопле и диванном всасывающем сопле могут переключаться между собой в соответствии с потребностями в очистке.

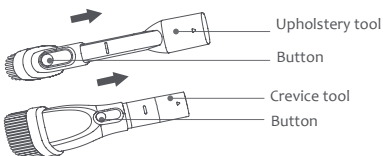

2. Соединение ручного высасывателя с различными принадлежностями

Ручной высасыватель можно использовать с двойным диванным всасывающим соплом, двойным плоским всасывающим соплом, электрической кроватной щеткой, длинным шлангом и узлами рукоятки. Вставьте круглое соединение принадлежности в всасывающее сопло пылеприемника ручного высасывателя.

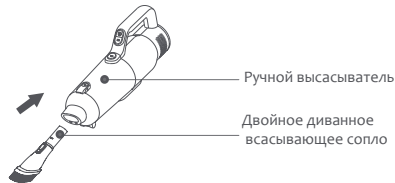

3. Соединение длинного шланга с различными принадлежностями

Длинный шланг можно использовать с двойным диванным всасывающим соплом, двойным плоским всасывающим соплом и узлами рукоятки. Вставьте разъем принадлежности в круглое соединение длинного шланга.

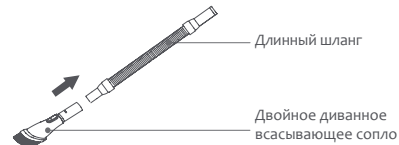

4. Соединение рукоятки с различными принадлежностями

Нажмите кнопку разблокировки рукоятки одной рукой и выньте рукоятку из корпуса машины другой рукой. Очищайте высокое место после соединения с потолочной щеткой и вставьте разъем потолочной щетки в соединение рукоятки.

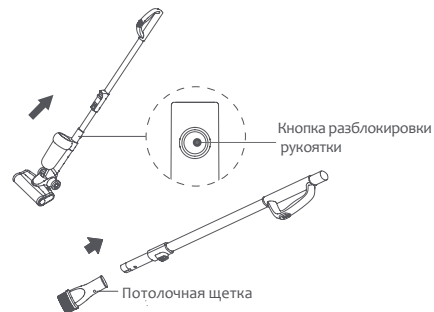

Применение продукции

Зарядка

При недостаточном заряде аккумулятора зарядите пылесос вовремя; а при низком заряде пылесос автоматически выключается для защиты аккумулятора. В это время необходимо зарядить пылесос. Перед зарядкой убедитесь, что ручной высасыватель установлен в главный корпус. Затем установите его на основании зарядного устройства, вставьте вилку зарядного устройства в гнездо розетки источника переменного тока. В это время горит красная индикаторная лампа, что показывает, пылесос заряжается.

⚠ **Внимание:** Перед первым использованием полностью зарядите и разрядите аккумулятор, а затем зарядите ещё раз, чтобы улучшить срок службы аккумулятора

Аккумулятор пылесоса заряжен полностью когда горит красная индикаторная лампа. В это время проводится заряд малым током, вы можете продолжать заряжать в течение 0,5-1 часа, чтобы эффект зарядки был лучше. Время зарядки составляет около 4 часов. После зарядки выдерните вилку зарядного устройства.

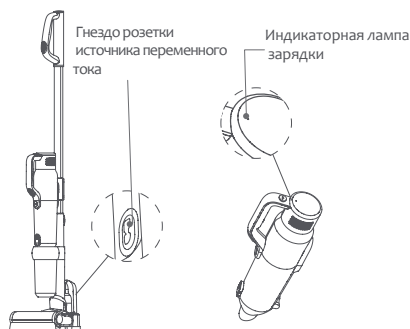

Применение пылесоса с толкателем

Снимите пылесос из основания зарядного устройства, нажмите кнопку выключателя рукоятки, чтобы контролировать пуск и остановку пылесоса. Когда машина работает, загорается зеленая индикаторная лампа зарядки на ручном высасывателе. С помощью

кнопки регулировки скорости на рукоятке можно переключаться между усиленным режимом и обычным режимом.

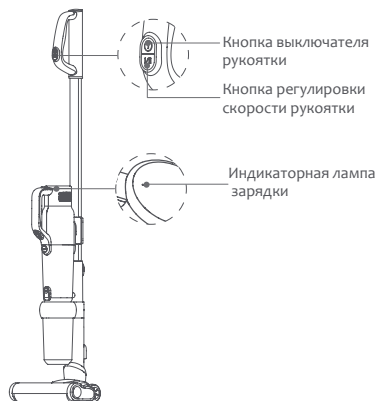

Применение ручного высасывателя

Снимите ручку из корпуса машины, нажмите кнопку выключателя рукоятки на ручке, чтобы контролировать пуск и остановку пылесоса. Когда машина работает, загорается зеленая индикаторная лампа зарядки на ручном высасывателе. С помощью кнопки регулировки скорости можно переключаться между усиленным режимом и обычным режимом.

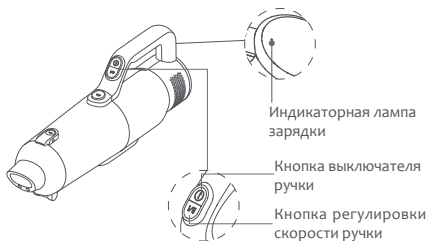

Применение электрической половой щетки

Электрическая половая щетка может использоваться на короткошерстном ковре или твердом поле и напольной плитке.

⚠ **Внимание:** Если валиковая щетка аномально остановила работу из-за всасывания слишком большого предмета или слишком многих волокон, или ребенок случайно положил руку в валиковую щетку при работе, то половая щетка

автоматически выключается для защиты личной безопасности и не повреждения двигателя половой щетки.

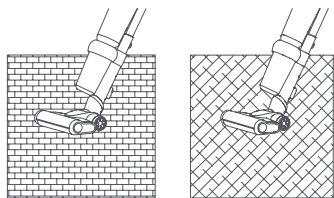

Применение принадлежностей

1. Двойное диванное всасывающее сопло: предназначено для очистки пыли на шкафу, подоконнике, диване и других платформах.

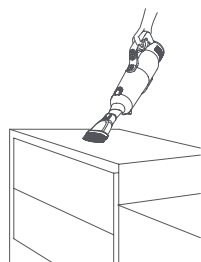

2. Двойное плоское всасывающее сопло: предназначено для очистки щелей, углов и других узких щелей.

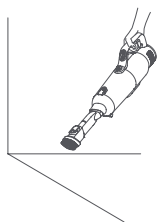

3. Электрическая кроватьная щетка: специально предназначена для диванов и матрасов. Путем вибрации валиковой щетки, скрытые в матрасе или диване, выбиваются.

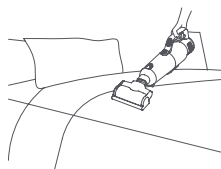

4. Потолочная щетка: для очистки потолков, штор, решетки кондиционера и другие высокие места, которые трудно очистить с помощью рукоятки.

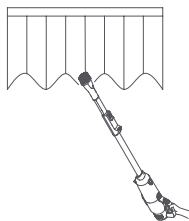

5. Длинный шланг: для очистки труднодоступных мест с помощью ручного высасывателя и принадлежностей.

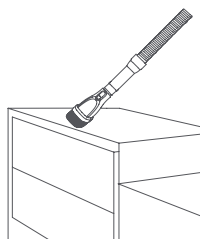

Очистка продукции

⚠ **Внимание:** Рекомендуется очистить пылеприемник вовремя после каждого использования; когда пылеприемник заполнен пылью или фильтрующий элемент HEPA засорен, её необходимо очистить и заменить по мере необходимости; валиковая щетка может быть обвязана волосами, её необходимо очистить вовремя, чтобы работа пылесоса была более эффективная.

Очистка пылеприемника и фильтрующей системы

Очистка пылеприемника
Нажмите кнопку блокировки нижней крышки согласно рисунку, и нижняя крышка автоматически откроется, чтобы удалить пыль из пылеприемника.

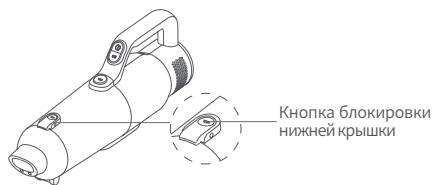

Глубокая очистка пылеприемника

1.Нажмите кнопку блокировки пылеприемника, чтобы отделить узел пылеприемника от ручного высасывателя.

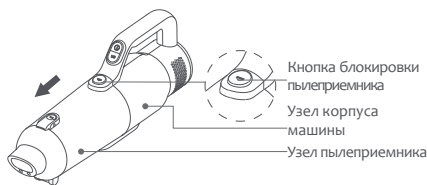

2.Вытяните циклонный узел из пылеприемника, чтобы удалить пыль из пылеприемника.

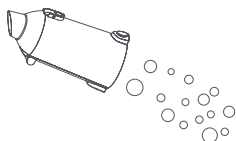
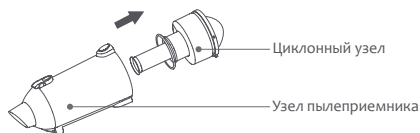

3.Снимите HEPA из циклона для очистки или второй замены. Циклон можно промыть и использовать после высушки.

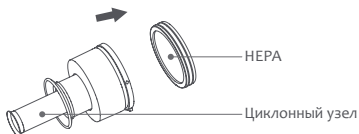

Очистка пылеприемника главного корпуса

Поверните пылеприемник главного корпуса против часовой стрелки, пока точка на пылесборнике не находится в положении разблокировки, а затем отделите пылеприемник от корпуса пылесоса, чтобы удалить пыль из пылесборника. Поверните направо и отделите вниз металлический кожух, чтобы очистить его. После этого соберите их в обратном порядке разбивки.

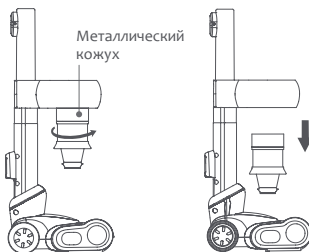
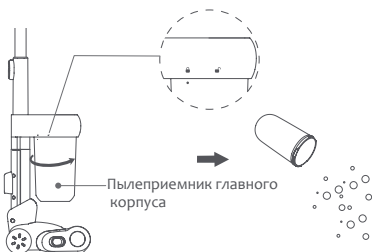

Очистка электрической валиковой щетки

1.Сдвиньте ползунок-кнопку крышки назад.

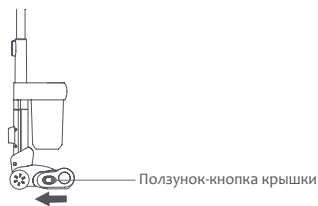

2.Снимите правую крышку половой щетки



3.Снимите валиковую щетку для очистки



Очистка шланга половой щетки

1. Сдвиньте ползунок-кнопку крышки основания на средину пальцем или инструментом согласно рисунку, чтобы разблокировать крышку основания.

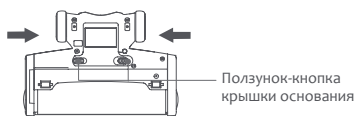

2. Снимите крышку основания согласно рисунку, чтобы вынуть соединение шланга из гнезда для очистки. После очистки или замены собирайте их в обратном порядке разбивки.

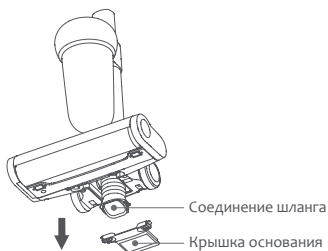

Хранение целой машины

Храните машину в сухом и прохладном месте, избегая прямых солнечных лучей или влажной среды.

Особые замечания

⚠ Предупреждение! Перед эксплуатацией данной продукции должно внимательно прочитать настоящее руководство по эксплуатации. Несоблюдение предупреждений и инструкций может привести к случайной травме.

Данный пылесос предназначен для домашнего использования. Не используйте его в коммерческих или других целях.

1. Не используйте пылесос для сбора моющих средств, керосинов, стеклянных шлаков, иголок, пепелов, влажной пыли, сточной воды, спичек и других предметов.

2. Не используйте пылесос для сбора мелких частиц, таких как цемент, гипсовый порошок, настенный порошок, или крупных предметов, таких как комок бумаги, в противном случае это может вызвать неисправности, такие как засорение пылесоса и выгорание двигателя.

3. Не ставьте пылесос слишком близко к источнику огня и высокотемпературному месту.

4. При использовании пылесоса обеспечьте установку HEPA и половой валиковой щетки, в противном случае это может привести к засорению вентилятора, вызывая выгорание двигателя.

5. При использовании пылесоса избегайте засорения впускного отверстия, что может привести к сбою двигателя.

6. Не выливайте воду или другую жидкость в машину во избежание короткого замыкания в машине.

7. Полностью зарядите аккумуляторы перед использованием новых аккумуляторов или перед первым использованием после длительного хранения. При хранении машины в течение длительного времени убедитесь, что аккумулятор полностью заряжен и что он заряжен и разряжен не реже одного раза в три месяца.

8. Отсоедините зарядное устройство после полной зарядки, или при очистке и ремонте. При отсоединении питающего провода держите зарядное устройство, не тяните провод.

9. Для очистки пылесоса используйте сухую ткань. Бензин, спирт, разжидитель и др. могут вызвать растрескивание или выцветание оболочки и не могут использоваться.

10. Не используйте и храните машину в чрезвычайно неблагоприятных условиях, например, экстремальная температура. Рекомендуется использовать ее в помещении при температуре окружающей среды ниже 5 °C ~ 40 °C. Храните ее в сухом прохладном месте, и избегайте прямого солнечного света.

11. Держите руки подальше от половой щетки во избежание травмы.

⚠ Внимание: Если питающий провод поврежден, во избежание опасности его следует заменить изготовителем, его ремонтным отделом или профессиональным персоналом.

Устранение неисправностей

Неисправность	Возможная причина	Решение
Машина не запускается	Аккумулятор не имеет электричества	Зарядите пылесос
	Ручной высасыватель неправильно установлен в корпусе пылесоса	Правильно установите ручной высасыватель в корпусе пылесоса
Низкое всасывание	Пылеприемник наполнен пылью	Удалите пыль из пылеприемника
	HEPA и фильтровальная вата для впуска воздуха наполнены пылью	Очищайте или заменяйте фильтровальную вату и HEPA
	Воздуховпускная труба электрической половой щетки засорена или валиковая щетка перестала работать из-за засорения	Удалите мусора из электрической валиковой щетки
Индикаторная лампа зарядного устройства не меняется на красный цвет при зарядке	Аккумуляторные батареи не правильно установлены	Reassemble battery pack
	Ручной высасыватель не установлен в корпусе пылесоса	Правильно установите ручной высасыватель в корпусе пылесоса
Короткое время работы после зарядки	Battery not fully charged	Follow instruction manual
	Старение аккумулятора	Замените новым аккумулятором

Technical data

Модель машины	JV71
Номинальное напряжение	21.6V DC
Номинальная мощность	400W
Вход адаптера	100-240~ 50-60 Hz
Выход адаптера	25.0V/600mA
Номинальная мощность электрической щетки	50W
Емкость аккумуляторных батарей	2500mAh
Время заряда	5h

Утилизация

С учетом охраны окружающей среды прибор, оснастка и упаковка должны подвергнуться подходящей переработке для повторного использования содержащегося в них сырья.



Отработанные приборы не должны выбрасываться совместно с бытовыми отходами!

Только для стран-членов ЕС:

В соответствии с Европейской директивой 2012/19/EU отслужившие приборы и в соответствии с Европейской директивой 2006/66/EC поврежденные либо отработанные аккумуляторные батареи /батарейки необходимо собирать отдельно и утилизировать без ущерба для окружающей среды.

Аккумуляторные батареи/батарейки:

Интегрированные аккумуляторные батареи разрешается извлекать для утилизации только квалифицированным персоналом. Вскрытие корпуса чревато повреждением или разрушением прибора.

Не выбрасывайте аккумуляторные батареи /батарейки в бытовой мусор, огонь или воду. Аккумуляторные батареи/батарейки следует собирать по возможности в разряженном состоянии для вторичной переработки или утилизации экологически безопасным образом.

Возможны изменения без предварительного уведомления.

Указание по поводу гарантии

продукт имеет два года гарантии с момента покупки.

Гарантия не предоставляется в случае естественного износа, использования в коммерческих целях, изменений первоначального состояния прибора, работ по очистке, при последствиях ненадлежащего обращения или повреждении покупателем или третьими лицами, повреждении, вызванном внешними обстоятельствами, или из-за аккумуляторных батарей.

Gerätemontage

Bestandteil

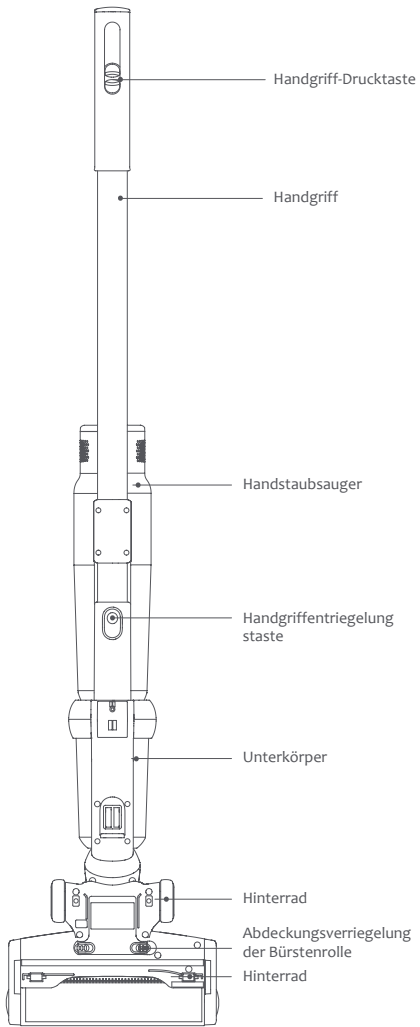
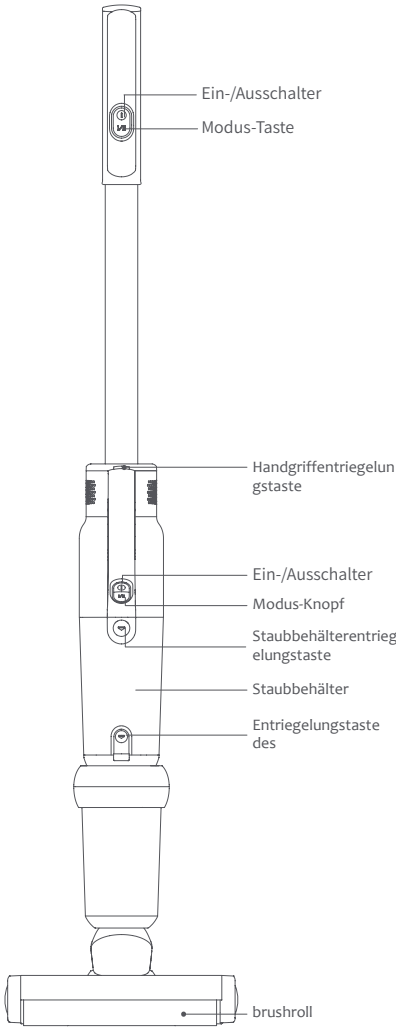

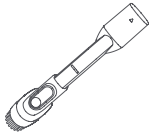

2-in-1
Fugen- und
Staubdüse



2-in-1
Polsterdüse

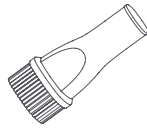

Deckenbürste

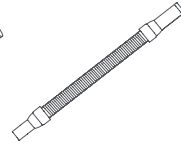

Stretch-Schlauch

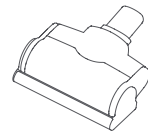

Elektromatratzenbürste

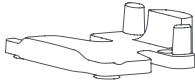

Ladestation

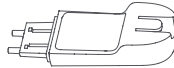

Ladegerät Halter

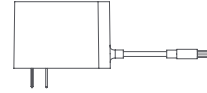

Adapter

Bestandteil	Handstaubsauger	Körper	Handgriff	Adapter	Ladestation	Ladegerät Halter
Menge	1	1	1	1	1	1
Deckenbürste	Elektro matratzenbürste	2-in-1 Polsterdüse	2-in-1 Fugen- und Staubdüse	Stretch- Schlauch	Eintrittsfilter	Bedienung sanleitung
1	1	1	1	1	2	1

Gerätemontage

1. Legen Sie den Unterkörper auf dem Grund, stecken Sie den Handgriff vertikal in den Unterkörper, drücken Sie den Handgriff, bis ein Klicken zu hören ist.

2. Installieren Sie den Handstaubsauger im Unterkörper und drücken Sie ihm nach Richtung des Handgriffs, bis ein Klicken zu hören ist.

⚠ Hinweise: Stellen Sie sicher, dass der Handgriff in der Richtung von Bodendüse ist. Kein Umkehren.

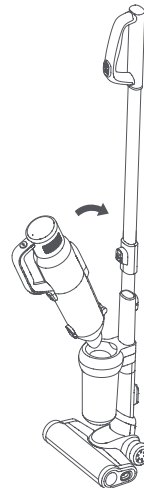

3. Montage der Ladestation

Stecken Sie den Ladegerät-Halter vertikal in die Ladestation, bis ein Klicken zu hören ist.

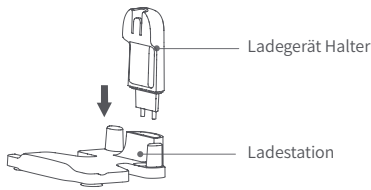

4. Anbringen des Stielstaubsaugers an die Ladestation

Schieben Sie den Hacken in den Steckplatz der Ladestation. Den Staubsauger an der Ladestation lagern oder laden.

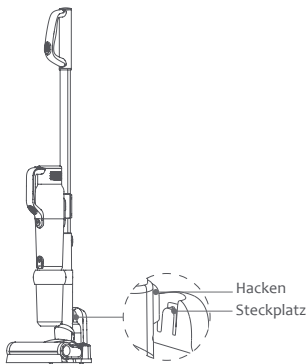

Zubehör Montage

Zur Anwendungserleichterung ist dieses Produkt mit Werkzeugen spezifisch für Handstaubsauger ausgerüstet. Verbinden Sie den Handstaubsauger nach Bedarf mit geeigneten Werkzeugen für unterschiedliche Verwendungen.

1.1. Ersetzen der 2-in-1 Polsterdüse durch 2-in-1 Fugen- und Staubdüse

Schieben Sie die Deckenbürste am Ende der Polsterdüse und Fugen- und Staubdüse ein und ab, um verschiedene Aufgaben anzupassen.

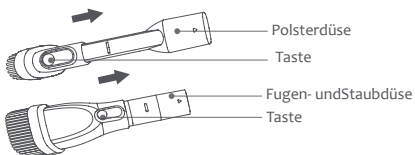

2. Verbindung des Handgriffs mit den Zubehören

Der Handstaubsauger kann mit Polsterdüse, Fugen- und Staubdüse, Elektromatratzenbürste, Stretch-Schlauch und Handgriff verbinden. Setzen Sie den runden Anschluss in den Eintritt des Staubbehälters fest ein.

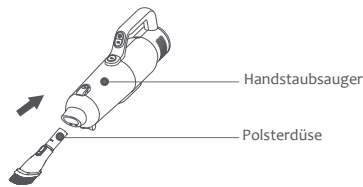

3. Verbindung der Stretch-Schlauch mit den Zubehören

Der Stretch-Schlauch kann mit Polsterdüse, Fugen- und Staubdüse und Handgriff verbinden. Setzen Sie den runden Anschluss in die Öffnung des Stretch-Schlauch fest ein, until it is tightly fitted.

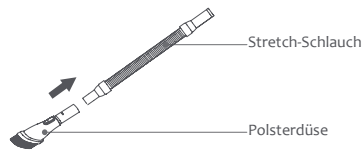

4. Verbindung des Handgriffs mit den Zubehören

Drücken Sie die Handgriffentriegelungstaste, nehmen Sie den Handgriff vom Gerätkörper aus. Verbinden Sie den Handgriff mit der Deckenbürste. Setzen Sie den runden Anschluss der Deckenbürste in die Öffnung des Handgriffs fest ein.

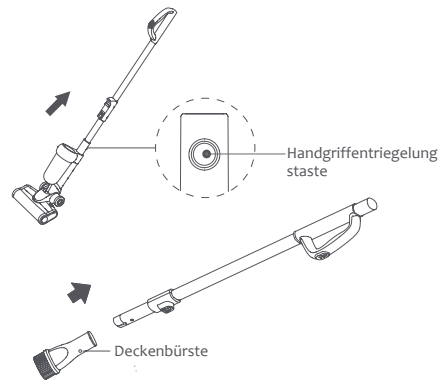

Inbetriebnahme

Aufladen

Laden Sie den Staubsauger auf, wenn die Batterieladung ungenügend ist. Der Staubsauger schaltet automatisch aus, wenn die Spannung zu niedrig ist, um Batterie zu schützen. Vor Aufladung, stellen Sie sicher, dass der Handstaubsauger an dem Körper montiert ist. Setzen Sie dann den Staubsauger in die Ladestation ein. Stecken Sie den Stecker in der Steckdose. Wenn die Ladezustandsanzeige rot leuchtet, lädt der Staubsauger auf.

⚠ Hinweise: Laden Sie vor erstem Gebrauch die Batterie zuerst völlig auf und vor zweitem Gebrauch völlig aus, um Batterielebensdauer zu verlängern.

Wenn die Ladungsanzeige rot statt grün leuchtet, lädt der Staubsauger völlig auf. Es wird empfohlen, danach der Staubsauger noch für 0,5 bis 1,0 Stunden geladen wird, damit bessere Aufladungseffekte erhalten ist. Der Ladevorgang dauert ca. 4 Stunden. Trennen Sie dann den Stecker von der Steckdose, um Aufladen zu stoppen.

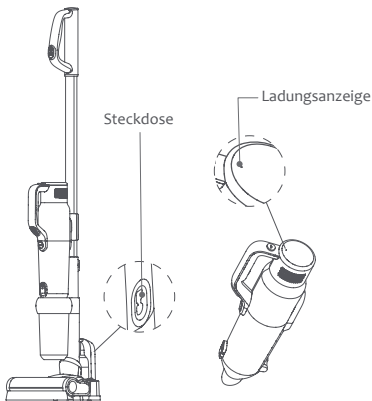

Gebrauch als Stielstaubsaugers

Ziehen Sie den Staubsauger nach oben, um ihn von der Ladestation zu trennen. Drücken Sie die Ein-/Ausschalter am Handgriff, um die Maschine ein- oder auszuschalten. Ladungsanzeige am Handgriff leuchtet grün,

wenn die Maschine in Betrieb ist. Durch Drücken der Modus-Taste am Handgriff kann der Betriebsmodus zwischen Stark und Normal wechseln.

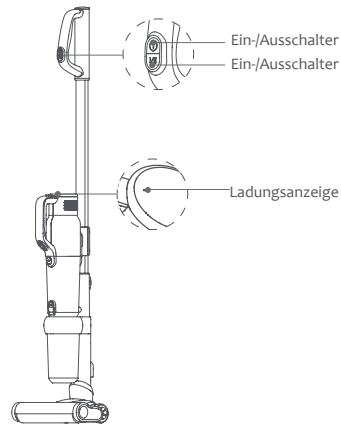

Gebrauch als Handstaubsauger

Drücken Sie die Entriegelungstaste am Handgriff, um Handstaubsauger zu entriegeln. Drücken Sie die Ein-/Ausschalter am Handstaubsauger, um die Maschine ein- oder auszuschalten. Ladungsanzeige am Handgriff leuchtet grün, wenn die Maschine in Betrieb ist. Durch Drücken der Modus-Taste am Handstaubsauger kann der Betriebsmodus zwischen Stark und Normal wechseln.

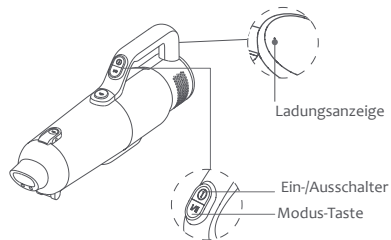

Gebrauch der Elektrobodendüse

Elektrobodendüse kann Kurzhaare-Teppiche, Hartböden oder Fliesen reinigen.

⚠ Hinweise: Die Elektrobodendüse stoppt automatisch in Betrieb, wenn die Bürstenrolle aufgrund gesaugter großer Blockade oder übermäßig verwickeltem Fiber, oder versehentlich eingesteckter Hand des Kinds gestoppt ist, um persönliche Sicherheit

zu schützen und Beschädigung der Maschine zu vermeiden.

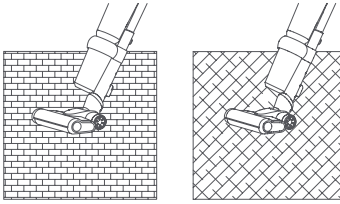

Gebrauch der Zubehören

1.2-in-1 Polsterdüse: Geeignet für Reinigung von Wandschrank, Fensterbrett, Sofa und Tischoberfläche.

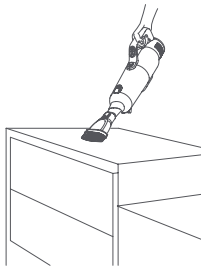

2.2-in-1 Fugen- und Staubdüse: Geeignet für Reinigung von Fugen, Ecken oder andere Fissuren.

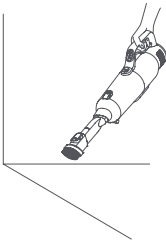

3. Elektromatratzenbürste: Zusammenschlagen und Staub, Hausstaubmilben und Allergen am Sofa oder Bett reinigen.

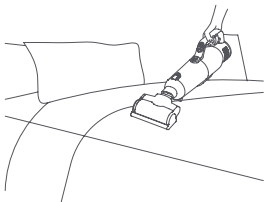

4. Deckenbürste: Mit Handgriff verbinden und Top-Plätze wie Decken, Vorhang, Luftauslass der Klimaanlage usw. reinigen.

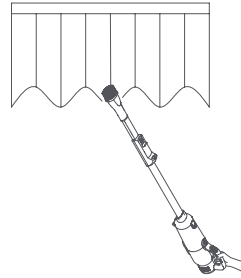

5. Stretch-Schlauch: Handstaubsauger und Zubehören durch Stretch-Schlauch verbinden und schwer erreichbare Plätze reinigen.

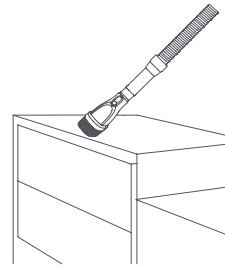

Reinigung

⚠ Hinweise: Es wird empfohlen, dass der Staubbehälter nach jedem Gebrauch gereinigt wird. Wenn der Behälter voll oder HEPA-Filter verstopft ist, sind sie gegebenenfalls zu reinigen oder ersetzen.

Reinigung des Staubbehälters und Filters

Reinigung des Staubbehälters
Drücken Sie die Entriegelungstaste des Behälterbodens. Der Boden des Behälters öffnet sich, dadurch Staub im Behälter entfernt werden kann.

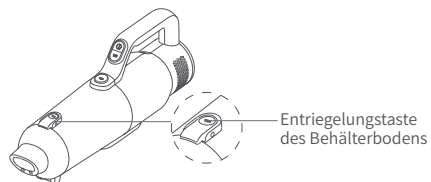

Tiefreinigung des Staubbehälters

1. Drücken Sie die Staubbehälterentriegelungstaste, um sie vom Handstaubsauger zu trennen.

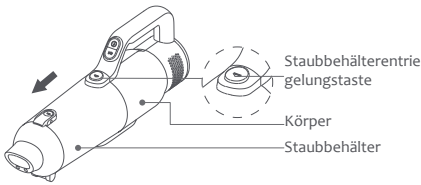

2. Ziehen Sie die Zycloneinheit vom Staubbehälter, entleeren Sie den Staubbehälter.

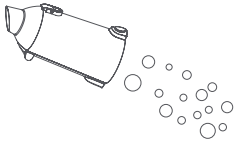
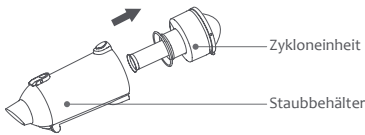

3. Entfernen Sie HEPA-Filter von der Zycloneinheit. Reinigen oder ersetzen Sie die HEPA-Filter gegebenenfalls. Nach Reinigung und Trocknung kann der Zyklon wieder eingesetzt.

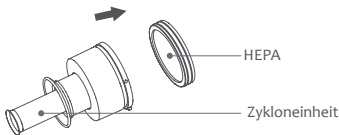

Reinigung des Staubbehälters am Unterkörper des Stielstaubsaugers

Drehen Sie den Staubbehälter am Unterkörper des Stielstaubsaugers gegen den Uhrzeigersinn, bis die Anzeigemarkierung auf dem Staubbehälter mit der Entriegelungsanzeige ausgerichtet ist. Trennen Sie dann den Staubbehälter vom Körper des Stielstaubsaugers und entleeren Sie ihn. Drehen Sie die Zycloneinheit wie die Abbildung zeigt gegen den Uhrzeigersinn. Entfernen und reinigen Sie die Zycloneinheit. Montieren Sie alle Teile auf den Unterkörper des Stielstaubsaugers umgekehrt nach Reinigung.

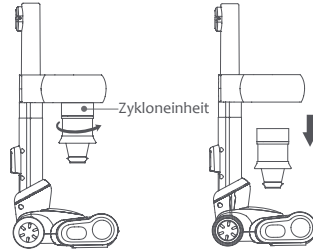
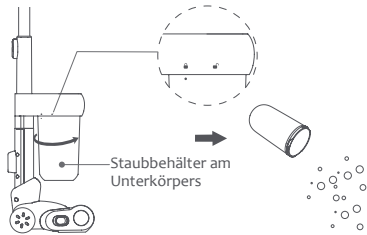

Reinigung der Bürstenrolle

1. Ziehen Sie die Abdeckungsverriegelung der Bürstenrolle nach hinten.

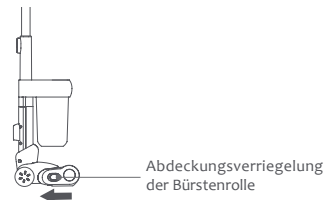

2. Entfernen Sie die rechte Abdeckung der Bürstenrolle.

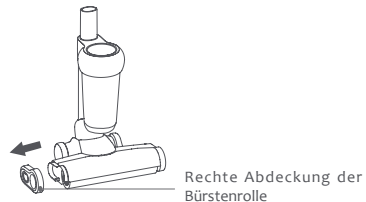

3. Nehmen Sie die Bürstenrolle aus und reinigen.

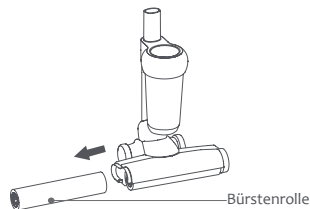

Reinigung Stretch-Schlauch der Bodendüse

1. Drücken Sie die zwei Abdeckungsverriegelungen des Bodens nach zentral und entriegeln Sie den Boden.

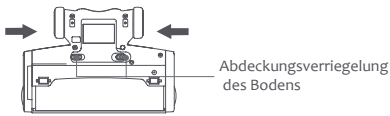

2. Entfernen Sie den Boden. Ziehen Sie den Schlauch aus, um ihn zu reinigen oder ersetzen.

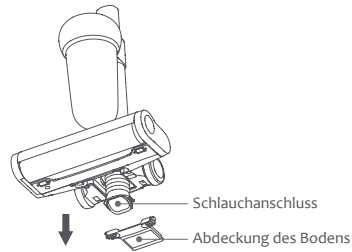

Aufbewahrung der Maschine

Bewahren Sie die Maschine in einer kühlen und trockenen Umgebung auf. Lagerung in direktem Sonnenlicht vermeiden.

Sicherheitshinweise

⚠ Warnung! Lesen Sie vor die Anwendung alle Sicherheitshinweise und Anweisungen. Nichtbeachtung der folgenden Sicherheitshinweise und Anweisungen kann Verletzung verursachen.

Dieser Staubsauger eignet sich nur für Hausarbeit. Nutzen Sie nicht für kommerzielle oder sonstige Verwendungen.

1. Saugen Sie mit dem Vakuum kein Reinigungsmittel, Öl, Glassplitter, Nadel, Zigarettenasche, nassen Staub, Schmutzwasser und Streichholz.
2. Saugen Sie nicht mit dem Vakuum kleine Partikel wie Zement, Gipspulver, Wandpulver oder große Papierkugel, die Funktionsstörungen wie Verstopfung des Staubsaugers und Burnout des Motors verursachen kann.
3. Bringen Sie den Staubsauger nicht in der Nähe von Feuer oder Hochtemperaturanlage.
4. Während Betriebs, stellen Sie sicher, dass HEPA und Bürstenrolle angebracht sind.
5. Blockieren Sie Lufteintritt oder Bürstenrolle nicht, um Motorversagen zu vermeiden.
6. Gießen oder spritzen Wasser oder andere Flüssigkeiten in die Maschine, um Kurzschluss des Stromkreises und Burnout der Maschine zu vermeiden.
7. Vor dem ersten Einsatz oder nach längerer Lagerung, laden Sie das Akkupack völlig auf. Bei längerer Nichtverwendung, stellen Sie sicher, dass die Ladung des Akkupacks genug ist. Die Akkupacks sollten alle 3 Monate aufgeladen und entladen werden.
8. Ziehen Sie den Stecker des Ladegeräts aus der Steckdose aus, um Reinigung oder Reparatur der Maschine durchführen zu können. Halten Sie den Stecker statt Ladekabel beim Ein- oder Ausziehen.

9. Reinigen Sie die Maschine mit trockenem Tuch. Nutzen Sie keine Flüssigkeiten, die Spalt oder Ausbleichen verursachen kann, z.B. Gasolin, Alkohol, Lackverdünner.

10. Nutzen oder lagern Sie die Maschine nicht in extremen Bedingungen, z.B. extreme Temperatur. Es wird empfohlen, die Maschine unter Zimmertemperatur von 5°C bis 40°C zu verwenden. Bewahren Sie die Maschine am trocknen Ort auf. Lagerung in direktem Sonnenlicht vermeiden.

11. Halten Sie die Hände vom Eintritt der Bodendüse fern, um Verletzung zu vermeiden.

⚠ Hinweise: Ersetzung vom beschädigten Verbindungskabel kann nur von Hersteller, Wartungs- oder Fachpersonal durchgeführt werden.

Fehlersuche

Problem	Mögliche Ursache	Mögliche Ursache
Maschine startet nicht	Der Akku ist leer	Laden Sie die Maschine auf
	Handstaubsauger ist nicht richtig an den Körper des Stielstaubsaugers montiert	Montieren Sie nochmal richtig
Schwache Saugleistung	Staubbehälter ist voll	Entleeren Sie den Staubbehälter
	HEPA und Eintrittsfilter sind verstopft	Reinigen oder ersetzen Sie HEPA und Eintrittsfilter
	Einlassschlauch der Bodendüse oder Bürstenrolle sind verstopft	Reinigen Sie die Bodendüse
Ladezustandsanzeige ändert nicht zu rot während Aufladen.	Das Akkupack ist nicht richtig eingelegt	Legen Sie das Akkupack nochmal richtig ein.
	Handstaubsauger ist nicht richtig an den Körper des Stielstaubsaugers montiert	Montieren Sie nochmal richtig
Die Maschine funktioniert nicht lang nach Aufladen.	Der Akku ist nicht völlig aufgeladen.	to fully charge the battery Folgen Sie die Bedienungsanleitung und laden Sie den Akku völlig auf.
	Batteriealterung	Ersetzen Sie durch neues Akku

Technische Daten

Modell Nr.	JV71
Nennspannung	21.6V DC
Nennleistung	400W
Ladegerät Eingang	100-240~ 50-60 Hz
Ladegerät Ausgang	25.0V/600mA
Nennleistung der Bodendüse	50W
Akkupack-Kapazität	2500mAh
Ladezeit	5h

Entsorgung

Maschine, Zubehöre und Verpackung sollten auf umweltfreundliche Weise recycelt werden.



Bitte entsorgen Sie diese Maschine nicht im Hausmüll!

Nur für EU-Länder:

Gemäß der EU-Richtlinie 2012/19/EU müssen nicht mehr gebrauchsfähige Gerät und gemäß EU-Richtlinie 2006/66/EG müssen defekte oder verbrauchte Akkus/Batterien getrennt gesammelt und auf umweltfreundliche Weise entsorgt werden.

Gemäß der EU-Richtlinie 2012/19/EU müssen nicht mehr gebrauchsfähige Gerät und gemäß EU-Richtlinie 2006/66/EG müssen defekte oder verbrauchte Akkus/Batterien getrennt gesammelt und auf umweltfreundliche Weise entsorgt werden.

Entnahme von integrierten Akkus für Entsorgung darf nur von qualifiziertem Personal durchgeführt werden.

Öffnen der Gehäuseschale kann die Maschine beschädigen oder zerstören.

Bitte entsorgen Sie die Akkupakete/Akkus nicht im Hausmüll, Feuer oder Wasser! Die Akkus sollten möglicherweise entlädt, versammelt, recycelt werden oder auf umweltfreundliche Weise entsorgt werden. environmental-friendly manner.

Änderungen vorbehalten.

Garantie

Dieses Produkt genießt eine Zwei Jahre Garantie für die Maschine ab Kaufdatum.

Von der Garantie sind ausgenommen: normale Abnutzung, kommerzielle Nutzung, Änderungen an dem gekauften Apparat, Reinigung, Konsequenzen von unsachgemäßen Verwendungen oder Schäden vom Käufer oder dritte Partei, und die sich auf äußerer Umstände beziehbare oder die von den Akkus verursachte Schäden.

JIMMY