

# Сборка ящика

Рис.6



Рис.7



Рис.8

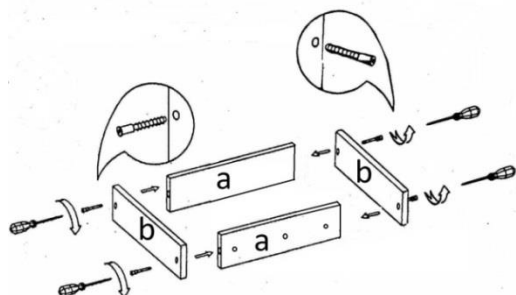

Рис.9

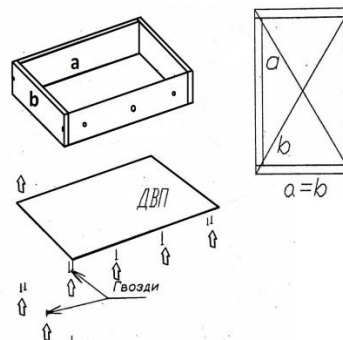

## Порядок сборки ящиков:

1. Соедините детали ящиков между собой евровинтом (рис.6) таким образом, что бы на боковинах (b) метки для крепления направляющих остались с внешней стороны в следующем порядке:

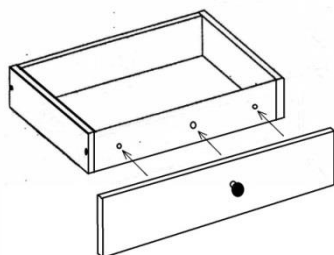
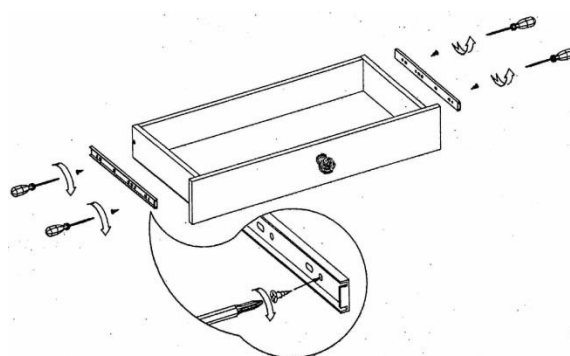
**1 ящик:** a=442x70-2шт  
b=350\*70-2шт

**2 ящика:** a=240x70-4шт  
b=350x70-4шт

**6 ящиков:** a=240x100-12шт  
b=350x100-12шт

**ВНИМАНИЕ: Синяя стрелка на боковой детали обозначает переднюю часть ящика.**

2. Прикрепите ДВП при помощи гвоздей, предварительно проверив диагональ ящиков (Рис.7)
3. Накрутите шурупами 3,5x30 фасады одновременно закрепив ручку (если предусмотрена моделью) в центральное отверстие винтом 4x40 (Рис.8)
4. Внутреннюю часть направляющих прикрепите шурупами 3,5x16 к ящикам по намеченным отверстиям (Рис.9)
5. Установите готовые ящики в стол и отрегулируйте их.

	Наименование	Ед.изм	К-во
	Гвоздь	Гр.	80
	Шуруп 3,5x16мм	шт	72
	Шуруп 3,5x30мм	шт	18
	Шток эксцентрика	шт	8
	Эксцентрик	шт	8

	Наименование	Ед.изм	К-во
	Евровинт	шт	60
	Болт М6 с шестигранником	компл.	4
	Винт 4x40мм	шт	0/9
	Ручка	шт	0/9
	Направляющая	компл.	9

