

VT-4215 BW

Multicooker

Мультиварка

Инструкция по эксплуатации

GB Manual instruction	4
DE Die betriebsanweisung	8
RUS Инструкция по эксплуатации	13
KZ Пайдалану нұсқасы	18
RO/MD Instrucțiune de exploatare	23
CZ Návod k použití	28
UA Інструкція з експлуатації	33
BEL Инструкция па эксплуатацыі	38
UZ Foydalanish qoidalari	43

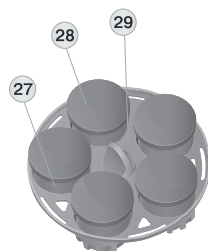



рис. 1



рис. 2

ENGLISH

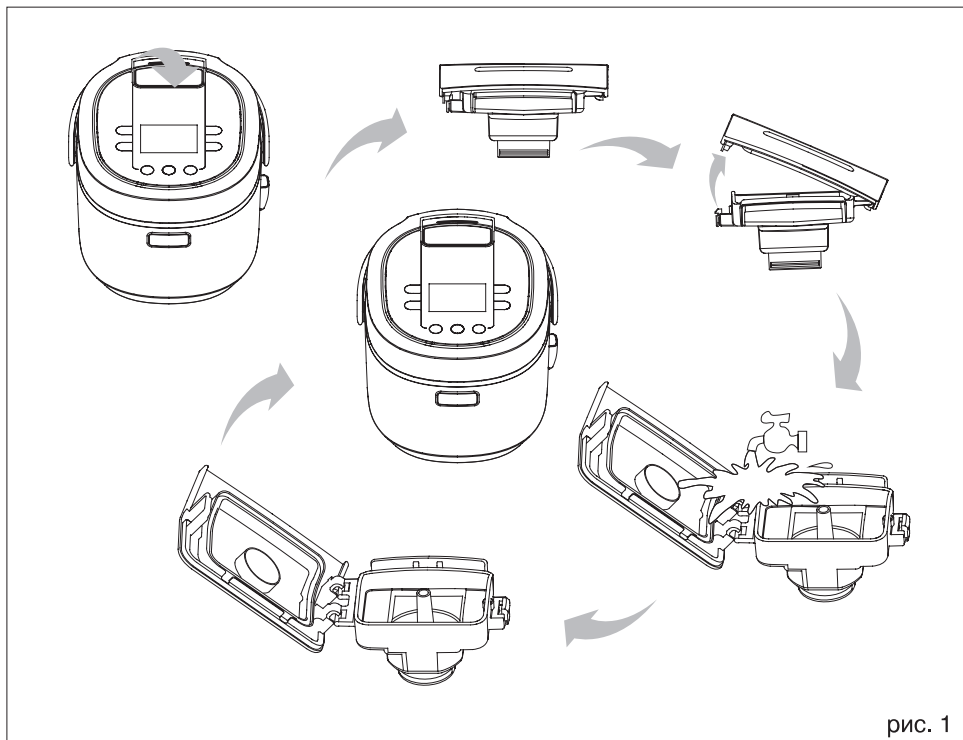
MULTICOOKER

The multicooker is intended for cooking.

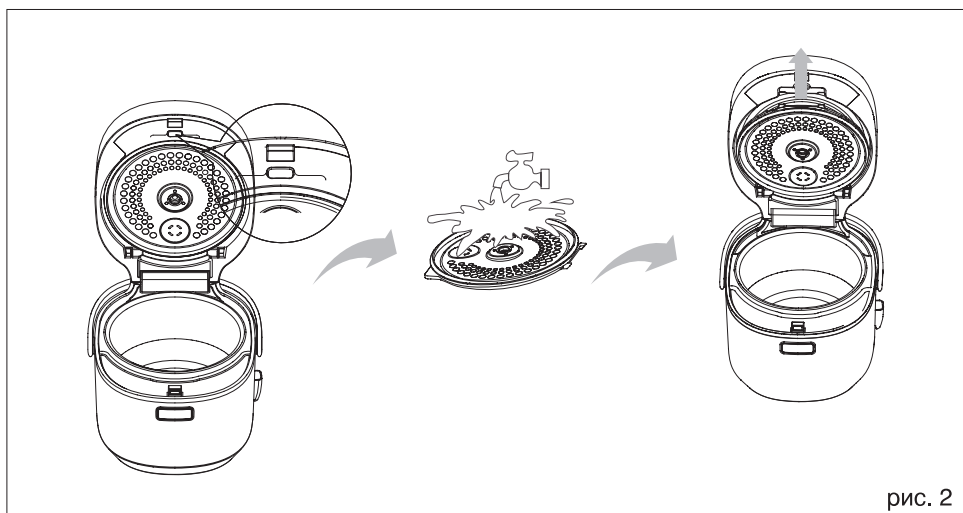
For your information:

All pictures in this manual are given for reference only. The unit shown in the pictures can be slightly different from the purchased one.

DESCRIPTION

1. Body
2. Control panel
3. Display
4. Lid
5. Lid opening button
6. Carrying handle
7. Steam release openings
8. Steam valve
9. Power cord connector
10. Heating element
11. Temperature sensor
12. Bowl
13. Steam cooking basket
14. Soup ladle
15. Spatula
16. Measuring cup

Display and control panel

17. "Start" button with indicator
18. "Menu" button
19. "Minutes" button
20. "Bread" button
21. "Time" button
22. "Hours" button
23. "Multicook" button
24. "Timer" button with indicator
25. "Taste" button
26. "Keep warm/Stop" button with indicator

Additional accessories:

27. Yoghurt cups
28. Lids
29. Tray

- For additional protection it is reasonable to install a residual current device (RCD) with nominal operation current not exceeding 30 mA. To install RCD contact a specialist.

SAFETY MEASURES

Before using the unit, read this instruction manual carefully. Keep this manual for future reference.

Use the unit for intended purposes only, as specified in this manual. Mishandling the unit can lead to its breakage and cause harm to the user or damage to his/her property.

- Before switching the unit on make sure that voltage of the mains corresponds to unit operating voltage.
- Power cord is equipped with "euro plug"; plug it into the socket with reliable grounding contact.
- Do not use adapters for plugging the unit in.
- Make sure that the power cord is properly inserted into the corresponding connector of the unit body and the socket.
- Use only the supplied power cord, do not use a power cord of other units.
- Use the supplied removable parts only.
- Place the unit on a flat heat-resistant surface away from sources of moisture, heat and open flame.
- Correct work of the unit is possible at the height of 0-2,000 meters above the sea level.
- Place the unit with free access to the mains socket.
- Use the unit in places with proper ventilation.
- Do not expose the unit to direct sunlight.
- Do not place the unit too close to walls and furniture walls.
- Provide that the power cord does not contact with hot surfaces and sharp furniture edges. Avoid damaging the isolation of the power cord.
- Do not touch the power cord or power plug with wet hands.
- Do not immerse the unit, the power cord and power plug into water and other liquids.
- If the unit was dropped into water, unplug it immediately. Do not put your hands into water! Apply to the authorized service center for further use of the unit.
- Do not insert foreign objects into the openings of the unit or between its parts.
- Provide that edges of clothes or foreign objects do not get between the lid and unit body.
- Do not leave the operating unit unattended, always switch the unit off and unplug it when you are not using it.
- To avoid injury do not bend over the steam release openings and opened bowl.
- Do not touch the lid during operation, open the lid by pressing the lid opening button.
- Be very careful when opening the multicooker lid.
- Keep the steam release openings clean, clean them when they get dirty. Do not cook products which may block the steam valve in the multicooker.
- Never use the unit without the installed bowl and do not switch the multicooker on without products and sufficient amount of liquid in the cooking bowl.
- Do not use the multicooker if the silicone gasket on the inner surface of the lid is damaged.
- Follow the recommendations in the recipe book for amount of dry products and liquids while cooking.
- Do not remove the bowl during operation.
- Do not cover the multicooker during operation.
- Watch the level of liquid remaining in the bowl during steam cooking.
- Do not carry the unit during operation. Use the carrying handle; unplug the unit, remove the bowl with products and let it cool down preliminary.

- The lid, cooking bowl and body parts heat up strongly during operation, do not touch them, use potholders if you need to take out the hot bowl.
- Clean the unit regularly.
- For children safety reasons do not leave polyethylene bags, used as a packaging, unattended.
- **Attention!** Do not allow children to play with polyethylene bags or packaging film. **Danger of suffocation!**
- Never allow children to use the unit as a toy.
- This unit is not intended for usage by children or disabled persons unless they are given all the necessary and understandable instructions by a person who is responsible for their safety on safety measures and information about danger that can be caused by improper usage of the unit.
- Children and disabled people can use the unit under supervision only.
- Do not use the unit outdoors.
- Never pull the power cord when disconnecting the unit from the mains, take the power plug and carefully pull it out of the socket.
- Never use the unit if the power cord or the power plug is damaged, the unit works improperly or after it was dropped. Do not try to repair the unit by yourself. Contact an authorized service center for all repair issues.
- Always make sure that the heating surface and the bottom of the bowl (12) are clean and dry.
- Do not use the bowl (12) for mixing products. Never chop the products in the bowl (12) to avoid damage of non-stick coating.
- Never leave or keep any foreign objects in the bowl (12).
- When cooking stir the products in the bowl (12) only with the plastic soup ladle (14) or spatula (15).
- Do not use metal objects which can scratch the non-stick coating of the bowl (12).
- After cooking dishes with spices and seasonings wash the bowl (12) right after cooking.
- To avoid damage of the non-stick coating do not put the bowl (12) into cold water right after cooking, let it cool down preliminary.
- **The bowl (12) is not intended for washing in the dishwashing machine.**

THE UNIT IS INTENDED FOR HOUSEHOLD USAGE ONLY

BEFORE THE FIRST USE

- Unpack the unit, remove any stickers and package materials that can prevent unit operation.
- Place the unit on a flat, dry, heat-resistant surface away from water, moisture and open flame. Distance to the nearest surfaces should be at least 20 cm.

Attention! Do not place the unit near bath tubs, kitchen sinks or other containers filled with water.

Note: After unit transportation or storage at low temperature keep it for at least two hours at room temperature before switching on.

- Open the lid (4) by pressing the button (5).
- Remove the steam valve (8), disassemble it, wash and dry carefully (pic. 1). Assemble the steam valve and install it back to its place.
- Wash all removable parts with a soft sponge and neutral detergent, then rinse in running water and dry.
- Wipe the unit body with a soft damp cloth. Let the unit dry.

USING OF THE COOKING BOWL (12)

- Use the unit and its parts for the intended purposes only. Do not use the cooking bowl (12) with other heating units or cooking surfaces.
- Do not use the unit if the bowl (12) is damaged.
- Do not replace the bowl (12) with any other container.

Current time setting

- Insert the power cord into the connector (9), insert the plug into the socket.
- Press and hold the “Hours” button (22) or “Minutes” button (19), indication will start flashing on the display.
- Set the current time by pressing “Hours” button (22) or “Minutes” button (19).
- Press the “Start” button (17) or wait for 10 seconds to keep the settings.
- Use the “Hours” button (22) or “Minutes” button (19) to check the current time.

CONTROL PANEL BUTTONS (2)

“Start” Button (17)

Use the button to switch the program on and keep settings of the current time.

“Menu” Button (18)

Press the button (18) to choose automatic cooking program.

“Minutes” (19) and “Hours” (22) buttons

Use the buttons to set the current time and duration of cooking.

“Bread” Button (20)

Use the button (20) to quickly switch to the “Bread” program.

“Time” Button (21)

Use the button (21) to switch to cooking time setting mode.

“Multicook” Button (23)

The “Multicook” program allows the user to set the temperature and cooking duration independently. Use the button (23) to quickly switch to this program.

“Timer” Button (24)

Use the button (24) to set the cooking end time.

“Taste” Button (25)

Use the button (25) to quickly switch to the “Rice” program and select the program: glutinous, brown, fluffy rice.

“Keep warm/Stop” (26) Button

Use the button (26) to reset settings, switch the cooking off, and switch the keep warm mode on/off.

ENGLISH

COOKING PROGRAMS

#	Program	Cooking time	Delayed start:	Keep warm
1	Rice	15-45 minutes	available	available
2	Jelly	2 - 8 hours	available	available
3	Porridge	20 minutes - 1 hour 10 minutes	available	available
4	Steam	20 minutes - 2 hours 30 minutes	available	available
5	Stew	30 minutes - 3 hours	available	available
6	Pudding	30 minutes - 2 hours	available	available
7	Soup	1 - 4 hours	available	available
8	Jam	20 minutes - 4 hours	available	available
9	Boil	10 minutes - 2 hours	available	available
10	Yogurt	6 - 10 hours	no	no
11	Baking	40 minutes - 2 hours	no	available
12	Roasting	5 minutes - 1 hour	no	no
13	Bread	30 minutes - 3 hours	no	no
14	Multicook	1 minute - 24 hours	available	available

Note:

- In "Baking" mode do not open the lid till the baking is finished.
- To avoid scorching of the product upon termination of the "Baking" program, cancel the keep warm function by pressing the "Stop" button (26).
- In "Roasting" mode the unit operates similarly to a stove, the user has to watch the readiness of food during cooking and switch the unit off by himself when the food is ready.
- Do not use the keep warm mode to heat up cold products.
- **See recipes of dishes in the recipe book (supplied with the unit). All recipes are to be taken as recommendations, as the amount and proportions of the ingredients required for the recipes may vary depending on local peculiarities of the food and altitude above sea level.**

USING OF THE MULTICOOKER

- Put the necessary ingredients into the bowl (12).

Note: Make sure that the ingredients and liquids level do not exceed the maximal mark "8". The maximal mark for porridges (except rice) - 6, maximal mark for other products and liquids – "8".

- If you steam products, pour water into the bowl (12) so that boiling water doesn't reach the bottom of the basket (13). Put the basket (13) with products into the bowl (12).
- Place the bowl (12) in the process chamber. Make sure that the bowl (12) is placed evenly and is in secure contact with heating element (10) surface.

Note:

- Do not use the bowl (12) for washing cereals and chopping products, this can damage the non-stick coating.
- Wipe the outer surface and the bottom of the bowl (12) dry before use. Make sure that there are no

foreign objects, dirt and moisture in the process chamber and on the bottom of the bowl.

- In the middle of the heating element (10) there is a temperature sensor (11). Make sure that the movement of the sensor (11) is not limited.
 - Close the lid (4) tightly.
 - Insert the power cord into the connector (9), and insert the cord plug into the socket, the display (3) will light up and you will hear a sound signal. The unit is ready for use.
 - Choose a cooking program:
 - a) automatic programs (except "Rice")**
Choose an automatic cooking program by pressing the "MENU" button (18).
 - b) "Rice" program**
Choose the "Rice" program by pressing the "Taste" button (25). Consequently press the "Taste" button to choose the desired program: glutinous, brown or fluffy rice.
 - c) "Multicook" program**
To choose the "Multicook" program press the "Multicook" button (23) and set the temperature with the "Hours" (22) and "Minutes" (19) buttons.
 - d) "Bread" program**
Press the button (20) to quickly switch to the program.
 - Press the "Time" button (21), and then set the desired cooking time with the "Hours" (22) and "Minutes" (19) buttons.
 - Set the delayed start function (available for some programs. See "Cooking Programs"). Press the "Timer" button (24), then set the end cooking time with the "Hours" (22) and "Minutes" (19) buttons. If you want to start cooking immediately, skip this step.
 - To start cooking press the "Start" button (17).
 - A sound signal will inform you that cooking is finished.

- In certain programs the unit switches to the keep warm mode automatically (see “Cooking Programs”), “Keep Warm” sign will light up on the display (3) and operation time of the unit in this mode will be shown. To switch the keep warm off press the “Stop” button (26).
- To force the unit to switch from the standby mode to the keep warm mode press the “Keep warm” button (26). To switch this function off press the button (26) again.

Note:

- *Despite the unit keeps the ready dish warm for 24 hours, it is not recommended to leave the cooked food in the multicooker bowl for a long time, because this may spoil the food.*
- *Do not use the keep warm mode to heat up products.*

Attention!

- **Do not leave the unit unattended during cooking and in the keep warm mode.**
- **To avoid burns be very careful when opening the multicooker lid (4), do not bend over the opening (7) during unit operation and do not place open parts of your body above the bowl (12)!**
- **During the first operation of the multicooker some foreign smell from the heating element can appear. It is normal.**
- **Watch the food during cooking, if necessary, stir the products with a plastic soup ladle (14) or spatula (15). Do not use metal objects that can scratch the non-stick coating of the bowl (12).**
- Switch the unit off by unplugging it, and let the unit cool down completely.

“YOGURT” PROGRAM

- Pour leaven and milk into the cups (27) in the proportion 1:10.

Note: *Use natural yogurt with minimum shelf-life free of additives and coloring agents as a leaven. You can make leaven by yourself from special bacteria leaven (you can find it in a drugstore or in health food stores) following the instructions attached.*

- Place the tray (28) into the bowl (12), and then yoghurt cups in it.
- Place the bowl (12) into the process chamber, select the “YOGHURT” program and set the cooking time (see “Using of the multicooker”).

Attention! Do not move the unit during its operation.

- Cover cups with ready yoghurt with lids (29) and place into the fridge for several hours to stop bacteria growth.

You can add fruit, jam and honey in the ready natural yogurt.

CLEANING AND CARE

- Unplug the unit and let it cool down.
- Clean the unit body (1) and lid (4) with a slightly damp cloth, and then wipe dry.
- Remove the protection screen of the lid (4) by pressing the button on the inner side (pic. 2), wash

the screen with warm water and neutral detergent, dry it thoroughly. Install the lower part of the screen into the grooves of the lid and press the upper part until click.

- Remove the steam valve (8), disassemble it, wash and dry thoroughly (pic. 1) Assemble the steam valve and install it back to its place.
- Wash all removable parts with a soft sponge and neutral detergent, then rinse in running water.
- Do not place the cooking bowl (12) in the dishwasher machine.
- Wipe the surface of the heating element (only when it is cold), never let water get inside the unit body.
- Do not immerse the body, the power cord and power plug into water and other liquids.
- Do not use abrasive and aggressive detergents for washing the unit and accessories.

STORAGE

- Unplug the unit and clean it.
- Keep the unit away from children in a dry cool place.

DELIVERY SET

- Multicooker – 1 pc.
- Bowl – 1 pc.
- Yoghurt cups with lids – 5 pc.
- Tray for cups – 1 pc.
- Steam cooking basket – 1 pc.
- Soup ladle – 1 pc.
- Spatula – 1 pc.
- Measuring cup – 1 pc.
- Instruction manual – 1 pc.

TECHNICAL SPECIFICATIONS

- Power supply: 220 V ~ 50 Hz
- Maximal power consumption: 860 W
- Bowl capacity: 4 L

The manufacturer preserves the right to change the specifications of the unit without a preliminary notification.

Unit operating life is 3 years

Guarantee

Details regarding guarantee conditions can be obtained from the dealer from whom the appliance was purchased. The bill of sale or receipt must be produced when making any claim under the terms of this guarantee.



This product conforms to the EMC-Requirements as laid down by the Council Directive 2004/108/EC and to the Low Voltage Regulation (2006/95/EC)

DEUTSCH

MULTIKOCHER

Der Multikocher ist für die Nahrungsmittelzubereitung bestimmt.

Zur Kenntnis:

Alle Abbildungen in dieser Bedienungsanleitung sind nur für die anschaulichen Erklärungen angegeben. Sie können sich vom gekauften Gerät geringfügig unterscheiden.

BESCHREIBUNG

1. Gehäuse
2. Bedienungsplatte
3. Bildschirm
4. Deckel
5. Taste der Deckelöffnung
6. Tragegriff
7. Dampfablasslöcher
8. Dampfventil
9. Anschlussstelle des Netzkabels
10. Heizelement
11. Temperatursensor
12. Behälter
13. Schale fürs Dampfkochen
14. Schöpfkelle
15. Schaufel
16. Meßbecher

Bildschirm und Bedienungsplatte

17. „Start“-Taste mit Betriebskontrolleuchte
18. „Menü“-Taste
19. „Minuten“-Taste
20. „Brot“-Taste
21. „Zeit“-Taste
22. „Stunden“-Taste
23. „Multikoch“-Taste
24. „Timer“-Taste mit Betriebskontrolleuchte
25. „Geschmack“-Taste
26. „Temperaturhaltung t⁰/Stop“-Taste mit Betriebskontrolleuchte

Zusätzliches Zubehör:

27. Joghurtgläser
28. Deckel
29. Tablett

– Als zusätzlicher Schutz ist es zweckmäßig, den FI-Schalter mit Nennstrom maximal bis 30 mA im Stromversorgungskreis aufzustellen. Wenden Sie sich dafür an einen Spezialisten.

SICHERHEITSMABNAHMEN

Vor der ersten Inbetriebnahme des Elektrogeräts lesen Sie diese Bedienungsanleitung aufmerksam durch und bewahren Sie diese für weitere Referenz auf.

Benutzen Sie dieses Gerät nur bestimmungsmäßig und laut dieser Bedienungsanleitung. Nicht ordnungsgemäße Nutzung des Geräts kann zu seiner Störung führen, einen gesundheitlichen oder materiellen Schaden beim Nutzer hervorrufen.

- Vor der Nutzung des Geräts prüfen Sie das Netzkabel und die Anschlussstelle des Netzkabels, die sich

am Gehäuse des Geräts befindet, aufmerksam, und vergewissern Sie sich, dass sie nicht beschädigt sind. Es ist nicht gestattet, das Gerät zu benutzen, wenn das Netzkabel oder die Anschlussstelle des Netzkabels beschädigt ist.

- Vor dem Einschalten des Geräts vergewissern Sie sich, dass die Netzspannung und die Betriebsspannung des Geräts übereinstimmen.
- Das Netzkabel ist mit einem „Eurostecker“ ausgestattet; schalten Sie diesen in die Steckdose mit sicherer Erdung ein.
- Verwenden Sie keine Adapterstecker beim Anschließen des Geräts an das Stromnetz.
- Achten Sie darauf, dass das Netzkabel in die Anschlussstelle am Gehäuse des Geräts und in die Steckdose fest gesteckt ist.
- Benutzen Sie nur das Netzkabel, das mitgeliefert ist. Benutzen Sie das Netzkabel von anderen Geräten nicht.
- Benutzen Sie nur jene abnehmbaren Teile, die zum Lieferumfang gehören.
- Stellen Sie das Gerät auf einer geraden hitzbeständigen Oberfläche fern von Feuchtigkeit-, Wärmequellen und offenem Feuer auf.
- Der korrekte Gerätebetrieb ist auf der Höhe von 0 bis zu 2000 Meter über dem Meeresspiegel möglich.
- Gewähren Sie einen freien Zugang zur Steckdose bei der Geräteaufstellung.
- Benutzen Sie das Gerät in gut belüfteten Räumen.
- Setzen Sie das Gerät direkten Sonnenstrahlen nicht aus.
- Stellen Sie das Gerät in direkter Nähe von Wänden und Möbel nicht auf.
- Vermeiden Sie die Berührung des Netzkabels mit heißen Oberflächen sowie mit scharfen Möbelkanten. Vermeiden Sie die Beschädigung der Netzkabelisolation.
- Greifen Sie das Netzkabel und den Netzstecker mit nassen Händen nicht.
- Tauchen Sie nie das Gerät, das Netzkabel oder den Netzstecker ins Wasser oder andere Flüssigkeiten.
- Falls das Gerät ins Wasser gefallen ist, trennen Sie es vom Stromnetz sofort ab. Dabei tauchen Sie ihre Hände ins Wasser nicht ein. Wenden Sie sich an einen autorisierten Kundendienst hinsichtlich weiterer Nutzung des Geräts.
- Stecken Sie fremde Gegenstände in die Öffnungen und zwischen die Geräteteile nicht.
- Achten Sie darauf, dass die Kleiderkanten und fremde Gegenstände zwischen den Deckel und das Gehäuse des Geräts nicht gelangen.
- Lassen Sie das Gerät nie unbeaufsichtigt. Schalten Sie das Gerät immer aus und trennen Sie es vom Stromnetz ab, wenn Sie es nicht benutzen.
- Um die Verletzungen zu vermeiden, beugen Sie sich über den Dampfablasslöchern und über dem geöffneten Deckel nicht.

- Berühren Sie den Deckel während des Betriebs des Geräts nicht, öffnen Sie den Deckel durch das Drücken der Taste der Deckelöffnung.
- Seien Sie beim Öffnen des Deckels des Multikochers sehr vorsichtig.
- Halten Sie die Dampfablasslöcher sauber, reinigen Sie sie im Falle einer Verschmutzung. Bereiten Sie die Nahrungsmittel, die zur Verstopfung des Dampfventils führen können, im Multikocher nicht zu.
- Es ist nicht gestattet, das Gerät ohne aufgestellten Behälter zu benutzen, sowie den Multikocher ohne Nahrungsmittel oder ohne reichende Flüssigkeitsmenge im Behälter einzuschalten.
- Es ist nicht gestattet, den Multikocher bei der beschädigten Silikondichtung an der inneren Seite des Deckels zu benutzen.
- Bei der Nahrungsmittelzubereitung befolgen Sie die Empfehlungen bezüglich der Menge der trockenen Nahrungsmittel und der Flüssigkeiten, die im Kochbuch angegeben sind.
- Nehmen Sie den Behälter während des Betriebs des Geräts nicht aus.
- Decken Sie den Multikocher während des Betriebs nicht ab.
- Während des Dampfkokchens beachten Sie den Stand der gebliebenen Flüssigkeit im Behälter.
- Es ist nicht gestattet, das Gerät während des Betriebs zu übertragen. Benutzen Sie den Tragegriff; trennen Sie das Gerät vorher vom Stromnetz ab und lassen Sie es abkühlen.
- Während des Betriebs erhitzen sich der Deckel, der Behälter und die Gehäuseteile sehr stark, berühren Sie diese nicht. Falls Sie den heißen Behälter herausnehmen müssen, benutzen Sie die Topfhandschuhe.
- Reinigen Sie das Gerät regelmäßig.
- Aus Kindersicherheitsgründen lassen Sie die Plastiktüten, die als Verpackung verwendet werden, nie ohne Aufsicht.
- **Achtung!** Lassen Sie Kinder mit Plastiktüten oder Verpackungsfolien nicht spielen. **Erstickungsgefahr!**
- Es ist nicht gestattet, das Gerät den Kindern als Spielzeug zu geben.
- Dieses Gerät darf von Kindern und behinderten Personen nicht genutzt werden, außer wenn die Person, die für ihre Sicherheit verantwortlich ist, ihnen entsprechende und verständliche Anweisungen über sichere Nutzung des Geräts und die Gefahren bei seiner falschen Nutzung gibt.
- Kinder und behinderte Personen dürfen das Gerät nur unter Aufsicht benutzen.
- Es ist nicht gestattet, das Gerät draußen zu benutzen.
- Es ist nicht gestattet, das Gerät beim Abtrennen am Netzkabel zu ziehen, halten Sie den Netzstecker und ziehen Sie diesen aus der Steckdose vorsichtig heraus.

Es ist nicht gestattet, das Gerät zu benutzen, wenn der Netzstecker oder das Netzkabel beschädigt ist, wenn Störungen auftreten und wenn es heruntergefallen ist. Es ist nicht gestattet, das Gerät selbstständig zu reparieren. Bitte wenden Sie sich an einen autorisierten Kundendienst, falls Probleme mit dem Gerät auftreten.

DAS GERÄT IST NUR FÜR DEN GEBRAUCH IM HAUSHALT GEEIGNET

VOR DER ERSTEN INBETRIEBNAHME

- Nehmen Sie das Gerät aus der Verpackung heraus und entfernen Sie alle Aufkleber und Verpackungsmaterialien, die die Nutzung des Geräts stören.
- Stellen Sie das Gerät auf einer geraden, trockenen, hitzbeständigen Oberfläche fern von Einwirkung von Wasser, Feuchtigkeit und offenem Feuer auf. Der Abstand von den nächstliegenden Oberflächen soll nicht weniger als 20 cm betragen.

Achtung! Es ist nicht gestattet, das Gerät in der Nähe von Badewannen, Waschbecken und anderen mit Wasser gefüllten Behälter aufzustellen.

Anmerkung: Falls das Gerät unter niedrigen Temperaturen transportiert oder aufbewahrt wurde, lassen Sie es vor der Nutzung bei der Raumlufttemperatur für nicht weniger als zwei Stunden bleiben.

- Öffnen Sie den Deckel (4), indem Sie die Taste (5) drücken.
- Nehmen Sie das Dampfventil (8) ab, nehmen Sie es auseinander, spülen Sie es und trocknen Sie es sorgfältig ab (Abb. 1). Setzen Sie das Dampfventil zusammen und stellen Sie es zurück auf.
- Waschen Sie alle abnehmbaren Teile mit einem weichen Schwamm und einem neutralen Waschmittel, spülen Sie diese mit Leitungswasser und trocknen Sie diese ab.
- Wischen Sie das Gehäuse des Geräts mit einem feuchten Tuch ab. Lassen Sie das Gerät vollständig trocknen.

VERWENDUNG DES BEHÄLTERS (12)

- Benutzen Sie das Gerät und seine Teile nur bestimmungsmäßig. Es ist nicht gestattet, den Behälter für Nahrungsmittelzubereitung (12) auf Heizgeräte oder Heizoberflächen zu stellen.
- Es ist nicht gestattet, das Gerät zu benutzen, wenn der Behälter (12) beschädigt ist.
- Ersetzen Sie den Behälter (12) mit anderer Schale nicht.
- Achten Sie darauf, dass die Oberfläche des Heizelements und der Boden des Behälters (12) sauber und trocken sind.
- Benutzen Sie den Behälter (12) für Nahrungsmittelmischung nicht. Zerkleinern Sie nie die Nahrungsmittel direkt im Behälter (12), um die Beschädigungen der Antihafbeschichtung zu vermeiden.
- Lassen und bewahren Sie keine fremden Gegenstände im Behälter (12).

DEUTSCH

- Rühren Sie die Nahrungsmittel im Behälter (12) nur mit der Plastik-Schöpfkelle (14) oder der Schaufel (15).
- Benutzen Sie keine Metallgegenstände, die die Antihafbeschichtung des Behälters (12) zerkratzen können.
- Bei der Gerichtzubereitung mit Kräutern und Gewürzen, ist es empfohlen, den Behälter (12) sofort nach der Zubereitung abzuwaschen.
- Nach der Beendigung der Nahrungsmittelzubereitung stellen Sie nie den Behälter (12) unter das Kaltwasser sofort auf, da es zur Beschädigung der Antihafbeschichtung führen kann, lassen Sie ihn abkühlen.
- **Der Behälter (12) ist für Waschen in der Geschirrpülmaschine nicht geeignet.**

Einstellung der aktuellen Zeit

- Schließen Sie das Netzkabel an die Anschlussstelle (9) an, stecken Sie den Netzstecker in die Steckdose.
- Drücken und halten Sie die „Stunden“-Taste (22) oder die „Minuten“-Taste (19), die Angaben auf dem Bildschirm werden blinken.
- Stellen Sie die aktuelle Zeit ein, indem Sie die „Stunden“-Taste (22) oder die „Minuten“-Taste (19) berühren.
- Zur Speicherung der Einstellungen berühren Sie die „Start“-Taste (17) oder warten Sie 10 Sekunden ab.
- Zur Durchsicht der aktuellen Zeit drücken und halten Sie die „Stunden“-Taste (22) oder die „Minuten“-Taste (19).

TASTEN DER BEDIENUNGSPLETTE (2)

„Start“-Taste (17)

Benutzen Sie die Taste zum Programmanfang und zur Speicherung der Einstellungen der aktuellen Zeit.

„Menü“-Taste (18)

Drücken Sie die Taste (18) zur Wahl des automatischen Zubereitungsprogramms.

„Minuten“-Taste (19) und „Stunden“-Taste (22)

Benutzen Sie die Tasten zur Einstellung der aktuellen Zeit und der Zubereitungsdauer.

„Brot“-Taste (20)

Benutzen Sie die Taste (20) zum schnellen Umschalten aufs „Brot“-Programm.

„Zeit“-Taste (21)

Benutzen Sie die Taste (21) zum Umschalten auf den Betrieb der Einstellung der Zubereitungszeit.

„Multikoch“-Taste (23)

Das „Multikoch“-Programm lässt die Temperatur und die Zubereitungsdauer selbstständig einstellen. Benutzen Sie die Taste (23) zum schnellen Umschalten auf dieses Programm.

„Timer“-Taste (24)

Benutzen Sie die Taste (24) zur Einstellung der Kochende-Zeit.

„Geschmack“-Taste (25)

Benutzen Sie die Taste (25) zum schnellen Umschalten aufs „Reis“-Programm und zur Wahl des Unterprogramms: klebriger, brauner, körniger Reis

„Temperaturhaltung t°/Stop“-Taste (26)

Benutzen Sie die Taste (26) zum Rücksetzen der Einstellungen, zum Ausschalten der Zubereitung, sowie zum Ein-/Ausschalten des Betriebs der Temperaturhaltung.

KOCHPROGRAMME

#	Programm	Zubereitungs-zeit	Startrück-stellung	Temperatur-haltung
1	Reis	15-45 Minuten	zugänglich	zugänglich
2	Sülze	2-8 Stunden	zugänglich	zugänglich
3	Brei	20 Minuten – 1 Stunde 10 Minuten	zugänglich	zugänglich
4	Dampfkochen	20 Minuten – 2 Stunden 30 Minuten	zugänglich	zugänglich
5	Schmoren	30 Minuten – 3 Stunden	zugänglich	zugänglich
6	Auflauf	30 Minuten – 2 Stunden	zugänglich	zugänglich
7	Suppe	1-4 Stunden	zugänglich	zugänglich
8	Konfitüre	20 Minuten – 4 Stunden	zugänglich	zugänglich
9	Kochen	10 Minuten – 2 Stunden	zugänglich	zugänglich
10	Joghurt	6 – 10 Stunden	nein	nein
11	Backen	40 Minuten – 2 Stunden	nein	zugänglich
12	Rösten	5 Minuten – 1 Stunde	nein	nein
13	Brot	30 Minuten – 3 Stunden	nein	nein
14	Multikoch	1 Minute – 24 Stunden	zugänglich	zugänglich

Anmerkung:

- Öffnen Sie den Deckel vor der Beendigung der Zubereitung im „Backen“-Betrieb nicht.
- Um Anbrennen des Produkts nach der Beendigung des „Backen“-Programms zu vermeiden, brechen Sie die Funktion der Temperaturhaltung ab, indem Sie die „Stop“-Taste (26) berühren.
- Im „Rösten“-Betrieb funktioniert das Gerät wie ein Kochherd, und der Benutzer soll die Gare von den Nahrungsmitteln selbständig prüfen und das Gerät ausschalten, wenn die Nahrungsmittel garfertig sind.
- Benutzen Sie den Betrieb der Temperaturhaltung für Aufwärmung von kalten Nahrungsmitteln nicht.
- Die Gerichtsrezepte sehen Sie im Kochbuch (mitgeliefert). Alle Rezepte sind zur Empfehlung angegeben, weil sich die für die Rezepte notwendigen Zutatenmengen und Proportionen abhängig von den regionalen Besonderheiten der Nahrungsmittel, sowie von der Höhe über dem Meeresspiegel unterscheiden können.

VERWENDUNG DES MULTIKOCHERS

- Legen Sie die notwendigen Nahrungsmittel in den Behälter (12) ein.
- Anmerkung: Achten Sie darauf, dass der Stand von Zutaten und Flüssigkeiten nicht über der Maximalmarke «8» ist. Die Maximalmarke für verschiedene Breie (außer Reis) ist «6», die Maximalmarke für andere Nahrungsmittel und Flüssigkeiten ist «8».
- Während des Dampfkochens gießen Sie Wasser in den Behälter (12) so ein, dass das kochende Wasser den Boden der Schale (13) nicht berührt. Stellen Sie die Schale (13) mit Nahrungsmitteln in den Behälter (12) ein.
- Stellen Sie den Behälter (12) in die Arbeitskammer des Geräts ein. Vergewissern Sie sich, dass der Behälter (12) aufrecht steht und sich mit der Oberfläche des Heizelements (10) eng berührt.

Anmerkung:

- **Benutzen Sie den Behälter (12) fürs Waschen von Grünten und Schneiden von Nahrungsmitteln nicht, das kann zur Beschädigung der Antifhaftbeschichtung führen.**
- **Wischen Sie die Außenseite und den Boden des Behälters (12) vor der Nutzung ab. Vergewissern Sie sich, dass es keine fremden Gegenstände, Verschmutzungen und Feuchte in der Arbeitskammer und auf dem Boden des Behälters (12) gibt.**
- **Im Zentrum des Heizelements (10) befindet sich der Temperatursensor (11). Achten Sie darauf, dass die freie Bewegung des Temperatursensors (11) nicht verhindert ist.**
- Schließen Sie den Deckel (4) dicht zu.
- Schließen Sie das Netzkabel an die Anschlussstelle (9) an und stecken Sie den Netzstecker in die Steckdose, der Bildschirm (3) leuchtet auf und ein Tonsignal ertönt. Das Gerät ist betriebsbereit.
- Wählen Sie ein Kochprogramm:

a) automatische Programme (außer „Reis“-Programm)

Wählen Sie das Programm der automatischen Nahrungsmittelzubereitung, indem Sie die „MENÜ“-Taste (18) berühren.

b) „Reis“-Programm

Wählen Sie das „Reis“-Programm, indem Sie die „Geschmack“-Taste (25) berühren. Wählen Sie das gewünschte Programm, indem Sie die „Geschmack“-Taste (25) konsequent berühren: klebriger, brauner oder körniger Reis

c) „Multikoch“-Programm

Zur Wahl des „Multikoch“-Programms berühren Sie die „Multikoch“-Taste (23) und stellen Sie die Temperatur mittels der „Stunden“-Taste (22) und der „Minuten“-Taste (19) ein.

d) „Brot“-Programm

Berühren Sie die Taste (20) zum schnellen Umschalten aufs Programm.

- Berühren Sie die „Zeit“-Taste (20), und dann stellen Sie die gewünschte Zubereitungszeit mittels der „Stunden“-Taste (22) und der „Minuten“-Taste (19) ein.
- Stellen Sie die Startrückstellung-Funktion (ist für einige Programme zugänglich. Siehe «Kochprogramme»). Berühren Sie die „Timer“-Taste (24), dann stellen Sie die Kochenende-Zeit mittels der „Stunden“-Taste (22) und der „Minuten“-Taste (19) ein. Lassen Sie diesen Schritt aus, wenn Sie die Zubereitung sofort beginnen möchten.
- Zum Beginn der Zubereitung berühren Sie die „Start“-Taste (17).
- Bei der Beendigung der Zubereitung ertönt ein Tonsignal.
- In einigen Programmen schaltet sich das Gerät in den Betrieb der Temperaturhaltung automatisch um (siehe «Kochprogramme»), auf dem Bildschirm (3) leuchtet das Symbol «Temperaturhaltung t» auf und wird die Betriebszeit des Geräts in diesem Betrieb angezeigt. Zum Abbrechen der Temperaturhaltung berühren Sie die „Stop“-Taste (26).
- Sie können das Gerät aus dem Wartezustand in den Betrieb der Temperaturhaltung zwangsweise umschalten, indem Sie die „Temperaturhaltung t^o“-Taste (26) berühren. Zum Abbrechen dieser Funktion berühren Sie die Taste (26) nochmals.

Anmerkung:

- **Trotzdem das Gerät die Temperatur des fertigen Gerichts bis 24 Stunden unterhält, lassen Sie die zubereiteten Nahrungsmittel im Behälter für lange Zeit nicht bleiben, denn es kann zum Verderben der Nahrungsmittel führen.**
- **Benutzen Sie den Betrieb der Temperaturhaltung für Aufwärmung von Nahrungsmitteln nicht.**

Achtung!

- **Lassen Sie das Gerät während der Zubereitung und im Betrieb der Temperaturhaltung nie unbeaufsichtigt**
- **Um die Verbrühungen zu vermeiden, seien Sie sehr vorsichtig, wenn Sie den Deckel (4) öff-**

DEUTSCH

nen, beugen Sie sich nie über dem Dampflassloch (7) während des Betriebs des Geräts, halten Sie offene Körperteile über dem Behälter (12) nicht!

- **Beim ersten Einschalten des Geräts kann ein Geruch von Heizelement entstehen, es ist normal.**
- **Während der Zubereitung prüfen Sie die Gare von Nahrungsmitteln auf, bei der Notwendigkeit rühren Sie diese mit der Plastik-Schöpfkelle (14) oder mit der Schaufel (15). Benutzen Sie keine Metallgegenstände, die die Antihafbeschichtung des Behälters (12) zerkratzen können.**
- Trennen Sie das Gerät ab, indem Sie den Netzstecker aus der Steckdose herausziehen, und lassen Sie das Gerät abkühlen.

JOGHURT-PROGRAMM

- Gießen Sie Sauerteig und Milch im Verhältnis 1:10 in die Gläser (27) ein.

Anmerkung: Als Sauerteig benutzen Sie Naturaljoghurt ohne Zusatzstoffe und Färbemittel mit minimaler Aufbewahrungsfrist. Den Sauerteig können Sie auch aus speziellem Bakterien-Sauerteig selbständig zubereiten (Sie können ihn in Apotheke oder im Laden für gesunde Ernährung finden), indem Sie die beigelegte Anweisung befolgen.

- Stellen Sie das Tablett (28) in den Behälter (12) ein, darin stellen Sie die Joghurtgläser ein.
- Stellen Sie den Behälter (12) in die Arbeitskammer, wählen Sie das „JOGHURT“-Programm und stellen Sie die Zubereitungszeit ein (siehe «Verwendung des Multikochers»).

Achtung! Es ist nicht gestattet, das Gerät während des Betriebs umzustellen.

- Bedecken Sie die Joghurtgläser mit den Deckeln (29) und stellen Sie diese in den Kühlschrank für einige Stunden ein, um das Bakterienwachstum zu stoppen.

Sie können Früchte, Konfitüre, Honig in den fertigen Naturaljoghurt zugeben.

REINIGUNG UND PFLEGE

- Ziehen Sie den Netzstecker aus der Steckdose und lassen Sie das Gerät abkühlen.
- Wischen Sie das Gehäuse (1) und den Deckel (4) mit einem leicht angefeuchteten Tuch und danach trocknen Sie diese ab.
- Nehmen Sie den Schutzschirm des Deckels (4), indem Sie die Taste an der inneren Seite drücken (Abb. 2), waschen Sie den Schutzschirm mit Warmwasser und einem neutralen Waschmittel und trocknen Sie ihn sorgfältig ab. Setzen Sie den Unterteil des Schutzschirms in die Aussparungen des Deckels ein und drücken Sie den Oberteil bis zum Einrasten der Sperre.
- Nehmen Sie das Dampfventil (8) ab, nehmen Sie es auseinander, spülen Sie es und trocknen Sie es sorgfältig ab (Abb. 1). Setzen Sie das Dampfventil zusammen und stellen Sie es zurück auf.

- Waschen Sie alle abnehmbaren Teile mit einem weichen Schwamm und neutralem Waschmittel ab, spülen Sie diese mit Leitungswasser ab.
- Es ist nicht gestattet, den Behälter (12) in der Geschirrspülmaschine zu waschen.
- Wischen Sie die Oberfläche des Heizelements (nur wenn es abgekühlt ist), lassen Sie das Wasser auf keinen Fall innerhalb des Gehäuses des Geräts eindringen.
- Tauchen Sie das Gehäuse des Geräts, das Netzkabel und den Netzstecker ins Wasser oder andere Flüssigkeiten nicht.
- Benutzen Sie abrasive und aggressive Waschmittel für die Reinigung des Geräts und des Zubehörs nicht.

AUFBEWAHRUNG

- Trennen Sie das Gerät vom Stromnetz ab und reinigen Sie es.
- Bewahren Sie das Gerät an einem trockenen, kühlen und für Kinder unzugänglichen Ort auf.

LIEFERUMFANG

Multikocher – 1 St.
Behälter – 1 St.
Joghurtgläser mit Deckeln – 5 St.
Tablett für Gläser – 1 St.
Schale fürs Dampfkochen – 1 St.
Schöpfkelle – 1 St.
Schaufel – 1 St.
Meßbecher – 1 St.
Bedienungsanleitung – 1 St.

TECHNISCHE EIGENSCHAFTEN

Stromversorgung: 220 V ~ 50 Hz
Maximale Aufnahmeleistung: 860 W
Fassungsvermögen des Behälters: 4 l

Der Hersteller behält sich das Recht vor, Design und technische Eigenschaften des Geräts ohne Vorbenachrichtigung zu verändern.

Nutzungsdauer des Geräts beträgt 3 Jahre.

Gewährleistung

Ausführliche Bedingungen der Gewährleistung kann man beim Dealer, der diese Geräte verkauft hat, bekommen. Bei beliebiger Anspruchserhebung soll man während der Laufzeit der vorliegenden Gewährleistung den Check oder die Quittung über den Ankauf vorzulegen.



Das vorliegende Produkt entspricht den Anforderungen der elektromagnetischen Verträglichkeit, die in 2004/108/EC Richtlinie des Rates und den Vorschriften 2006/95/EC über die Niederspannungsgeräte vorgesehen sind.

МУЛЬТИВАРКА

Мультиварка предназначена для приготовления пищи.

К сведению:

Все рисунки в данной инструкции приведены только для наглядности объяснений. Они могут несколько отличаться от приобретенного вами устройства.

ОПИСАНИЕ

1. Корпус
2. Панель управления
3. Дисплей
4. Крышка
5. Клавиша открытия крышки
6. Ручка для переноски
7. Отверстия выхода пара
8. Паровой клапан
9. Разъём для подключения сетевого шнура
10. Нагревательный элемент
11. Датчик температуры
12. Чаша
13. Лоток для готовки на пару
14. Половник
15. Лопатка
16. Мерный стаканчик

Дисплей и панель управления

17. Кнопка «Старт» с индикатором
18. Кнопка «Меню»
19. Кнопка «Минуты»
20. Кнопка «Хлеб»
21. Кнопка «Время»
22. Кнопка «Часы»
23. Кнопка «Мультиповар»
24. Кнопка «Таймер» с индикатором
25. Кнопка «Вкус»
26. Кнопка «Поддержание температуры t°/Стоп» с индикатором

Дополнительные аксессуары:

27. Стаканчики для йогурта
28. Крышки
29. Поднос

- Для дополнительной защиты в цепи питания целесообразно установить устройство защитного отключения (УЗО) с номинальным током срабатывания, не превышающим 30 мА, для установки УЗО обратитесь к специалисту.

МЕРЫ БЕЗОПАСНОСТИ

Перед началом эксплуатации электроприбора внимательно прочитайте настоящую инструкцию по эксплуатации и сохраните её для использования в качестве справочного материала.

Используйте устройство только по его прямому назначению, как изложено в данной инструкции. Неправильное обращение с прибором может привести к его поломке, причинению вреда пользователю или его имуществу.

- Перед использованием прибора внимательно осмотрите сетевой шнур и разъём для подключения сетевого шнура, расположенный на корпусе прибора, убедитесь в том, что они не имеют повреждений. При наличии повреждений сетевого шнура или разъёма сетевого шнура не используйте прибор.
- Перед включением устройства убедитесь в том, что напряжение электрической сети соответствует рабочему напряжению устройства.
- Сетевой шнур снабжён «евровилкой»; включайте её в электрическую розетку, имеющую надёжный контакт заземления.
- При подключении устройства к электрической сети не используйте переходники.
- Следите за тем, чтобы сетевой шнур был плотно вставлен в разъём на корпусе устройства и в сетевую розетку.
- Используйте только тот сетевой шнур, который входит в комплект поставки, не используйте сетевой шнур от других устройств.
- Используйте только те съёмные детали, которые входят в комплект поставки.
- Размещайте устройство на ровной теплостойкой поверхности, вдали от источников влаги, тепла и открытого огня.
- Корректная работа устройства возможно на высоте 0-2000 метров над уровнем моря.
- Устанавливайте устройство так, чтобы доступ к сетевой розетке был свободным.
- Используйте устройство в местах с хорошей вентиляцией.
- Не подвергайте прибор воздействию прямых солнечных лучей.
- Не размещайте прибор в непосредственной близости от стены и стенок мебели.
- Не допускайте соприкосновения сетевого шнура с горячими поверхностями и острыми кромками мебели. Избегайте повреждения изоляции сетевого шнура.
- Запрещается мокрыми руками брать за сетевой шнур и вилку сетевого шнура.
- Не погружайте устройство, сетевой шнур и вилку сетевого шнура в воду или в любые другие жидкости.
- В случае падения прибора в воду немедленно отключите его от электрической сети. При этом ни в коем случае не опускайте в воду руки. По вопросу дальнейшего использования прибора обратитесь в авторизованный (уполномоченный) сервисный центр.
- Не вставляйте посторонние предметы в отверстия или между деталями устройства.
- Следите за тем, чтобы края одежды или посторонние предметы не попали между крышкой и корпусом прибора.
- Не оставляйте устройство без присмотра, всегда выключайте прибор и отключайте его от электрической сети, если вы им не пользуетесь.

- Во избежание опасности получения травм не наклоняйтесь над отверстиями выхода пара и над открытой крышкой.
- Не прикасайтесь к крышке во время работы, открывайте крышку, нажимая на клавишу открытия крышки.
- Открывая крышку мультиварки, соблюдайте крайнюю осторожность.
- Содержите в чистоте отверстия выхода пара, а в случае загрязнения отверстий очищайте их. Не готовьте в мультиварке продукты, которые могут привести к забиванию парового клапана.
- Категорически запрещается эксплуатация прибора без установленной чаши, запрещается включать мультиварку без продуктов и без наличия достаточного количества жидкости в чаше для приготовления продуктов.
- Запрещается использовать мультиварку при наличии повреждений силиконовой прокладки на внутренней стороне крышки.
- При приготовлении продуктов соблюдайте рекомендации, приведённые в книге рецептов, в отношении количества сухих продуктов и объёма необходимой жидкости.
- Не вынимайте чашу во время работы устройства.
- Не накрывайте мультиварку во время работы.
- В процессе готовки на пару следите за уровнем жидкости, оставшейся в чаше.
- Запрещается переносить устройство во время работы. Используйте ручку для переноски, предварительно отключив устройство от сети, вынув чашу с продуктами и дав ему остыть.
- Во время работы крышка, чаша для приготовления продуктов, а также детали корпуса сильно нагреваются, не прикасайтесь к ним, при необходимости вынуть горячую чашу, используйте кухонные рукавицы.
- Регулярно проводите чистку прибора.
- Из соображений безопасности детей не оставляйте полиэтиленовые пакеты, используемые в качестве упаковки, без присмотра.
- **Внимание!** Не разрешайте детям играть с полиэтиленовыми пакетами или упаковочной плёнкой. **Опасность удушья!**
- Не разрешайте детям использовать прибор в качестве игрушки.
- Данное устройство не предназначено для использования детьми и людьми с ограниченными возможностями, если только лицом, отвечающим за их безопасность, им не даны соответствующие и понятные им инструкции о безопасном пользовании устройством и тех опасностях, которые могут возникнуть при его неправильном использовании.
- Дети и люди с ограниченными возможностями могут пользоваться прибором только под наблюдением ответственных взрослых.
- Запрещается использовать прибор вне помещений.

- Отключая устройство от электросети, никогда не дергайте за сетевой шнур, возьмитесь за сетевую вилку и аккуратно извлеките её из розетки.
- Запрещается использовать устройство при наличии повреждений сетевой вилки или сетевого шнура, если устройство работает с перебоями, а также после его падения. Не пытайтесь самостоятельно ремонтировать устройство. По всем вопросам ремонта обращайтесь в авторизованный (уполномоченный) сервисный центр.

УСТРОЙСТВО ПРЕДНАЗНАЧЕНО ТОЛЬКО ДЛЯ БЫТОВОГО ИСПОЛЬЗОВАНИЯ

ПЕРЕД ПЕРВЫМ ИСПОЛЬЗОВАНИЕМ

- Извлеките устройство из упаковки, удалите любые наклейки и упаковочные материалы, мешающие работе устройства.
- Установите устройство на ровной сухой теплоустойчивой поверхности, вдали от воздействия воды, сырости и открытого огня. Расстояние до ближайших поверхностей должно быть не менее 20 см.

Внимание! Не размещайте устройство вблизи ванн, раковин или других ёмкостей с водой.

Примечание: После транспортировки или хранения устройства при пониженной температуре необходимо выдержать его при комнатной температуре не менее двух часов.

- Откройте крышку (4), нажав на клавишу (5).
- Снимите паровой клапан (8), разберите его, промойте и тщательно просушите (рис. 1). Соберите паровой клапан и установите его на место.
- Вымойте все съёмные детали мягкой губкой с нейтральным моющим средством, ополосните проточной водой и просушите.
- Корпус устройства протрите влажной тканью. Дайте устройству высохнуть.

ПРАВИЛА ПОЛЬЗОВАНИЯ ЧАШЕЙ (12)

Устройство и его детали используйте строго по назначению. Запрещается использовать чашу для приготовления продуктов (12), устанавливая её на нагревательные приборы или варочные поверхности.

- Не используйте устройство с повреждённой чашей (12).
- Не заменяйте чашу (12) другой ёмкостью.
- Следите за тем, чтобы поверхность нагревательного элемента и дно чаши (12) всегда были чистыми и сухими.
- Не используйте чашу (12) в качестве ёмкости для смешивания продуктов. Никогда не измельчайте продукты непосредственно в чаше (12) во избежание повреждения антипригарного покрытия.
- Никогда не оставляйте и не храните в чаше (12) какие-либо посторонние предметы.
- Во время приготовления продуктов в чаше (12) перемешивайте их только пластиковым половником (14) или лопаткой (15).

- Не используйте металлические предметы, которые могут поцарапать антипригарное покрытие чаши (12).
- При приготовлении блюд с использованием приправ и специй сразу после приготовления рекомендуется вымыть чашу (12).
- Во избежание повреждения антипригарного покрытия после окончания приготовления продуктов не помещайте чашу (12) сразу под холодную воду, дайте ей сначала остыть.
- **Чаша (12) не предназначена для мытья в посудомоечной машине.**

Настройка текущего времени

- Подсоедините сетевой шнур к разъёму (9), вставьте вилку шнура в электрическую розетку.
- Нажмите и удерживайте кнопку (22) «Часы» или (19) «Минуты», показания на дисплее будут мигать.
- Установите текущее время, касаясь кнопок (22) «Часы» или (19) «Минуты».
- Для сохранения настроек коснитесь кнопки (17) «Старт» или подождите 10 секунд.
- Для просмотра текущего времени нажмите и удерживайте кнопку (22) «Часы» или (19) «Минуты».

КНОПКИ ПАНЕЛИ УПРАВЛЕНИЯ (2)

Кнопка (17) «Старт»

Используйте кнопку (17) для запуска программы и сохранения настроек текущего времени.

Кнопка (18) «Меню»

Нажимайте кнопку (18) для выбора автоматической программы приготовления.

Кнопки (19) «Минуты» и (22) «Часы»

Используйте кнопки для настройки текущего времени и продолжительности приготовления.

Кнопка (20) «Хлеб»

Используйте кнопку (20) для быстрого перехода к программе «Хлеб».

Кнопка (21) «Время»

Используйте кнопку (21) для перехода в режим настройки времени приготовления.

Кнопка (23) «Мультиповар»

Программа «Мультиповар» позволяет самостоятельно установить температуру и продолжительность приготовления. Используйте кнопку (23) для быстрого перехода к данной программе.

Кнопка (24) «Таймер»

Используйте кнопку (24) для установки времени, к которому приготовление будет завершено.

Кнопка (25) «Вкус»

Используйте кнопку (25) для быстрого перехода к программе «Рис» и выбора подпрограммы: липкий, бурый, рассыпчатый рис.

Кнопка (26) «Поддержание температуры t°/Стоп»

Используйте кнопку (26) для сброса настроек, включения приготовления, а также включения/выключения режима поддержания температуры.

ПРОГРАММЫ ПРИГОТОВЛЕНИЯ

#	Программа	Время приготовления	Отложенный старт	Поддержание температуры
1	Рис	15–45 минут	доступно	доступно
2	Холодец	2-8 часа	доступно	доступно
3	Каша	20 минут – 1 час 10 минут	доступно	доступно
4	На пару	20 минут – 2 часа 30 минут	доступно	доступно
5	Тушить	30 минут – 3 часа	доступно	доступно
6	Запеканка	30 минут – 2 часа	доступно	доступно
7	Суп	1–4 часа	доступно	доступно
8	Варенье	20 минут – 4 часа	доступно	доступно
9	Варить	10 минут – 2 часа	доступно	доступно
10	Йогурт	6–10 часов	нет	нет
11	Выпечка	40 минут – 2 часа	нет	доступно
12	Поджаривание	5 минут – 1 час	нет	нет
13	Хлеб	30 минут – 3 часа	нет	нет
14	Мультиповар	1 минута -24 часа	доступно	доступно

Примечания:

- В режиме «Выпечка» не открывайте крышку до окончания процесса приготовления.
- Во избежание подгорания продукта после завершения программы «Выпечка» отмените функцию поддержания температуры, коснувшись кнопки (26) «Стоп».
- В режиме «Поджаривание» устройство работает по аналогии с плитой, и пользователю необходимо следить за готовностью продуктов самостоятельно, а также отключать устройство, когда продукты будут готовы.
- Не используйте режим поддержания температуры для разогрева холодных продуктов.
- **Рецепты блюд смотрите в книге рецептов (входит в комплект поставки). Все рецепты носят рекомендательный характер, так как требуемые для рецептов объёмы и соотношения ингредиентов могут варьироваться в зависимости от региональной специфики продуктов и высоты над уровнем моря.**

ИСПОЛЬЗОВАНИЕ МУЛЬТИВАРКИ

- Поместите необходимые ингредиенты в чашу (12).

Примечание: Следите за тем, чтобы объём ингредиентов и жидкостей не превышал уровня максимальной отметки «8». Отметка максимума для различных каш (кроме риса) – «6», отметка максимального уровня для остальных продуктов и жидкостей – «8».

- Если вы готовите продукты на пару, налейте воду в чашу (12) так, чтобы кипящая вода не касалась дна лотка (13). Установите лоток (13) с продуктами в чашу (12).
- Установите чашу (12) в рабочую камеру устройства. Убедитесь в том, что чаша (12) установлена без перекосов и плотно соприкасается с поверхностью нагревательного элемента (10).

Примечания:

- Не используйте чашу (12) для мытья круп и резки продуктов, это может повредить антипригарное покрытие.
- Перед использованием вытрите внешнюю поверхность и дно чаши (12) насухо. Убедитесь в том, что в рабочей камере и на дне чаши (12) нет посторонних предметов, загрязнений и влаги.
- В середине нагревательного элемента (10) находится датчик температуры (11). Следите за тем, чтобы движение датчика (11) не было ограничено.
- Плотно закройте крышку (4).
- Подсоедините сетевой шнур к разъёму (9), а вилку сетевого шнура вставьте в электрическую розетку, загорится дисплей (3) и раздастся звуковой сигнал. Устройство готово к работе.
- Выберите программу приготовления:

а) автоматические программы (кроме «Рис»)

Выберите программу автоматического приготовления, касаясь кнопки (18) «МЕНЮ».

б) программа «Рис»

Выберите программу «Рис», касаясь кнопки (25) «Вкус». Последовательно касаясь кнопки (25) «Вкус», выберите желаемую подпрограмму: липкий, бурый или рассыпчатый рис.

в) программа «Мультиповар»

Для выбора программы «Мультиповар» коснитесь кнопки (23) «Мультиповар» и настройте температуру кнопками (22) «Часы» и (19) «Минуты».

г) Программа «Хлеб»

Прикоснитесь к кнопке (20) для быстрого перехода к программе.

- Коснитесь кнопки (21) «Время», а затем установите желаемое время приготовления кнопками (22) «Часы» и (19) «Минуты».
- Настройте функцию отложенного старта (допустимо для некоторых программ. См. «Программы приготовления»). Коснитесь кнопки (24) «Таймер», затем кнопками (22) «Часы» и (19) «Минуты» установите время, к которому приготовление должно быть завершено. Пропустите данный шаг, если хотите начать приготовление немедленно.
- Для начала приготовления прикоснитесь к кнопке (17) «Старт».
- Звуковой сигнал сообщит о завершении приготовления.
- В определенных программах устройство автоматически переходит в режим поддержания температуры (см. «Программы приготовления»), на дисплее (3) загорится символ «Поддержание t°» и будет отражаться время работы устройства в данном режиме. Для отмены поддержания температуры прикоснитесь к кнопке (26) «Стоп».
- Вы можете принудительно перевести устройство из режима ожидания в режим поддержания температуры, прикоснувшись к кнопке (26) «Поддержание t°». Для отмены данной функции прикоснитесь к кнопке (26) повторно.

Примечания:

- Несмотря на то, что устройство поддерживает температуру готового блюда до 24 часов, не рекомендуется оставлять приготовленные продукты надолго в чаше, так как это может стать причиной порчи продуктов.
- Не используйте режим поддержания температуры для разогрева продуктов.

Внимание!

- **Не оставляйте устройство без надзора в процессе приготовления и в режиме поддержания температуры.**
- **Во избежание ожогов, соблюдайте осторожность, открывая крышку (4), не наклоняйтесь над отверстием (7) в процессе работы, не располагайте открытые участки тела над чашей (12)!**

- При первом использовании мультиварки возможно появление постороннего запаха от нагревательного элемента, это допустимо.
- Следите за готовностью продуктов в процессе приготовления, при необходимости помешивайте продукты пластиковым половником (14) или лопаткой (15). Не используйте металлические предметы, которые могут поцарапать антипригарное покрытие чаши (12).
- Выключите устройство, вынув сетевую вилку из розетки, и дайте ему полностью остыть.

ПРОГРАММА «ЙОГУРТ»

- Налейте в стаканчики (27) закваску и молоко в пропорции 1:10.

Примечание: В качестве закваски используйте натуральный йогурт без добавок и красителей с минимальным сроком хранения. Также закваску можно приготовить самостоятельно из специальной бактериальной закваски (приобретается в аптеке или магазинах здорового питания), следуйте инструкции, прилагаемой к закваске.

- Поднос (28) установите в чашу (12), в неё – стаканчики для йогурта.
- Установите чашу (12) в рабочую камеру, выберите программу «ЙОГУРТ» и установите время приготовления (см. «Использование мультиварки»).

Внимание! Во время работы устройство нельзя перемещать.

- Стаканчики с готовым йогуртом закройте крышками (29) и поместите в холодильник на несколько часов, чтобы приостановить рост бактерий.

В готовый натуральный йогурт Вы можете добавить фрукты, варенье, мед.

ЧИСТКА И УХОД

- Извлеките вилку сетевого шнура из электрической розетки и дайте устройству остыть.
- Протрите корпус (1) и крышку (4) слегка влажной тканью, после чего вытрите насухо.
- Снимите защитный экран крышки (4), нажав на клавишу на внутренней стороне (рис. 2), промойте экран теплой водой с нейтральным моющим средством и тщательно просушите. Вставьте нижнюю часть экрана в пазы крышки и нажмите на верхнюю часть до щелчка фиксатора.
- Снимите паровой клапан (8), разберите ее, промойте и тщательно просушите (рис. 1). Соберите паровой клапан и установите его на место.
- Все съёмные детали вымойте мягкой губкой с нейтральным моющим средством, ополосните проточной водой.
- Запрещается помещать чашу (12) в посудомоечную машину.
- Протрите поверхность нагревательного элемента (только в остывшем состоянии), ни в коем

случае не допускайте попадания воды внутрь корпуса.

- Не погружайте корпус, сетевой шнур и вилку сетевого шнура в воду или в любые другие жидкости.
- Не используйте для чистки прибора и аксессуаров абразивные и агрессивные моющие вещества.

ХРАНЕНИЕ

- Отключите устройство и произведите его чистку.
- Храните устройство в сухом прохладном месте, недоступном для детей.

КОМПЛЕКТАЦИЯ

Мультиварка – 1 шт.

Чаша – 1 шт.

Стаканчики для йогурта с крышками – 5 шт.

Поднос для стаканчиков – 1 шт.

Лоток для готовки на пару – 1 шт.

Половник – 1 шт.

Лопатка – 1 шт.

Мерный стаканчик – 1 шт.

Инструкция – 1 шт.

ТЕХНИЧЕСКИЕ ХАРАКТЕРИСТИКИ

Электропитание: 220 В ~ 50 Гц

Максимальная потребляемая мощность: 860 Вт

Объём чаши: 4 л

Производитель оставляет за собой право изменять характеристики прибора без предварительного уведомления.

Срок службы прибора – 3 года



Данное изделие соответствует всем требуемым европейским и российским стандартам безопасности и гигиены.

Производитель: АН-ДЕР ПРОДАКТС ГмбХ, Австрия
Нойбаугпörtель 38/7А, 1070 Вена, Австрия
Сделано в Китае.

ҚАЗАҚША

МУЛЬТИПІСІРГІШ

Мультитипісіргіш тамақты пісіру үшін арналған

Мәлімет ретінде:

Берілген басшылықтағы барлық суреттер түсіндірмелердің көрнектілігі үшін ғана келтірілген. Олар сатып алынған құрылғыдан ерекшеленуі мүмкін.

СИПАТТАМАСЫ

1. Корпусы
2. Басқару тақтасы
3. Дисплей
4. Қақпағы
5. Қақпақты ашу пернесі
6. Тасымалдау тұтқасы
7. Бу шығаруға арналған саңылау
8. Бу құлақшасы
9. Желілік бауды қосуға арналған ағытпа
10. Қыздырғыш элемент
11. Температура бергіші
12. Тостаған
13. Буға пісіруге арналған табақ
14. Ожау
15. Қалақ
16. Өлшеуіш стақан

Дисплей және басқару тақтасы

17. Көрсеткіші бар «Старт» батырмасы
18. «Мәзір» батырмасы
19. «Минуттар» батырмасы
20. «Нан» батырмасы
21. «Уақыт» батырмасы
22. «Сағаттар» батырмасы
23. «Мультиаспазшы» батырмасы
24. Көрсеткіші бар «Таймер» батырмасы
25. «Дәм» батырмасы
26. Көрсеткіші бар «Температураны сақтау t°/Стоп» батырмасы

Қосымша жабдықтар:

27. Йогуртке арналған стаканшалар
28. Қақпақтар
29. Табақ

– Қосымша қорғаныс үшін қоректендіру тізбегіне қорғаныс ажыратылу құрылғысын (ҚАҚ) 30 МА-ден аспайтын номиналды іске қосылу тоғымен орнатқан дұрыс. ҚАҚ орнатқан кезде маманға хабарласқан жөн.

ҚАУІПСІЗДІК ШАРАЛАРЫ

Құрылғыны іске қосу және пайдалану алдында нұсқаулықты зейін қойып оқып шығыңыз. және оны келешекте анықтамалық материал ретінде пайдалану үшін сақтап қойыңыз.

Құрылғыны тек тікелей мақсаты бойынша ғана, берілген басшылықта жазылғандай пайдаланыңыз. Аспапты дұрыс пайдаланбау оның бұзылуына, пайдаланушыға немесе оның мүлігіне зиян келтіруіне әкелуі мүмкін.

- Құрылғыны пайдалану алдында, желілік бауды және аспаптың корпусындағы желілік бау ағытпасын зейін қойып қарап шығыңыз, олардың бүлінбегеніне көз жеткізіңіз. Аспапты бүлінген желілік баумен немесе желілік бау ағытпасымен пайдаланбаңыз.
- Іске қосу алдында, электр желісінің кернеуі құрылғының жұмыс кернеуіне сәйкес келетініне көз жеткізіңіз.
- Желілік шнур «еуроайретікпен» жабдықталған; оны жерге сенімді қосылған байланысы бар электр ашалығына қосыңыз.
- Құрылғыны желіге қосқан кезде ауыстырғыштарды пайдаланбаңыз.
- Желілік бау құрылғы корпусындағы сәйкес ағытпаға және желілік ашалыққа тығыз салынуын қадағалаңыз.
- Жеткізілім жинағына кіретін желілік бауды ғана пайдаланыңыз және оны басқа құрылғылармен пайдаланбаңыз.
- Тек жеткізу жинағына кіретін алынбалы бөлшектерді ғана пайдаланыңыз.
- Құрылғыны тұзу ыстыққа төзімді бетте, судан, ылғалдан және ашық оттан алшақ орналастырыңыз.
- Құрылғының дұрыс жұмыс істеуі теңіз деңгейінен 0-2000 м-ге мүмкін.
- Желілік ашалыққа еркін жетуге болатындай етіп құрылғыны орналастырыңыз.
- Құрылғыны желдетісі жақсы жерлерде пайдаланыңыз.
- Құрылғыға тікелей күн сәулелерінің әсерін тигізбеңіз.
- Құрылғыны қабырға мен жиһаздың тікелей қасында орналастырмаңыз.
- Желілік баудың ыстық және үшкір беттермен жанасуына жол бермеңіз. Желілік бау оқшаулануының бүлуіні болдырмаңыз.
- Желілік бауды және желілік баудың айырететігін сулы қолмен ұстамаңыз.
- Құрылғыны, желілік бауды немесе желілік баудың айырететігін суға немесе кез-келген басқа сұйықтықтарға матырмаңыз.
- Аспап суға түсіп кеткен жағдайда, оны дереу желіден ажыратыңыз. Сол кезде ешбір жағдайда қолыңызды суға салмаңыз. Аспапты кейінгі пайдалану сұрағы бойынша туындыгерлес қызмет көрсету орталығына хабарласыңыз.
- Бөтен заттарды құрылғының саңылауларына немесе кез-келген басқа бөлшектерінің арасына салмаңыз.
- Киімнің шеттері немесе бөтен заттардың аспаптың қақпағы мен корпусы арасына түспеуін қадағалаңыз.
- Құрылғыны қараусыз қалдырмаңыз. Егер аспапты пайдаланбасаңыз, оны әрқашан желіден ажыратыңыз.
- Күйіктерге жол бермеу үшін бушығарғыш қақпағының үстінен төнбеңіз.

- Жұмыс уақытында қақпаққа қолыңызды тигізбеңіз, қақпақты ашу пернесіне басып, қақпақты ашыңыз.
- Мультитіпсіргіш қақпағын ашқанда аса сақ болыңыз.
- Бу шығаратын саңылауларды тазалықта сақтаңыз, ластану жағдайында, оларды тазалаңыз. Бу құлақшасының бітеліп қалуына әкеле алатын тағамдарды мультитіпсіргіште дайындамаңыз.
- Аспапты орнатылған тостағансыз, сонымен қатар тостағандағы сұйықтықтарсыз және/немесе тағамдарсыз пайдалануға қатаң тыйым салынады.
- Қақпақтың ішкі жағындағы силикон төсеніш бүлінген кезде мультитіпсіргішті пайдалануға тыйым салынады.
- Тағамдарды дайындаған кезде, құрғақ тағамдардың көлемі және сұйықтардың қажетті көлемі бойынша дайындау әдістері бойынша кітапта келтірілген ұсыныстарды сақтаңыз.
- Құрылғы жұмыс істеп тұрғанда тостағанды шығармаңыз.
- Мультитіпсіргішті жұмыс уақытында бүркеп жаппаңыз.
- Бұға пісіру процесінде тостағанда қалған сұйықтықтың деңгейін қадағлаңыз.
- Құрылғыны жұмыс істеген жағдайда тасымалдауға тыйым салынады. Құрылғыны алдын-ала желіден ажыратып және оған салқындауға уақыт беріп, тасымалдауға арналған сапты пайдаланыңыз.
- Жұмыс істеген уақытта қақпақ, тағамдарды дайындауға арналған тостаған және корпус бөлшектері қызады, Оларға қолыңызды тигізбеңіз, ыстық тостағанды шығару қажет болғанда, асханалық қолғаптарды пайдаланыңыз.
- Аспапты уақытында тазалап тұрыңыз.
- Балалардың қауіпсіздігі мақсатында орау ретінде пайдаланылатын полиэтилен қаптарды қараусыз қалдырмаңыз.
- **Назар аударыңыз!** Балаларға полиэтилен қаптармен немесе қаптама үлдірмен ойнауға рұқсат бермеңіз. **Тұншығу қаупі!**
- Балаларға аспапты ойыншық ретінде пайдалануға рұқсат етпеңіз.
- Балалар немесе мүмкіндіктері шектеулі адамдардың қауіпсіздігі үшін жауап беретін тұлғамен аспапты қауіпсіз пайдалану және оны дұрыс пайдаланбаған кезде пайда болатын қауіптер туралы сөйкес және түсінікті нұсқаулықтар берілген болмаса, берілген құрылғы олардың пайдалануына арналмаған.
- Құрылғыны балалар немесе мүмкіндіктері шектеулі адамдар ересектердің бақылауымен пайдалануға болады.
- Құрылғыны бөлмеден тыс жерде пайдалануға тыйым салынады.
- Желілік баудың айыртетігін ашалықтан суырмағанда, ешқашан баудан ұстатпаңыз, ал желілік баудың айыртетігінен ұстаңыз және оны абайлап ашалықтан шығарыңыз.
- Желілік айыр тетіктің немесе баудың бүлінуі кезінде, егер ол іркіліспен істегенде немесе суға

түскеннен кейін құрылғыны пайлануға тыйым салынады. Құрылғыны өз бетіңізбен жөндеуге тырыспаңыз. Барлық жөндеу сұрақтары бойынша туындыгерлес қызмет көрсету орталығына хабарласыңыз.

ҚҰРЫЛҒЫ ТЕК ТҰРМЫСТА ҒАНА ҚОЛДАНУҒА АРНАЛҒАН.

Алғаш пайдаланар алдында

- Құрылғыны ораудан шығарыңыз, құрылғының жұмыс істеуіне кедергі жасайтын кез-келген жапсырмаларды жойыңыз.
- Мультитіпсіргішті түзу, құрғақ, ыстыққа төзімді бетте, судан, ылғалдан және ашық оттан алшақ орналастырыңыз. Ең жақын беттерге дейінгі қашықтық 20 см-ден кем болмауы керек.

Назар аударыңыз! Аспапты ванналардың, қолжұғыштардың немесе суға толы басқа ыдыстардың қасында орналастырмаңыз.

Ескертпе: Құрылғыны төмен температура кезінде тасымалдаған немесе сақтаған жағдайда оны белме температурасында екі сағаттан кем емес уақыт ұстаған жөн.

- Қақпақты (4) батырмаға (5) басып ашыңыз.
- Бу құлақшасын (8) шешіңіз, оны бөлшектенізі, жуыңыз және жақсылап құрғатыңыз (сур. 1). Бу құлақшасын құрастырыңыз және оны орнына орнатыңыз.
- Барлық шешілмелі бөлшектерді бейтарап жуғыш заты бар жұмсақ ысқышпен жуыңыз, ағын сумен шайыңыз және құрғатыңыз.
- Құрылғы корпусын дымқыл матамен сүртіңіз. Құрылғыға құрғауға уақыт беріңіз.

ТОСТАҒАНДЫ (12) ПАЙДАЛАНУ ЕРЕЖЕЛЕРІ

- Құрылғыны және оның бөлшектерін қатаң міндеті бойынша ғана пайдаланыңыз. Тостағанды (12) басқа қыздырғыш аспаптармен немесе беттермен пайдалануға тыйым салынады.
- Құрылғыны бүлінген тостағанмен (12) пайдаланбаңыз.
- Тостағанды (12) басқа ыдыспен алмастырмаңыз.
- Қыздырғыш элементтің беті және тостаған (12) түбі таза және құрғақ болуын қадағалаңыз.
- Тостағанды (12) тағамдарды араластыруға арналған ыдыс ретінде пайдаланбаңыз. Күюге қарсы қабаттың бүлінуіне жол бермеу үшін ешқашан тағамдарды тікелей тостағанның (12) ішінде ұсақтамаңыз.
- Тостағанның (12) ішінде қандай да бір заттарды бөтен қалдырмаңыз.
- Тостағандағы (12) тағамдарды тек пластик ожаумен (14) немесе қалақпен (15) ғана араластырыңыз,
- Тостағанның (12) күюге қарсы қабатын бүлдіре алатын металл заттарды пайдаланбаңыз.
- Дәмдеуіштері бар тағамдарды пісіріп болғаннан кейін тостағанды (12) дереу жуу керек.

ҚАЗАҚША

- Тағамдарды дайындап болғаннан кейін күйге қарсы қабаттың бүлінуіне жол бермеу үшін, тостағанды (12) бірден суық судың астына салмаңыз, оған әуелі салқындауға уақыт беріңіз.
- Тостаған (12) ыдыс жуатын машинада жууға арналмаған.

Ағымдағы уақытты баптау

- Желілік бауды ағытпаға (9) қосыңыз, желілік баудың айыртетігін ашалыққа салыңыз.
- «Сағат» (22) немесе «Минут» (19) батырмасын басып ұстап тұрыңыз, дисплейдегі көрсетілімдер жанып-сөнеді.
- «Сағат» (22) немесе «Минут» (19) батырмасын түртіп, ағымдағы уақытты белгілеңіз.
- Баптауларды сақтау үшін «Старт» батырмасын (17) басыңыз немесе 10 секунд күтіңіз.
- Ағымдағы уақытты қарау үшін «Сағат» (22) немесе «Минут» (19) батырмасын басып ұстап тұрыңыз.

БАСҚАРУ ТАҚТАСЫНЫҢ (2) БАТЫРМАЛАРЫ

«Старт» батырмасы (17)

Бағдарламаны іске қосу және ағымдағы уақыт баптауларын сақтау үшін батырманы пайдаланыңыз.

«Мәзір» батырмасы (18)

Автоматты дайындау бағдарламасын таңдау үшін батырманы (18) басыңыз.

«Минуттар» (19) және «Сағаттар» (22) батырмасы

Ағымдағы уақытты және дайындау ұзақтығын баптау үшін батырмаларды пайдаланыңыз.

«Нан» батырмасы (20)

«Нан» бағдарламасына жедел көшу үшін батырманы (20) пайдаланыңыз.

«Уақыт» батырмасы (21)

Дайындау уақытын баптау режиміне көшу үшін батырманы (21) пайдаланыңыз.

«Мультиаспазшы» батырмасы (23)

«Мультиаспазшы» бағдарламасы дайындау температурасы мен ұзақтығын өз бетіңізбен белгілеуге мүмкіндік береді. Берілген бағдарламаға жылдам көшу үшін батырманы (23) пайдаланыңыз.

«Таймер» батырмасы (24)

Дайындау аяқталатын уақытты белгілеу үшін батырманы (24) пайдаланыңыз.

«Дәм» батырмасы (25)

«Күріш» бағдарламасына жылдам көшу үшін батырманы (25) пайдаланыңыз және бағдарламашықты таңдаңыз: жабысқақ, қоңыр, үгілмелі күріш.

«Температураны 0° сақтау/Стоп» батырмасы (26)

Баптауларды өшіру, дайындауды сөндіру, сонымен қатар температураны сақтау режимін қосу/сөндіру үшін батырманы (26) пайдаланыңыз.

ДАЙЫНДАУ БАҒДАРЛАМАЛАРЫ

#	Бағдарлама	Дайындау уақыты	Кейінге қалдырылған старт	Температураны сақтау
1	Рис	15–45 минут	жетімді	жетімді
2	Тоңба	2-8 сағат	жетімді	жетімді
3	Ботқа	20 минут –1 сағат 10 минут	жетімді	жетімді
4	Буға пісіру	20 минут –2 сағат 30 минут	жетімді	жетімді
5	Бұқтыру	30 минут –3 сағат	жетімді	жетімді
6	Көмеш	30 минут –2 сағат	жетімді	жетімді
7	Көже	1–4 сағат	жетімді	жетімді
8	Тосап	20 минут – 4 сағат	жетімді	жетімді
9	Пісіру	10 минут – 2 сағат	жетімді	жетімді
10	Йогурт	6 –10 сағат	жоқ	жоқ
11	Нан пісіру	40 минут –2 сағат	жоқ	жетімді
12	Қуыру	5 минут –1сағат	жоқ	жоқ
13	Нан	30 минут –3 сағат	жоқ	жоқ
14	Мультиаспазшы	1 минут -24 сағат	жетімді	жетімді

Ескерту:

- «Нан пісіру» режимінде дайындау процесі аяқталғанға дейін қақпақты ашпаңыз.
- Нан күйіп кетпеуі үшін «Нан пісіру» бағдарламасы аяқталғаннан кейін «Стоп» батырмасына (26) басып температураны сақтау қызметін кері қайтарыңыз.
- «Қуыру» режимі пешпен бірдей жұмыс істейді және пайдаланушы тағамдардың дайын болуын өз бетінше қадағалайды, сонымен қатар тағамдар дайын болғанда, құрылғыны сөндіреді.
- Температураны сақтау режимін салқын тағамдарды ысты уақын пайдаланбаңыз.
- Тағамдардың дайындау әдістерін дайындау әдістерін ктіабынан қараңыз (жеткізілім жинағына кіреді). Барлық дайындау әдістері ұсыныстық сипатта болады, себебі дайындау әдістеріне қажетті құрамдас бөліктердің көлемдері мен қатынастары аймақтық ерекшеліктерге және теңіз деңгейінен биіктігіне байланысты өзгеріп оытрууы мүмкін.

МУЛЬТИПІСІРГІШТІ ПАЙДАЛАНУ

– Қажетті құрамдас бөліктерді тостағанға (12) салыңыз.

Ескертпе: Құрамдас бөліктер және сұйықтықтар максималды белгі (8) деңгейінен асып кетпеуін қадағалаңыз. Әртүрлі ботқаларға (күріштен басқаларға) арналған максимум белгісі – «6», басқа тағамдар мен сұйықтықтарға арналған максималды деңгей белгісі - «8».

– Егер Сіз тағамдарды бұға дайындасаңыз, суды тостағанға (12) қайнап жатқан су табқтың (13) түбіне тиметейтіндей етіп құйыңыз. Тағамдары бар табақты (13) тостағанға (12) орнатыңыз.

– Тостағанды (12) құрылғының жұмыс камерасына орнатыңыз. Тостағанның (12) қисаймай орнатылғанына және қыздырғыш элементтің (10) бетімен тығыз жанасатынына көз жеткізіңіз.

Ескерту:

- Тостағанды (12) жармаларды жуу және тағамдарды турау үшін пайдаланаңыз, бұл күюге қарсы қабатты бүлдіре алады.

- Пайдалану алдында, тостағанның («12» сыртқы бетін және түбін құрғатып сүртіңіз. Жұмыс камерасында және тостаған (12) түбінде бетен заттардың, ластанудың және ылғалдың жоқ екеніне көз жеткізіңіз.

- Қыздырғыш элементтің (10) ортасында температура бергіші (11) орналасқан. Бергіштің (11) қозғалысы шектелмегенін қадағалаңыз.

- Қақпақты (4) тығыз жабыңыз.

- Желілік бауды ағытпаға (9) қосыңыз, ал желілік баудың айырететігін ашалыққа салыңыз, дисплей (3) жанады және дыбыстық сигнал шығады. Құрылғы жұмыс істеуге дайын.

- Дайындау бағдарламасын таңаңыз:

а) автоматты бағдарламалары («Күріштен» басқасы)

«МЕНЮ» батырмасына (18) басып, автоматты дайындау бағдарламасын таңдаңыз.

б) «Күріш» бағдарламасы

«Дәм» батырмасын (25) басып, «Күріш» бағдарламасын таңдаңыз. «Дәм» батырмасын (25) кезектеп басып, қажетті бағдарламашықты таңдаңыз: жабысқақ, қоңыр немесе үгілмелі күріш.

в) «Мультиаспазшы» бағдарламасы

«Мультиаспазшы» бағдарламасын таңдау үшін «Мультиаспазшы» батырмасын (23) басыңыз және температураны «Сағаттар» (22) және «Минуттар» (19) батырмасымен таңдаңыз.

г) «Нан» бағдарламасы

Бағдарламаға жылдам көшу үшін батырманы (20) басыңыз.

- «Уақыт» батырмасын (21) басыңыз, содан кейін қажетті дайындалу уақытын «Сағаттар» (22) және «Минуттар» (19) батырмасымен белгілеңіз.

- Кейінге қалдырылған старт қызметін (кейбір бағдарламалар үшін жетімді) баптаңыз. «Дайындау бағдарламаларын» қар. «Таймер» батырмасын (24) басыңыз, содан кейін Сағаттар» (22) және «Минуттар» (19) батырмасымен

дайындалу аяқталатын уақытты белгілеңіз. Егер дереу дайындауды бастағыңыз келсе, бұл қадамды тастап кетіңіз.

- Дайындауды бастау үшін «Старт» батырмасын (17) басыңыз.

- Дыбыстық сигнал дайындалудың аяқталуы туралы белгі береді.

- Белгілі бір бағдарламаларда құрылғы автоматты температураны сақтау режиміне көшеді («Дайындау бағдарламаларын» қар.), дисплейде (3) «t° сақтау» таңбасы көрінеді және құрылғының бұл режимде жұмыс істеу уақыты көрсетіледі. Температураны сақтауды болдырмау үшін «Стоп» батырмасын (26) басыңыз.

- Сіз мәжбүрлеп құрылғыны күту режимінен температураны сақтау режиміне ауыстыра аласыз, бұл үшін «t° сақтау» батырмасына (26) басыңыз. Берілген қызметті бодырмау үшін батырманы (26) қайталап басыңыз.

Ескерту:

- Құрылғының дайын тағамның температурасын 24 сағатқа дейін сақтай алатынына қарамастан, дайын болған тағамдарды тостағанда ұзаққа қалдыру ұсынылмайды, себебі бұл тағамдардың бүлгінуінің себебі болуы мүмкін.

- Температураны сақтау режимін тағамдарды ысыту үшін пайдаланбаңыз.

Назар аударыңыз!

- Құрылғыны дайындау процесінде және температураны сақтау режимінде қараусыз қалдырмаңыз.

- Күйіктерде жол бермеу үшін қақпақты (4) ашқанда сақ болыңыз, саңылаулардың (7) үстінен жұмыс уақытында төнбей, дененің ашық бөліктерін (12) тостағанның үстінен ұстамаңыз!

- Мультипісіргішті алғашқы пайдаланған кезде қыздырғыш элементтен бетен иіс пайда болуы мүмкін, бұл қалыпты құбылыс.

- Дайындау процесінде тағамдардың дайын болуын қадағалаңыз, қажет болғанда тағамдарды пластик ожаумен (14) немесе қапақпен (15) араластырыңыз. Тостағанның (12) күюге қарсы қабатын бүлдіре алатын металл заттарды пайдаланбаңыз.

- Желілік айыретікті ашалықтан суырып, құрылғыны сөндіріңіз, және оған толық салықндауға уақыт беріңіз.

«ЙОГУРТ» БАҒДАРЛАМАСЫ

- Стаканшаларға (27) ашытқыны және сүтті 1:10 қатынасында құйыңыз.

Ескерту: Ашытқы ретінде қоспалары және бояғыштары жоқ ең аз сақталу мерізімі бар табиғи йогуртты қосыңыз. Сонымен қатар ашытқыны өз бетіңізбен арнайы бактериалды ашытқыдан дайындай аласыз (дәріханаларда немесе салауатты тамақтану дүкендерінен сатып алыңыз), салынған нұсқаулықты орындаңыз.

- Табақты (28) тостағанға (12) орнатыңыз, оған – йогуртқа арналған стаканшаларды салыңыз.

ҚАЗАҚША

- Тостағанды (12) жұмыс камерасына салыңыз, «ЙОГУРТ» бағдарламасын таңдаңыз және дайындау уақытын белгілеңіз («Мультипісіргішті пайдалануды» қар.).

Назар аударыңыз! Жұмыс істеген уақытта құрылғыны тасымалдауға болмайды.

- Дайын йогурты бар стаканшаларды қақпақтармен (29) жабыңыз және бактериялардың өсуін тоқтату үшін тоңазытқышқа бірнеше сағатқа салып қойыңыз.

Дайын табиға йогуртқа Сіз жемістерді, тосапты, балды қоса аласыз.

ТАЗАЛАУ ЖӘНЕ КҮТІМ

- Желілік баудың айыртетігін ашалықтан суырыңыз және құрылғыға салқындауға уақыт беріңіз.
- Корпус (1) пен қақпақты (4) сәл дымқыл матамен сүртіңіз, содан кейін құрғатып сүртіңіз.
- Қақпақтың (4) қорғаныс экранын ішкі жағындағы пернеге басып шешіңіз (сур. 2), Экранды бейтарап жуғыш заты бар жылы сумен жуыңыз және ажысылап құрғатыңыз. Экранның төменгі бөлігін қақпақтағы ойықтарға салыңыз және жоғарғы жағына бекіткіштің шыртылына дейін салыңыз.
- Бу құлақшасын (8) шешіңіз, оны бөлшектеңіз, жуыңыз және жақсылап құрғатыңыз (сур. 1). Бу құлақшасын құрастырыңыз және оны орнына орнатыңыз.
- Барлық шешілмелі бөлшектерді бейтарап жуғыш заты бар жұмсақ ысқышпен жуыңыз, ағын сумен шайыңыз және құрғатыңыз.
- Тостағанды (12) ыдыс жуатын машинаға салуға тыйым салынады.
- Қыздырғыш элементтің бетін (салықн күйінде ғана) сүртіңіз, ешбір жағдайда корпустың ішіне судың тиюіне жол бермеңіз.
- Құрылғыны, желілік бауды немесе желілік баудың айыртетігін суға немесе кез-келген басқа сұйықтықтарға матырмаңыз.
- Қажайтын жуғыш заттар мен қатты ысқыштарды пайдалануға тыйым салынады.

САҚТАЛУЫ

- Құрылғыны сөндіріңіз және оны тазалауды жүргізіңіз.
- Құрылғыны құрғақ, салқын, балалардың қолы жетпейтін жерде сақтаңыз.

ЖАБДЫҚТАЛУЫ

Мультипісіргіш – 1 дн.

Тостаған – 1 дн.

Қақпақтары бар йогуртқа арналған стаканшалар – 5 дн.

Стаканшаларға арналған табақ – 1 дн.

Буға пісіруге арналған табақ – 1 дн.

Ожау – 1 дн.

Қалақ – 1 дн.

Өлшеуіш стақан – 1 дн.

Нұсқаулық – 1 дн.

ТЕХНИКАЛЫҚ СИПАТТАРЫ

Қоректендіру кернеуі: 220 В ~ 50 Гц

Максималды тұтыну қуаты: 860 Вт

Тостаған көлемі: 4 л

Өндіруші құрылғылардың сипаттамаларын алдын-ла хабарлаусыз өзгерту құқығын сақтайды.

Құрылғының қызмет ету мерзімі - 3 жыл.

Гарантиялық міндеттілігі

Гарантиялық жағдайдағы қаралып жатқан бөлшектер дилерден тек сатып алынған адамға ғана беріледі. Осы гарантиялық міндеттілігіндегі шағымдалған жағдайда төлеген чек немесе квитанциясын көрсетуі қажет.



Бұл тауар EMC – жағдайларға сәйкес келеді негізгі Міндеттемелер 2004/108/ЕС Дерективаның ережелеріне енгізілген Төменгі Ережелердің Реттелуі (2006/95/ЕС)

Multicooker

Multicooker-ul este destinat pentru prepararea mâncării.

Spre cunoștință:

Toate figurile din acest ghid poartă un caracter explicativ. Acestea pot să difere puțin de aparatul procurat.

DESCRIERE

1. Carcasa
2. Panou de comandă
3. Display
4. Capac
5. Tastă deschidere capac
6. Mâner pentru transportare
7. Orificii de ieșire abur
8. Supapă de aburi
9. Racord pentru conectarea cablului de alimentare
10. Element de încălzire
11. Senzor de temperatură
12. Bol
13. Tavă pentru gătire la aburi
14. Polonic
15. Spatulă
16. Pahar de măsură

Display și panou de comandă

17. Buton «Start» cu indicator
18. Buton «Meniu»
19. Buton «Minute»
20. Buton «Pâine»
21. Buton «Timp»
22. Buton «Ore»
23. Buton «Multibucătar»
24. Buton «Timer» cu indicator
25. Buton «Gust»
26. Buton «Menținere temperatură t°/Stop» cu indicator

Accesorii suplimentare:

27. Păhăruțe pentru iaurt
 28. Capace
 29. Platou
- Pentru o protecție suplimentară instalați în circuitul de alimentare un dispozitiv pentru curent rezidual (RCD) al cărui curent nominal de declanșare sa nu depășească 30 mA, pentru instalarea RCD apelați la un specialist.

MĂSURI DE SIGURANȚĂ

Citiți cu atenție prezenta instrucțiune de exploatare înainte de utilizarea aparatului electric și păstrați-o pentru consultări ulterioare.

Utilizați dispozitivul doar în scopurile pentru care a fost creat așa cum este descris în această instrucțiune. Operarea greșită a aparatului poate duce la defectarea lui, cauzarea de prejudicii utilizatorului și proprietății acestuia.

- Înainte de utilizarea aparatului examinați atent cablul de alimentare și racordul pentru conectarea cablului de alimentare, situat pe carcasa aparatului, asigurați-vă că acestea nu prezintă defecțiuni. Nu utilizați apa-

ratul dacă este deteriorat cablul de alimentare sau racordul cablului de alimentare.

- Înainte de a pune aparatul în funcțiune asigurați-vă că voltajul sursei de alimentare corespunde cu cel menționat pe aparat.
- Cablul de alimentare este prevăzut cu fișă de tip «euro»; introduceți-o doar în priză prevăzută cu împământare.
- Nu utilizați piese intermediare pentru conectarea aparatului la rețeaua electrică.
- Aveți grijă ca cablul de alimentare să fie introdus perfect în racordul de pe carcasa aparatului, iar fișa cablului de alimentare să fie introdusă în priza electrică.
- Utilizați doar cablul de alimentare furnizat împreună cu aparatul și nu folosiți cabluri de alimentare de la alte dispozitive.
- Utilizați doar acele piese detașabile care sunt furnizate împreună cu aparatul.
- Plasați aparatul pe o suprafață plană, rezistentă la căldură, departe de surse de apă, umezeală și foc deschis.
- O funcționare corectă a aparatului este posibilă la o înălțime de 0-2000 metri deasupra nivelului mării.
- Plasați aparatul astfel, încât accesul la priza electrică să fie liber.
- Utilizați aparatul în locuri cu o bună aerisire.
- Feriți aparatul de acțiunea razelor directe ale soarelui.
- Nu plasați aparatul în apropiere imediată de pereți și suprafețele mobilierului.
- Feriți cablul de alimentare de contactul cu suprafețele fierbinți sau muchiile ascuțite ale mobilierului. Evitați deteriorarea izolației cablului de alimentare.
- Nu atingeți cu mâinile ude cablul de alimentare și fișa cablului de alimentare.
- Nu scufundați aparatul, cablul de alimentare și fișa cablului de alimentare în apă sau alte lichide.
- În cazul în care aparatul a căzut în apă deconectați-l imediat de la rețea. În același timp, nici într-un caz nu introduceți mâinile în apă. Cu probleme referitoare la utilizarea ulterioară a aparatului apelați la un centru service autorizat.
- Nu introduceți obiecte străine în orificiile dintre piesele aparatului.
- Aveți grijă ca marginile hainelor sau obiectele străine să nu pătrundă între capacul și carcasa aparatului.
- Nu lăsați aparatul nesupravegheat. Întotdeauna opriți aparatul și deconectați-l de la rețeaua electrică dacă nu îl folosiți.
- Pentru a preveni pericolul traumatismelor nu vă aplecați de asupra orificiilor de ieșire a aburului și de asupra capacului deschis.
- Nu atingeți capacul în timpul funcționării, deschideți capacul apăsând pe tasta pentru deschiderea capacului.
- Fiți extrem de precauți atunci când deschideți capacul multicooker-ului.
- Mențineți curate orificiile de ieșire a aburului, în caz de murdărire, curățați-le. Nu gătiți în multicooker ali-

mente care ar putea duce la înfundarea supapei de aburi.

- Este categoric interzisă exploatarea aparatului fără bolul instalat, precum și este interzisă pornirea multicooker-ului fără alimente și fără o cantitate suficientă de lichid în bolul pentru prepararea alimentelor.
- Nu utilizați multicooker-ul dacă este deteriorată garnitura de etanșare de silicon de pe partea interioară a capacului.
- Atunci când gătiți alimentele respectați recomandările din cartea de rețete privind cantitatea alimentelor uscate și volumul necesar de lichid.
- Nu scoateți bolul în timpul funcționării aparatului.
- Nu acoperiți multicooker-ul în timpul funcționării.
- Urmăriți nivelul de lichid rămas în bol în procesul de gătire la abur.
- Nu mutați aparatul în timpul funcționării. Utilizați mânerul pentru transportare, decuplând în prealabil aparatul de la rețea, scoțând bolul cu alimente și lăsând aparatul să se răcească.
- În timpul funcționării capacul, bolul pentru prepararea alimentelor, precum și piesele carcasei se încălzesc puternic, nu le atingeți, dacă este necesar să scoateți bolul fierbinte utilizați mănuși de bucătărie.
- Efectuați cu regularitate curățarea aparatului.
- Din motive de siguranță a copiilor nu lăsați pungile de polietilenă, folosite în calitate de ambalaj, fără supraveghere.
- **Atenție! Nu permiteți copiilor să se joace cu pungile de polietilenă sau pelicula pentru ambalare. Pericol de asfixiere!**
- Copiii trebuie supravegheați pentru a nu se juca cu aparatul.
- Acest aparat nu este destinat pentru folosire de către copii sau persoane cu abilități reduse decât în cazul în care li se dau instrucțiuni corespunzătoare și clare de către persoana responsabilă cu siguranța lor cu privire la folosirea sigură a aparatului și despre riscurile care pot apărea în caz de folosire inadecvată.
- Dispozitivul poate fi utilizat de către copii și persoane cu dizabilități numai sub supravegherea adulților.
- Nu utilizați aparatul în afara încăperilor.
- Niciodată nu trageți de cablul de alimentare atunci când deconectați aparatul de la rețeaua electrică, apucați de fișa de alimentare și extrageți-o cu grijă din priză electrică.
- Nu folosiți aparatul dacă sunt deteriorate fișa sau cablul de alimentare, dacă acesta funcționează cu anomalii, sau dacă a căzut. Nu încercați să reparați singuri aparatul. Pentru reparații apelați la un centru service autorizat.

APARATUL ESTE DESTINAT NUMAI UZULUI CASNIC

ÎNAINTE DE PRIMA UTILIZARE

- Scoateți aparatul din ambalaj, îndepărtați orice etichete și materiale de ambalare care ar împiedica funcționarea aparatului.
- Plasați aparatul pe o suprafață plană, uscată, rezistentă la căldură, departe de acțiunea apei, umezelii și

a focului deschis. Distanța până la cele mai apropiate suprafețe trebuie să constituie minim 20 cm.

Atenție! Nu poziționați aparatul lângă vane, chiuvețe sau alte recipiente cu apă.

Remarcă: În caz de transportare sau păstrare a aparatului la temperaturi joase, acesta trebuie ținut la temperatura camerei minim două ore.

- Deschideți capacul (4), apăsând pe butonul (5).
- Scoateți supapa de aburi (8), dezasamblați-o, clătiți-o și uscați-o bine (fig. 1). Asamblați supapa de aburi și instalați-o în poziția inițială.
- Spălați toate accesoriile detașabile cu un burete moale și un agent de curățare neutru, clătiți sub jet de apă și uscați.
- Ștergeți carcasa aparatului cu un material umed. Lăsați aparatul să se usuce.

REGULI DE UTILIZARE A BOLULUI (12)

- Utilizați aparatul și accesoriile acestuia strict conform destinației. Nu utilizați bolul pentru prepararea alimentelor (12) plasându-l pe aparate de încălzit sau suprafețe de gătit.
- Nu utilizați aparatul dacă bolul este deteriorat (12).
- Nu înlocuiți bolul (12) cu un alt recipient.
- Aveți grijă ca suprafața elementului de încălzire și fundul bolului (12) întotdeauna să fie curate și uscate.
- Nu utilizați bolul (12) în calitate de recipient pentru malaxarea alimentelor. Niciodată nu mărunțiți alimentele nemijlocit în bol (12) pentru a evita deteriorarea învelișului anti-aderent.
- Niciodată nu lăsați și nu păstrați în bol (12) obiecte străine.
- În timp ce gătiți alimentele în bol (12) mestecați-le numai cu polonicul de plastic (14) sau spatula (15).
- Nu utilizați obiecte metalice care pot zgăria învelișul anti-aderent al bolului (12).
- Dacă gătiți mâncarea folosind condimente și mirodenii este necesar să spălați bolul imediat după utilizare (12).
- După terminarea gătirii alimentelor, pentru prevenirea deteriorării învelișului anti-aderent, nu introduceți imediat bolul (12) în apă rece, mai întâi permiteți-i să se răcească.
- Bolul (12) nu este destinat pentru spălare în mașina de spălat vase.

Setarea timpului curent

- Cuplați cablul de alimentare la record (9), introduceți fișa cablului în priză.
- Apăsăți și mențineți apăsat butonul (22) «Ore» sau (19) «Minute», indicațiile pe display vor clipi.
- Setăți timpul curent atingând butoanele (22) «Ore» sau (19) «Minute».
- Pentru a salva setările atingeți butonul (17) «Start» sau așteptați 10 secunde.
- Pentru vizualizarea timpului curent apăsați și mențineți apăsat butonul (22) «Ore» sau (19) «Minute».

BUTOANELE PANOULUI DE COMANDĂ (2)

Butonul (17) «Start»

Utilizați butonul pentru pornirea programei și păstrarea setărilor timpului curent.

Butonul (18) «Meniu»

Apăsați butonul (18) pentru selectarea programei de gătit automată.

Butoanele (19) «Minute» și (22) «Ore»

Utilizați butoanele pentru setarea timpului curent și a duratei de preparare.

Butonul (20) «Pâine»

Utilizați butonul (20) pentru a trece rapid la programul «Pâine».

Butonul (21) «Timp»

Utilizați butonul (21) pentru a trece în regimul de setare a timpului de preparare.

Butonul (23) «Multibucătar»

Programul «Multibucătar» vă permite să setați singuri temperatura și durata de preparare. Utilizați butonul (23) pentru a trece rapid la acest program.

Butonul (24) «Timer»

Utilizați butonul (24) pentru setarea timpului către care prepararea va fi încheiată.

Butonul (25) «Gust»

Utilizați butonul (25) pentru a trece rapid la programul «Orez» și pentru a selecta subprogramul: orez lipicios, brun, bob cu bob.

Butonul (26) «Menținere temperatură t°/Stop»

Utilizați butonul (26) pentru anularea setărilor, oprirea gătirii, precum și pentru pornirea/oprirea regimului menținere temperatură.

PROGRAME DE PREPARARE

#	Program	Timp de preparare	Pornire întârziată	Menținere temperatură
1	Orez	15–45 minute	accesibil	accesibil
2	Piftie	2-8 ore	accesibil	accesibil
3	Terci	20 minute –1 oră 10 minute	accesibil	accesibil
4	La aburi	20 minute –2 ore 30 minute	accesibil	accesibil
5	Călire	30 minute –3 ore	accesibil	accesibil
6	Budincă	30 minute –2 ore	accesibil	accesibil
7	Supă	1–4 ore	accesibil	accesibil
8	Dulceață	20 minute – 4 ore	accesibil	accesibil
9	Fierbere	10 minute – 2 ore	accesibil	accesibil
10	Iaurt	6 –10 ore	nu	nu
11	Coacere	40 minute –2 ore	nu	accesibil
12	Prăjire	5 minute –1 oră	nu	nu
13	Pâine	30 minute –3 ore	nu	nu
14	Multibucătar	1 minut -24 ore	accesibil	accesibil

Remarcă:

- În regimul «Coacere» nu deschideți capacul până la încheierea procesului de preparare.
- Pentru a evita arderea alimentului după încheierea programului «Coacere» anulați funcția de menținere a temperaturii atingând butonul (26) «Stop».
- În regimul «Prăjire» funcționează ca o plită și utilizatorul trebuie să urmărească singur gradul de preparare a alimentelor, precum și să oprească aparatul atunci când alimentele vor fi gata.
- Nu utilizați regimul de menținere a temperaturii pentru încălzirea alimentelor reci.
- **Rețetele bucatelor le puteți vedea în cartea de rețete (este inclusă în setul de livrare). Toate rețetele poartă un caracter de recomandare, deoarece volumul și proporțiile ingredientelor pot varia în funcție de specificul regional al alimentelor și înălțimea deasupra nivelului mării.**

UTILIZAREA MULTICOOKERULUI

– Așezați ingredientele necesare în bol (12).

Remarcă: Urmăriți ca ingredientele și lichidele să nu depășească nivelul gradației maxime «8». Gradația maximă pentru diferite terciuri (afară de orez) – «6», gradația nivelului maxim pentru celelalte alimente și lichide – «8».

– Dacă gătiți alimentele la aburi turnați apa în bol (12) astfel, încât apa clocotindă să nu se atingă de fundul tăvi (13). Instalați tava (13) cu alimente în bol (12).

– Instalați bolul (12) în camera activă a aparatului. Asigurați-vă că bolul (12) este instalat uniform și aderă etanș la suprafața elementului de încălzire (10).

Remarcă:

- Nu utilizați bolul (12) pentru spălarea crupelor și tăierea alimentelor, acest lucru poate deteriora învelișul anti-aderent.

ROMÂNĂ/ Moldovenească

- Înainte de utilizare ștergeți suprafața exterioară și fundul bolului (12) până la uscare. Asigurați-vă că în camera activă și pe fundul bolului (12) nu există obiecte străine, murdărie și umezeală.
 - În mijlocul elementului de încălzire (10) se află senzorul de temperatură (11). Aveți grijă ca mișcarea liberă a senzorului (11) să nu fie limitată.
 - Închideți etanș capacul (4).
 - Cuplați cablul de alimentare la record (9), iar fișa cablului de alimentare introduceți-o în priză, se va aprinde display-ul (3) și va răsună un semnal sonor. Aparatul este gata pentru utilizare.
 - Selectați programul de preparare:
 - a) programe automate (afară de «Orez»)**
Selectați programul de preparare automată atingând butonul (18) «MENIU».
 - b) programul «Orez»**
Selectați programul «Orez», atingând butonul (25) «Gust». Apăsând consecutiv butonul (25) «Gust», selecția subprogramul dorit: orez lipicios, brun sau bob cu bob.
 - c) programul «Multibucătar»**
Pentru selectarea programului «Multibucătar» atingeți butonul (23) «Multibucătar» și setați temperatura cu butoanele (22) «Ore» și (19) «Minute».
 - d) Programul «Pâine»**
Atingeți butonul (20) pentru a trece rapid la program.
 - Atingeți butonul (21) «Timp», iar apoi setați timpul dorit de preparare cu butoanele (22) «Ore» și (19) «Minute».
 - Setați funcția pornire întârziată (accesibilă pentru câteva programe. Vezi «Programe de preparare»). Atingeți butonul (24) «Timer», apoi cu butoanele (22) «Ore» și (19) «Minute» setați timpul către care prepararea trebuie încheiată. Omiteți acest pas dacă doriți să începeți prepararea imediat.
 - Pentru a începe gătitul atingeți butonul (17) «Start».
 - Semnalul sonor va comunica despre încheierea preparării.
 - În anumite programe aparatul trece automat în regimul de menținere a temperaturii (vezi «Programe de preparare»), pe display (3) se va aprinde simbolul «Menținere t°» și va fi afișat timpul de funcționare a aparatului în acest regim. Pentru anularea menținerii temperaturii atingeți butonul (26) «Stop».
 - Puteți muta forțat aparatul din regimul de așteptare în regimul de menținere a temperaturii atingând butonul (26) «Menținere t°». Pentru anularea acestei funcții atingeți repetat butonul (26).
- Remarcă:**
- Deși aparatul menține temperatura mâncării preparate până la 24 de ore, nu se recomandă să lăsați alimentele preparate pentru mult timp în bol, deoarece acest lucru poate cauza alterarea alimentelor.
 - Nu utilizați regimul de menținere a temperaturii pentru încălzirea alimentelor.
- Atenție!**
- Nu lăsați aparatul fără supraveghere în procesul de preparare și în regimul de menținere a temperaturii.
- Pentru a evita arsurile fiți precauți atunci când deschideți capacul (4), nu vă aplecați de asupra orificiului (7) în procesul funcționării, nu expuneți părțile deschise ale corpului de asupra bolului (12)!
 - La prima utilizare a multicooker-ului este posibilă apariția unui miros străin de la elementul de încălzire, acest aspect este unul normal.
 - Urmăriți gradul de preparare a alimentelor în procesul de preparare, în caz de necesitate mesteceți alimentele cu polonicul de plastic (14) sau cu spatula (15). Nu utilizați obiecte metalice care pot zgăria învelișul anti-aderent al bolului (12).
 - Opriți aparatul scoțând fișa din priză și permiteți-i să se răcească complet.
- PROGRAMUL «IAURT»**
- Turnați în păhăruțe (27) maiaua și laptele în proporție 1:10.
- Remarcă:** Utilizați în calitate de maia un iaurt natural fără adaosuri și coloranți cu un termen de păstrare minim. De asemenea puteți prepara maiaua singuri din maia bacteriană specială (procurați în farmacia sau magazinele de alimentație sănătoasă), urmând instrucțiunile anexate.
 - Instalați platoul (28) în bol (12), iar în acesta păhăruțele pentru iaurt.
 - Așezați bolul (12) în camera activă, selectați programul «IAURT» și setați timpul de preparare (vezi «Utilizarea multicooker-ului»).

Atenție! Aparatul nu trebuie mutat în timpul funcționării.

 - Închideți păhăruțele cu iaurtul preparat cu capacele (29) și introduceți-le în frigider pentru câteva ore pentru a încetini creșterea bacteriilor.

Puteți adăuga în iaurtul natural preparat fructe, dulceață, miere.

CURĂȚARE ȘI ÎNȚEȚINERE

 - Scoateți fișa cablului de alimentare din priză și permiteți aparatului să se răcească.
 - Ștergeți carcasa (1) și capacul (4) cu un material ușor umezit, apoi ștergeți până la uscare.
 - Scoateți ecranul de protecție al capacului (4), apăsând pe tasta de pe partea interioară (fig. 2), spălați ecranul cu apă caldă și un agent de curățare neutru și uscați bine. Introduceți partea inferioară a ecranului în canelurile capacului și apăsați pe partea superioară până la clicul fixatorului.
 - Scoateți supapa de aburi (8), dezasamblați-o, spălați-o și uscați-o bine (fig. 1). Asamblați supapa de aburi și instalați-o în poziția inițială.
 - Spălați toate piesele detașabile cu un burete moale și un agent de curățare neutru, clătiți sub jet de apă.
 - Nu introduceți bolul (12) în mașina de spălat vase.
 - Ștergeți suprafața elementului de încălzire (numai în stare răcită), nici într-un caz nu permiteți pătrunderea apei în interiorul carcasei.
 - Nu scufundați carcasa, cablul de alimentare și fișa cablului de alimentare în apă sau alte lichide.
 - Nu utilizați pentru curățarea aparatului și a accesoriilor agenți de curățare abrazivi și agresivi.

PĂSTRARE

- Deconectați aparatul și efectuați curățarea acestuia.
- Păstrați aparatul la un loc uscat și răcoros, inaccessibil pentru copii.

CONȚINUT PACHET

Multicooker – 1 buc.

Bol – 1 buc.

Păhăruțe pentru iaurt cu capace – 5 buc.

Platou pentru păhăruțe – 1 buc.

Tavă pentru gătire la aburi – 1 buc.

Polonic – 1 buc.

Spatulă – 1 buc.

Pahar de măsură – 1 buc.

Instrucțiune – 1 buc.

SPECIFICAȚII TEHNICE

Tensiune de alimentare: 220 V ~50 Hz

Consum maxim de putere: 860 W

Capacitate bol: 4 l

Producătorul își rezervă dreptul să modifice caracteristicile aparatelor fără preaviz.

Termenul de funcționare a aparatului - 3 ani.

Garanție

În legătură cu oferirea garanției pentru produsul dat, rugăm să Vă adresați la distribuitorul regional sau la compania, unde a fost procurat produsul dat. Serviciul de garanție se realizează cu condiția prezentării bonului de plată sau a oricărui alt document financiar, care confirmă cumpărarea produsului dat.



Acest produs corespunde cerințelor EMC, întocmite în conformitate cu Directiva 2004/108/EC și Directiva cu privire la electrosecuritate/joasă tensiune (2006/95/EC).

Multifunkční hrnec

Multifunkční hrnec je určen k přípravě potravin.

Upozornění:

Všechny obrázky v této příručce jsou uvedeny pouze pro znázornění vysvětlení. Mohou se lišit od přístroje, který jste si zakoupili.

POPIS

1. Plášť
2. Ovládací panel
3. Displej
4. Poklice
5. Klávesa otevírání poklice
6. Úchyt na přenášení
7. Otvory pro výstup páry
8. Parní ventil
9. Přípojka přívodního kabelu
10. Topné těleso
11. Teplotní snímač
12. Nádoba
13. Vložka pro vaření v páře
14. Naběračka
15. Obracečka
16. Odměrka

Displej a ovládací panel

17. Tlačítko Start s kontrolkou
18. Tlačítko Menu
19. Tlačítko Minuty
20. Tlačítko Chléb
21. Tlačítko Doba
22. Tlačítko Hodiny
23. Tlačítko Multikuchař
24. Tlačítko Časovač s kontrolkou
25. Tlačítko Chut'
26. Tlačítko Udržování teploty t /Stop s kontrolkou

Doplňkové příslušenství:

27. Kelímky na jogurt
28. Víčka
29. Táč

– Pro vyšší bezpečnost se doporučuje instalování do elektrického obvodu proudového chrániče (RCD) s jmenovitým reziduálním proudem nepřevyšujícím 30 mA, pro instalaci RCD se obraťte na odborníka.

BEZPEČNOSTNÍ POKYNY

Před uvedením elektrického přístroje do provozu si pozorně přečtete tuto příručku a uschovejte si ji jako zdroj potřebných informací.

Použijte přístroj pouze pro účely, k nimž je určen, jak je popsáno v této příručce. Nesprávné zacházení s přístrojem může způsobit jeho poruchu, škodu na zdraví uživatele nebo na jeho majetku.

- Před zapojením přístroje pečlivě zkontrolujte přívodní kabel a přípojku přívodního kabelu umístěnou na tělese přístroje, a ujistěte se, že nejsou poškozeny. Nepoužívejte přístroj s poškozeným přívodním

kabelem, vidlicí přívodního kabelu a přípojkou přívodního kabelu.

- Před zapnutím se přesvědčte, že napětí v elektrické síti odpovídá provoznímu napětí přístroje.
- Síťový kabel je vybaven vidlicí s uzemněním, zapojte ji do řádně uzemněné zásuvky.
- Nepoužívejte adaptéry při zapojení přístroje do sítě.
- Dohlížejte, aby přívodní kabel byl řádně zapojen do přípojky na tělese přístroje a do elektrické zásuvky.
- Používejte jenom přívodní kabel, který je součástí balení, nepoužívejte přívodní kabel od jiných přístrojů.
- Používejte jenom příslušenství, které se dodává spolu s těmto spotřebičem.
- Umístějte přístroj na rovném teplotně odolném povrchu, ve vzdálenosti od zdrojů vody, tepla a otevřeného ohně.
- Správné fungování přístroje je možné v 0-2000 metrech nadmořské výšky.
- Umístějte přístroj tak, aby elektrická zásuvka byla snadno přístupná.
- Používejte multifunkční hrnec v místech s dobrým větráním.
- Nevystavujte přístroj působení přímého slunečního záření.
- Neumístějte přístroj v bezprostřední blízkosti zdí a nábytku.
- Nedopouštějte, aby se přívodní kabel dotýkal horkých a ostrých povrchů. Vyvarujte se poškození izolace přívodního kabelu.
- Nikdy se nedotýkejte přívodního kabelu nebo vidlice přívodního kabelu mokřýma rukama.
- Neponořujte přístroj, přívodní kabel ani vidlici přívodního kabelu do vody nebo jakékoli jiné kapaliny.
- Pokud by přístroj spadl do vody, okamžitě odpojte ruce od sítě. Při tom v žádném případě neponořujte ruce do vody. Ohrožně možnosti dalšího používání přístroje se poradte v autorizovaném servisním středisku.
- Nevkládejte cizí předměty do otvorů nebo mezi součástky přístroje.
- Dbejte na to aby volně visící okraje oděvů a jiné předměty se nedostaly mezi poklici a tělesem přístroje.
- Nikdy nenechávejte přístroj bez dozoru, vždy odpojte přístroj od sítě pokud ho nepoužíváte.
- Aby nedošlo k úrazu nenaklánějte se nad otvory pro výstup páry a nad otevřenou poklici.
- Nedotýkejte se poklice za provozu, otevřete poklici stisknutím klávesy otevírání poklice.
- Dbejte zvýšené opatrnosti při otevírání poklice multifunkčního hrnce.
- Udržujte v čistotě otvory pro výstup páry, očistěte je v případě zašpinění. Nezpracovávají v multifunkčním hrnci potraviny, které mohou způsobit ucpání parního ventilu.
- V žádném případě nepoužívejte přístroj bez vložené do něj ohřívací nádoby a také nikdy nezapínajte multifunkční hrnec bez potravin a dostatečného množství vody v nádobě na přípravu jídel.

- Nikdy nepoužívejte multifunkční hrnec s poškozeným silikonovým těsněním na vnitřní straně poklice.
- Při přípravování jídel dodržujte doporučení týkající se množství suchých potravin a tekutin, uvedená v knize receptů.
- Nevynávejte nádobu za provozu přístroje.
- Multifunkční hrnec za provozu nezakrývejte.
- Kontrolujte hladinu zbylé v hrnci tekutiny při vaření v páře.
- Nikdy nepřenášejte přístroj za provozu. Použijte úchyt pro přenášení, předem odpojte přístroj od sítě, vyndejte nádobu s potravinami a nechte ho vychladnout.
- Za provozu se víko multifunkčního hrnce, nádoba a také části pláště přístroje silně zahřívají, nedotýkejte se jich, pokud potřebujete vyndat horkou nádobu použijte kuchyňské rukavice.
- Pravidelně čistěte přístroj.
- Kvůli bezpečnosti dětí nenechávejte bez dozoru igelitové sáčky, použité při balení.
- **Upozornění! Nedovolujte dětem aby si hrály s igelitovými sáčky a balicí fólií. Nebezpečí zadušení!**
- Nedovolujte dětem aby si s přístrojem hrály.
- Tento spotřebič není určen pro používání dětmi nebo osobami se sníženými schopnostmi, pokud osoba odpovědná za jejich bezpečnost jim nedá odpovídající a srozumitelné pokyny k bezpečnému použití přístroje a nepoučí je o nebezpečí vyplývajícím z jeho nesprávného použití.
- Děti a osoby se sníženými schopnostmi mohou používat přístroj jenom pod dohledem dospělých.
- Nikdy nepoužívejte přístroj vně budovy.
- Při odpojování přístroje od elektrické sítě nikdy nechte za původní kabel, vezměte se za síťovou vidlici a opatrně vytáhněte ji ze zásuvky.
- Nikdy nepoužívejte přístroj pokud má poškozený původní kabel nebo síťovou vidlici, má přerušovaný chod a také po jeho spadnutí. Nikdy se nepokoušejte přístroj samostatně opravit. Pro eventuelní opravu se obraťte na autorizované servisní středisko.

SPOTŘEBIČ JE URČEN POUZE K POUŽITÍ V DOMÁCNOSTI

PŘED PRVNÍM POUŽITÍM

- Vyndejte přístroj z obalu, odstraňte veškeré nálepky a obalové materiály, překážející provozu přístroje.
- Umístěte přístroj na rovném, suchém, teplovzdorném povrchu ve vzdálenosti od zdrojů vody, vlhkosti a otevřeného ohně. Vzdálenost mezi přístrojem a nejbližšími předměty musí být nejméně 20 cm.

Upozornění! Neumíst'ujte přístroj v blízkosti van, umyvadel a jiných nádrží s vodou.

Poznámka: V případě přepravování nebo skladování přístroje při nízké teplotě, je třeba ho nechat při pokojové teplotě po dobu nejméně dvou hodin.

- Otevřete poklici hrnce (4) stisknutím tlačítka (5).

- Sundejte parní ventil (8), rozeberte ho, umyjte a důkladně osušte (obr. 1). Sestavte parní ventil a namontujte ho na své místo.
- Umyjte všechny odnímatelné části měkkou houbou s neutrálním mycím prostředkem, opláchněte je tekoucí vodou a osušte.
- Vnější plášť otřete lehce navlhčeným hadříkem. Nechte přístroj vyschnout.

PRÁVIDLA POUŽÍVÁNÍ NÁDOBY (12)

- Používejte multifunkční hrnec a vyjímatelnou nádobu pouze k účelům, k nimž jsou určeny. Nikdy nepoužívejte nádobu (12), pro přípravu pokrmů na jiných zahřívacích přístrojích nebo površích.
- Nepoužívejte přístroj s poškozenou nádobou (12).
- Nenahrazujte nádobu (12) jinou nádobou.
- Dbejte, aby povrch topného tělesa a dno ohřívací nádoby (12) byly vždy čisté a suché.
- Nepoužívejte nádobu (12) jako nádoby na míchání potravin. Aby nedošlo k poškození nepřilnavého povlaku nikdy nekrajejte potraviny přímo v nádobě (12).
- Nikdy nenechávejte a neskladujte v nádobě (12) jakékoli cizí předměty.
- Během přípravy jídel michejte potraviny v nádobě (12) pouze umělohmotnou naběračkou (14) nebo obrabečkou (15).
- Nepoužívejte kovové předměty, které by mohly poškodit nepřilnavý povlak nádoby (12).
- Po vaření jídel s použitím koření a přísad je třeba hned umýt nádobu (12).
- Aby nedošlo k poškození nepřilnavého povlaku nedávejte nádobu (12) pod proud studené vody hned po ukončení přípravy pokrmů, nechte ji nejdřív vychladnout.
- **Nádoba (12) není určena k mytí v myčce nádobí.**

Nastavení aktuálního času

- Zapojte kabel do přípojky (9), vložte vidlici kabelu do zásuvky.
- Stiskněte a podržte tlačítko (22) Hodiny nebo (19) Minuty, údaje na displeji budou blikat.
- Nastavte aktuální čas dotykem na tlačítka (22) Hodiny nebo (19) Minuty.
- Pro uložení nastavení dotkněte se tlačítka (17) Start nebo počkejte 10 vteřin.
- Pro zobrazení aktuálního času stiskněte a podržte tlačítko (22) Hodiny nebo (19) Minuty.

TLAČÍTKA NA OVLÁDACÍM PANELU (2)

Tlačítko (17) Start

Používejte tlačítko pro spuštění programu nebo ukládání nastavení aktuálního času.

Tlačítko (18) Menu

Zmačkněte tlačítko (18) pro volbu automatického programu přípravy.

Tlačítko (19) Minuty a (22) Hodiny

Používejte tlačítko pro nastavení aktuálního času a doby přípravy.

PROGRAMY PŘÍPRAVY

č.	Program	Doba přípravy	Odložený start	Udržování teploty
1	Rýže	15–45 minut	je dostupný	je dostupné
2	Huspenina	2-8 hodiny	je dostupný	je dostupné
3	Kaše	20 minut – 1 hodina 10 minut	je dostupný	je dostupné
4	V páře	20 minut – 2 hodiny 30 minut	je dostupný	je dostupné
5	Dušení	30 minut – 3 hodiny	je dostupný	je dostupné
6	Nákyp	30 minut – 2 hodiny	je dostupný	je dostupné
7	Polévka	1–4 hodiny	je dostupný	je dostupné
8	Zavařenina	20 minut – 4 hodiny	je dostupný	je dostupné
9	Vaření	10 minut – 2 hodiny	je dostupný	je dostupné
10	Jogurt	6 – 10 hodin	není	není
11	Pečivo	40 minut – 2 hodiny	není	je dostupné
12	Smažení	5 minut – 1 hodina	není	není
13	Chléb	30 minut – 3 hodiny	není	není
14	Multikuchař	1 minuta -24 hodiny	je dostupný	je dostupné

Tlačítko (20) Chléb

Použijte tlačítko (20) pro rychlý přechod k programu Chléb.

Tlačítko (21) Doba

Použijte tlačítko (21) pro přechod do režimu nastavení doby přípravy.

Tlačítko (23) Multikuchař

Program Multikuchař umožňuje ruční nastavení teploty a doby přípravy. Použijte tlačítko (23) pro rychlý přechod k tomuto programu.

Tlačítko (24) Časovač

Použijte tlačítko (24) pro nastavení času, ke kterému příprava jídla bude ukončena.

Tlačítko (25) Chut'

Použijte tlačítko (25) pro rychlý přechod k programu Rýže a pro volbu podprogramu: lepkavá, hnědá, sypká rýže.

Tlačítko (26) Udržování teploty * / Stop

Použijte tlačítko (26) pro zrušení nastavení, zastavení přípravy a také pro zapnutí/vypnutí režimu udržování teploty.

Poznámka:

- V režimu Pečivo neotevírejte poklici dokud program přípravy neskončí.
- Aby se jídlo nepřipálilo, po ukončení programu Pečivo zrušte funkci udržování teploty dotykem na tlačítko (26) Stop.
- V režimu Smažení hrnec funguje podobně sporáku a uživatel musí kontrolovat přípravu jídla samostatně a také vypnout přístroj, až bude jídlo hotové.
- Nepoužívejte funkci udržování teploty k ohřívání studených potravin.
- **Recepty pokrmů najdete v knize receptů (je součástí balení). Všechny recepty mají pouze**

charakter doporučení, neboť uvedené v receptech množství a poměry ingrediencí se mohou lišit dle místních specifik potravin a nadmořské výšky.

POUŽITÍ MULTIFUNKČNÍHO HRNCE

– Vložte potřebné potraviny do nádoby (12).

Poznámka: Dbejte na to, aby potraviny a tekutiny nepřesahovaly maximální hladinu označenou **8**. Značka maximální hladiny pro různé kaše (kromě rýže) je **6**, značka maximální hladiny pro ostatní potraviny a tekutiny je **8**.

- Pokud vaříte v páře nalijte vodu do nádoby (12) tak, aby vroucí voda se nedotýkala dna vložky (13). Umístěte vložku (13) s potravinami do nádoby (12).
- Vložte nádobu (12) do vnitřního prstupu přístroje. Přesvědčte se, že nádoba (12) je vložena rovně a těsně doléhá na povrch topného tělesa (10).

Poznámka:

- **Nepoužívejte nádobu (12) k mytí krup a krájení potravin, tím byste mohli poškodit nepřilnavý povlak.**
- **Před použitím otřete vnější povrch a dno nádoby (12) do sucha. Přesvědčte se, že ve vnitřním prostoru a na dně nádoby (12) nejsou cizí předměty, znečištění ani voda.**
- **V prostřední části topného tělesa (10) je umístěn teplotní snímač (11). Dohlížejte na to, aby pohybu snímače (11) nic nebránilo.**
 - Těsně zavřete poklici (4).
 - Zapojte přívodní kabelu do přípojky (9) a vidlici přívodního kabelu zapojte do zásuvky, při tom se rozsvítí displej (3) a zazní zvukový tón. Přístroj je připraven k provozu.
 - Zvolte program přípravy:

a) automatické programy (kromě Rýže)

Vyberte program automatické přípravy dotykem na tlačítko (18) MENU.

b) program Rýže

Vyberte program Rýže dotykem na tlačítko (25) Chut'. Opakovanými dotyky na tlačítka (25) Chut' zvolte požadovaný podprogram: lepkavá, hnědá, sypaná rýže.

c) program Multikuchař

Pro volbu programu Multikuchař se dotkněte tlačítka (23) Multikuchař a nastavte teplotu tlačítky (22) Hodiny a (19) Minuty.

d) program Chléb

Dotkněte se tlačítka (20) pro rychlý přechod k programu.

- Dotkněte se tlačítka (21) Doba, pak nastavte požadovanou dobu přípravy tlačítky (22) Hodiny a (19) Minuty.
- Nastavte funkci odloženého startu (je dostupné pro některé programy. Viz Programy přípravy). Dotkněte se tlačítka (24) Časovač, pak pomocí tlačítek (22) Hodiny a (19) Minuty nastavte čas, ke kterému příprava jídla bude ukončena. Vynechejte tento krok, pokud chcete začít s přípravou okamžitě.
- Pro spuštění procesu přípravy dotkněte se tlačítka (17) Start.
- Zvukový tón oznámí ukončení přípravy.
- Po určitých programech přístroj automaticky přejde do režimu udržování teploty (viz Programy přípravy), na displeji (3) se objeví značka Udržování t° a bude se odpočítávat doba provozu přístroje v tomto režimu. Pro zrušení režimu udržování teploty dotkněte se tlačítka (26) Stop.
- Můžete ručně převést přístroj do režimu udržování teploty dotykem na tlačítko (26) Udržování t°. Pro zrušení této funkce opakovaně se dotkněte tlačítka (26).

Poznámka:

- *Přestože přístroj je schopen udržovat teplotu hotového pokrmu do 24 hodin, nedoporučujeme nechávat připravené pokrmy v nádobě multifunkčního hrnce na delší dobu, neboť kvůli tomu by se mohly zkazit.*
- *Nepoužívejte režim udržování teploty k ohřívání potravin.*

Upozornění!

- **Nenechávejte přístroj bez dohledu během přípravy jídla a v režimu udržování teploty.**
- **Aby nedošlo k popaření, dbejte zvýšené opatrnosti při otevírání poklice (4), nenaklánějte se nad otvorem (7) za provozu, nedávejte nechráněné části těla nad nádobu (12)!**
- **Při prvním použití multifunkčního hrnce se může objevit zvláštní zápach z topného tělesa, to je běžné.**
- **Dohlížejte na proces přípravy jídla, podle potřeby míchejte potraviny plastovou naběračkou (14) nebo obraběčkou (15). Nepoužívejte kovové předměty, které by mohly poškrábat nepřílnavý povlak nádoby (12).**

- Vypněte přístroj vyndáním vidlice přívodního kabelu ze zásuvky a nechte ho vychladnout.

PROGRAM JOGURT

- Nalijte do kelímků (27) jogurtovou kulturu a mléko v poměru 1:10.

Poznámka: Jako jogurtovou kulturu můžete použít přírodní jogurt bez přísad a barviv s minimální trvanlivostí. Také můžete připravit kulturu samostatně ze speciálního záskvasu obsahujícího bakterie (prodává se v lékárnách a obchodech se zdravou výživou) při dodržování pokynů z příbalového letáku.

- Vložte do nádoby (12) táč (28), pak kelímky na jogurt.
- Vložte nádobu (12) do vnitřního prostoru, zvolte program JOPGURT a nastavte dobu přípravy (viz Použití multifunkčního hrnce).

Upozornění! Za provozu se s přístrojem nesmí hýbat.

- Kelímky s hotovým jogurtem zavřete víčky (29) a uložte do ledničky na několik hodin, aby se zastavil růst bakterií.

Do hotového přírodního jogurtu můžete přidat ovoce, džem nebo med.

ČIŠTĚNÍ a ÚDRŽBA

- Vyndějte vidlici přívodního kabelu z elektrické zásuvky a nechte přístroj vychladnout.
- Otrěte plášť (1) a poklici (4) vlhkým hadříkem, pak utřete do sucha.
- Sundejte ochranný kryt poklice (4) stisknutím klávesy na vnitřní straně (obr. 2), umyjte kryt teplou vodou s neutrálním mycím prostředkem a důkladně osušte. Vložte dolní část krytu do drážek na poklici a zatlačte na horní část, aby se ozvalo klapnutí.
- Sundejte parní ventil (8), rozeberte ho, umyjte a důkladně osušte (obr. 1). Sestavte parní ventil a namontujte ho na své místo.
- Všechny odnímatelné součástky umyjte měkkou houbou s neutrálním mycím prostředkem, pak opláchněte tekoucí vodou.
- Nikdy nemyjte nádobu (12) v myčce nádobí.
- Otrěte povrch topného tělesa (jenom za studena), v žádném případě nedopouštějte, aby se voda dostala dovnitř pláště přístroje.
- Neponožte těleso, přívodní kabel ani vidlici přívodního kabelu do vody nebo jiné kapaliny.
- Nikdy nepoužívejte k mytí přístroje a příslušenství abrazivní a agresivní mycí prostředky.

SKLADOVÁNÍ

- Odpojte přístroj a proveďte jeho čištění.
- Skladujte přístroj v suchém chladném místě mimo dosah dětí.

OBSAH BALENÍ

Multifunkční hrnec – 1 kus

Nádobu – 1 kus

Kelímky na jogurt s víčky – 5 kusů

Táč na kelímky – 1 kus

Vložka pro vaření v páře – 1 kus

Naběračka – 1 kus

Obracečka – 1 kus

Odměrka – 1 kus

Uživatelská příručka – 1 kus

TECHNICKÉ PARAMETRY

Napájení: 220 V ~50 Hz

Maximální příkon: 860 W

Objem nádoby: 4 l

Výrobce si vyhrazuje právo měnit parametry přístroje bez předchozího oznámení

Životnost přístroje - 3 roky.

Záruka

Podrobné záruční podmínky poskytne prodejce přístroje. Při uplatňování nároků během záruční lhůty je třeba předložit doklad o zakoupení výrobku.



Tento výrobek odpovídá požadavkům na elektromagnetickou kompatibilitu, stanoveným direktivou 2004/108/EC a předpisem 2006/95/CE Evropské komise o nízkonapěťových přístrojích.

Мультиварка

Мультиварка призначена для приготування їжі.

До уваги:

Всі малюнки в даному керівництві приведені лише для наочності пояснень. Вони можуть декілька відрізнятися від придбаного пристрою.

ОПИС

1. Корпус
2. Панель управління
3. Дисплей
4. Кришка
5. Клавіша відкриття кришки
6. Ручка для перенесення
7. Отвори виходу пару
8. Паровий клапан
9. Роз'єм для підключення мережевого шнура
10. Нагрівальний елемент
11. Датчик температури
12. Чаша
13. Лоток для готування на пару
14. Ополоник
15. Лопатка
16. Мірний стаканчик

Дисплей та панель управління

17. Кнопка «Старт» з індикатором
18. Кнопка «Меню»
19. Кнопка «Хвиліни»
20. Кнопка «Хліб»
21. Кнопка «Час»
22. Кнопка «Години»
23. Кнопка «Мультикухар»
24. Кнопка «Таймер» з індикатором
25. Кнопка «Смак»
26. Кнопка «Підтримка температури t/Стоп» з індикатором

Додаткові аксесуари:

27. Стаканчики для йогурту
28. Кришки
29. Піднос

– Для додаткового захисту доцільно встановити в ланцюзі живлення пристрій захисного відключення (ПЗВ) з номінальним струмом спрацьовування, що не перевищує 30 мА, для установки ПЗВ зверніться до фахівця.

ЗАХОДИ БЕЗПЕКИ

Перед початком експлуатації електроприладу уважно прочитайте дійсне керівництво по експлуатації, і збережіть його для використання в якості довідкового матеріалу. Використовуйте пристрій лише по його прямому призначенню, як викладено в даному керівництві. Неправильне поводження з приладом може привести до його поломки, спричинення шкоди користувачеві або його майну.

- Перед використанням приладу уважно огляньте мережевий шнур і роз'єм для підключення ме-

режевого шнура, розташований на корпусі приладу, переконайтеся, що вони не мають пошкоджень. Не використовуйте прилад при пошкодженню мережевому шнуру або роз'ємі мережевого шнура.

- Перед включенням пристрою переконайтеся, що напруга електричної мережі відповідає робочій напрузі пристрою.
- Мережевий шнур забезпечений «євро вилкою»; включайте її в розетку, що має надійний контакт заземлення.
- При підключенні пристрою до мережі не використовуйте перехідники.
- Стежте за тим, щоб мережевий шнур був щільно вставлений в роз'єм на корпусі пристрою і в мережеву розетку.
- Використовуйте лише мережевий шнур з комплекту постачання і не використовуйте мережевий шнур від інших пристроїв.
- Використовуйте лише знімні деталі, що входять в комплект постачання.
- Розміщуйте пристрій на рівній теплостійкій поверхні далеко від джерел вологи, тепла і відкритого вогню.
- Коректна робота пристрою можлива на висоті 0-2000 метрів над рівнем моря.
- Встановлюйте пристрій так, щоб доступ до мережевої розетки був вільним.
- Використовуйте пристрій в місцях з хорошою вентиляцією.
- Не піддавайте прилад дії прямих сонячних променів.
- Не розміщуйте прилад в безпосередній близькості від стіни і стінок меблів.
- Не допускайте зіткнення мережевого шнура з гарячими поверхнями і гострими кромками меблів. Уникайте пошкодження ізоляції мережевого шнура.
- Забороняється братися за мережевий шнур і вилку мережевого шнура мокрими руками.
- Не занурюйте пристрій, мережевий шнур і вилку мережевого шнура у воду або будь-які інші рідини.
- В разі падіння приладу у воду, негайно відключите його від мережі. При цьому у жодному випадку не опускайте у воду руки. З питання подальшого використання приладу зверніться в авторизований сервісний центр.
- Не вставляйте сторонні предмети в отвори або між деталями пристрою.
- Стежте за тим, щоб край одягу або сторонні предмети не попали між кришкою і корпусом приладу.
- Не залишайте пристрій без нагляду, завжди вимикайте прилад і відключайте його від мережі, якщо Ви їм не користуєтесь.
- Щоб уникнути небезпеки отримання травм не нахиліться отворами виходу пару і над відкритою кришкою.

- Не торкайтеся кришки під час роботи, відкрийте кришку, натиснувши на клавішу відкриття кришки.
- Дотримуйтеся крайньої обережності, відкриваючи кришку мультіварки.
- Містите в чистоті отвори виходу пару, в разі забруднення, очищайте їх. Не готуйте в мультіварці продукти, які можуть привести до забивання парового клапана.
- Категорично забороняється експлуатація приладу без встановленої чаші, а також забороняється включати мультіварку без продуктів і без наявності достатньої кількості рідини в чаші для приготування продуктів.
- Забороняється використовувати мультіварку при пошкодженій силіконовій прокладці на внутрішній стороні кришки.
- При приготуванні продуктів, дотримуйтеся рекомендацій, приведених в книзі рецептів, по кількості сухих продуктів і кількості необхідної рідини.
- Не виймайте чашу під час роботи пристрою.
- Не накривайте мультіварку під час роботи.
- Стежте за рівнем рідини, що залишилася, в чаші в процесі готування на пару.
- Забороняється переносити пристрій під час роботи. Використовуйте ручки для перенесення, заздалегідь відключивши пристрій від мережі, вийнявши чашу з продуктами і давши йому остигнути.
- Під час роботи кришка, чаша для приготування продуктів, а так же деталі корпусу сильно нагріваються, не торкайтеся до них, при необхідності вийняти гарячу чашу, використовуйте кухонні рукавиці.
- Регулярно проводьте чищення приладу.
- З міркувань безпеки дітей не залишайте поліетиленові пакети, використовувани в якості упаковки, без нагляду
- **Увага! Не дозволяйте дітям грати з поліетиленовими пакетами або плівкою. Небезпека задухи!**
- Не дозволяйте дітям використовувати прилад в якості іграшки.
- Даний пристрій не призначений для використання дітьми і людьми з обмеженими можливостями, якщо лише особою, що відповідає за їх безпеку, їм не дані відповідні і зрозумілі ним інструкції про безпечне користування пристроєм і тієї небезпеки, яка може виникати при його неправильному користуванні.
- Діти і люди з обмеженими можливостями повинні користуватися приладом лише під спостереженням дорослих.
- Забороняється використовувати прилад поза приміщеннями.
- Відключаючи пристрій від електромережі, ніколи не смікайте за мережевий шнур, візьміться за мережеву вилку і акуратно витягніть її з розетки.
- Забороняється використовувати пристрій при пошкодженні мережевої вилки або мережевого

шнура, якщо він працює з перебоями, а також після його падіння. Не намагайтеся самостійно ремонтувати пристрій. З усіх питань ремонту звертайтеся в авторизований сервісний центр.

ПРИСТРІЙ ПРИЗНАЧЕНИЙ ЛИШЕ ДЛЯ ПОБУТОВОГО ВИКОРИСТАННЯ

ПЕРЕД ПЕРШИМ ВИКОРИСТАННЯМ

- Витягніть пристрій з упаковки, видалите будь-які наклейки і пакувальні матеріали, що заважають роботі пристрою.
- Встановіть пристрій на рівній, сухій, теплостійкій поверхні далеко від дії води, вогкості і відкритого вогню. Відстань до найближчих поверхонь має бути не менше 20 см.

Увага! Не розміщуйте пристрій поблизу ванн, раковин або інших ємностей з водою.

Примітка: В разі транспортування або зберігання пристрою при зниженій температурі необхідно витримати його при кімнатній температурі не менше двох годин.

- Відкрийте кришку (4), натиснув клавішу (5).
- Зніміть паровий клапан (8), розберіть його, промийте і ретельно просушіть (мал. 1). Зберіть паровий клапан і встановіть його на місце.
- Вимийте всі знімні деталі м'якою губкою з нейтральним миючим засобом, обполосніть проточною водою і просушіть.
- Корпус пристрою протріть вологою тканиною. Дайте пристрою висохнути.

ПРАВИЛА КОРИСТУВАННЯ ЧАШЕЮ (12)

- Пристрій і його деталі використовуйте строго за призначенням. Забороняється використовувати чашу для приготування продуктів (12), встановлюючи її на нагрівальні прилади або варильні поверхні.
- Не використовуйте пристрій з пошкодженою чашею (12).
- Не замінюйте чашу (12) іншою ємністю.
- Стежте за тим, щоб поверхня нагрівального елемента і дно чаші (12) завжди були чистими і сухими.
- Не використовуйте чашу (12) в якості ємності для змішування продуктів. Ніколи не подрібнюйте продукти безпосередньо в чаші (12) щоб уникнути пошкодженнь антипригарного покриття.
- Ніколи не залишайте і не зберігайте в чаші (12) які-небудь сторонні предмети.
- Під час приготування продуктів в чаші (12) перемишуйте їх лише пластиковим ополоником (14) або лопаткою (15).
- Не використовуйте металеві предмети, які можуть подряпати антипригарне покриття чаші (12).
- При приготуванні блюд з використанням приправ і спецій, відразу після приготування рекомендується вимити чашу (12).

- Після закінчення приготування продуктів, щоб уникнути пошкодження антипригарного покриття, не поміщайте чашу (12) відразу під холодну воду, дайте їй спочатку остигнути.
- **Чаша (12) не призначена для миття в посудомийній машині.**

Налаштування поточного часу

- Під'єднайте мережевий шнур до роз'єму (9), вставте вилку шнура в розетку.
- Натисніть і утримуйте кнопку (22) «Години» або (19) «Хвилини», свідчення на дисплеї блиматимуть.
- Встановіть поточний час, торкнучись кнопок (22) «Години» або (19) «Хвилини».
- Для збереження налаштувань торкніться кнопки (17) «Старт» або почекайте 10 секунд.
- Для перегляду поточного часу натисніть і утримуйте кнопку (22) «Години» або (19) «Хвилини».

КНОПКИ ПАНЕЛІ УПРАВЛІННЯ (2)

Кнопка (17) «Старт»

Використовуйте кнопку для запуску програми і збереження налаштувань поточного часу.

Кнопка (18) «Меню»

Натискуйте кнопку (18) для вибору автоматичної програми приготування.

Кнопки (19) «Хвилини» і (22) «Години»

Використовуйте кнопки для налаштування поточного часу і тривалості приготування. **Кнопка (20) «Хліб»** Використовуйте кнопку (20) для швидкого переходу до програми «Хліб».

Кнопка (21) «Час»

Використовуйте кнопку (21) для переходу в режим налаштування часу приготування.

Кнопка (23) «Мультикухар»

Програма «Мультикухар» дозволяє самостійно встановити температуру і тривалість приготування. Використовуйте кнопку (23) для швидкого переходу до даної програми. **Кнопка (24) «Таймер»** Використовуйте кнопку (24) для установки часу, до якого приготування буде завершено.

Кнопка (25) «Смак»

Використовуйте кнопку (25) для швидкого переходу до програми «Рис» і вибору підпрограми: липкий, бурий, розсипчастий рис.

Кнопка (26) «Підтримання температури t° / Стоп»

Використовуйте кнопку (26) для скидання налаштувань, виключення приготування, а також включення/виключення режиму підтримки температури.

ПРОГРАМИ ПРИГОТУВАННЯ

#	Програма	Час приготування	Відкладений старт	Підтримання температури
1	Рис	15–45 хвилин	доступно	доступно
2	Холодець	2-8 години	доступно	доступно
3	Каша	20 хвилин – 1 година 10 хвилин	доступно	доступно
4	На пару	20 хвилин – 2 години 30 хвилин	доступно	доступно
5	Гасити	30 хвилин – 3 години	доступно	доступно
6	Запіканка	30 хвилин – 2 години	доступно	доступно
7	Суп	1–4 години	доступно	доступно
8	Варення	20 хвилин – 4 години	доступно	доступно
9	Варити	10 хвилин – 2 години	доступно	доступно
10	Йогурт	6 – 10 годин	ні	ні
11	Випічка	40 хвилин – 2 години	ні	доступно
12	Підсмажування	5 хвилин – 1 година	ні	ні
13	Хліб	30 хвилин – 3 години	ні	ні
14	Мультикухар	1 хвилина - 24 години	доступно	доступно

Примітка:

- У режимі «Випічка» не відкривайте кришку до закінчення процесу приготування.
- Щоб уникнути підгоряння продукту після завершення програми «Випічка» відмініте функцію підтримки температури, торкнувшись кнопки (26) «Стоп».
- У режимі «Підсмажування» працює по аналогії з плитою і користувачеві необхідно стежити за готовністю продуктів самостійно, а також відключати пристрій, коли продукти будуть готові.
- Не використовуйте режим підтримки температури для розігрівання холодних продуктів.
- **Рецепти блюд дивіться в книзі рецептів (входить в комплект постачання). Всі рецепти носять рекомендаційний характер, оскільки потрібні для рецептів об'єми і співвідношення інгредієнтів можуть варіюватися залежно від регіональної специфіки продуктів і висоти над рівнем моря.**

УКРАЇНЬСКА

ВИКОРИСТАННЯ МУЛЬТІВАРКИ

- Помістіть необхідні інгредієнти в чашу (12).
- Примітка:** *Стежте за тим, щоб інгредієнти і рідини не перевищували рівня максимальної відмітки «8». Відмітка максимуму для різних каш (окрім рису) – «6», відмітка максимального рівня для інших продуктів і рідин – «8».*
- Якщо Ви готуєте продукти на пару, налийте воду в чашу (12) так, щоб кипляча вода не торкалася дна лотка (13). Встановіть лоток (13) з продуктами в чашу (12).
- Встановіть чашу (12) в робочу камеру пристрою. Переконайтеся, що чаша (12) встановлена без перекосів і щільно стикається з поверхнею нагрівального елемента (10).

Примітка:

- Не використовуйте чашу (12) для миття круп і ризивання продуктів, це може пошкодити антипригарне покриття.
- Перед використанням витріть зовнішню поверхню і дно чаші (12) досуха. Переконайтеся, що в робочій камері і на дні чаші (12) немає сторонніх предметів, забруднень і вологи.
- В середині нагрівального елемента (10) знаходиться датчик температури (11). Слідкуйте за тим, щоб рух датчика (11) не був обмежений.
- Щільно закрийте кришку (4).
- Під'єднайте мережевий шнур до роз'єму (9), а вилку мережевого шнура вставте в розетку, спалахне дисплей (3) і пролунає звуковий сигнал. Пристрій готовий до роботи.
- Виберіть програму приготування:

а) автоматичні програми (окрім «Рис»)

Виберіть програму автоматичного приготування, торкаючись кнопки (18) «МЕНЮ».

б) програма «Рис»

Виберіть програму «Рис», торкаючись кнопки (25) «Смак». Послідовно торкаючись кнопки (25) «Смак», виберіть бажану підпрограму: липкий, бурий або розсипчастий рис.

в) програма «Мультикухар»

Для вибору програми «Мультикухар» торкніться кнопки (23) «Мультикухар» і налаштуйте температуру кнопками (22) «Години» і (19) «Хвилини».

г) Програма «Хліб»

Доторкніться до кнопки (20) для швидкого переходу до програми.

- Торкніться кнопки (21) «Час», а потім встановіть бажаний час приготування кнопками (22) «Години» і (19) «Хвилини».
- Налаштуйте функцію відкладеного старту (доступно для деяких програм. Див. «Програми приготування»). Торкніться кнопки (24) «Таймер», потім кнопками (22) «Години» і (19) «Хвилини» встановіть час, до якого приготування має бути завершено. Пропустіть даний крок, якщо хочете почати приготування негайно.
- Для початку приготування доторкніться до кнопки (17) «Старт».

- Звуковий сигнал повідомить про завершення приготування.
- У певних програмах пристрій автоматично переходить в режим підтримки температури (див. «Програми приготування»), на дисплеї (3) спалахне символ «Підтримка t°» і відбиватиметься час роботи пристрою в даному режимі. Для відміни підтримки температури доторкніться до кнопки (26) «Стоп».
- Ви можете примусово перевести пристрій з режиму очікування в режим підтримки температури, доторкнувшись до кнопки (26) «Підтримка t°». Для відміни даної функції доторкніться до кнопки (26) повторно.

Примітка:

- Не дивлячись на те, що пристрій підтримує температуру готового блюда до 24 годин, не рекомендується залишати приготовані продукти надовго в чаші, оскільки це може стати причиною псування продуктів.
- Не використовуйте режим підтримки температури для розігрівання продуктів.

Увага!

- **Не залишайте пристрій без нагляду в процесі приготування і в режимі підтримки температури.**
- **Щоб уникнути опіків, дотримуйтеся обережності, відкриваючи кришку (4), не нахиляйтеся над отвором (7) в процесі роботи, не розташовуйте відкриті ділянки тіла над чашею (12)!**
- **При першому використанні мультіварки можлива поява стороннього запаху від нагрівального елемента, це допустимо.**
- **Стежте за готовністю продуктів в процесі приготування, при необхідності помішуйте продукти пластиковим ополоником (14) або лопаткою (15). Не використовуйте металеві предмети, які можуть подряпати антипригарне покриття чаші (12).**
- Вимкніть пристрій, вийнявши мережеву вилку з розетки, і дайте йому повністю остигнути.

ПРОГРАМА «ЙОГУРТ»

- Налийте в стаканчики (27) закваску і молоко в пропорції 1:10.

Примітка: В якості закваски використовуйте натуральний йогурт без добавок і фарбників з мінімальним терміном зберігання. Також закваску можна приготувати самостійно із спеціальної бактерійної закваски (придбавайте в аптеці або магазинах здорового харчування), слідуючи інструкції, що додається до неї.

- Піднос (28) встановіть в чашу (12), в неї – стаканчики для йогурту.
- Встановіть чашу (12) в робочу камеру, виберіть програму «ЙОГУРТ» і встановіть час приготування (див. «Використання мультіварки»).

Увага! Під час роботи пристрій не можна переміщати.

– Стаканчики з готовим йогуртом закрийте кришками (29) і помістите в холодильник на декілька годин, щоб припинити зростання бактерій.

У готовий натуральний йогурт Ви можете додати фрукти, варення, мед.

ЧИЩЕННЯ ТА ДОГЛЯД

- Вийміть вилку мережевого шнура з розетки і дайте пристрою остигнути.
- Протріть корпус (1) і кришку (4) злегка вологою тканиною, після чого витріть досуха.
- Зніміть захисний екран кришки (4), натиснув на клавішу на внутрішній стороні (мал. 2), промийте екран теплою водою з нейтральним миючим засобом і ретельно просушіть. Вставте нижню частину екрану в пази кришки і натисніть на верхню частину до клацання фіксатора.
- Зніміть паровий клапан (8), розберіть її, промийте і ретельно просушіть (мал. 1). Зберіть паровий клапан і встановите його на місце.
- Всі знімні деталі вийміть м'якою губкою з нейтральним миючим засобом, обполосніть точною водою.
- Забороняється поміщати чашу (12) в посудомийну машину.
- Протріть поверхню нагрівального елементу (лише у захололому стані), у жодному випадку не допускайте попадання води всередину корпусу.
- Не занурюйте корпус, мережевий шнур і вилку мережевого шнура у воду або будь-які інші рідини.
- Не використовуйте для чищення приладу і аксесуарів абразивні і агресивні миючі речовини.

ЗБЕРІГАННЯ

- Відключите пристрій і виробіть його чищення.
- Зберігайте пристрій в сухому, прохолодному, недоступному для дітей місці.

КОМПЛЕКТАЦІЯ

Мультиварка – 1 шт.

Чаша – 1 шт.

Стаканчики для йогурту з кришками – 5 шт.

Піднос для стаканчиків – 1 шт.

Лоток для готування на пару – 1 шт.

Ополоник – 1 шт.

Лопатка – 1 шт.

Мірний стаканчик – 1 шт.

Інструкція – 1 шт.

ТЕХНІЧНІ ХАРАКТЕРИСТИКИ

Напруга живлення: 220 В ~50 Гц

Максимальна споживана потужність: 860 Вт

Об'єм чаші: 4 л

Виробник залишає за собою право змінювати характеристики приладу без попереднього повідомлення.

Термін служби приладу – 3 роки.

Гарантія

Докладні умови гарантії можна отримати в дилера, що продав дану апаратуру. При пред'явленні будь-якої претензії протягом терміну дії даної гарантії варто пред'явити чек або квитанцію про покупку.



Даний виріб відповідає вимогам до електромагнітної сумісності, що пред'являються директивою 2004/108/ЕС Ради Європи й розпорядженням 2006/95/ЕС по низьковольтних апаратурах.

БЕЛАРУСКАЯ

МУЛЬТИВАРКА

Мультиварка прызначана для прыгатавання ежы.

Да ўвагі:

Усе малюнкi ў дадзеным кіраўніцтве прыведзены толькі для нагляднасці тлумачэнняў. Яны могуць некалькі адрознівацца ад набытай прылады.

АПИСАННЕ

1. Корпус
2. Панэль кіравання
3. Дысплей
4. Вечка
5. Клавіша адкрыцця вечка
6. Ручка для пераноскі
7. Адтуліны выйсця пары
8. Паравы клапан
9. Раздым для падключэння сеткавага шнура
10. Нагрэвальны элемент
11. Датчык тэмпературы
12. Чара
13. Латок для гатавання на пары
14. Апалонік
15. Лапатка
16. Мерная шклянчачка

Дысплей і панэль кіравання

17. Кнопка «Старт» з індыкатарам
18. Кнопка «Меню»
19. Кнопка «Хвіліны»
20. Кнопка «Хлеб»
21. Кнопка «Час»
22. Кнопка «Гадзіны»
23. Кнопка «Мультиповар»
24. Кнопка «Таймер» з індыкатарам
25. Кнопка «Смак»
26. Кнопка «Падтрыманне тэмпературы t/Стоп» з індыкатарам

Дадатковыя аксэсуары:

27. Шклянчачкі для ёгурта
28. Вечкі
29. Паднос

– Для дадатковай аховы мэтазгодна ўстанавіць у ланцугі сілкавання прыладу ахоўнага адключэння (ПАА) з намінальным токам спрацоўвання, які не перавышае 30 мА, для ўстаноўкі ПАА звярніцеся да спецыяліста.

МЕРЫ БЯСПЕКИ

Перад пачаткам эксплуатацыі электрапрыбора ўважліва прачытайце сапраўднае кіраўніцтва па эксплуатацыі, і захавайце яго для выкарыстання ў якасці даведкавага матэрыялу.

Выкарыстоўвайце прыладу толькі па яе прамым прызначэнні, як выкладзена ў дадзеным кіраўніцтве. Направільны зварот з прыборам можа прывесці да яго паломкі, прычынэння шкоды карыстачу ці яго маёмасці.

- Перад выкарыстаннем прыбора ўважліва аглядзеце сеткавы шнур і раздым для

падключэння сеткавага шнура, які размешчаны на корпусе прыбора, пераканайцеся, што яны не маюць пашкоджанняў. Не выкарыстоўвайце прыбор пры пашкоджаным сеткавым шнурі ці раздыме сеткавага шнура.

- Перад уключэннем прылады пераканайцеся, што напружанне электрычнай сеткі адпавядае працоўнаму напружанню прылады.
- Сеткавы шнур забяспечаны «еўравілчай»; уключайце яе ў разетку, якая мае надзейны кантакт зязямлення.
- Пры падключэнні прылады да сеткі не выкарыстоўвайце перахаднікі.
- Сачыце за тым, каб сеткавы шнур быў шчыльна ўстаўлены ў раздым на корпусе прылады і ў сеткавую разетку.
- Выкарыстоўвайце толькі сеткавы шнур з камплекта пастаўкі і не выкарыстоўвайце сеткавы шнур ад іншых прылад.
- Выкарыстоўвайце толькі здымныя дэталі, якія ўваходзяць у камплект пастаўкі.
- Размяшчайце прыладу на роўнай цеплаўстойлівай паверхні ўдалечыні ад крыніц вільгаці, цяпла і адкрытага агню.
- Карэктная праца прылады магчыма на вышыні 0-2000 метраў над узроўнем мора.
- Устанавівайце прыладу так, каб доступ да сеткавай разетки быў свабодным.
- Выкарыстоўвайце прыладу ў месцах з добрай вентыляцыяй.
- Не падвяджайце прыбор уздзеянню прамых сонечных прамянёў.
- Не размяшчайце прыбор у непасрэднай блізкасці ад сцяны і сценак мэблі.
- Не дапушчайце судотыку сеткавага шнура з гарачымі паверхнямі і вострымі кантамі мэблі. Пазбягайце пашкоджання ізаляцыі сеткавага шнура.
- Забараняецца брацца за сеткавы шнур і вілку сеткавага шнура мокрымі рукамі.
- Не апускайце прыладу, сеткавы шнур і вілку сеткавага шнура ў ваду ці любыя іншыя вадкасці.
- У выпадку падзення прыбора ў ваду, неадкладна адключыце яго ад сеткі. Пры гэтым ні ў якім разе не апускайце ў ваду рукі. Па пытанні далейшага выкарыстання прыбора звярніцеся ў аўтарызаваны сэрвісны цэнтр.
- Не ўстаўляйце староннія прадметы ў адтуліны ці паміж дэталямі прылады.
- Сачыце за тым, каб краі адзежы ці староннія прадметы не патрапілі паміж вечкам і корпусам прыбора.
- Не пакідайце прыладу без нагляду, заўсёды выключайце прыбор і адключайце яго ад сеткі, калі Вы ім не карыстаецеся.
- Каб пазбегнуць небяспекі атрымання траўмаў, не нахіляйцеся над адтулінамі выйсця пары і над адкрытым вечкам.

- Не дакранайцеся да вэчка падчас працы, адкрывайце вэчка, націскаючы на кlawішу адкрыцця вэчка.
- Будзьце вельмі асцярожныя, адкрываючы вэчка мультываркі.
- Трымайце ў чысціні адтуліны выйсця пары, у выпадку забруджвання чысціце іх. Не гатуйце ў мультыварцы прадукты, якія могуць прывесці да забавання паравога клапана.
- Катэгарычна забараняецца эксплуатацыя прыбора без устаноўленай чары, а таксама забараняецца ўключыць мультыварку без прадуктаў і без наяўнасці дастатковай колькасці вадкасці ў чары для прыгатавання прадуктаў.
- Забараняецца выкарыстоўваць мультыварку пры пашкоджанай сіліконавай пракладцы на ўнутраным боку вэчка.
- Пры прыгатаванні прадуктаў выконвайце рэкамендацыі, прыведзеныя ў кнізе рэцэптаў, па колькасці сухіх прадуктаў і колькасці неабходнай вадкасці.
- Не даставайце чару падчас працы прылады.
- Не накрывайце мультыварку падчас працы.
- Сачыце за ўзроўнем пакінутай вадкасці ў чары падчас гатавання на пары.
- Забараняецца пераносіць прыладу падчас працы. Выкарыстоўвайце ручку для пераноскі, папярэдне адключыўшы прыладу ад сеткі, выняўшы чару з прадуктамі і даўшы ёй астыць.
- Падчас працы вэчка чара для прыгатавання прадуктаў, а таксама дэталі корпуса моцна нагрываюцца, не датыкайцеся да іх, пры неабходнасці дастаць гарачую чару, выкарыстоўвайце кухонныя рукавіцы.
- Рэгулярна праводзьце чыстку прыбора.
- З меркаванняў бяспекі дзяцей не пакідайце поліэтыленавыя пакеты, якія выкарыстоўваюцца ў якасці ўпакоўкі, без нагляду.
- **Увага!** Не дазваляйце дзецям гуляць з поліэтыленавымі пакаетами ці плёнкі. **Небяспека ўдуша!**
- Не дазваляйце дзецям выкарыстоўваць прыбор у якасці цацкі.
- Дадзеная прылада не прызначана для выкарыстання дзецьмі і людзьмі з абмежаванымі магчымасцямі, калі толькі асобай, якая адказвае за іх бяспеку, ім не дадзены адпаведныя і зразумелыя ім інструкцыі пра бяспечнае карыстанне прыладай і тых небяспехах, якія могуць узнікаць пры яе няправільным выкарыстанні.
- Дзеці і людзі з абмежаванымі магчымасцямі павінны карыстацца прыборам толькі пад назіраннем дарослых.
- Забараняецца выкарыстоўваць прыбор па-за памышканнямі.
- Адключаючы прыладу ад электрасеткі, ніколі не туэйце за сеткавы шнур, вазьміцеся за сеткавую вілку і акуратна выцягніце яе з разеткі.

- Забараняецца выкарыстоўваць прыладу пры пашкоджанай сеткавай вілкі ці сеткавага шнура, калі яна працуе з перабоямі, а таксама пасля яе падзення. Не спрабуйце самастойна рамантаваць прыладу. Па ўсіх пытаннях рамонту звяртайцеся ў аўтарызаваны сэрвісны цэнтр.

ПРЫЛАДА ПРЫЗНАЧАНА ТОЛЬКІ ДЛЯ БЫТОВОГА ВЫКАРЫСТАННЯ

ПЕРАД ПЕРШЫМ ВЫКАРЫСТАННЕМ

- Дастаньце прыладу з упакоўкі, зніміце любыя наклейкі і ўпаковачныя матэрыялы, якія замяняюць працы прылады.
- Устанавіце прыладу на роўнай, сухой, цеплаўстойлівай паверхні ўдалечыні ад уздзеяння вады, сырасці і адкрытага агню. Адлегласць да найблізкіх паверхняў павінна быць не меней 20 см.

Увага! Не размяшчайце прыладу зблізку ваннай, ракавін ці іншых ёмістасцяў з вадой.

Напатка: У выпадку транспартавання ці захоўвання прылады пры паніжанай тэмпературы неабходна вытрымаць яе пры пакаёвай тэмпературы не меней дзвюх гадзін.

- Адкрыйце вэчка (4), націснуўшы кlawішу (5).
- Зніміце паравы клапан (8), разбярчыце яго, прамыйце і старанна прасушыце (мал. 1). Збярыце паравы клапан і ўстанавіце яго на месца.
- Вымойце ўсе здымныя дэталі мяккай губкай з нейтральным мыльным сродкам, апаласніце праточнай вадой і прасушыце.
- Корпус прылады пратрыце вільготнай тканінай. Дайце прыладзе высахнуць.

ПРАВІЛЫ КАРЫСТАННЯ ЧАРАЙ (12)

- Прыладу і яе дэталі выкарыстоўвайце строга па прызначэнні. Забараняецца выкарыстоўваць чару для прыгатавання прадуктаў (12), устанавіваючы яе на нагрывальныя прыборы ці варачныя паверхні.
- Не выкарыстоўвайце прыладу з пашкоджанай чарай (12).
- Не замяняйце чару (12) іншай ёмістасцю.
- Сачыце за тым, каб паверхня нагрывальнага элемента і дно чары (12) заўсёды былі чыстымі і сухімі.
- Не выкарыстоўвайце чару (12) у якасці ёмістасці для змешвання прадуктаў. Ніколі не здрабняйце прадукты непасрэдна ў чары (12) у пазбяганне пашкоджанняў антыпрыгарнага пакрыцця.
- Ніколі не пакідайце і не захоўвайце ў чары (12) якія-небудзь староннія прадметы.
- Падчас прыгатавання прадуктаў у чары (12) змешвайце іх толькі пластыкавым апалонікам (14) ці лапаткай (15).

БЕЛАРУСКАЯ

- Не выкарыстоўвайце металічныя прадметы, якія могуць падрпаць антыпрыгарнае пакрыццё чары (12).
- Пры прыгатаванні страў з выкарыстаннем запраў і спецый, адразу пасля прыгатавання рэкамендуецца вымыць чару (12).
- Пасля заканчэння прыгатавання прадуктаў, каб пазбегнуць пашкоджання антыпрыгарнага пакрыцця, не змяшчайце чару (12) адразу пад халодную ваду, дайце ёй спачатку астыць.
- **Чара (12) не прызначана для мыцця ў посудамыйнай машыне.**

Настройка бягучага часу

- Падключыце сеткавы шнур да раздыма (9), устаўце вілку шнура ў разетку.
- Націсніце і ўтрымлівайце кнопку (22) «Гадзіны» ці (19) «Хвіліны», сведчанні на дысплеі будуць міргаць.
- Устанавіце бягучы час, дакранаючыся да кнопак (22) «Гадзіны» ці (19) «Хвіліны».
- Для захавання настроек дакраніцеся да кнопак (17) «Старт» ці пачакайце 10 секунд.
- Для прагляду бягучага часу націсніце і ўтрымлівайце кнопку (22) «Гадзіны» ці (19) «Хвіліны».

КНОПКИ ПАНЭЛІ КІРАВАННЯ (2)

Кнопка (17) «Старт»

Выкарыстоўвайце кнопку для запуску праграмы і захавання настроек бягучага часу.

Кнопка (18) «Меню»

Націскайце кнопку (18) для выбару аўтаматычнай праграмы прыгатавання.

Кнопкі (19) «Хвіліны» і (22) «Гадзіны»

Выкарыстоўвайце кнопкі для настройкі бягучага часу і працягласці прыгатавання.

Кнопка (20) «Хлеб»

Выкарыстоўвайце кнопку (20) для хуткага пераходу да праграмы «Хлеб».

Кнопка (21) «Час»

Выкарыстоўвайце кнопку (21) для пераходу ў рэжым настройкі часу прыгатавання.

Кнопка (23) «Мультиповар»

Праграма «Мультиповар» дазваляе самастойна ўстанавіць тэмпературу і працягласць прыгатавання. Выкарыстоўвайце кнопку (23) для хуткага пераходу да дадзенай праграмы.

Кнопка (24) «Таймер»

Выкарыстоўвайце кнопку (24) для ўстаноўкі часу, да якога прыгатаванне будзе завершана.

Кнопка (25) «Смак»

Выкарыстоўвайце кнопку (25) для хуткага пераходу да праграмы «Рыс» і выбару падпраграмы: ліпкі, буры, рассыпсты рыс.

Кнопка (26) «Падтрыманне тэмпературы t° / Стоп»

Выкарыстоўвайце кнопку (26) для скідвання настроек, выключэння прыгатавання, а таксама ўключэння/выключэння рэжыму падтрымання тэмпературы.

ПРАГРАМЫ ПРЫГАТАВАННЯ

#	Праграма	Час прыгатавання	Адкладзены старт	Падтрыманне тэмпературы
1	Рыс	15–45 хвілін	даступна	даступна
2	Халадзец	2-8 гадзіны	даступна	даступна
3	Каша	20 хвілін – 1 гадзіна 10 хвілін	даступна	даступна
4	На пары	20 хвілін – 2 гадзіны 30 хвілін	даступна	даступна
5	Тушыць	30 хвілін – 3 гадзіны	даступна	даступна
6	Запяжанка	30 хвілін – 2 гадзіны	даступна	даступна
7	Суп	1–4 гадзін	даступна	даступна
8	Варэнне	20 хвілін – 4 гадзіны	даступна	даступна
9	Варыць	10 хвілін – 2 гадзіны	даступна	даступна
10	Ёгурт	6 – 10 гадзін	няма	няма
11	Выпечка	40 хвілін – 2 гадзіны	няма	даступна
12	Падсмажванне	5 хвілін – 1 гадзіна	няма	няма
13	Хлеб	30 хвілін – 3 гадзіны	няма	няма
14	Мультиповар	1 хвіліна - 24 гадзіны	даступна	даступна

Наватка:

- У рэжыме «Выпечка» не адкрывайце вёчка да заканчэння працэсу прыгатавання.
- Каб пазбегнуць падгарання прадукта пасля завяршэння праграмы «Выпечка», адмяніце функцыю падтрымання тэмпературы, дакрануўшыся да кнопкі (26) «Стоп».
- У рэжыме «Падсмажванне» працуе па аналогіі з плітой і карыстачу неабходна сачыць за гатовасцю прадуктаў самастойна, а таксама адключаць прыладу, калі прадукты будуць гатовыя.
- Не выкарыстоўвайце рэжым падтрымання тэмпературы для разагрывання халодных прадуктаў.
- **Рэцэпты страў глядзіце ў кнізе рэцэптаў (уваходзіць у камплект пастаўкі). Усе рэцэпты носяць рэкамендацыйны характар, бо патрабаваныя для рэцэптаў аб'ёмы і суадносіны інгрэдыентаў могуць вар'іравацца ў залежнасці ад рэгіянальнай спецыфікі прадуктаў і вышыні над узроўнем мора.**

ВЫКАРЫСТАННЕ МУЛЬТЫВАРКІ

- Змясціце неабходныя інгрэдыенты ў чару (12).
- Наватка:** Сачыце за тым, каб інгрэдыенты і вадкасці не перавышалі ўзроўню максімальнай адзнакі «8». Адзнака максімуму для розных каш (акрамя рысу) - «6», адзнака максімальнага ўзроўня для астатніх прадуктаў і вадкасцяў - «8».
- Калі Вы гатуеце прадукты на пары, наліце ваду ў чару (12) так, каб кіпячая вада не дакраналася дна латка (13). Устанавіце латок (13) з прадуктамі ў чару (12).
- Устанавіце чару (12) у працоўную камеру прылады. Пераканайцеся, што чара (12) устаноўлена без перакосаў і шчыльна датыкаецца да паверхні награвальнага элемента (10).

Наватка:

- Не выкарыстоўвайце чару (12) для мыцця круп і рэзкі прадуктаў, гэта можа пашкодзіць антыпрыгарнае пакрыццё.
- Перад выкарыстаннем вытрыце vonкавую паверхню і дно чары (12) насуха. Пераканайцеся, што ў працоўнай камеры і на дне чары (12) няма старонніх прадметаў, забруджванняў і вільгаці.
- У сярэдзіне награвальнага элемента (10) знаходзіцца датчык тэмпературы (11). Сачыце за тым, каб рух датчыка (11) не быў абмежаваны.
- Шчыльна зачыніце вёчка (4).
- Падключыце сеткавы шнур да раздыма (9), а вілку сеткавага шнура ўстаўце ў разетку, загарыцца дысплей (3) і раздасца гукавы сігнал. Прылада гатова да працы.
- Абярыце праграму прыгатавання:
а) аўтаматычныя праграмы (акрамя «Рыс»)
 Абярыце праграму аўтаматычнага прыгатавання, дакранаючыся кнопкі (18) «МЕНЮ».

б) праграма «Рыс»

Абярыце праграму «Рыс», дакранаючыся кнопкі (25) «Смак». Паслядоўна дакранаючыся кнопкі (25) «Смак», абярыце жаданую падпраграму: ліпкі, буры ці рассыпсты рыс.

в) праграма «Мультиповар»

Для выбару праграмы «Мультиповар» дакраніцеся да кнопкі (23) «Мультиповар» і настройце тэмпературу кнопкамі (22) «Гадзіны» і (19) «Хвіліны».

г) Праграма «Хлеб»

Дакраніцеся да кнопкі (20) для хуткага пераходу да праграмы.

- Дакраніцеся да кнопкі (21) «Час», а затым устанавіце жаданы час прыгатавання кнопкамі (22) «Гадзіны» і (19) «Хвіліны».
- Настройце функцыю адкладзенага старту (даступна для некаторых праграм. Гл. «Праграмы прыгатавання»). Дакраніцеся да кнопкі (24) «Таймер», затым кнопкамі (22) «Гадзіны» і (19) «Хвіліны» ўстанавіце час, да якога прыгатаванне павінна быць завершана. Прапусціце дадзены крок, калі жадаеце пачаць прыгатаванне неадкладна.
- Для пачатку прыгатавання дакраніцеся да кнопкі (17) «Старт».
- Гукавы сігнал паведаміць пра завяршэнне прыгатавання.
- У вызначаных праграмах прылада аўтаматычна пераходзіць у рэжым падтрымання тэмпературы (гл. «Праграмы прыгатавання»), на дысплеі (3) загарыцца знак «Падтрыманне t°» і будзе адлюстроўвацца час працы прылады ў дадзеным рэжыме. Для адмены падтрымання тэмпературы дакраніцеся да кнопкі (26) «Стоп».
- Вы можаце прымосова перавесці прыладу з рэжыму чакання ў рэжым падтрымання тэмпературы, дакрануўшыся да кнопкі (26) «Падтрыманне t°». Для адмены дадзенай функцыі дакраніцеся да кнопкі (26) паўторна.

Наватка:

- Нягледзячы на тое, што прылада падтрымлівае тэмпературу гатовай стравы да 24 гадзін, не рэкамендуецца пакідаць прыгатаваныя прадукты на доўга ў чары, бо гэта можа стаць прычынай псуцы прадуктаў.
- Не выкарыстоўвайце рэжым падтрымання тэмпературы для разагрывання прадуктаў.

Увага!

- **Не пакідайце прыладу без нагляду падчас прыгатавання і ў рэжыме падтрымання тэмпературы.**
- **Каб пазбегнуць апёкаў, будзьце асцярожныя, адкрываючы вёчка (4), не нахіляйцеся над адтулінай (7) падчас працы, не размяшчайце адкрытыя ўчасткі цела над чарай (12)!**
- **Пры першым выкарыстанні мультываркі магчыма з'яўленне старонняга паху ад награвальнага элемента, гэта дапушчальна.**
- **Сачыце за гатовасцю прадуктаў падчас прыгатавання, пры неабходнасці памешвайце прадукты пластыкавым**

БЕЛАРУСКАЯ

апалонікам (14) ці лапаткай (15). Не выкарыстоўвайце металічныя прадметы, якія могуць падрпаць антыпрыгарнае пакрыццё чары (12).

- Выключыце прыладу, выняўшы сеткавую вілку з разетки, і дайце ёй цалкам астыць.

ПЕРАГРАМА «ЁГУРТ»

- Наліце ў шклянчкі (27) заквашу і малако ў прапорцыі 1:10.
- **Нататка:** У якасці заквашкі выкарыстоўвайце натуральны ёгурт без дадаткаў і фарбавальнікаў з мінімальным тэрмінам захоўвання. Таксама заквашу можна прыгатаваць самастойна са спецыяльнай бактэрыяльнай заквашкі (набываеце ў аптэцы ці крамах здаровага сілкавання), у адпаведнасці з інструкцыяй, якая да яе прыкладзена.
- Паднос (28) устанавіце ў чару (12), у яе - шклянчкі для ёгурта.
- Устанавіце чару (12) у працоўную камеру, абярыце праграму «ЁГУРТ» і ўстанавіце час прыгатавання (гл. «Выкарыстанне мультываркі»).

Увага! Падчас працы прыладу нельга перасоўваць.

- Шклянчкі з гатовым ёгуртам зачыніце вечкамі (29) і змясціце ў халадзільнік на некалькі гадзін, каб прыпыніць рост бактэрыяў.

У гатовы натуральны ёгурт Вы можаце дадаць садавіну, варэнне, мёд.

ЧЫСТКА І ДОГЛЯД

- Выцягніце вілку сеткавага шнура з разетки і дайце прыладзе астыць.
- Пратрыце корпус (1) і вечка (4) злёгка вільготнай тканінай, пасля чаго вытрыце насуха.
- Зніміце ахоўны экран вечка (4), націснуўшы на клавішу на ўнутраным боку (мал. 2), прамыйце экран цёплай вадой з нейтральным мыйным сродкам і старанна прасушыце. Устаўце ніжнюю частку экрана ў пазы вечка і націсніце на верхнюю частку да пстрычкі фіксатара.
- Зніміце паравы клапан (8), разбярыве яго, прамыйце і старанна прасушыце (мал. 1). Збярыве паравы клапан і ўстанавіце яго на месца.
- Усе здымныя дэталі вымойце мяккай губкай з нейтральным мыйным сродкам, апаласніце праточнай вадой.
- Забараняецца змяшчаць чару (12) у посудамыйную машыну.
- Пратрыце паверхню награвальнага элемента (толькі ў астыўшым стане), ні ў якім разе не дапускайце траплення вады ўнутр корпуса.
- Не апускайце корпус, сеткавы шнур і вілку сеткавага шнура ў ваду ці любыя іншыя вадкасці.
- Не выкарыстоўвайце для чысткі прыбора і аксэсуараў абразіўныя і агрэсіўныя мыйныя рэчывы.

ЗАХОЎВАННЕ

- Адключыце прыладу і зрабіце яе чыстку.
- Захоўвайце прыладу ў сухім, прахалодным, недаступным для дзяцей месцы.

КАМПЛЕКТАЦЫЯ

Мультыварка - 1 шт.

Чара - 1 шт.

Шклянчкі для ёгурта з вечкамі - 5 шт.

Паднос для шклянчак - 1 шт.

Латок для гатавання на пары - 1 шт.

Апалонік - 1 шт.

Лапатка - 1 шт.

Мерная шклянчачка - 1 шт.

Інструкцыя - 1 шт.

ТЭХНІЧНЫЯ ХАРАКТАРЫСТЫКІ

Напружанне сілкавання: 220 В ~50 Гц

Максімальная спажываная магутнасць: 860 Вт

Аб'ём чары: 4 л

Вытворца пакідае за сабой права змяняць характарыстыкі прыбора без папярэдняга апавяшчэння.

Тэрмін службы прыбора - 3 гады.

Гарантыя

Падрабязнае апісанне умоў гарантыйнага абслугоўвання могуць быць атрыманы ў таго дылера, ў якога была набыта тэхніка. Пры звароце за гарантыйным абслугоўваннем абавязкова павінна быць прад'яўлена купчая альбо квітанцыя аб аплаце.

 Дадзены выраб адпавядае патрабаванням ЕМС, якія выказаны ў дырэктыве ЕС 89/336/ЕЕС, і палажэнням закона аб прытрымліванні напружання (2006/95/ЕС)

Ko'p xil taom pishirgich

Ko'p xil taom pishirgich ovqat pishirish mo'ljallangan.

Ma'lumot uchun:

Qo'llanmadagi rasmlarning hammasi faqat ko'rsatib tushuntirish uchun berilgan. Ular xarid qilingan jihozdan bir oz farq qilishi mumkin.

QISMLARI

1. Korpus
 2. Ishlatish paneli
 3. Display
 4. Qopqoq
 5. Qopqoqni ochadigan tugma
 6. Ko'tarish dastagi
 7. Bug' chiqadigan o'rni
 8. Bug' klapani
 9. Elektr shnur ulanadigan o'rni
 10. Qizitgich
 11. Harorat ko'rsatgichi
 12. Idish
 13. Bug'da pishirishga ishlatiladigan lappak
 14. Cho'mich
 15. Kaftgir
 16. O'lchov idishi
- Display va ishlatish paneli**
17. Chiroq qo'yilgan «Boshlash» tugmasi
 18. «Menu» tugmasi
 19. «Daqqa» tugmasi
 20. «Non» tugmasi
 21. «Vaqt» tugmasi
 22. «Soat» tugmasi
 23. «Ko'p xil pishirgich oshpaz» tugmasi
 24. Chiroq qo'yilgan «Taymer» tugmasi
 25. «Ta'b» tugmasi
 26. Chiroq qo'yilgan «Issiq saqlash t°/To'xtatish» tugmasi

Qo'shimcha qismlari

27. Yogurt bardoqlari
 28. Qopqoqlar
 29. Patnis
- Qo'shimcha himoya bo'lishi uchun jihoz qavat oladigan elektr manbaiga nominal ishlab ketadigan tok kuchi 30 mA dan oshmaydigan himoya o'chirish moslamasini (HO'M) o'rnatish to'g'ri bo'ladi, HO'Mni o'rnatish uchun mutaxassisni chaqiring.

EHTIYOT CHORALARI

Elektr jihozini ishlatishdan oldin qo'llanmasini diqqat bilan o'qib chiqing, keyinchalik kerak bo'lganda o'qib bilish uchun saqlab olib qo'ying.

Jihozni faqat maqsadiga muvofiq, qoidasida aytilgandek ishlatning. Jihoz noto'g'ri ishlatilsa buzilishi, foydalanuvchi yoki uning mulkiga zarar qilishi mumkin.

- Jihozni ishlatishdan oldin elektr shnurini, jihoz korpusidagi elektr shnuri ulanadigan o'rnini diqqat bilan qarab, biror joyi shikastlanmaganini tekshirib ko'ring. Elektr shnuri yoki elektr shnuri ulanadigan o'rni shikastlangan jihozni ishlatmang.

- Ishlatishdan oldin elektr manbaidagi tok kuchi jihoz ishlaydigan tok kuchiga to'g'ri kelishini tekshirib ko'ring.
- Elektr shnuriga Yevropa standartidagi vilka birkirilgan, uni yerga ishonchli tutashgan rozetkaga ulang.
- Jihozni elektrga ulaganda o'tkazgich ishlatmang.
- Elektr shnuri jihoz korpusidagi ulanadigan o'rni bilan rozetkaga zich birikkan bo'lishi kerak.
- Faqat jihozning o'ziga qo'shib beriladigan elektr shnurini ishlatning, boshqa jihozlar elektr shnurini ishlatmang.
- Faqat jihozning o'ziga qo'shib beriladigan olinadigan qismlarni ishlatning.
- Jihozni tekis, issiqqa chidamli, suvdan, issiq chiqaradigan manbaalardan va ochiq olovdan naribroqqa qo'ying.
- Jihoz faqat dengiz sathidan 0-2000 metr baland joyda to'g'ri ishlatishi mumkin.
- Jihozni rozetkaga qo'l uzatish oson bo'ladigan joyga qo'ying.
- Jihozni havo yaxshi aylanadigan joyda ishlatning.
- Jihozga quyosh nuri tushmasligi kerak.
- Jihozni devorga, mebelga yaqin qo'ymang.
- Elektr shnuri issiq yuzalarga, mebel o'tkir qirrasiga tegmasin. Elektr shnur izolyatsiyasini shikastlantirib qo'ymang.
- Elektr shnuri bilan elektr vilkasini xo'l qo'l bilan ushlab ta'qilnadi.
- Jihozni, elektr shnurini va elektr vilkasini suvga yoki boshqa suyuqlikka solmang.
- Jihoz suvga tushib ketsa uni tez elektrdan ajratib qo'ying. Jihoz suvga tushib ketganda suvga aslo qo'l tekkizmang. Jihozni ishlatish mumkinligini bilish uchun vakolatli xizmat markaziga olib boring.
- Jihozning ochiq joylariga, qismlari o'rtasiga yot jism kiritmang.
- Jihoz korpusi bilan qopqog'i orasiga kiyim cheti yoki biror buyum kirib qolmasligiga qarab turing.
- Jihozni qarovsiz qoldirmang, ishlatilmayotgan bo'lsa jihozni albatta o'chirib, elektrdan ajratib qo'ying.
- Jarohat olmaslik uchun bug' chiqadigan joylariga, ochilgan qopqog'i ustiga engashmang.
- Jihoz ishlayotganda qopqog'iga qo'l tekkizmang, tugmasini bosib jihoz qopqog'ini oching.
- Ko'p xil taom pishirgich qopqog'ini ochganda juda ehtiyot bo'ling.
- Bug' chiqadigan o'rinlarini toza tuting, kirlangan bo'lsa tozalab qo'ying. Ko'p xil taom pishirgichda bug' klapanini to'ldirib qo'yishi mumkin bo'lgan ovqat pishirgich.
- Idishi qo'yilmagan jihozni ishlatish qat'iyan ta'qilnadi, shuningdek, ovqat pishadigan idishiga masalliq solinmagan, suyuqlik yetarli quyilmagan ko'p xil taom pishirgichni ishlatish ham ta'qilnadi.
- Qopqoq ostidagi silikon zichlagichi shikastlangan ko'p xil taom pishirgichni ishlatish ta'qilnadi.
- Ovqat pishirganda reseptlar kitobidagi quruq masalliq bilan suyuqlik miqdori haqidagi tavsiyalarga amal qilning.

O'ZBEKCHA

- Jihoz ishlayotganda idishini olmag.
- Ko'p xil taom pishirgich ishlayotganda ustini yopib qo'ymang.
- Ovqat bug'da pishayotgan bo'lsa idishida qancha suv qolganiga qarab turing.
- Ishlayotgan jihozni joyidan ilish ta'qiqlanadi.. Jihozni oldin elektrdan ajratib oling, masalliq solingan idishini chiqarib oling va jihoz sovushini kutib turing, so'ng dastagidan ushlab joyidan oling.
- Jihoz ishlayotganda qopqog'i, ovqat pishiriladigan idishi va korpusidagi qismlari qizib ketadi, ularga qo'l tekkizmang, issiq idishini olish kerak bo'lsa oshxona qo'lqopi ishlatning.
- Jihozni vaqtida tozalab turing.
- Bolalarni ehtiyot qilish uchun o'rashga ishlatilgan polietilen xaltalarni qarovsiz qoldirmang.
- **Diqqat!** Bolalar polietilen xalta yoki o'rashga ishlatilgan plyonkani o'yashlariga ruxsat bermang. **Bo'g'ilish xavfi bor!**
- Bolalar jihozni o'yinchoq qilib o'yashlariga ruxsat bermang.
- Bolalar va imkoniyati cheklangan insonlarning xavfsizligi uchun javob beradigan insonlar ularga jihozni xavfsiz ishlatish qoidalarini to'g'ri va tushunarli qilib o'rgatishmagan va noto'g'ri ishlatilganda qanday xavf bo'lishi mumkinligini tushuntirishmagan bo'lishsa jihoz bolalar va imkoniyati cheklangan insonlarning ishlatishiga mo'ljallanmagan.
- Bolalar va imkoniyati cheklangan insonlar faqat kattalar qarab turgandagina jihozni ishlatishlari kerak.
- Jihozni xonadan tashqarida ishlatish ta'qiqlanadi.
- Jihozni elektrdan ajratganda elektr shnuridan ushlab tormang, elektr vilkasidan ushlab, sekin rozetkadan chiqarib oling.
- Elektr vilkasi, elektr shnuri shikastlangan, ishlab-ishlamayotgan, tushib ketgan jihozni ishlatish ta'qiqlanadi. Jihozni o'zingiz ta'mirlashga harakat qilmang. Ta'mirlatish uchun vakolatli xizmat markaziga olib boring.

JIHOZFAQATUYDAISHLATISHGAMO'LJALLANGAN

BIRINCHI MARTA ISHLATISHDAN OLDIN

- Jihozni qutisidan oling, ishlashiga xalaqit beradigan yelimlangan yoriqlari, o'rashga ishlatilgan aшыolarni olib tashlang.
- Jihozni tekis, quruq, issiqqa chidamli, suv, zax va ochiq olov tegmaydigan joyga qo'ying. Yaqinidagi yuzalar bilan jihoz o'rtasida kamida 20 cm ochiq joy bo'lishi kerak.

Diqqat! Jihozni vanna, qo'l yuvgich yoki suv solingan boshqa idishlar yaqiniga qo'ymang.

Eslatma: Jihoz sovuqda olib kelingan yoki turgan bo'lsa ishlatishdan oldin kamida ikki soat xona haroratida turishi kerak.

- Tugmasini (5) bosib qopqog'ini (4) oching.
- Bug' klapanini (8) oling, ochib yuving, yaxshilab qu-riting (1-rasm). Bug' klapanini yig'ib, joyiga qo'ying.

- Olinadigan qismlarining hammasini mo'tadil yuvish vositasida yuving, oqib turgan suvda chaying va qu-ritib oling.
- Jihoz korpusini nam mato bilan arting. Jihozni quri-tib oling.

Idishini (12) ishlatish qoidalari

- Jihoz bilan uning qismlari faqat nimaga mo'ljallangan bo'lsa, shunga ishlatilishi kerak. Ovqat pishadigan idishini (12) qiziydigan jihozlarga, ovqat pishiriladigan sahnalarga qo'yib ishlatish ta'qiqlanadi.
- Idishi (12) shikastlagan jihozni ishlatmang.
- Idishining (12) o'rniga boshqa idish ishlatmang.
- Qizitgich yuzasi bilan idishning (12) osti doim toza va quruq bo'lishiga qarab turing.
- Idishni (12) masalliq aralashtirishga ishlatmang. Kuydirmaydigan qoplamasi shikastlanmasligi uchun hech qachon masalliqni idishning (12) o'zida maydalalmang.
- Hech qachon idishga (12) biror buyum solib qo'ymang, uni biror buyum saqlashga ishlatmang.
- Ovqat pishirayotganda idishdgi (12) ovqatni faqat plastik cho'mich (14) yoki kaftgir (15) bilan aralashstiring.
- Idishning (12) kuydirmaydigan qoplamasini tirnashi mumkinligi uchun metall asbob ishlatmang.
- Ovqat ziravor va maza beruvchi solib pishirilgan bo'lsa ovqat olinishi bilan idishini (12) yuvib qo'yish kerak.
- Kuydirmaydigan qoplamasi shikastlanmasligi uchun pishgan ovqat olinishi bilan idishning(12) sovuq suv tekkizmang, oldin sovushini kutib turing.
- **Idish (12) idish yuvadigan mashinada yuvishga mo'ljallanmagan.**

Soatni to'g'rilash

- Elektr shnurini ulanadigan o'rniga (9) kiritib qo'ying, shnur vilkasini rozetkaga ulang.
- «Soat» (22) yoki «Daqiqa» tugmasini (19) bosib ushlab turing, displeydagi raqamlar o'chib-yona boshlaydi.
- «Soat» (22) yoki «Daqiqa» tugmasiga (19) barmoq tekkizib soatni to'g'rilab qo'ying.
- Soat to'g'rilanishini saqlab qo'yish uchun «Boshlash» tugmasini (17) bosing. Yoki 10 sekund kutib turing.
- Vaqtni bilish uchun «Soat» (22) yoki «Daqiqa» tugmasini (19) bosib ushlab turing.

ISHLATISH panelidagi (2) tugmalar

«Boshlash» tugmasi (17)

Bu tugma dasturni ishlatish va soat to'g'rilanishini saqlab qo'yishga ishlatiladi.

«Menyu» tugmasi (18)

Bu tugma (18) o'zi pishiradigan dasturni tanlashga ishlatiladi.

«Daqiqa» (19) va «Soat» (22) tugmasi

Bu tugmalar soatni to'g'rilashga va ovqat pishadigan vaqtni belgilab qo'yishga ishlatiladi.

«Non» tugmasi (20)

Bu tugma (20) «Non» dasturiga tez o'tish uchun ishlatiladi.

«Vaqt» tugmasi (21)

Bu tugma (21) ovqat pishiriladigan vaqtni to'g'rilashga o'tish uchun ishlatiladi.

«Ko'p xil pishirgich oshpaz» tugmasi (23)

«Ko'p xil pishirgich oshpaz» dasturida ovqat pishadigan harorat bilan vaqt qo'lda to'g'rilab qo'yiladi. Bu tugmani (23) bosib tez shu dasturga o'tsangiz bo'ladi.

«Taymer» tugmasi (24)

Bu tugma (24) ovqat pishishi tugaydigan vaqtni belgilab qo'yishga ishlatiladi.

«Ta'b» tugmasi (25)

Bu tugma (25) «Guruch» dasturiga tez o'tib uning ichidagi dasturlarni tanlashga ishlatiladi: yumshoq, qo'ng'ir, donador guruch

«Issiq saqlash t°/To'xtatish» tugmasi (26)

Bu tugmani (26) bosib to'g'rilashlarni bekor qilish, ovqat pishirishni to'xtatish, issiq saqlash usulida ishlashni ishlatish/o'chirish mumkin.

OVQAT PISHIRISH DASTURLARI

#	Dastur	Pishish vaqti	Keyinga surish	Issiq saqlash
1	Guruch	15–45 daqiqa	mumkin	mumkin
2	Xolodes	2-8 soat	mumkin	mumkin
3	Yorma	20 daqiqa –1 soat 10 daqiqa	mumkin	mumkin
4	Bug'da pishirish	20 daqiqa –2 soat 30 daqiqa	mumkin	mumkin
5	Dimlash	30 daqiqa –3 soat	mumkin	mumkin
6	Qizitib pishirish	30 daqiqa –2 soat	mumkin	mumkin
7	Sho'rva	1–4 soat	mumkin	mumkin
8	Murabbo	20 daqiqa – 4 soat	mumkin	mumkin
9	Qaynatish	10 daqiqa – 2 soat	mumkin	mumkin
10	Yogurt	6 –10 soat	yo'q	yo'q
11	Pishiriq	40 daqiqa –2 soat	yo'q	mumkin
12	Qovurish	5 daqiqa –1 soat	yo'q	yo'q
13	Non	30 daqiqa –3 soat	yo'q	yo'q
14	Ko'p xil pishirgich oshpaz	1 daqiqa -24 soat	mumkin	mumkin

Eslatma:

- «Pishiriq» dasturida pishiriq pishguncha jihoz qopqog'ini ochmang.
- Ovqat quyib qolmasligi uchun «Pishiriq» dasturining ishi tugashi bilan «To'xtatish» tugmasiga (26) barmoq tekkiyib issiq saqlash usulida ishlashni o'chirib qo'yish kerak.
- «Qovurish» usuli plitaga o'xshab ishlaydi, shuning uchun foydalanuvchi ovqat pishishiga o'zi qarab turishi, ovqat pishgandan keyin jihozni o'zi o'chirishi kerak.
- Issiq saqlash usulini ovqat isitishga ishlatmang.
- **Ovqat reseptlari reseptlar kitobida yozilgan (jihozga qo'shib beriladi). Hamma reseptlar faqat tavsiya qilib berilgan, sababi masalliq miqdori bilan nisbati hududning o'ziga xosligi va dengiz sathidan balandligiga qarab boshqacha bo'lishi mumkin.**

KO'P XIL TAOM PISHIRGICHNI ISHLATISH

– Masalliqni idishga (12) soling.

Eslatma: Masalliq bilan suyuqlik ko'p ekanini bildiradigan «8» belgisidan oshib ketmasligiga qarab turing. Yormalar uchun (guruchdan tashqari) ko'p belgisi «6» bo'ladi, boshqa masalliq bilan suyuqlik uchun esa ko'p belgisi «8» hisoblanadi.

– Agar ovqat bug'da pishadigan bo'lsa idishga (12) suvni qaynaganda lappak (13) ostiga tegmaydigan qilib quyish kerak. Masalliq solingan lappakni (13) idish (12) ichiga qo'ying.

– Idishni (12) jihoz ish bo'lmasiga qo'ying. Idish (12) qiyshaymasdan, qizitgich (10) yuzasiga zich tegib turishi kerak.

Eslatma:

- Idishni (12) donli masalliqni yuvishga, masalliq to'g'rashga ishlatmang, kuydirmaydigan qoplamasi shikastlanishi mumkin.
- Ishlatishdan oldin idish (12) sirti bilan ostini quriguncha artib oling. Ish bo'lmasi bilan idish (12) ostida biror yot jism, kir, suv bo'lmasligi kerak.
- Qizitgich (10) o'rtasiga harorat ko'rsatgichi (11) qo'yilgan. Ko'rsatgich (11) harakati cheklanib qolmasligiga qarab turing.

O'ZBEKCHA

- Qopqog'ini (4) zich yoping.
- Elektr shnurini ulanadigan o'rninga (9), elektr vilkasini esa rozetkaga ulang, displey (3) yorishadi, ovoz eshitiladi. Jihoz ishlatishta tayyor bo'ldi.
- Ovqat pishadigan dasturni tanlang.

a) o'zi pishiradigan dasturlar («Guruch» dan tashqari)

«MENYU» tugmasiga (18) barmoq tekkizib o'zi pishiradigan dasturlardan bittasini tanlang.

b) «Guruch» dasturi

«Ta'b» tugmasiga (25) barmoq tekkizib «Guruch» dasturini tanlang. «Ta'b» tugmasiga (25) ketma-ket barmoq tekkizib ichki dasturlardan bittasini tanlang: yumshoq, qo'ng'ir, donador guruch.

c) «Ko'p xil pishirgich oshpaz» dasturi

«Ko'p xil pishirgich oshpaz» dasturini tanlash uchun «Ko'p xil pishirgich oshpaz» tugmasiga (23) barmoq tekkizing, «Soat» (22) va «Daqiqqa» tugmalari (19) bilan haroratni belgilab qo'ying.

d) «Non» dasturi

Dasturga tez o'tish uchun shu tugmaga (20) barmoq tekkizing.

- «Vaqt» tugmasiga (21) barmoq tekkizing, so'ng «Soat» (22) va «Daqiqqa» tugmalari (19) bilan pishadigan vaqtini belgilab qo'ying.
- Pishish boshlanadigan vaqt keyinga surilishini to'g'rilab qo'ying (ba'zi dasturlarda ishlatsa bo'ladi. «Pishirish dasturlari» bo'limiga qarang). «Taymer» tugmasiga (24) barmoq tekkizing, so'ng «Soat» (22) va «Daqiqqa» tugmalari (19) bilan ovqat pishadigan vaqtini belgilab qo'ying. Agar ovqat pishirishni hozir boshlamoqchi bo'lsangiz bu bosqichni o'tkazib yuborasiz.
- Ovqat pishishi boshlanishi uchun «Boshlash» tugmasiga (17) barmoq tekkizing.
- Ovqat pishganini bildirib ovoz eshitiladi.
- Ba'zi dasturlarda jihoz o'zi issiq saqlash usuliga o'tib ishlay boshlaydi («Pishirish dasturlari» bo'limiga qarang), displeyda (3) «Issiq saqlash t°» alomati ko'rinadi va jihoz shu usulda ishlayotganda yonib turadi. Issiq saqlash usulida ishlashini bekor qilish uchun «To'xtatish» tugmasiga (26) barmoq tekkizing.
- «Issiq saqlash t°» tugmasiga (26) barmoq tekkizib jihozni kutish usulidan issiq saqlash usuliga o'zingiz ham o'tkazsangiz bo'ladi. Bu usulda ishlashini bekor qilish uchun tugmaga (26) yana bir marta barmoq tekkizing.

Eslatma:

- Jihoz pishgan ovqatni 24 soatgacha issiq saqlagani bilan ovqatni idishda ko'p qoldirish tavsiya qilinmaydi, sababi ovqat buzilishi mumkin.
- Issiq saqlash usulini ovqat isitishga ishlatib bo'lmaydi.

Diqqat!

- Ovqat pishayotganda va issiq turganda jihozni qarovsiz qoldirmang.
- Kuyib qolmaslik uchun qopqog'ini (4) ochganda ehtiyot bo'ling, ovqat pishayotganda bug' chiqadigan teshiklari (7) ustiga engashmang, badanning ochiq joylarini idish (12) ustiga yaqinlashtirmang!

- **Ko'p xil taom pishirgich birinchi marta ishlatilganda qizitgichdan bir oz hid chiqishi tabiiy hisoblanadi.**

- **Pishayotgan ovqatga qarab turing, zarur bo'lsa ovqatni plastmassa cho'mich (14) yoki kaftgir (15) bilan aralashtirib qo'ying. Metall asbob ishlatmang, idishning (12) kuydirmaydigan qoplama shikastlanishi mumkin.**

- Elektr vilkasini rozetkadan chiqarib jihozni o'chiring, to'liq sovushini kutib turing.

«YOGURT» DASTURI

- Bardoqlarga (27) 1:10 nisbatda achitqi bilan sut quyung.

Eslatma: Achitqiga qo'shimcha va rang aralashtirilmagan, saqlanish muddati eng kam tabiiy yogurt ham ishlatsa bo'ladi. Qo'llanmasida aytilganlarga amal qilib achitqini maxsus bakteriyali achitqi ishlatib o'zingiz ham tayyorlasangiz bo'ladi (dorixonaga yoki sog'lom ovqat do'konlarida sotiladi).

- Patnisni (28) idish (12) ichiga qo'yasiz, unga esa yogurt bardoqlari qo'yiladi.

- Idishni (12) ish bo'lmasiga solib jihozni «YOGURT» dasturida ishlashga o'tkazing, tayyor bo'ladigan vaqtini belgilab qo'ying («Ko'p xil taom pishirgichni ishlatisht» bo'limiga qarang).

Diqqat! Ishlayotgan jihozni joyidan olmaslik kerak.

- Yogurt tayyor bo'lganidan keyin bardoqlar qopqog'ini (29) yopib, bakteriyalar ko'payishini to'xtatish uchun, bir ikki soat sovutgichga olib qo'ying.

Tayyor yogurtga meva, murabbo, asal qo'shish mumkin.

TOZALASH VA EHTIYOT QILISH

- Elektr vilkasini rozetkadan chiqarib olib jihoz sovushini kutib turing.
- Korpusi (1) bilan qopqog'ini (4) nam mato bilan arting, so'ng quruq mato bilan artib quringing.
- Ich tomonidagi tugmasini bosib qopqog'ini (4) berkitgichini oling (2-rasm), berkitgichni mo'tadil yuvish vositasi qo'shilgan iliq suvda yuving, yaxshilab quringing. Berkitgich pastini qopqog'dagi ochiq joyga tushirib, mahkamlagichdan shiqillib ovoz eshitilguncha, ustidan bosib joyiga birkirib qo'ying.
- Bug' klapanini (8) oling, ochib tozalab yuving, yaxshilab quringing (1-rasm). Bug' klapanini yig'ib yana joyiga qo'ying.
- Hamma olinadigan qismlarini mo'tadil yuvish vositasida xo'llangan yumshoq g'ovak bilan yuving, oqib turgan suvda chaying.
- Idishini (12) idish yuvadigan mashinaga solish ta'qiqlanadi.
- Qizitgich ustini (sovugandan keyin) artib oling, korpusi ichiga hecham suv tushirmang.
- Korpusi, elektr shnuri va elektr vilkasini suvga yoki boshqa suyuqlikka solish ta'qiqlanadi.
- Jihoz bilan qismlarini tozalashga qirib tozalaydigan vositalar, agressiv yuvish vositalari ishlatmang.

SAQLASH

- Jihozni o'chirib, tozalab oling.

- Jihozni quruq, salqin va bolalarning qo'li yetmaydigan joyga olib qo'ying.

TO'PLAMI

Ko'p xil taom pishirgich – 1 dona.

Idish – 1 dona.

Qopqoqli yogurt bardoqlari – 5 dona.

Bardoqlar qo'yiladigan patnis – 1 dona.

Bug'da pishirishga ishlatiladigan lappak – 1 dona.

Cho'mich – 1 dona.

Kaftgir – 1 dona.

O'lchov idishi – 1 dona.

Qo'llanma – 1 dona.

TEXNIK XUSUSIYATI

Ishlaydigan tok kuchi: 220 V ~ 50 Hz

Eng ko'p ishlatadigan quvvati: 860 W

Idishining sig'imi: 4 l

Ishlab chiqaruvchining oldindan xabar bermay jihoz xususiyatini o'zgartirishga huquqi bo'ladi.

Jihoz ishlaydigan muddat – 3 yil.

Kafolat shartlari

Ushbu jihozga kafolat berish masalasida hududiy diler yoki ushbu jihoz xarid qiningan kompaniyaga murojaat qiling. Kassa cheki yoki xaridni tasdiqlaydigan boshqa bir moliyaviy hujjat kafolat xizmatini berish sharti hisoblanadi.



Ushbu jihoz 2004/108/EC Ko'rsatmasi asosida belgilangan va Quvvat kuchini belgilash Qonunida (2006/95/EC) aytilgan YAXS talablariga muvofiq keladi.

GB

A production date of the item is indicated in the serial number on the technical data plate. A serial number is an eleven-unit number, with the first four figures indicating the production date. For example, serial number 0606xxxxxx means that the item was manufactured in June (the sixth month) 2006.

DE

Das Produktionsdatum ist in der Seriennummer auf dem Schild mit technischen Eigenschaften dargestellt. Die Seriennummer stellt eine elfstellige Zahl dar, die ersten vier Zahlen bedeuten dabei das Produktionsdatum. Zum Beispiel bedeutet die Seriennummer 0606xxxxxx, dass die Ware im Juni (der sechste Monat) 2006 hergestellt wurde.

RUS

Дата производства изделия указана в серийном номере на табличке с техническими данными. Серийный номер представляет собой одиннадцатизначное число, первые четыре цифры которого обозначают дату производства. Например, серийный номер 0606xxxxxx означает, что изделие было произведено в июне (шестой месяц) 2006 года.

KZ

Бұйымның шығарылған мерзімі техникалық деректері бар кестедегі сериялық нөмірде көрсетілген. Сериялық нөмір он бір саннан тұрады, оның бірінші төрт саны шығару мерзімін білдіреді. Мысалы, сериялық нөмір 0606xxxxxx болса, бұл бұйым 2006 жылдың маусым айында (алтыншы ай) жасалғанын білдіреді.

RO/MD

Data fabricării este indicată în numărul de serie pe tabelul cu datele tehnice. Numărul de serie reprezintă un număr din unsprezece cifre, primele patru cifre indicând data fabricării. De exemplu, dacă numărul de serie este 0606xxxxxx, înseamnă că produsul dat a fost fabricat în iunie (luna a asea) 2006.

CZ

Datum výroby spotřebiče je uveden v sériovém čísle na výrobním štítku s technickými údaji. Sériové číslo je jedenáctimístní číslo, z nichž první čtyři číslice znamenají datum výroby. Například sériové číslo 0606xxxxxx znamená, že spotřebič byl vyroben v červnu (šestý měsíc) roku 2006.

UA

Дата виробництва виробу вказана в серійному номері на табличці з технічними даними. Серійний номер представляє собою одинадцятизначне число, перші чотири цифри якого означають дату виробництва. Наприклад, серійний номер 0606xxxxxx означає, що виріб був виготовлений в червні (шостий місяць) 2006 року.

BEL

Дата вытворчасці вырабу паказана ў серыйным нумары на таблічце з тэхнічнымі дадзенымі. Серыйны нумар прадстаўляе сабою адзінаццацатае чысло, першыя чатыры лічбы якога абазначаюць дату вытворчасці. Напрыклад, серыйны нумар 0606xxxxxx азначае, што выраб быў зроблен ў чэрвені (шосты месяц) 2006 года.

UZ

Mahsulot ishlab chiqarilgan muddat texnik xususiyatlari yozilgan yoriqdagi seriya raqamida ko'rsatilgan. Seriya raqami o'n bitta raqamdan iborat bo'ladi, birinchi to'rtta son ishlab chiqarilgan sanani bildiradi. Misol uchun, seriya raqami 0606xxxxxx bo'lsa, mahsulot iyun (oltinchi oy) 2006 yili ishlab chiqarilgan bo'ladi.

