

Утверждаю
Технический директор

Яковлев Г.В.

**Перечень основных деталей и узлов
машины электрической сверлильной – шуруповерта МЭСШ-0,55**

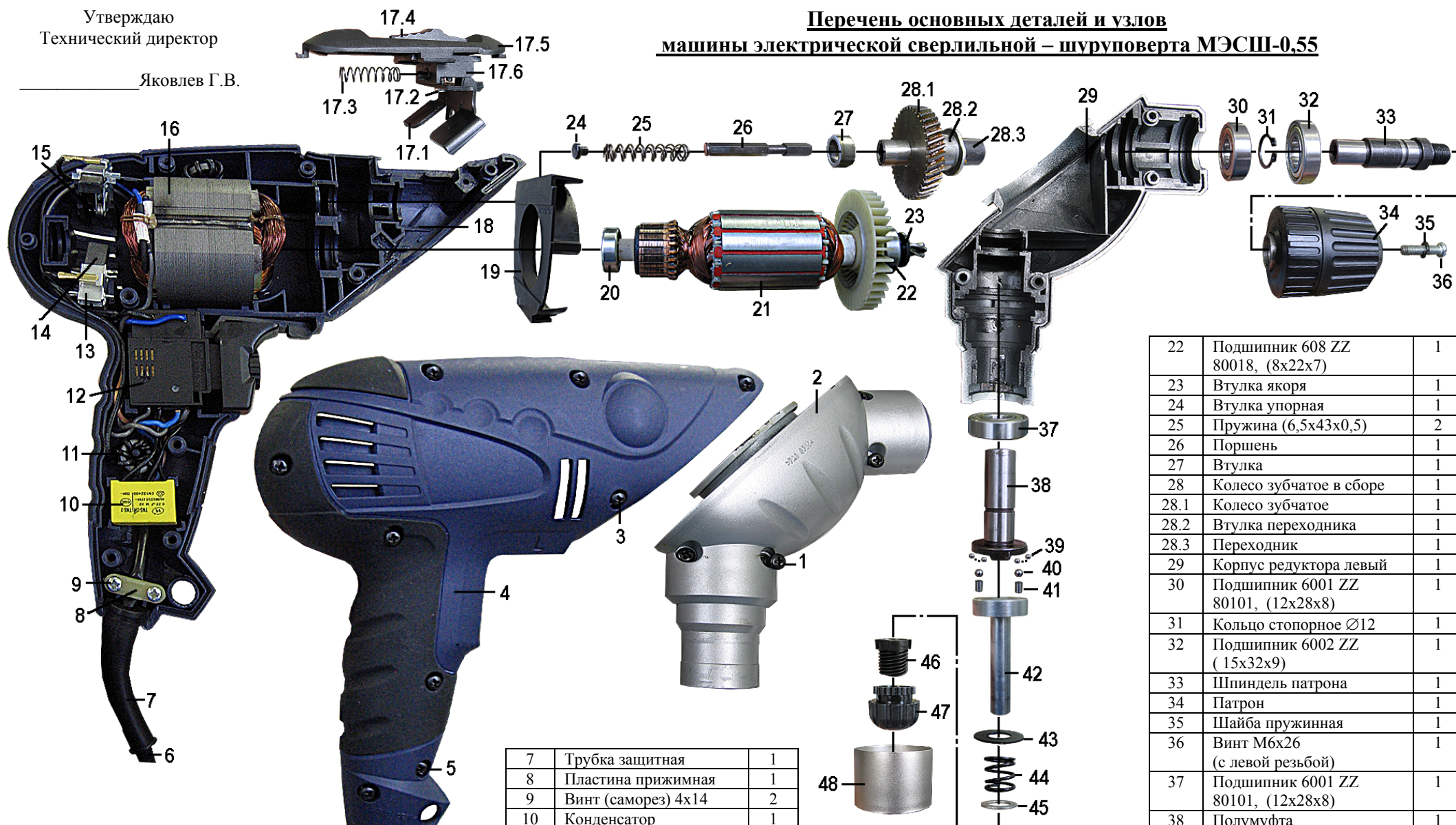

П.	Наименование	К.
1	Винт (саморез) 4x18	4
2	Корпус редуктора правый	1
3	Винт (саморез) 4x18	5
4	Корпус правый	1
5	Винт (саморез) 4x15	4
6	Электрошнур	1

7	Трубка защитная	1
8	Пластина прижимная	1
9	Винт (саморез) 4x14	2
10	Конденсатор	1
11	Дроссель	2
12	Выключатель	1
13	Щеткодержатель	2
14	Щетка	2
15	Пружина (6,5x3,5x0,7)	2
16	Статор	1
17	Переключатель в сборе	1
17.1	Рычаг	1
17.2	Винт (саморез) 4x14	1
17.3	Пружина (6,5x23x0,6)	1

17.4	Клавиша	1
17.5	Корпус переключателя	1
17.6	Кронштейн	1
18	Корпус левый	1
19	Диафрагма	1
20	Подшипник 607 ZZ 80017, (7x19x6)	1
21	Якорь	1

22	Подшипник 608 ZZ 80018, (8x22x7)	1
23	Втулка якоря	1
24	Втулка упорная	1
25	Пружина (6,5x43x0,5)	2
26	Поршень	1
27	Втулка	1
28	Колесо зубчатое в сборе	1
28.1	Колесо зубчатое	1
28.2	Втулка переходника	1
28.3	Переходник	1
29	Корпус редуктора левый	1
30	Подшипник 6001 ZZ 80101, (12x28x8)	1
31	Кольцо стопорное Ø12	1
32	Подшипник 6002 ZZ (15x32x9)	1
33	Шпиндель патрона	1
34	Патрон	1
35	Шайба пружинная	1
36	Винт М6x26 (с левой резьбой)	1
37	Подшипник 6001 ZZ 80101, (12x28x8)	1
38	Полумуфта	1
39	Шарик Ø3	12
40	Шарик Ø4	2
41	Шпонка	2
42	Шпиндель	1
43	Шайба	1
44	Пружина (14,6x15x1,6)	1
45	Шайба	1
46	Втулка резьбовая	1
47	Втулка регулировки	1
48	Втулка	1

Инженер конструктор
Петров

Главный технолог
Кудряшов