

Электрическая беговая дорожка
Sundays Fitness T-2451 **Инструкция**
по эксплуатации

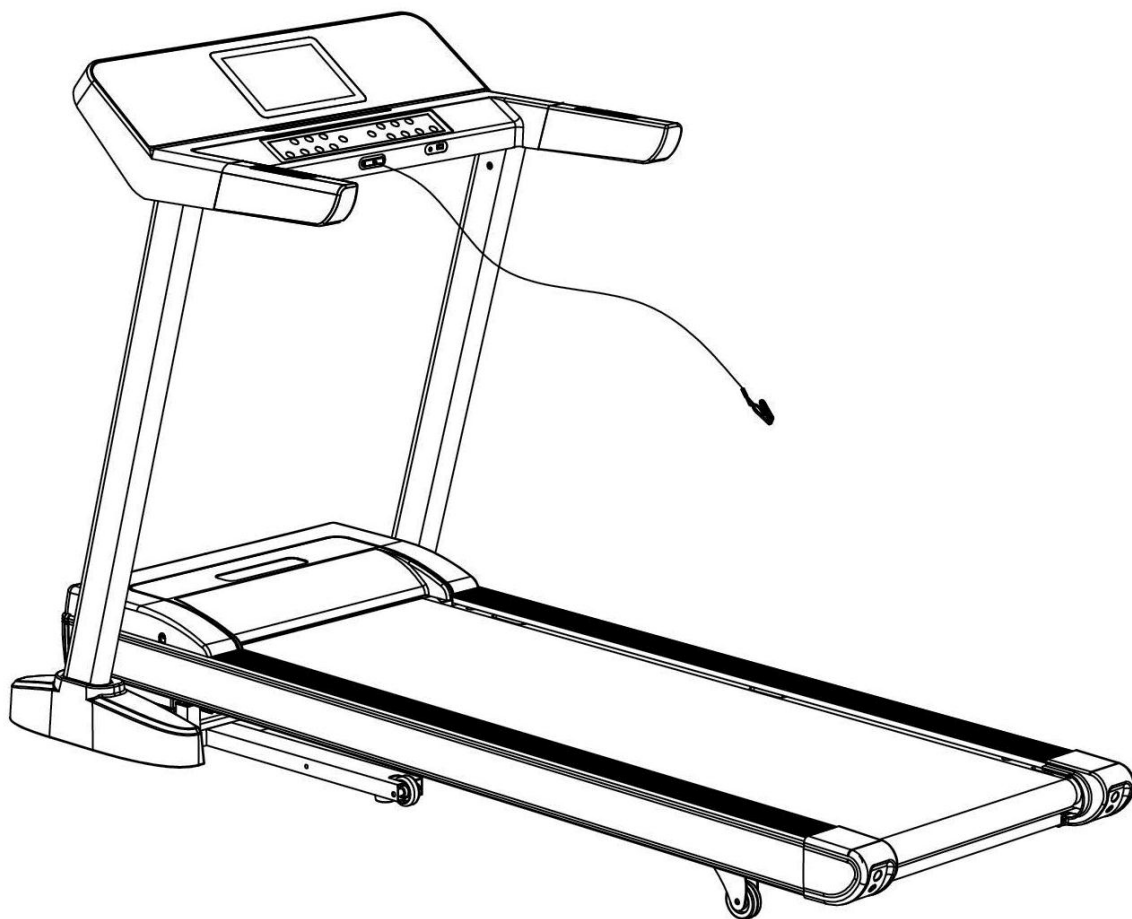

Специальные советы:

1. Перед установкой и эксплуатацией внимательно прочтите данное руководство по эксплуатации.

2. Сохраните это руководство для использования в будущем.
3. Товар может незначительно отличаться от изображения товара из-за модернизации модели.

ВАЖНАЯ ИНФОРМАЦИЯ ПО БЕЗОПАСНОСТИ

ПРЕДУПРЕЖДЕНИЕ- Перед использованием беговой дорожки прочтите все инструкции. Для продления срока службы беговой дорожки важно регулярно ее обслуживать. Несоблюдение регулярного технического обслуживания беговой дорожки может привести к аннулированию гарантии.

Опасность- Чтобы снизить риск поражения электрическим током, отключите беговую дорожку от электрической розетки перед чисткой и / или обслуживанием.

НЕ ИСПОЛЬЗУЙТЕ УДЛИНИТЕЛЬ: НЕ ПЫТАЙТЕСЬ ОТКЛЮЧИТЬ ЗАЗЕМЛЕННУЮ ВИЛКУ, ИСПОЛЬЗУЯ АДАПТЕРЫ ИЛИ ЛЮБЫМ СПОСОБОМ ИЗМЕНИТЬ ШНУР.

- 1) Установите беговую дорожку на плоской ровной поверхности с доступом к заземленной розетке с подходящим напряжением и частотой.
- 2) Не работайте на беговой дорожке на мягком, плюшевом или ворсистом ковре. Это может привести к повреждению ковра и беговой дорожки.
- 3) Не блокируйте заднюю часть беговой дорожки. Обеспечьте зазор не менее 1 метра между задней частью беговой дорожки и любым предметом.
- 4) При использовании ставьте устройство на твердую ровную поверхность.
- 5) Никогда не позволяйте детям находиться на беговой дорожке или рядом с ней.
- 6) Во время бега убедитесь, что пластиковый зажим закреплен на вашей одежде. Это сделано для вашей безопасности, если вы упадете или отодвинетесь слишком далеко на беговой дорожке.
- 7) Держите руки подальше от всех движущихся частей.
- 8) Никогда не используйте беговую дорожку, если у нее поврежден шнур или вилка.
- 9) Держите шнур подальше от нагретых поверхностей.
- 10) Не работайте там, где используются аэрозольные распылители или вводится кислород. Искры от двигателя могут воспламенить легковоспламеняющуюся среду.
- 11) Никогда не роняйте и не вставляйте какие-либо предметы в отверстия.
- 12) Беговая дорожка предназначена только для домашнего использования и не предназначена для длительного бега.
- 13) Для отключения переведите все элементы управления в положение «выключено», выньте ключ безопасности, а затем выньте вилку из розетки.
- 14) Датчики пульса не являются медицинскими приборами. Различные факторы, в том числе движение пользователя, могут влиять на точность показаний пульса. Датчики пульса предназначены только для облегчения упражнений при определении тенденций сердечного ритма в целом.
- 15) Используйте предоставленные поручни; они для вашей безопасности.
- 16) Носите подходящую обувь. Туфли на высоком каблуке, туфли, сандалии или бег босиком не подходят для беговой дорожки. Рекомендуется качественная спортивная обувь, чтобы избежать утомления ног.

17) Допустимая температура: от 5 до 40 градусов.

После использования выньте ключ безопасности.

ЭЛЕКТРОБЕЗОПАСНОСТЬ

ПРЕДУПРЕЖДЕНИЕ!

1. НИКОГДА не используйте с этой беговой дорожкой настенную розетку с защитой от замыкания на землю (GFCI). Прокладывайте шнур питания вдали от движущихся частей беговой дорожки, включая подъемный механизм и транспортировочные колеса.
2. НИКОГДА не используйте беговую дорожку от генератора или источника бесперебойного питания.
3. НИКОГДА не снимайте какие-либо крышки, не отключив предварительно питание переменного тока.
4. НИКОГДА не подвергайте беговую дорожку воздействию дождя или влаги. Эта беговая дорожка не предназначена для использования на открытом воздухе, возле бассейнов или в любой другой среде с высокой влажностью.

ВАЖНЫЕ ИНСТРУКЦИИ ПО ЭКСПЛУАТАЦИИ

- 1) Вставьте вилку кабеля питания непосредственно в розетку.
- 2) Постоянное время работы менее 2 часов. Обязательно прочтите все руководство перед использованием машины.
- 3) Помните, что изменения скорости и наклона не происходят сразу. Установите желаемую скорость на консоли компьютера и отпустите кнопку регулировки. Компьютер будет постепенно подчиняться команде.
- 4) Соблюдайте осторожность, занимаясь другими видами деятельности во время ходьбы по беговой дорожке; например, просмотр телевизора, чтение и т. д. Эти отвлекающие факторы могут привести к потере равновесия или отклонению от ходьбы по центру ремня; что может привести к серьезной травме.
- 5) Во избежание потери равновесия и непредвиденных травм НИКОГДА не садитесь на беговую дорожку и не сходите с нее, когда полотно движется. Этот агрегат запускается с очень низкой скоростью. Стойте на полотне, пока оно медленно ускоряется, чтобы начать движение после того, как вы освоитесь с машиной
- 6) Всегда держитесь за поручень при внесении изменений с помощью кнопок управления.
- 7) Ключ безопасности поставляется с этим оборудованием и должен использоваться в случае возникновения чрезвычайной ситуации. Операционные функции могут выполняться только тогда, когда ключ безопасности вставлен в консоль. В экстренной ситуации выньте ключ безопасности, чтобы немедленно остановить беговое полотно и выключить беговую дорожку. Консоль дисплея будет сброшена после того, как ключ безопасности будет вставлен повторно.
- 8) Клавиши управления на консоли точно настроены на работу и требуют

минимального давления пальцами. Во избежание повреждения клавиш не прилагайте чрезмерных усилий при работе с элементами управления.

- 9) Это оборудование предназначено только для использования взрослыми! Не разрешайте детям использовать или играть рядом с этой беговой дорожкой. Если дети присутствуют, они должны постоянно находиться под присмотром взрослых. Это оборудование не предназначено для терапевтического использования. Перед началом любой программы упражнений проконсультируйтесь с врачом.
- 10) Беременным или кормящим женщинам следует проконсультироваться с врачом, прежде чем начинать какую-либо программу упражнений.
- 11) Не забывайте пить воду во время и после тренировки.

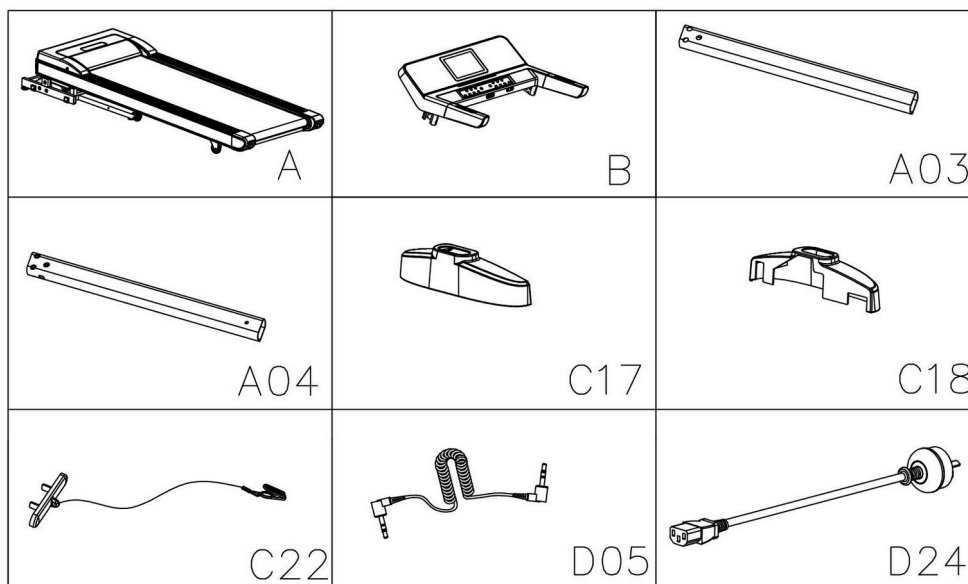

ИНСТРУКЦИЯ ПО СБОРКЕ

Открыв коробку, вы найдете следующие запасные части:

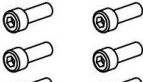

NO.	Описание	Прим.	Кол-во
A	Беговая дорожка		1
B	Консоль		1
A03	Левая вертикальная стойка		1
A04	Правая вертикальная стойка		1
C17	Левая боковая крышка		1
C18	Правая боковая крышка		1
C22	Ключ безопасности		1
D05	Провод Mр3		1
D24	Провод питания		1

Фиксаторы:

E07	M10*45(6x)	E14	M8*15(4x)	E28	ø8 (4X)
					

B-1

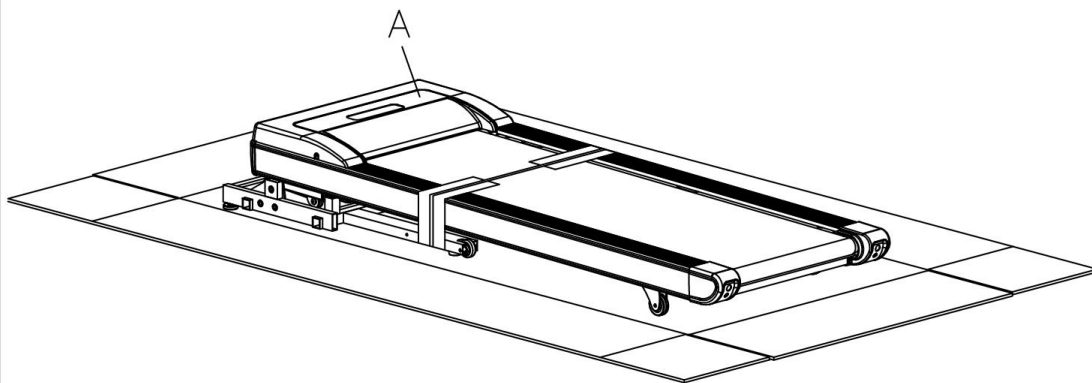

B-2

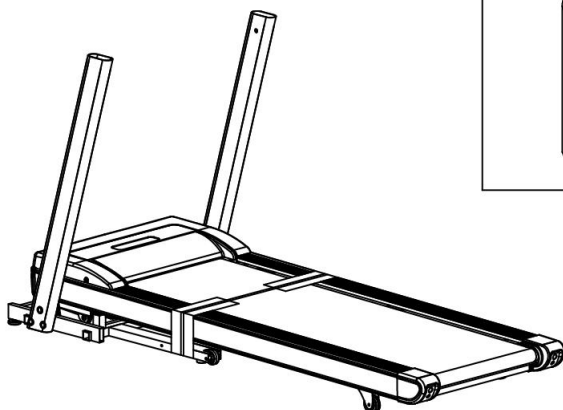
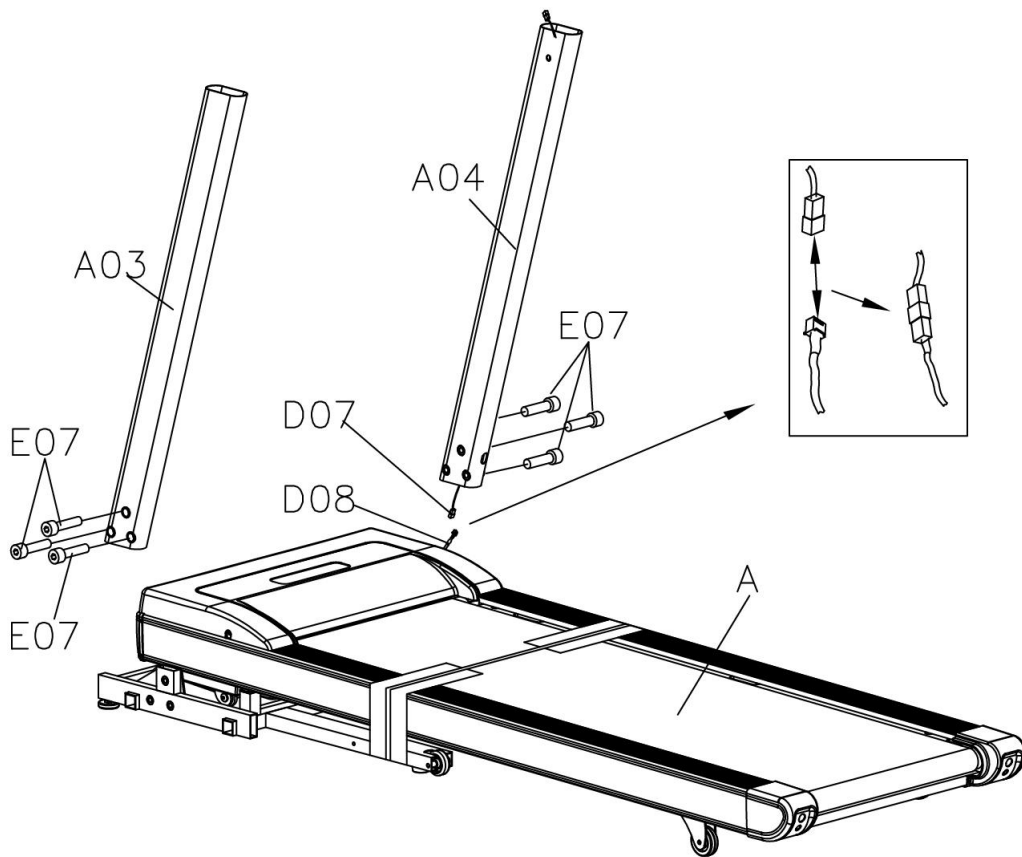

B12	S8(1x)	E07 M10*45(6x)
------------	--------	-----------------------

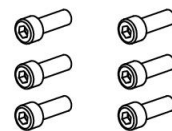
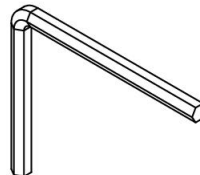

B-3

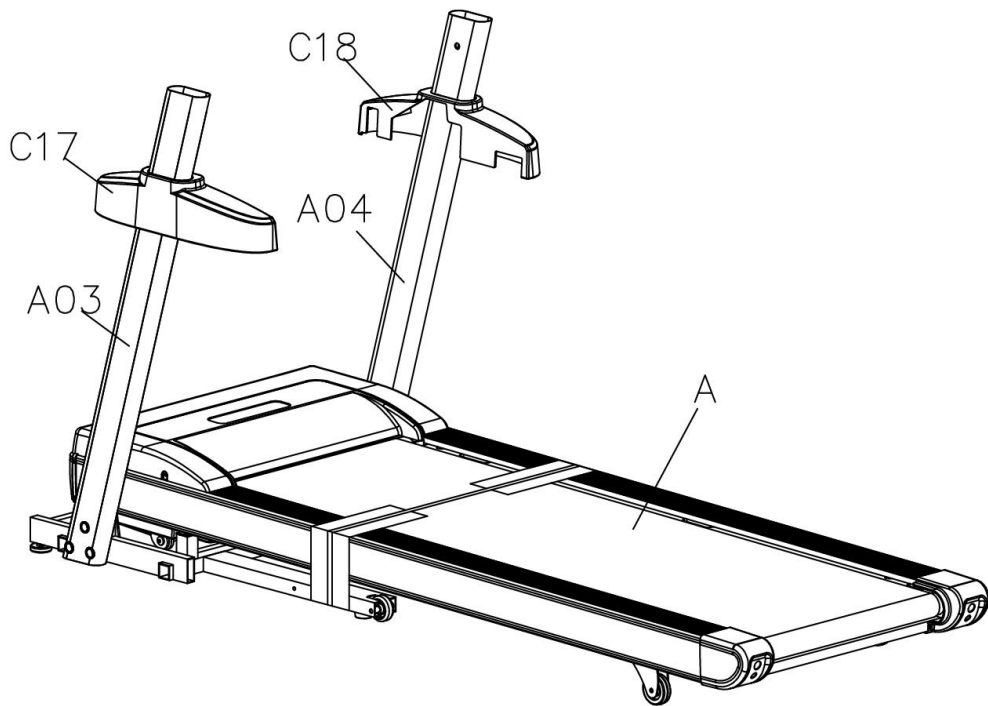

C17 (1x)

C18 (1x)

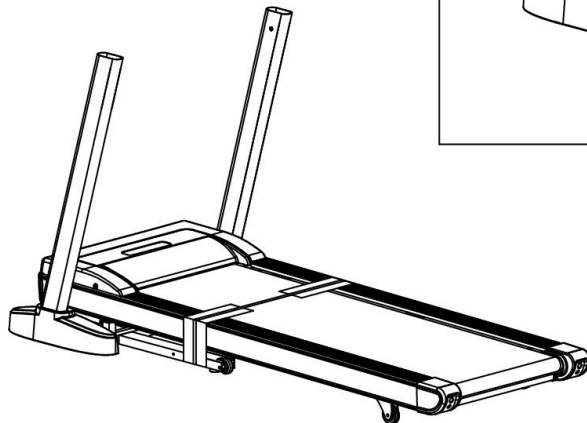
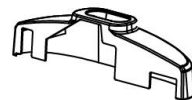
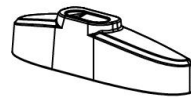

B-4

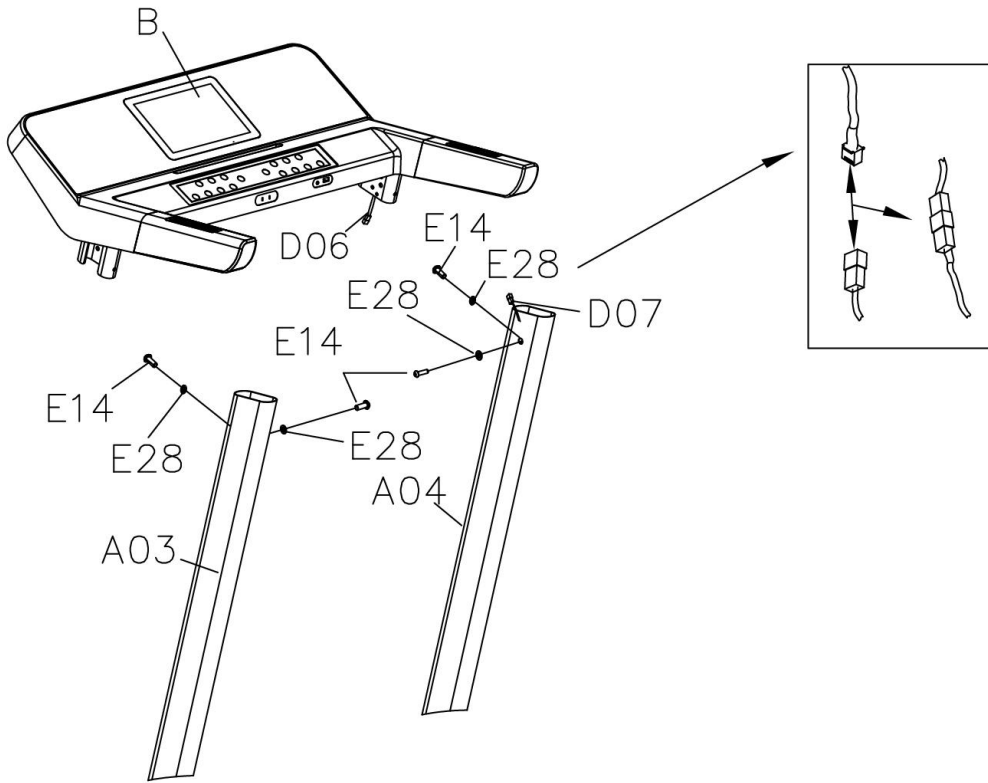

B09	S5(1x)	E14	M8*15(4x)
E28	∅8 (4x)		

B-5

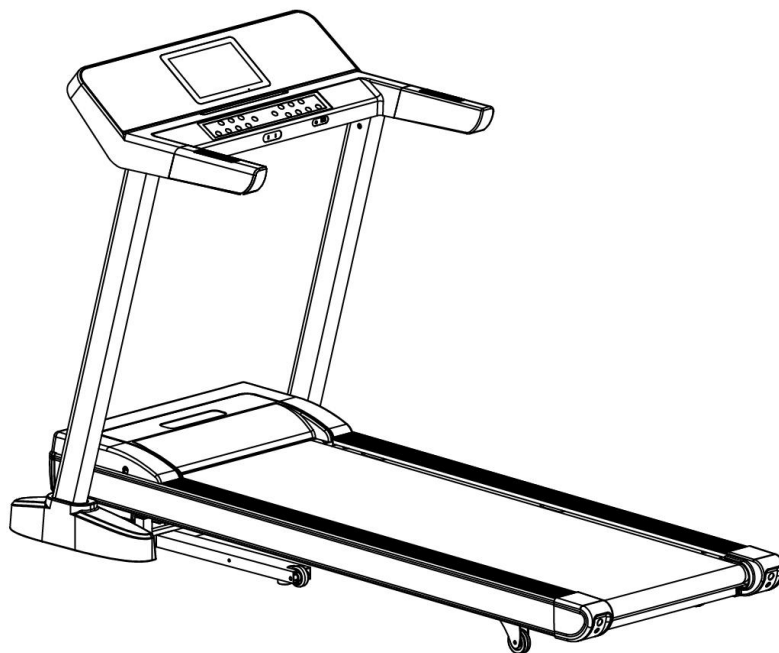
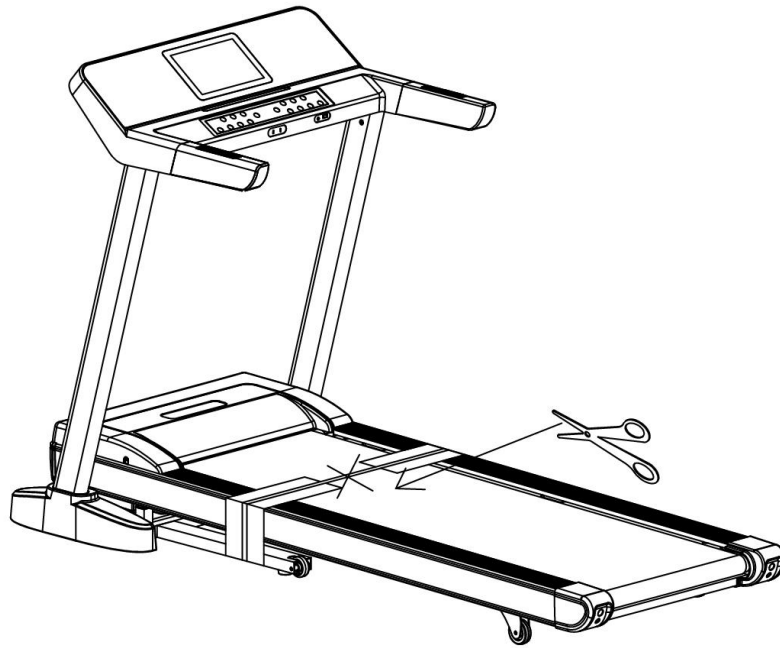

B-6

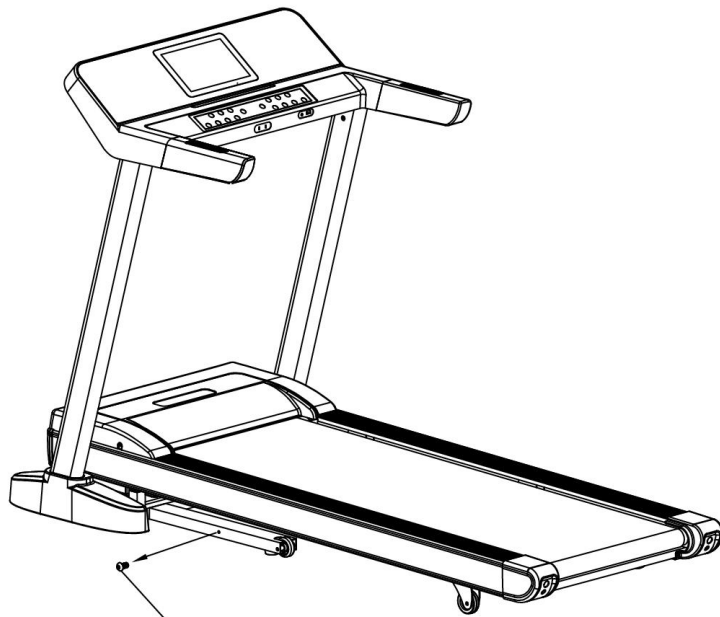

E14

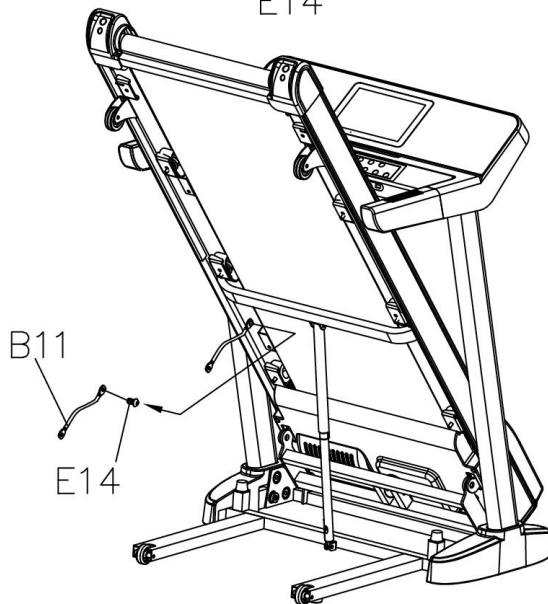

B11

E14

B09 S5 (1x)

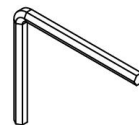

B-7

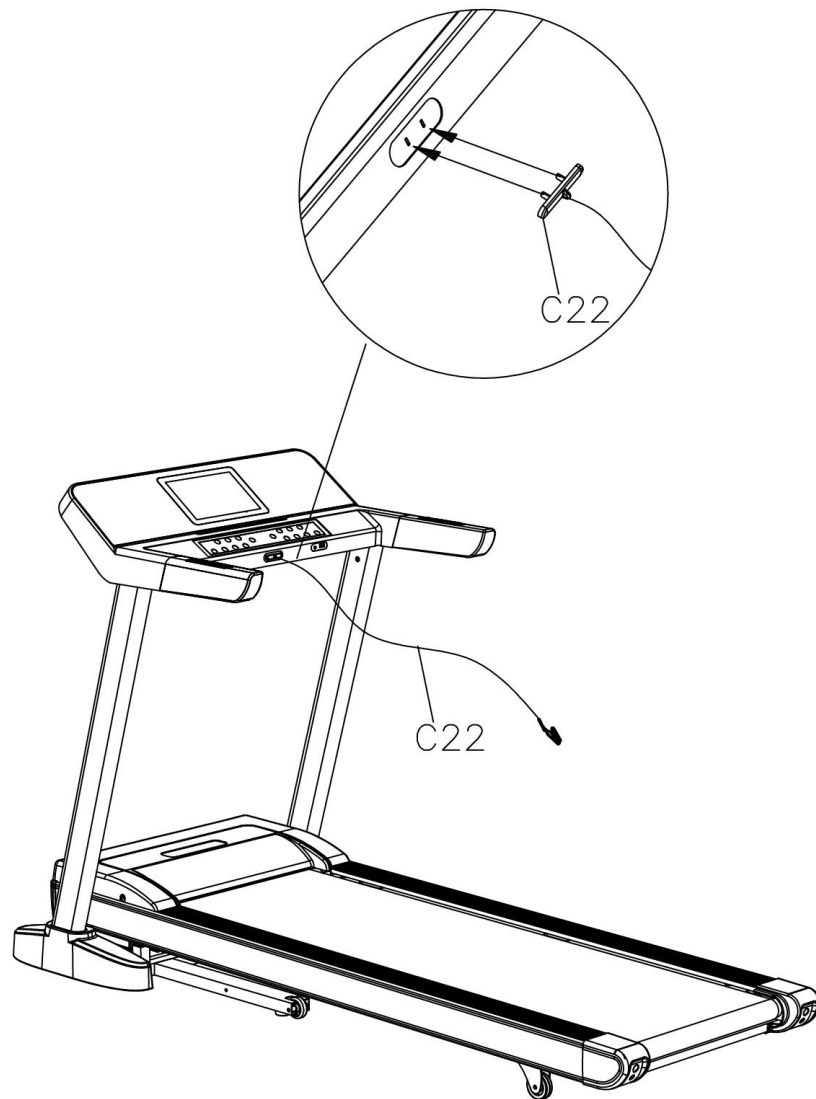

C-1

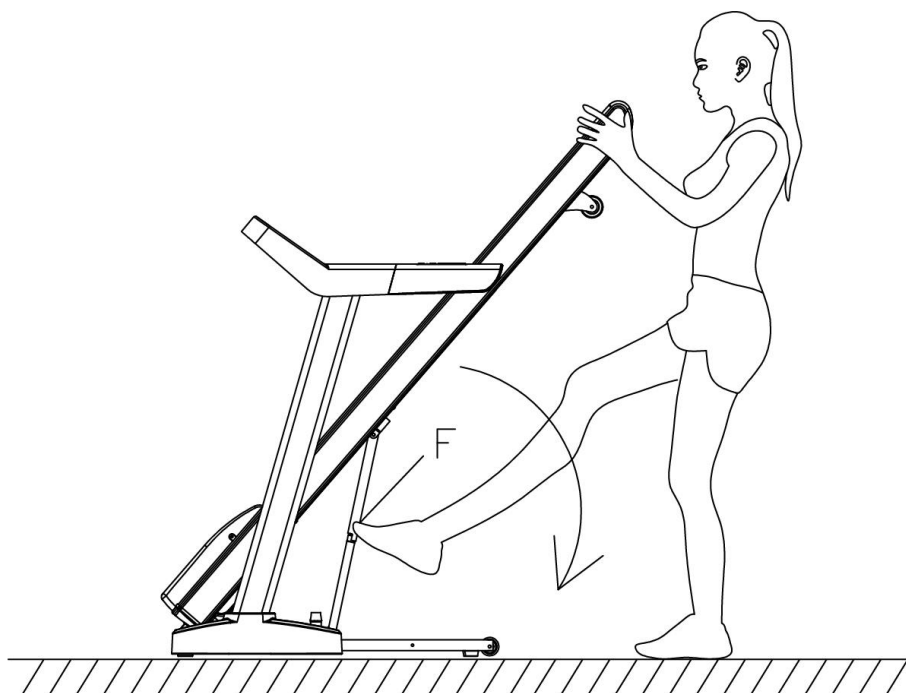
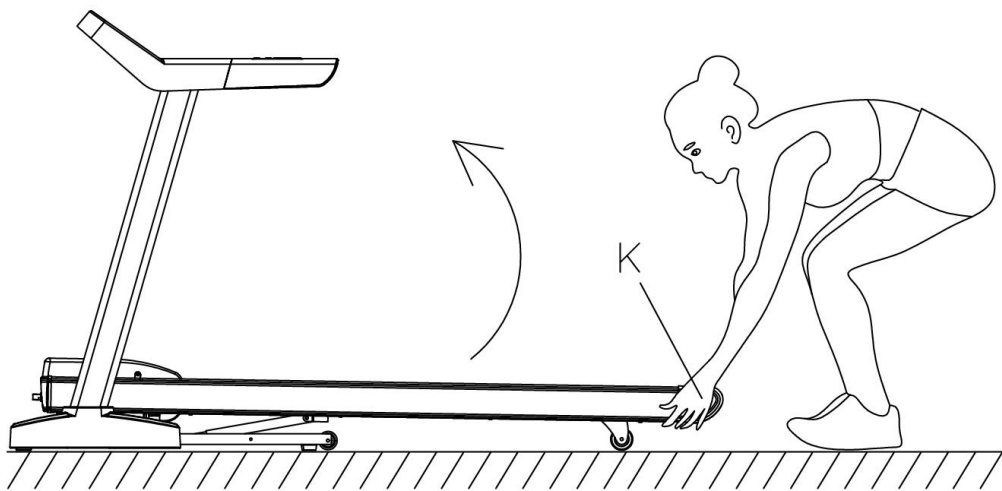

C-2

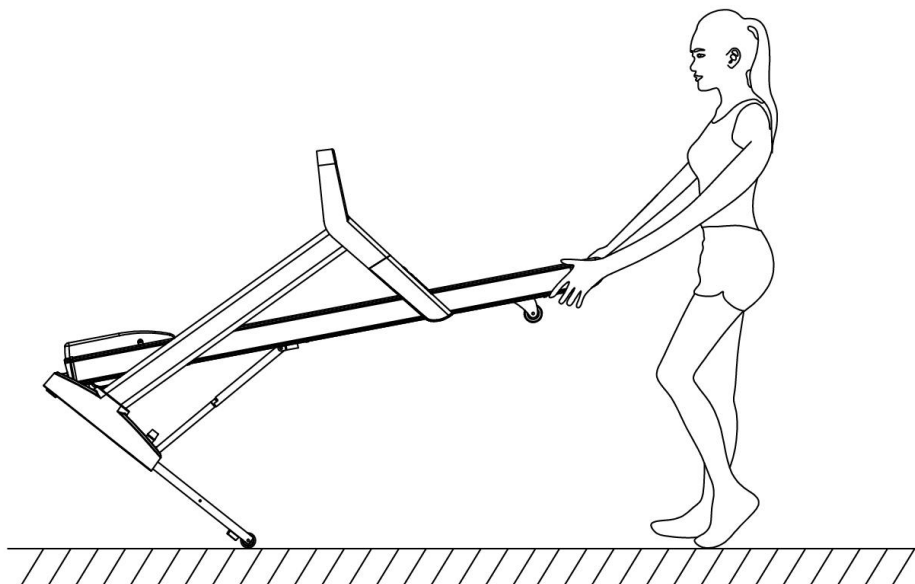
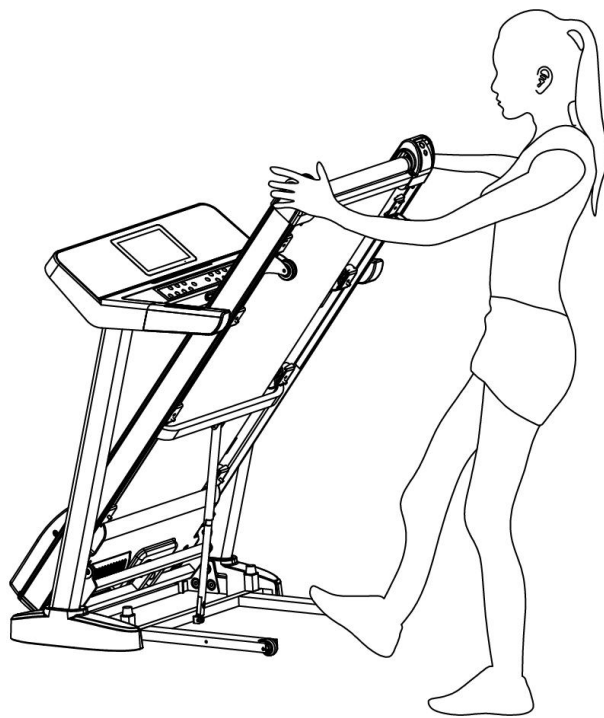

ЭЛЕКТРОБЕЗОПАСНОСТЬ

ПРЕДУПРЕЖДЕНИЕ: Для вашей безопасности, а также безопасности окружающих, пожалуйста, убедитесь, что источник питания подходящий, прежде чем подключать оборудование. Любой неверный источник питания может нанести значительный ущерб оборудованию и / или пользователю.

МЕТОДЫ ЗАЗЕМЛЕНИЯ:

Этот продукт должен быть заземлен. Заземление обеспечивает наименьшее сопротивление электрическому току и снижает риск поражения электрическим током. Вилку необходимо вставить в соответствующую розетку, которая правильно установлена и заземлена в соответствии со всеми местными правилами и постановлениями. Убедитесь, что изделие подключено к розетке той же конфигурации, что и вилка. Не используйте адаптер для этого продукта.

Этот продукт предназначен для использования в номинальной цепи и имеет вилку заземления, подобную рисунку А. Убедитесь, что изделие подключено к розетке, имеющей такую же конфигурацию, как и вилка. С этим продуктом нельзя использовать адаптер.

ОПАСНОСТЬ:

Неправильное подключение заземляющего провода оборудования может привести к поражению электрическим током. Проконсультируйтесь с сертифицированным электриком, если вы сомневаетесь, правильно ли заземлено изделие. Не модифицируйте вилку, поставляемую с продуктом. Если она не подходит к розетке, обратитесь к электрику для установки подходящей розетки.

ПРЕДУПРЕЖДЕНИЕ!

1. НИКОГДА не используйте с этой беговой дорожкой настенную розетку с защитой от замыкания на землю (GFCI). Прокладывайте шнур питания вдали от движущихся частей беговой дорожки, включая подъемный механизм и транспортировочные колеса.
2. НИКОГДА не используйте беговую дорожку от генератора или источника бесперебойного питания.
3. НИКОГДА не снимайте какие-либо крышки, не отключив предварительно питание переменного тока.
4. НИКОГДА не подвергайте беговую дорожку воздействию дождя или влаги. Эта беговая дорожка не предназначена для использования на открытом воздухе, возле бассейнов или в любой другой среде с высокой влажностью.

Grounding methods

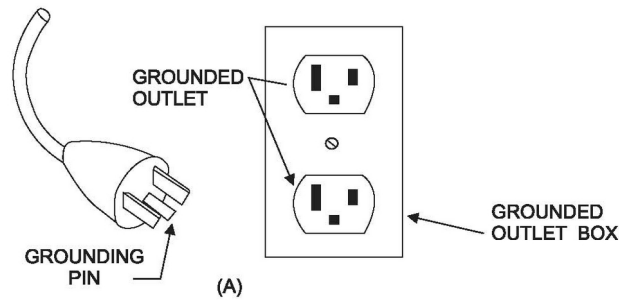

РАБОТА КОНСОЛИ

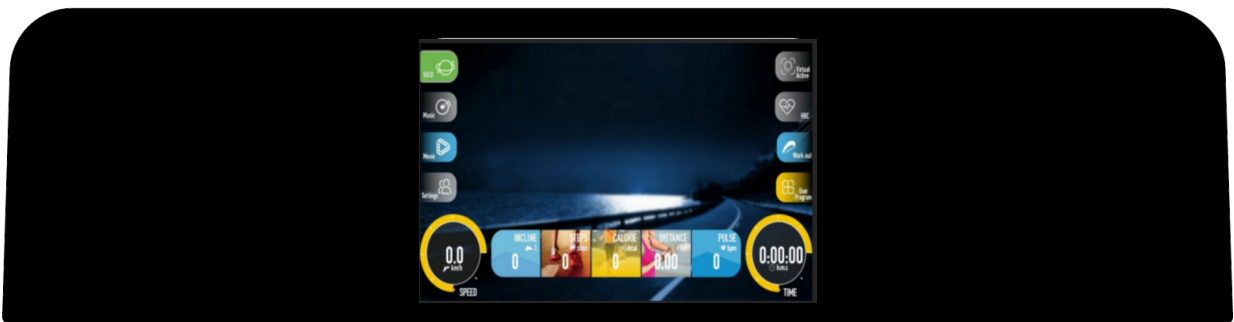

ФУНКЦИИ КНОПОК:

1. INSTANT INCLINE: Нажмите 3,6,9,12 для быстрой смены наклона.
2. INCLINE-/INCLINE+: Нажмите эту кнопку для регулировки наклона.
3. HOME: Нажмите эту кнопку, чтобы вернуться в основной интерфейс из другого интерфейса.
4. START: Нажмите эту кнопку, чтобы запустить машину в любой момент.
5. INSTANT SPEED: Нажмите 3,6,9,12 для быстрой смены скорости.
6. STOP/PAUSE: Нажмите эту кнопку, чтобы остановить или приостановить работу машины.
7. RETURN: Нажмите эту кнопку, чтобы вернуться к предыдущему интерфейсу.
8. SPEED-/SPEED+: Нажмите эту кнопку, чтобы отрегулировать скорость.

МЕДИА-ХАБ:

1. USB INPUT: вставьте USB в этот порт для отображения музыки или видео, хранящихся на USB. Порт USB поддерживает только музыку и видео, хранящиеся на USB, не поддерживает другие устройства. Подключение любого другого устройства к этому порту может вызвать

ошибку на дисплее.

2. ВОСПРОИЗВЕДЕНИЕ МУЗЫКИ С ПОДКЛЮЧЕНИЕМ BLUETOOTH:

Вы можете подключить мобильное устройство к беговой дорожке для воспроизведения музыки. Вы выбираете музыку и регулируете громкость музыки с помощью своего устройства.

Вы можете подключить свое устройство с помощью Bluetooth. На мобильном устройстве выберите SYMK из списка доступных Bluetooth и подключитесь. Если мобильное устройство получит телефонный звонок, когда оно подключено с помощью Bluetooth, Bluetooth беговой дорожки автоматически отключится. После завершения телефонного разговора Bluetooth снова автоматически подключится и продолжит воспроизведение музыки.

Примечание: перед использованием музыки через Bluetooth отсоедините провод MP3. Воспроизведение музыки в формате MP3 и музыки через Bluetooth невозможно.

КОМПЬЮТЕРНЫЕ ФУНКЦИИ:

1.DISTANCE: отображение пройденного расстояния.

2.INCLINE: отображение текущего наклона. Нажмите INCLINE+/- чтобы отрегулировать наклон тренажера.

3.STEPS: Отображение выполненных шагов.

4.CALORIES: отображение количества потребленных калорий.

5.PULSE: отображение частоты пульса пользователя, эти данные приведены только для справки, не могут рассматриваться как медицинское использование. Удерживайте датчик пульса рукой обеими руками, консоль покажет значение пульса пользователя примерно через 5 секунд.

6.TIME: отображение времени.

7.SPEED: отображение текущей скорости. Нажмите SPEED+/- чтобы отрегулировать скорость машины.

ОСНОВНОЙ ИНТЕРФЕЙС ЭКРАНА

1. Web:

Вход в интернет.

2. Music: отображение музыки с внешней USB-карты.

Слот USB поддерживает только музыку, хранящуюся на USB, не поддерживает другие устройства. Подключение любого другого устройства к этому порту может вызвать ошибку на дисплее.

3. Movie: просмотр фильма с внешней USB-карты.

Слот USB поддерживает только видео, хранящееся на USB, не поддерживает другие устройства. Подключение любого другого устройства к этому порту может вызвать ошибку на дисплее.

4. Settings

Здесь вы можете настроить яркость экрана, настроить Wi-Fi, выбрать язык и настройки

администратора.

Настройка администратора предназначена только для служебных целей.

5. Virtual Active

Вы можете выбрать каньоны, пляжи, луга для отображения.

Коснитесь любого места экрана, и на экране отобразится список настроек, вы можете настроить скорость и наклон. Если в течение 3 секунд не будет выполнено никаких действий, список настроек закроется.

6. HRC

Установите возраст, целевое время и целевое сердцебиение, затем нажмите кнопку «Пуск» для бега. Чтобы использовать эту функцию, вам нужно во время бега удерживать руки на ручном пульсометре. Если беговая дорожка оснащена приемником пульса, вам необходимо носить нагрудный ремень во время бега.

7. Work out

7.1 Режим обратного отсчета: режим обратного отсчета времени, расстояния и калорий.

Выберите любой из режимов обратного отсчета, установите цель, нажмите кнопку START, и машина перейдет в режим обратного отсчета.

Вы можете выбрать ниже способ регулировки скорости и наклона машины в режиме обратного отсчета:

Нажмите кнопки скорости и наклона на консоли, чтобы отрегулировать скорость и наклон.

Коснитесь любого места экрана, и на экране отобразится список настроек. Отрегулируйте скорость и наклон в соответствии со списком настроек. Если в течение 3 секунд не будет выполнено никаких действий, список настроек закроется. Нажмите кнопку STOP в списке настроек, машина остановится.

7.2 Предустановленные программы: кардио-проверка, холмы, фитнес-тест, кросс, потеря веса, интервальные тренировки, скоростные упражнения, подъем и спина, силовая ходьба, пирамида, тренировка ягодичных мышц, сжигание калорий.

Выберите любую предустановленную программу, указанную выше, установите цель, нажмите кнопку СТАРТ, машина войдет в предустановленную программу.

Каждую предустановленную программу можно разделить на 16 частей, и время для каждой части = предустановленное время / 16.

Time Program		Set time/16 =exercise time of each stage															
		1	2	3	4	5	6	7	8	9	10	11	12	13	14	15	16
Cardio Check	INCLINE	2	2	2	4	4	4	2	2	0	0	0	0	2	2	0	0
	SPEED	4	5	6	6	5	4	5	6	8	8	6	5	6	6	4	4
Hills	INCLINE	3	3	4	4	5	5	6	6	6	6	6	6	4	4	3	2
	SPEED	3	4	6	4	6	6	4	6	6	7	7	6	6	8	4	3
Fitness Test	INCLINE	2	2	2	1	0	0	0	0	0	0	0	0	0	0	0	0
	SPEED	4	5	6	8	10	10	12	12	10	10	8	6	8	10	6	4
Cross Country	INCLINE	0	2	2	0	0	0	5	4	4	7	1	3	3	6	0	0
	SPEED	8	10.5	10.5	12	12	12	8.5	11	11	6	12	10	10	7	12	9
Lose Weight	INCLINE	0	0	2	2	0	0	2	2	0	0	2	2	0	2	0	0
	SPEED	3	4	6	6	6	7	7	7	4	4	7	7	4	6	6	3
Interval Training	INCLINE	0	0	0	0	0	0	0	0	0	0	0	0	0	0	0	0
	SPEED	4	4	8	4	8	4	10	4	8	4	12	4	10	4	12	4
Speed Drill	INCLINE	0	0	4	2	4	2	4	2	4	2	4	4	4	2	0	0
	SPEED	3	5	10	5	8	5	10	5	12	5	8	10	8	5	5	3
Hill and Back	INCLINE	0	2	4	6	6	8	8	6	8	8	6	4	4	4	2	0
	SPEED	4	6	6	8	8	8	8	8	8	8	8	8	6	6	4	4
Power Walk	INCLINE	0	0	2	0	2	2	4	4	2	0	4	4	2	0	2	0
	SPEED	3	4	4	5	5	5	4	4	4	4	4	4	4	5	4	3
Pyramid	INCLINE	0	4	5	6	0	0	6	7	8	0	0	7	8	9	0	0
	SPEED	3	6	6	6	4	4	6	6	6	4	4	6	6	6	4	3
Glute Workout	INCLINE	0	1	8	8	0	0	8	8	0	0	8	8	0	8	8	0
	SPEED	3	3	4	4	3	3	5	5	3	3	5	5	3	4	4	3
Calorie Burn	INCLINE	0	2	2	0	2	2	0	2	2	0	2	2	0	2	2	0
	SPEED	4	6	6	8	6	6	10	6	6	8	6	6	10	6	6	4

7.3 Режим спорт

Есть 4 вида спорта, в том числе спецназ, Олимпийские игры, профессиональные игры и бег на свежем воздухе, каждый вид спорта по 1, 2, 3 программам.

Выберите любой вид спорта выше, нажмите кнопку СТАРТ, и машина войдет в соревнование, пользователь может установить скорость и наклон соответственно, если пользователь бежит быстрее, чем система, то он / она выигрывает игру.

8. Пользовательская программа

Нажмите, чтобы установить от U1 до U10. Нажмите матрицу для выбора скорости и наклона.

Установите скорость и наклон по желанию пользователя и нажмите СТАРТ, данные будут сохранены, и в следующий раз, когда пользователь запустит пользовательскую программу, скорость и наклон будут такими же, как и в прошлый раз.

Внимание: в любом интерфейсе вы можете щелкнуть значок точки на экране, и на экране



отобразится значок подробностей , вы можете выбрать возврат, домой, объем или скрыть форму значка здесь.

ВКЛ / ВЫКЛ СЕНСОРНЫЕ ЗВУКИ

На домашней странице одновременное нажатие кнопки speed + и speed- в течение 3 секунд для включения или выключения сигналов нажатия кнопок.

ФУНКЦИЯ ИЗМЕРЕНИЯ ПУЛЬСА

Удерживайте датчик пульса около 5 секунд, на экране отобразится значение пульса пользователя. Эти данные носят справочный характер и не могут рассматриваться как медицинские данные.

СМАЗКА:

Эта машина имеет функцию напоминания о смазке. Если индикатор напоминания горит светом, значит, беговую дорожку нужно смазать маслом (обычно после каждых 300 км пробега). Пожалуйста, прочтите руководство пользователя. Сначала добавьте масло в середину беговой поверхности. После завершения смазки в режиме ожидания удерживайте вместе кнопки SPEED + и SPEED- или INCLINE + и INCLINE- и удерживайте их, и индикатор обслуживания погаснет.

ФУНКЦИЯ БЕЗОПАСНОСТИ:

В любом режиме, если вы вытащите ключ безопасности, машина остановится. В окне будет показано "----"с напоминанием звука. Машина не может работать, пока ключ безопасности не будет вставлен обратно.

ФУНКЦИЯ ЭНЕРГОСБЕРЕЖЕНИЯ:

В машине есть функция энергосбережения. Под режимом ожидания, в состоянии ожидания операции, если никаких действий не совершается, функция экономии энергии будет доступна после 5 мин, дисплей потухнет. Вы можете нажать любую кнопку, чтобы включить дисплей.

POWER ON (ВКЛЮЧЕНИЕ) (I) И POWER OFF (ОТКЛЮЧЕНИЕ) (O)

Отключите питание: вы можете отключить питание, чтобы остановить беговую дорожку.

ВНИМАНИЕ:

1. Мы рекомендуем вам поддерживать низкую скорость в начале тренировки и держаться за поручни, пока вы не освоитесь с беговой дорожкой.
2. Присоедините магнитный конец страховочного троса к компьютеру, а также прикрепите зажим страховочного троса к своей одежде.
3. Чтобы безопасно завершить тренировку, нажмите кнопку STOP или потяните за страховочный трос, беговая дорожка немедленно остановится.

ОБСЛУЖИВАНИЕ & УХОД

Генеральная уборка продлит срок службы беговой дорожки и продлит ее работу. Содержите устройство в чистоте и регулярно очищайте его от пыли. Очистите обе стороны бегового полотна, чтобы предотвратить скопление пыли под полотном. Держите кроссовки в чистоте, чтобы грязь с обуви не изнашивала беговую доску и полотно. Очистите поверхность бегового полотна чистой влажной тканью.

- Для лучшего обслуживания беговой дорожки и продления ее срока службы рекомендуется выключать тренажер на 10 минут каждые 2 часа и полностью выключать, когда он не используется.

- Ослабленное беговое полотно приведет к соскальзыванию бегового полотна во время работы, а слишком плотное натяжение бегового полотна приведет к снижению производительности двигателей, а также к большому трению между роликом и беговыми полотнами. Полотно должно быть натянуто на 50-75 мм от поверхности.

ЦЕНТРОВКА БЕГОВОГО ПОЛОТНА:

Поместите беговую дорожку на ровную поверхность и установите на 6-8 км / ч чтобы проверить, проскальзывает ли беговое полотно.

1. Если беговое полотно перемещается вправо, выньте ключ и выключатель питания, затем поверните регулировочный болт с правой стороны на $\frac{1}{4}$ оборота по часовой стрелке. Подключите выключатель питания и ключ безопасности и занимайтесь. Если полотно не двигается, повторите этот шаг, пока оно не отцентрируется. См. рисунок А.

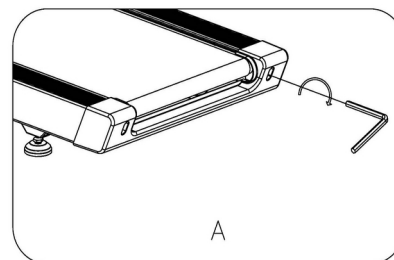

2. Если беговое полотно перемещается влево, выньте ключ и выключатель питания, затем поверните регулировочный болт с правой стороны на $\frac{1}{4}$ оборота по часовой стрелке. Подключите выключатель питания и ключ безопасности и занимайтесь. Если полотно не двигается, повторите этот шаг, пока оно не отцентрируется. См. рисунок В.

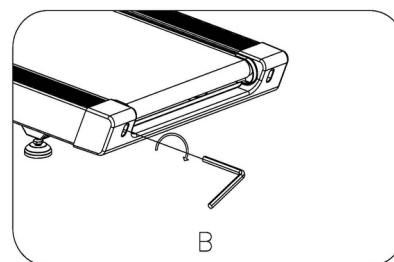

3. Со временем беговое полотно ослабнет. Чтобы натянуть, поверните регулировочные болты левой и правой стороны $\frac{1}{4}$ по часовой стрелке, проверьте натяжение. Продолжайте этот процесс, пока полотно не будет иметь правильное натяжение. Обязательно отрегулируйте обе стороны одинаково, чтобы обеспечить правильное выравнивание полотна. См. рисунок С.

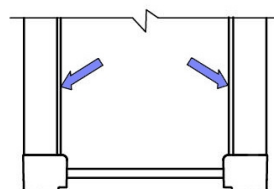
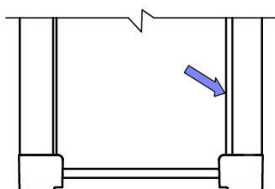
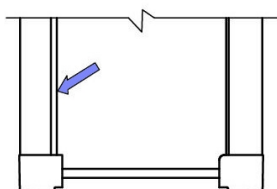
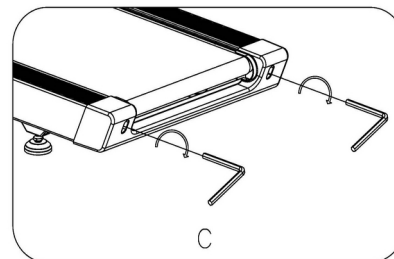

СМАЗКА БЕГОВОЙ ДОРОЖКИ

ВАЖНАЯ ЗАМЕТКА:

Перед первым использованием вам необходимо смазать беговую дорожку.

БЕГОВЫЕ РЕМНИ И СМАЗКА ДЛЯ БЕГОВОЙ ДОРОЖКИ:

Смазка беговой поверхности и бегового полотна очень важна, поскольку трение между ними влияет на срок службы и функции беговой дорожки, поэтому рекомендуется регулярно проверять поверхность и полотно.

ПРЕДУПРЕЖДЕНИЕ:

Всегда отключайте беговую дорожку от электрической розетки перед чисткой, смазкой или ремонтом устройства.

КАК СМАЗАТЬ:

1. Поднимите полотно с одной стороны и нанесите смазку на беговую площадку. Тряпкой тщательно протрите ее смазкой. Повторите этот процесс для другой стороны.
2. движущиеся части должны вращаться свободно и бесшумно. Плохая работа движущихся частей повлияет на безопасность оборудования. Осматривайте и регулярно фиксируйте болты.
3. Для улучшения обслуживания беговой дорожки и продления срока ее службы рекомендуется проводить регулярное техническое обслуживание.

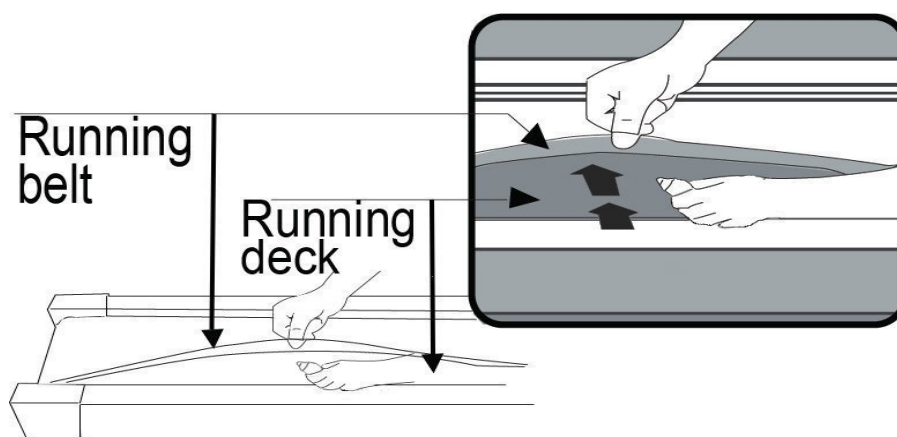

Рекомендуется следующий график:

Легкий пользователь (менее 3 часов в неделю) - *каждые шесть месяцев*

Средний пользователь (3-5 часов в неделю) - *каждые три месяца*

Активный пользователь (более 5 часов в неделю) - *каждые два месяца*

РАЗОБРАННЫЙ ВИД 1

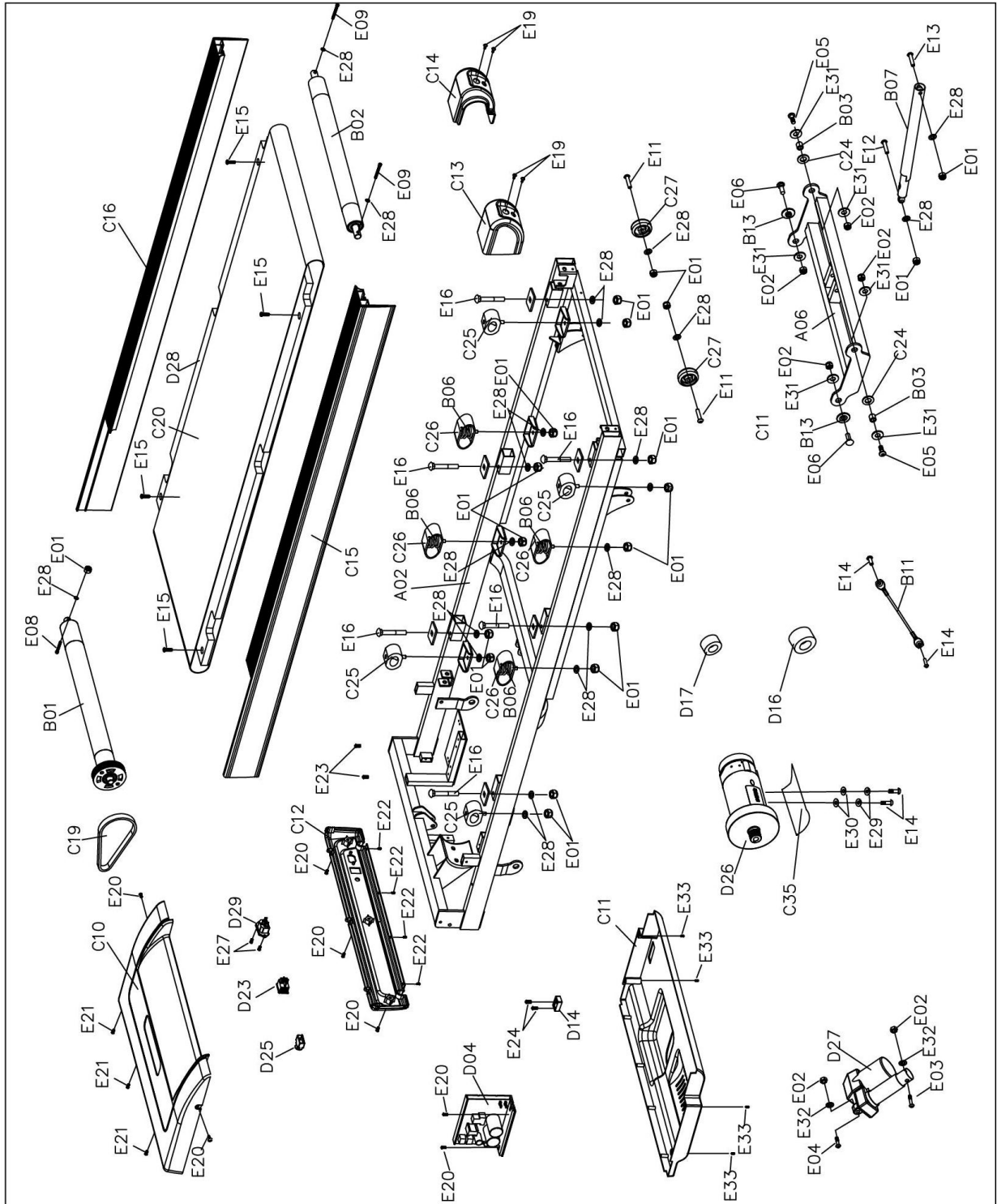

F01	F05	F02	F03	F04	G03	G01	G02	G04	B08	B09	B12	D5

РАЗОБРАННЫЙ ВИД 2

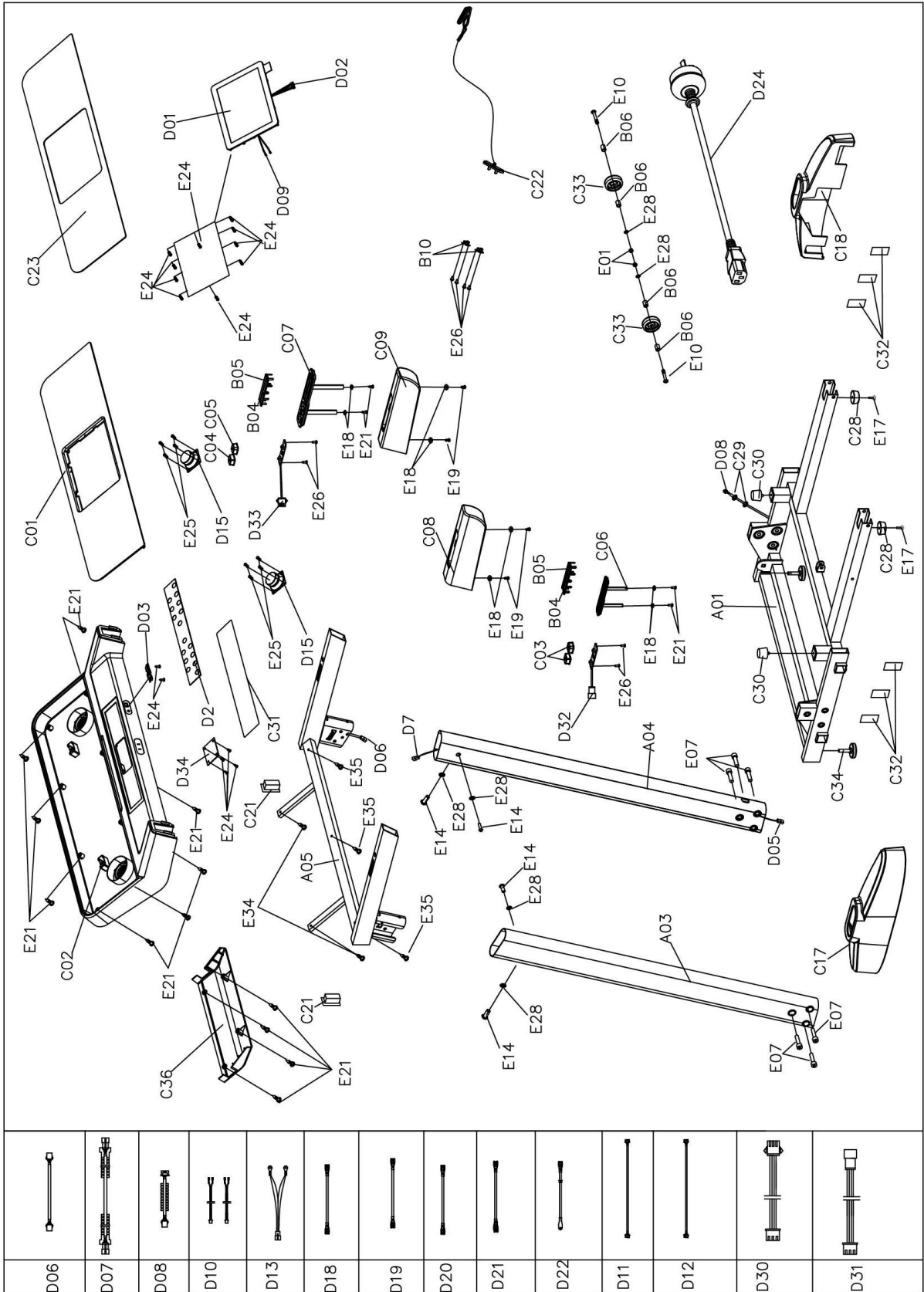

СПИСОК ДЕТАЛЕЙ

№.	Описание	Прим.	Кол-во	№.	Описание	Прим.	Кол-во
A01	Нижняя рама		1	C22	Ключ безопасности		1
A02	Основание		1	C23	Консоль		1
A03	Левая вертикальная стойка		1	C24	пластиковая прокладка		2
A04	Правая вертикальная стойка		1	C25	Подушка		4
A05	Каркас консоли		1	C26	Подушка овальная		4
A06	Наклонная рама		1	C27	Регулируемое колесо		2
B01	Передний ролик		1	C28	Подушечка для плоской стопы		2
B02	Задний ролик		1	C29	Заглушка защитного кольца		2
B03	Рукав		2	C30	Подушка коническая		2
B04	Левая плата импульса		2	C31	Стикер кнопки		1
B05	Правая плата импульса		2	C32	EVA подушка		6
B06	Нажимная пружина		4	C33	Транспортное колесо		2
B07	Воздушный цилиндр		1	C34	Регулируемая подножка		2
B08	6 # шестигранный ключ		1	C35	Подушка двигателя		1
B09	Шестигранный ключ 5 #		1	C36	Маленькая нижняя крышка консоли		1
B10	подставка ключа безопасности		2	D1	Верхняя панель управления		1
B11	Стальной трос		1	D2	Соединительный провод		1
B12	Шестигранный ключ на 8 #		1	D3	Модуль USB		1
B13	Втулка ступенчатой оси		2	D4	Пульт управления		1
C01	Верхняя крышка консоли		1	D5	Провод MP3		1
C02	Нижняя крышка консоли		1	D6	Верхний провод консоли		1
C03	Кнопка		2	D7	Средний провод консоли		1
C04	Кнопка +		1	D8	Нижний провод консоли		1
C05	Кнопка -		1	D9	Верхний провод пульта		1

C06	Деталь пульсометра		1	D10	Нижний провод пульса		2
C07	Гнездо пульсометра		1	D11	Провод ввода аудиосигнала		1
C08	Левый поручень из пеноматериала		1	D12	Соединительный провод USB		1
C09	Правый поручень из пеноматериала		1	D13	Индукционный провод предохранительного выключателя		1
C10	Верхняя крышка мотора		1	D14	Магнитный датчик		1
C11	Нижняя крышка мотора		1	D15	Динамик и соединительный провод		2
C12	Передняя крышка мотора		1	D16	Магнитное кольцо		1
C13	Левая задняя крышка		1	D17	Магнитный сердечник		1
C14	Правая задняя крышка		1	D18	Одиночный провод переменного тока	blue 200	1
C15	Левая боковая рейка		1	D19	Одиночный провод переменного тока	350	1
C16	Правая боковая рейка		1	D20	Одиночный провод переменного тока	L 200	1
C17	Левая нижняя крышка		1	D21	Одиночный провод переменного тока	L 350	2
C18	Правая нижняя крышка		1	D22	Провод заземления		1
C19	Ремень мотора		1	D23	Квадратный переключатель		1
C20	Беговое полотно		1	D24	Провод питания		1
C21	Квадратная торцевая крышка		2	D25	Защита от перегрузки		1
D26	Двигатель постоянного тока		1	E14	Болт	M8*45	8
D27	Наклонный мотор		1	E15	Болт	M8*25	4
D28	Беговая поверхность		1	E16	Болт	M8*45	6
D29	Разъем питания		1	E17	Болт	M5*16	2
D30	Верхний трос быстрой скорости		1	E18	Большая плоская шайба	ф6*ф12* 1.0	8
D31	Верхний трос быстрого наклона		1	E19	Болт	M5*12	8
D32	Нижний трос быстрой скорости		1	E20	Болт	M5*8	7
D33	Нижний трос быстрого наклона		1	E21	Винт	ST4.2*1 2	19
D34	Плата переключателя с		1	E22	Винт	ST4.2*1	4

	ключом					2	
E01	Гайка	M8	23	E23	Винт	ST4.2*1 2	2
E02	Гайка	M10	6	E24	Винт	ST2.9*8	18
E03	Болт	M10*90	1	E25	Винт	ST2.9*6	8
E04	Болт	M10*45	1	E26	Винт	ST2.5*6	8
E05	Болт	M10*30	2	E27	Винт	ST2.9*8	2
E06	Болт	M10*30	2	E28	Стопорная шайба	8	26
E07	Болт	M10*45	6	E29	Проволочная губка	8	2
E08	Болт	M8*45	1	E30	Плоская шайба	8	2
E09	Болт	M8*65	2	E31	Плоская шайба		6
E10	Болт	M8*70	2	E32	Стопорная шайба	10	2
E11	Болт	M8*40	2	E33	Винт	ST4.2*2 0	4
E12	Болт	M8*30	1	E34	Винт	ST4.2*2 0	2
E13	Болт	M8*45	1	E35	Винт	ST4.2*3 0	3

Дополнительные детали:

№.	Описание	Прим.	Кол-во	№.	Описание	Прим.	Кол-во
F01	Фильтр		1	G01	Беспроводной приемник пульса		1
F02	Индуктор		1	G02	Соединительный провод HRC		1
F03	Одиночный провод переменного тока		1	G03	Винт		4
F05	Винт		4				

Импортер: ООО «Триовист», Республика Беларусь, г. Минск, пр-т Победителей 100, оф. 203,

Контакты: официальный сайт: 21vek.by, email: 21@21vek.by

Страна производства: Китай

Дата изготовления: см. маркировочный стикер, нанесенный на беговую дорожку

EAC