



АЯ 46



426028, Россия, г. Ижевск,  
ул. Пойма, 25, ООО "ГАЛЕОН"  
тел. (3412) 50-59-32, 50-69-11  
www.akvilon-izh.ru  
info@akvilon-izh.ru



# Ультра Модуль 1

индекс: У01.01.01

## ГАБАРИТЫ:

Ширина- 2100мм  
Глубина- 450мм  
Высота - 1970мм

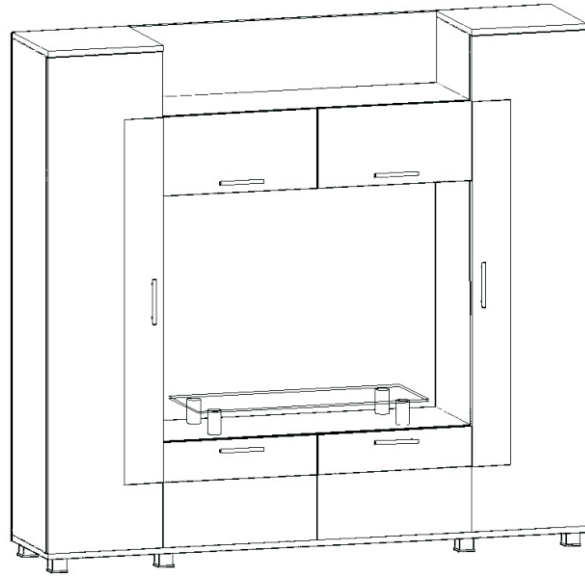

## НИША ТВ:

Ширина- 1200мм  
Высота - 830мм

Претензии по качеству принимаются при наличии  
упаковочных ярлыков!

Изготовитель оставляет за собой право вносить незначительные  
изменения.

Продукция изготовлена в соответствии с ГОСТ 16371-2014.  
"Мебель. Общие технические условия."

Сборку мебели производить согласно данной инструкции.

Перед началом сборки внимательно ознакомьтесь с инструкцией.

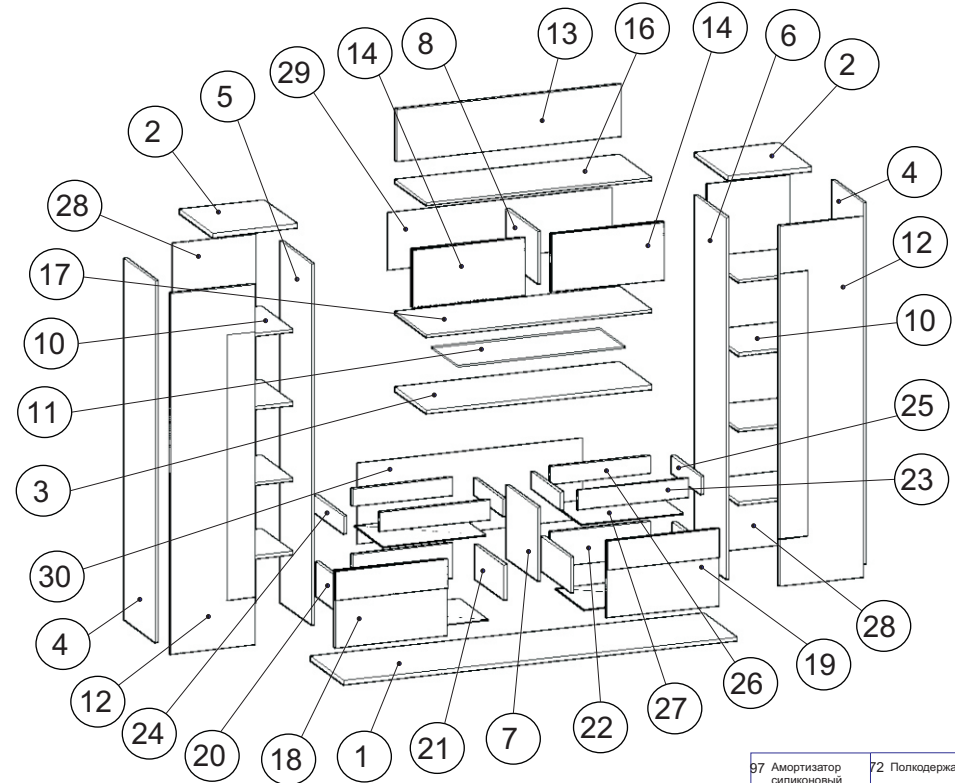

## Сборочные элементы

№ детали	наименование деталей	размеры(мм)	кол-во	№ детали	наименование деталей	размер(мм)	кол-во
1	щит горизонтальный	2100x450	1	24	бок ящика левый	400x90	2
2	щит горизонтальный	450x450	2	25	бок ящика правый	400x90	2
3	щит горизонтальный	1200x432	1	26	задняя стенка ящика	534x90	2
4	щит вертикальный	1874x432	2	27	дно ящика (ДВП)	545x395	4
5	щит вертикальный	1874x432	1	28	задняя стенка (ДВП)	1914x446	2
6	щит вертикальный	1874x432	1	29	задняя стенка (ДВП)	1206x298	1
7	щит вертикальный	379x432	1	30	задняя стенка (ДВП)	1206x419	1
8	щит вертикальный	268x432	1				
10	полка	418x425	8				
11	столешница (МДФ/стекло)	900x360	1				
12	фасад	1870x448	2				
13	щит вертикальный	270x1200	1				
14	фасад	298x598	2				
16	щит горизонтальный	1200x432	1				
17	щит горизонтальный	1200x432	1				
18	фасад ящика	397x598	1				
19	фасад ящика	397x598	1				
20	бок ящика левый	400x180	2				
21	бок ящика правый	400x180	2				
22	задняя стенка ящика	534x180	2				
23	фасад ящика	598x100	2				

97 Амортизатор силиконовый 8 шт.	72 Полкодержатель 32 шт.
56 Газлифт 2 шт.	83 Направляющие 400 мм. 4 компл.
51 Винт-конфирмат 34 шт.	74 Опора регулируемая 8 шт.
58 Дюбель эксцентрик с резьбой 18 шт.	87 Ключ 1 шт.
53 Эксцентрик 40 шт.	52 Заглушка конфирмата 18 шт.
54 Дюбель эксцентрик 22 шт.	67 Саморез 3.5x25 32 шт.
59 Петля 4-х шарнирная 12 шт.	65 Саморез 3.5x16 200 шт.
107 Шкант 4 шт.	112 Шпилька 4 шт.
95 Шайба 15 шт.	131 Гайка 8 шт.
55 Заглушка эксцентрика 16 шт.	
62 Ручка+2 винта 4x30мм 6 шт.	
113 Труба Ø50 мм. 4 шт.	
103 Пятак 50 мм. 4 шт.	

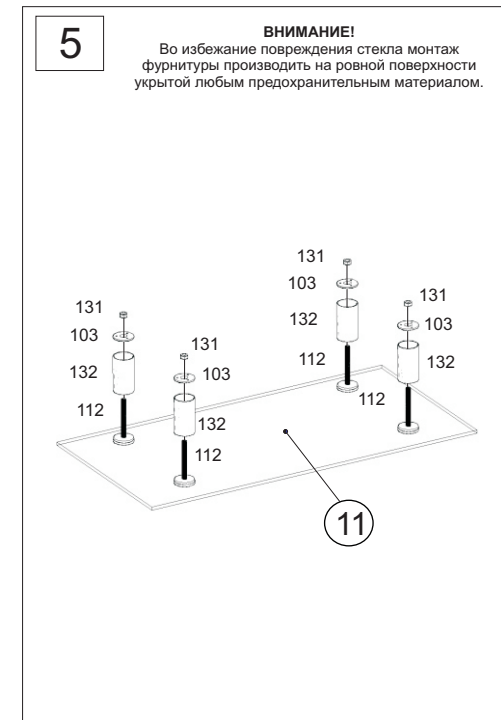
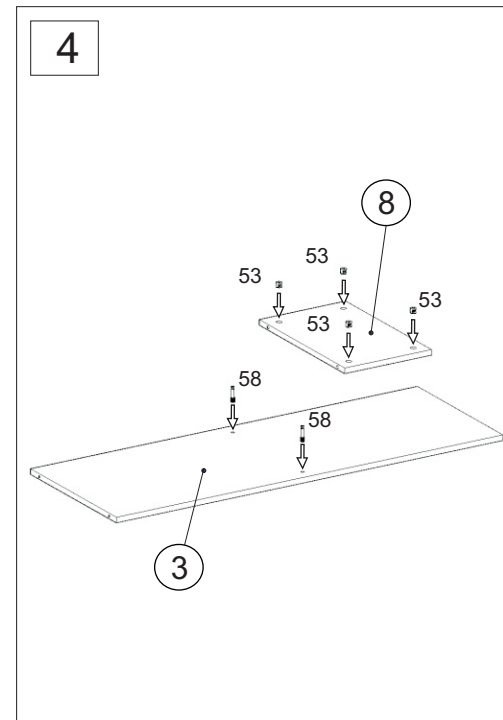
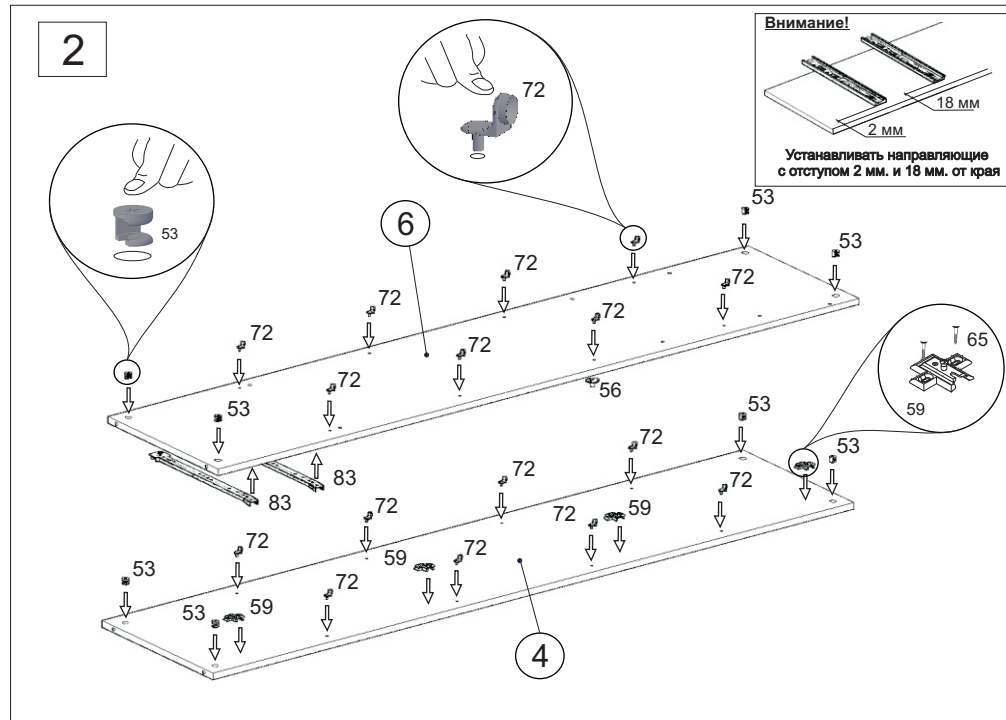
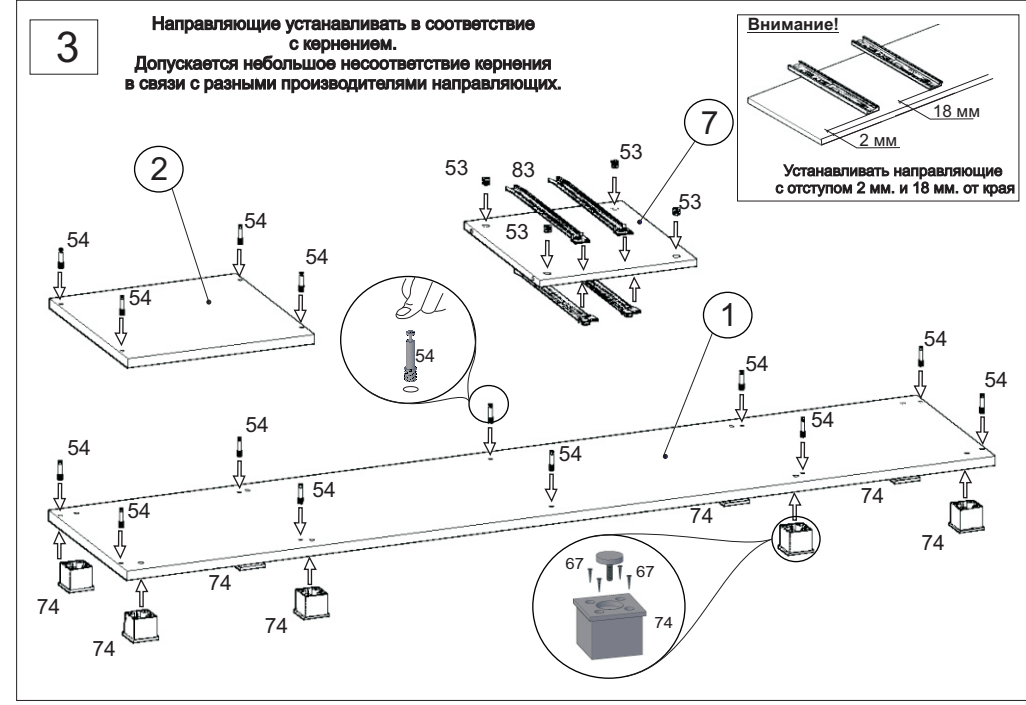
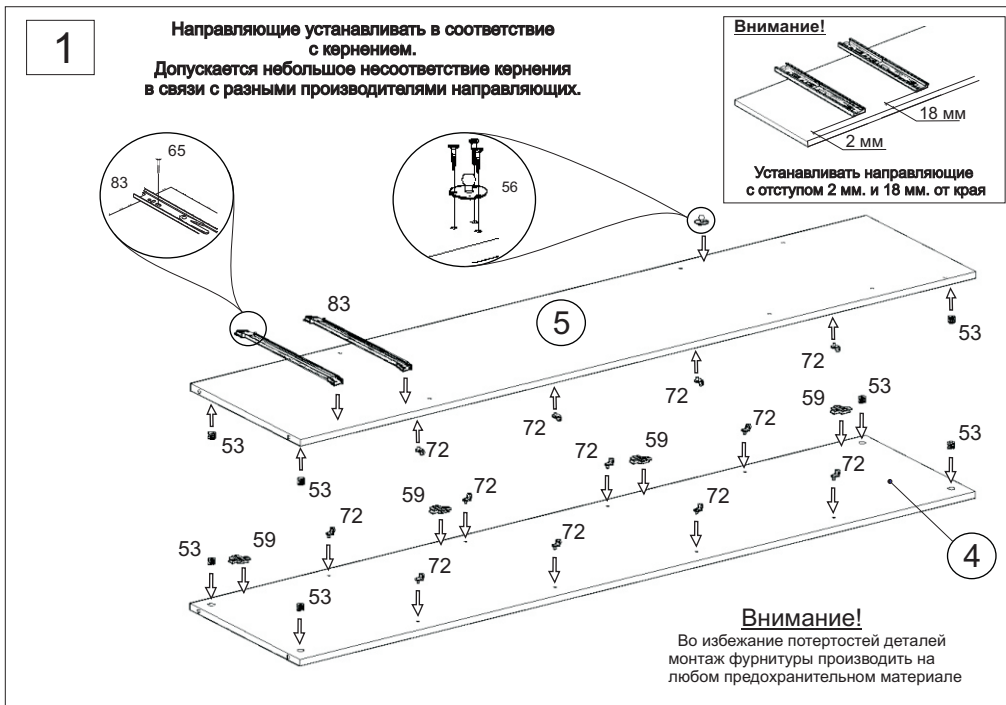

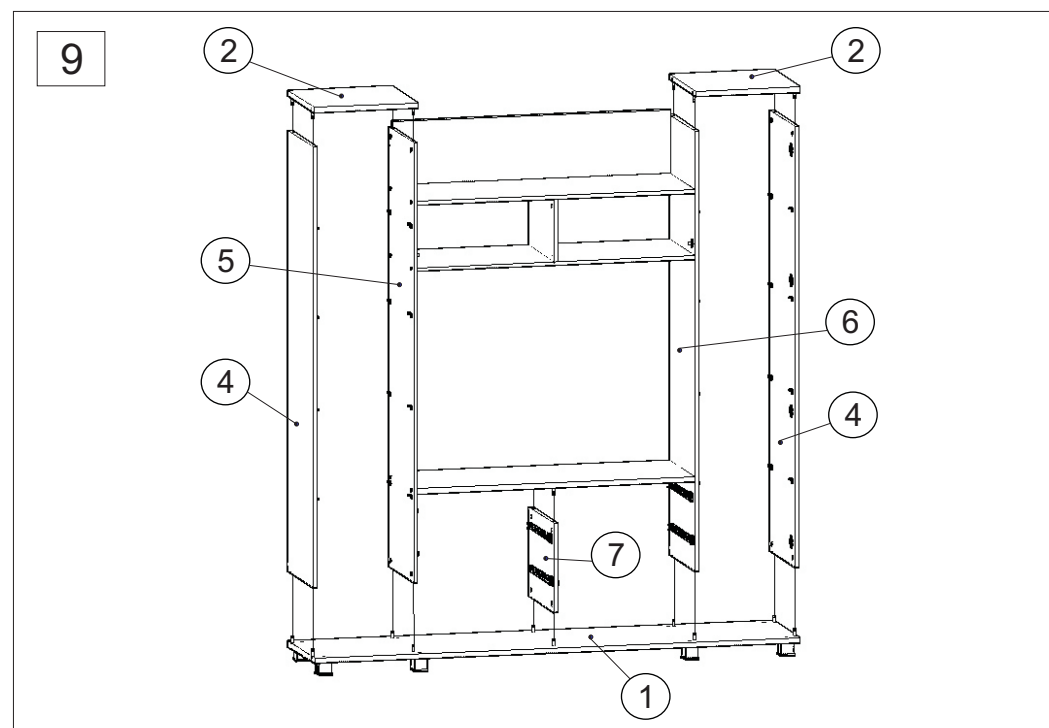
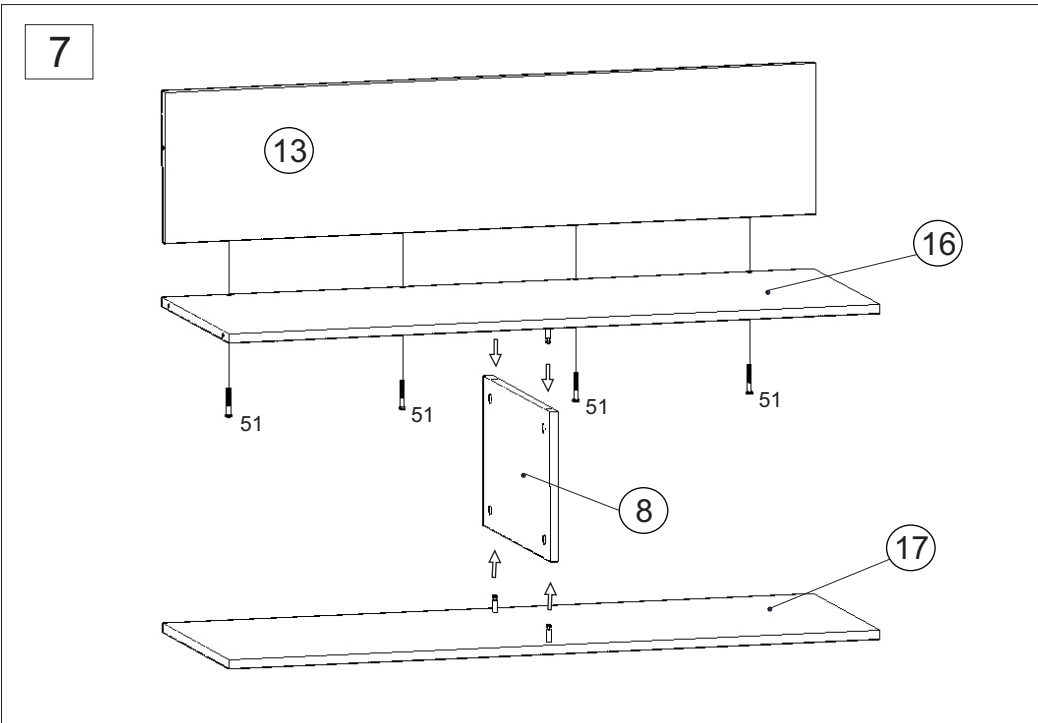
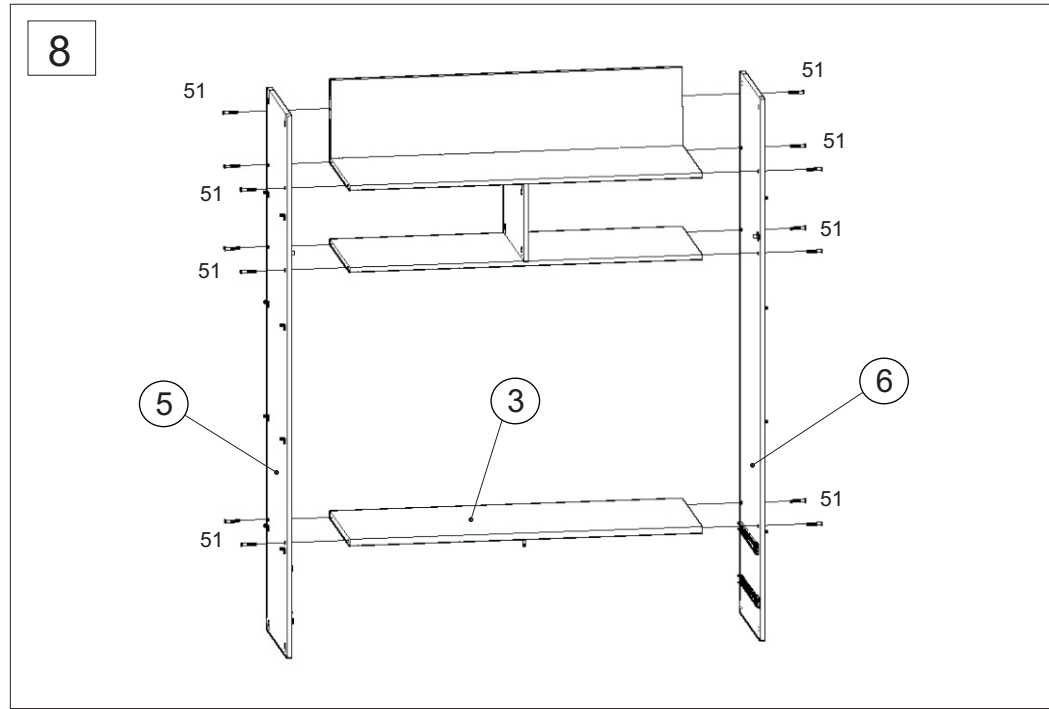
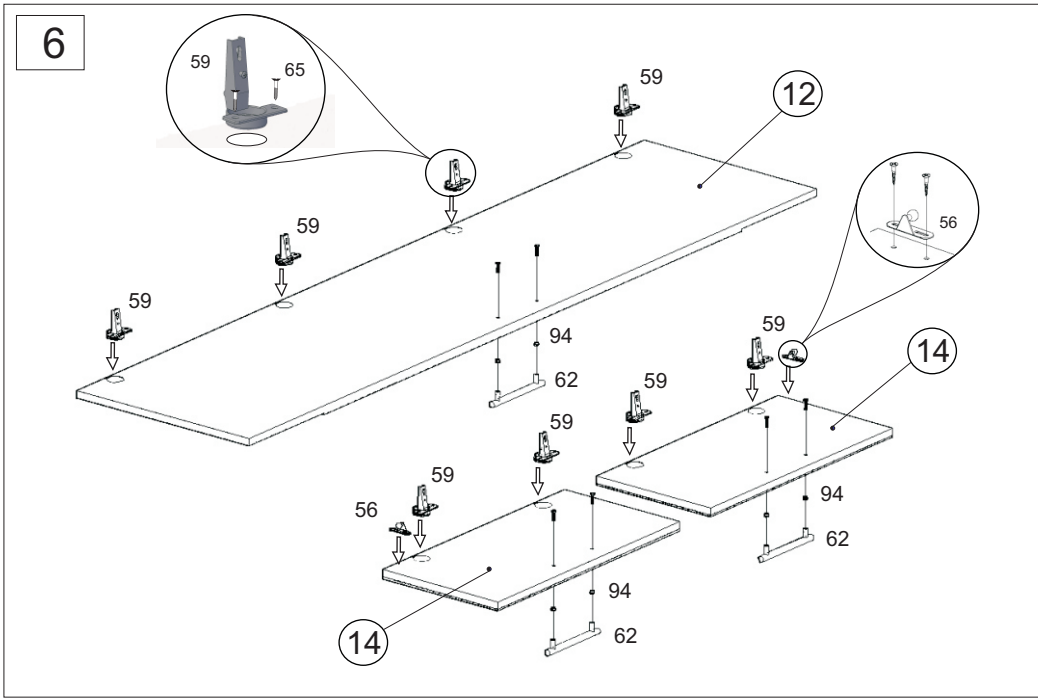

10

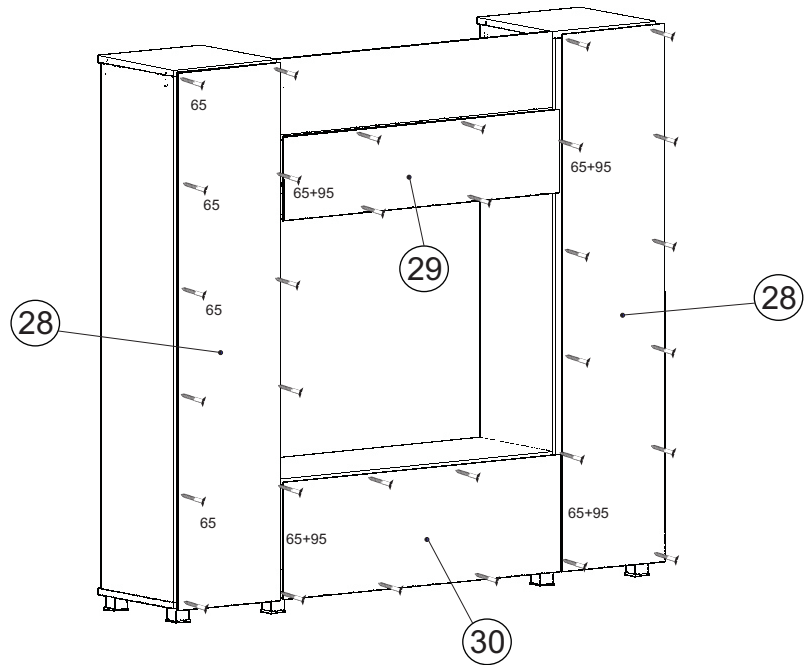

12

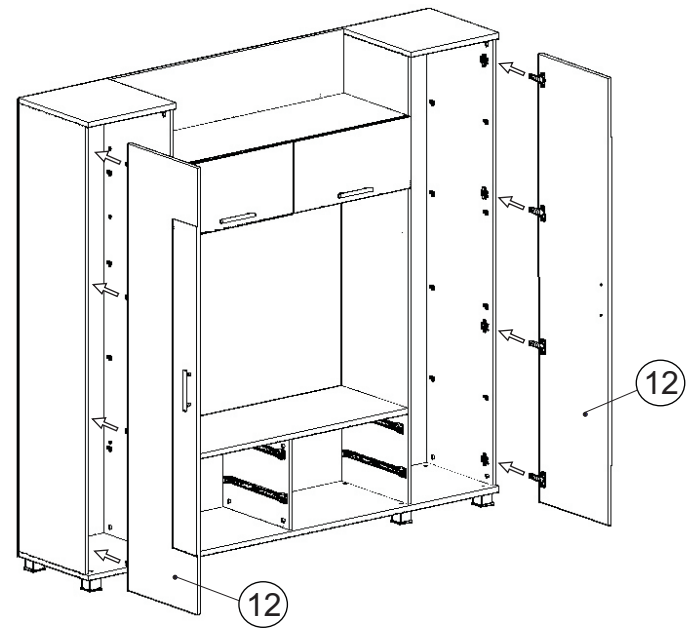

11

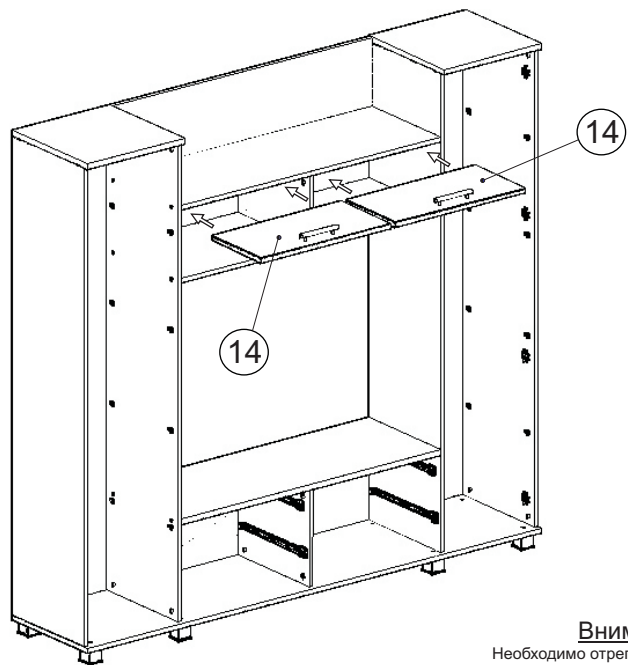

**Внимание!**  
 Необходимо отрегулировать петли 59 так,  
 что бы двери были строго параллельны друг другу.

13

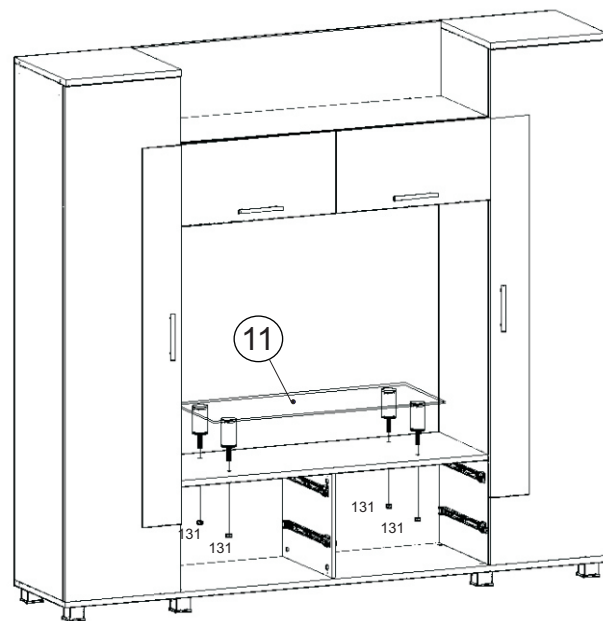

14

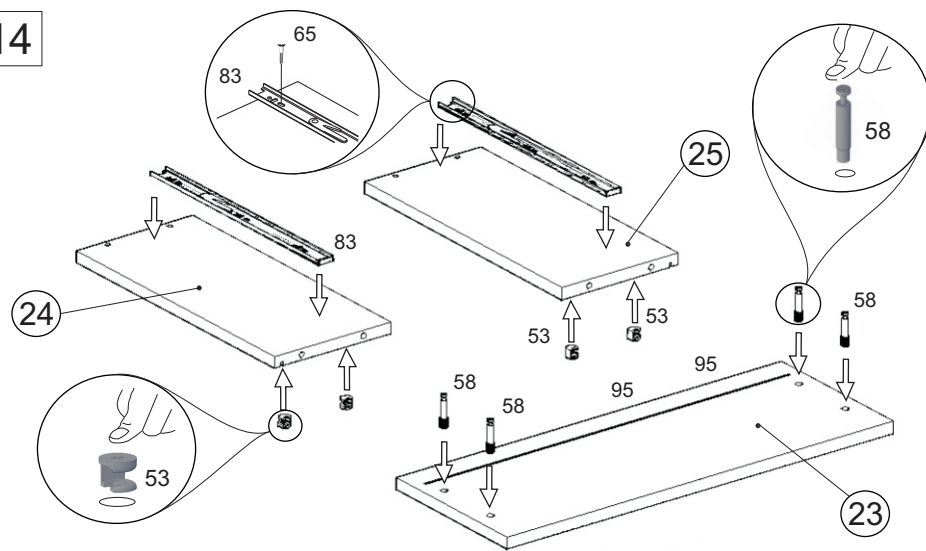

В изделии имеется четыре ящика поэтому данный этап сборки производится четыре раза.

17

После окончательной сборки установить ящики на направляющие 83, установить полки 10 на полкодержатели 72. Во всех видимых местах в головку конфирмата 51 установить заглушку конфирмата 52, в эксцентрик 53 заглушку эксцентрика 55.

После установки изделия на место при необходимости отрегулировать двери 12 и 14, установить газлифты.

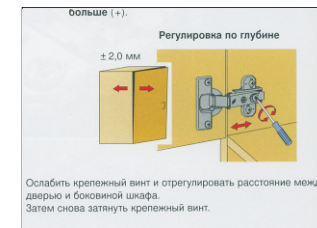
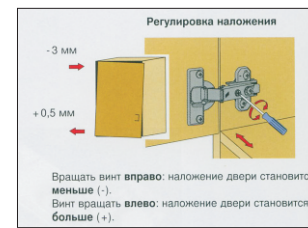

Инструкция по сборке представляет собой логическую последовательность действий с помощью которой без труда можно собрать мебельное изделие в домашних условиях.

#### Что необходимо для сборки:

1. Два человека;
2. Отвертки:
  - одна плоская;
  - 2 вида крестовых отверток.

#### Рекомендации и предостережения при сборке мебели:

1. Сборку мебели необходимо производить на ровной, чистой и твердой поверхности;
2. Во избежание повреждения поверхности деталей мебели рекомендуется на месте сборки положить мягкую толстую ткань или гофрокартон от упаковки.
3. Сборку можно производить непосредственно на месте установки мебельного изделия, так как изделие собирается в вертикальном положении (стоя) и не требует много места для сборки;
4. Перед началом сборки внимательно ознакомьтесь с инструкцией по сборке;
5. Обязательно следуйте установленной последовательности в инструкции (1, 2, 3, и т. д.) для более качественного результата сборки.

15

В изделии имеется четыре ящика поэтому данный этап сборки производится четыре раза.

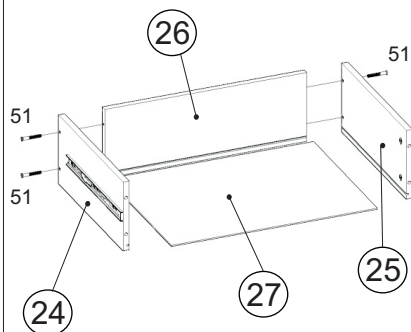

16

В изделии имеется четыре ящика поэтому данный этап сборки производится четыре раза.

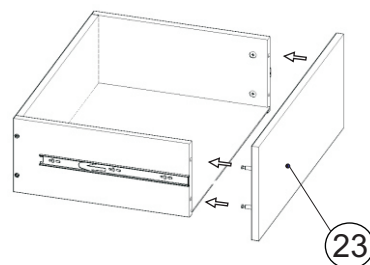

!Для более жесткой конструкции большого ящика дополнительно установить шканты 107!

## Рекомендации по эксплуатации и уходу за мебелью:

- мебель эксплуатировать в проветриваемом, сухом помещении,
- не устанавливать вплотную к отопительным приборам,
- не ставить на поверхность горячие предметы,
- не ставить под прямые солнечные лучи, так как под их воздействием может измениться цвет лицевых поверхностей изделия,
- лицевые поверхности оберегать от механических повреждений, от попадания растворителей, щелочей, кислот и воды. ( если такое произошло, незамедлительно протереть мягкой и быстро впитывающей тканью!)
- чистку поверхностей из ЛДСП производить сухой или пропитанной специальным средством мягкой тканью (фланель, сукно, плюш, миткаль и т.п.)
- для чистки стеклянных поверхностей используются специальные средства (предназначенные для стеклянных поверхностей!).
- поверхность из ЛДВП (задняя спинка изделия, дно ящиков) производить только сухой мягкой тканью.
- запрещено использовать в качестве чистящих средств, растворители, соду и средства , содержащие абразивные материалы,
- в мебели, имеющей крепление болтами, винтами, шурупами, при ослаблении соединений необходимо их периодически подтягивать!