

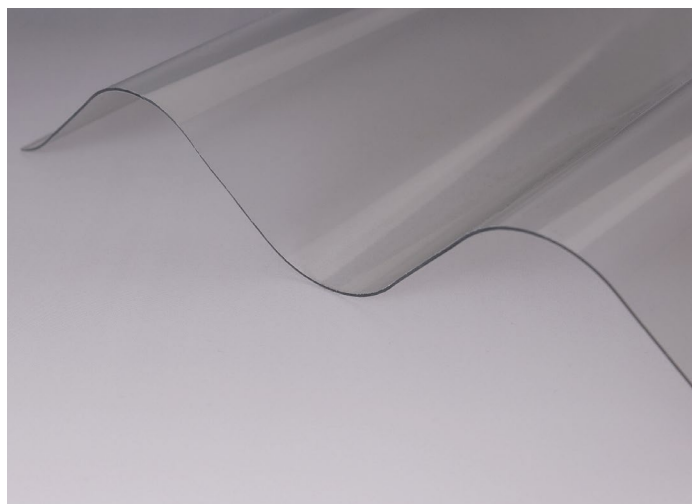

ИНСТРУКЦИЯ ПО МОНТАЖУ ПРОФИЛИРОВАННОГО ПВХ

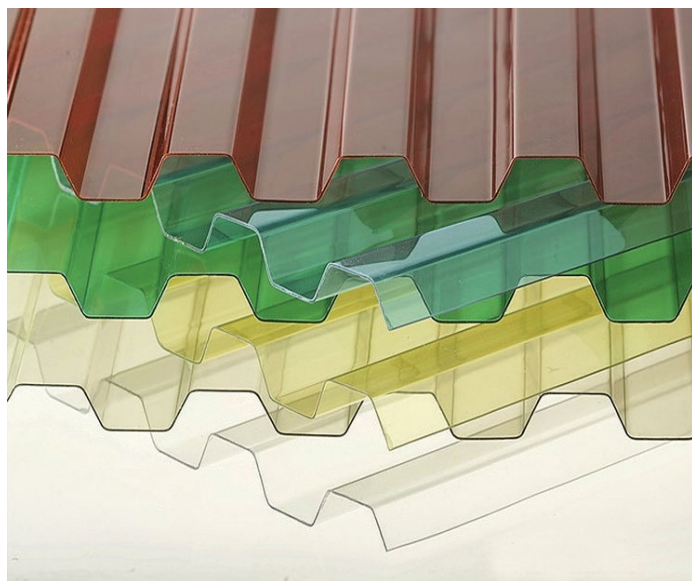

M8 Правильный дом



Предназначены для использования:

- **во внутренних помещениях:** для внутрикомнатных прозрачных перегородок, световых фонарей, душевых кабин, для декоративных элементов;
- **снаружи:** для пристроек, навесов, купольных сводов, теплиц, изгородей, козырьков, беседок и т.д.

профиль Волна 94 / 35

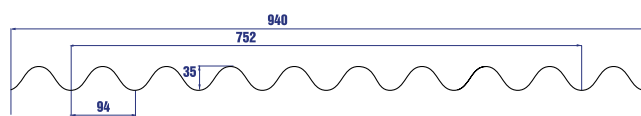

профиль Трапеция Греса 70 / 18

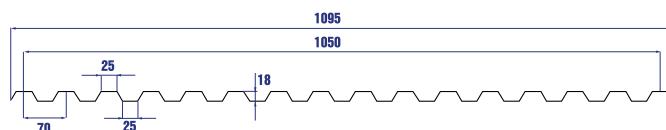

профиль Волна 146 / 48

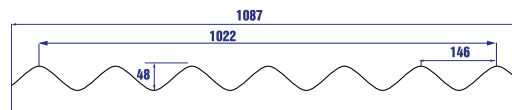

Использование

Листы ПВХ профилированного предназначены исключительно для использования в однослойных конструкциях. Они не должны накладываться на другие прозрачные или непрозрачные материалы. Запрещается использование изолирующих или дымчатых материалов непосредственно под этими материалами.

Листы ПВХ профилированного должны быть удалены от источников нагрева, превышающих 55 °С (трубопроводы с горячей водой, камины и т.п.). В замкнутых объемах (домашние парники или теплицы, веранды и т.п.), необходимо обеспечивать эффективный воздухообмен за счет естественной или принудительной вентиляции, которая может быть автоматизирована (вентилятор, включающийся от термореле).

Складирование:

1. Плиты в стопке складировать на плоской поверхности и прикрывать светлой непрозрачной тканью. Торцы уложенных кип следует также защищать во избежание:
 - «парникового эффекта» – резкого увеличения температуры в пространстве между первыми листами кипы;
 - появления «белой ржавчины» – налета, образующегося в результате продолжительного воздействия влаги.
3. Предохранять стопку от попадания прямых солнечных лучей (эффект аккумуляции тепла) и влаги.
4. Максимальная высота стопки при складировании не должна превышать 50 см.



Обработка:

Перед каждой обработкой необходимо тщательно закрепить плиты на ровной поверхности.

- РЕЗКА** – использовать остро заточенные пилы с мелкими зубьями и небольшим развалом (например, пилы для обработки металла). В случае машинной резки необходимо использовать алмазный диск или пилу с мелким зубьями, имеющими твердосплавные наконечники. Рекомендуется использовать вулканические диски.
Пилы импульсного действия для резки материала категорически не рекомендуются.
- СВЕРЛЕНИЕ** – отверстия сверлить (не пробивать) на 3 мм больше резьбы винта, используя сверла для металла. Не следует сверлить отверстия меньше, чем 50 мм от края плит.
Сверление отверстий в листах профилированного ПВХ осуществляется посредством низкоскоростной дрели с зенковкой диаметром 4х10 мм. Не забудьте предусмотреть отвод возможных стружек. Сверление отверстий диаметром 10 мм под винты диаметром 6 мм позволяет компенсировать тепловое расширение материалов.

Монтаж

- Не монтировать плиты поврежденные во время транспортировки и обработки.
- Не монтировать при температуре ниже 5 °С.
- Плиты следует монтировать стороной, защищенной от УФ (сторона на которой наклеена наклейка или выбита надпись) – наружу.
- Конструкция, на которой монтируются плиты, должна быть светлой и в местах стыка с плитами окрашена в белый цвет.
- Плиты следует укладывать рядами в направлении противоположном к направлению чаще всего дующих ветров и снизу вверх.
- Следующие друг за другом ряды перемещать на 1/2 ширины плиты.
- Плиты, уложенные на стене, крепить по впадине волны. Плиты, которые монтируются на крыше – по волне.
- Край и соединение плит (продольная укладка) монтировать к брускам на каждой волне (при маленьких профилях на каждой второй волне), а середина плиты – каждую вторую или третью волну.
- Соединение плит нужно герметизировать силиконом или герметизирующей лентой. Для герметизации краев коньковых стыков использовать герметизирующий наполнитель PUR или PE. Рекомендуется герметизирующая и закрывающаяся обработка на краях крыши под ветровой доской.
- Максимальное расстояние между брусками на крыше и продольно на стенах, а также примерный расход материала для плит профилированного ПВХ (в условиях средней нагрузки) представлена в следующей таблице:

Тип профиля	Ширина плиты, мм	Крепление по гребню (впадине) волны	Расстояние между обрешеткой крыши, мм	Расстояние между обрешеткой стены, мм	Количество м ² Ondex на м ² поверхности крыши (стены)	Количество элементов креплений на м ² крыши
Трапеция Greca 70/18	1095	через 2 на 3 или 1-4-7	600	800	1,13 (1 тр.)	6,8
Волна 94/35	940	через 2 на 3 или 1-4-7	600	800	1,10 (1 вол.) 1,16 (2 вол.)	6,3 6,7
Волна 146/48	1087	через 1 на 2 или 1-3-4-6	900	1100	1,07 (0,5 вол.) 1,30 (1,5 вол.)	3,6 3,5

- Плита коньковая должна выступать не менее 50 мм за край конькового бруса. Расстояние от края выступающей плиты до крепежного винта не может быть больше, чем 200 мм.

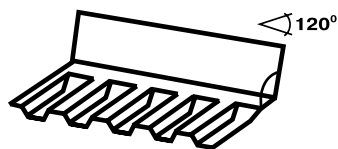

Элемент примыкания к стене



Коньковый элемент (узел собирается из 2-х частей)



Элемент крепления

12. Во всех случаях необходимо помнить о термическом расширении плит, т.е. в местах крепления необходимо соблюдать требуемые зазоры.

ВНИМАНИЕ! Для монтажа рекомендуется использовать дополнительные элементы, рекомендуемые производителем. Например: коньковые элементы, элементы примыкания к стене и элементы крепления под различные типы профилей.

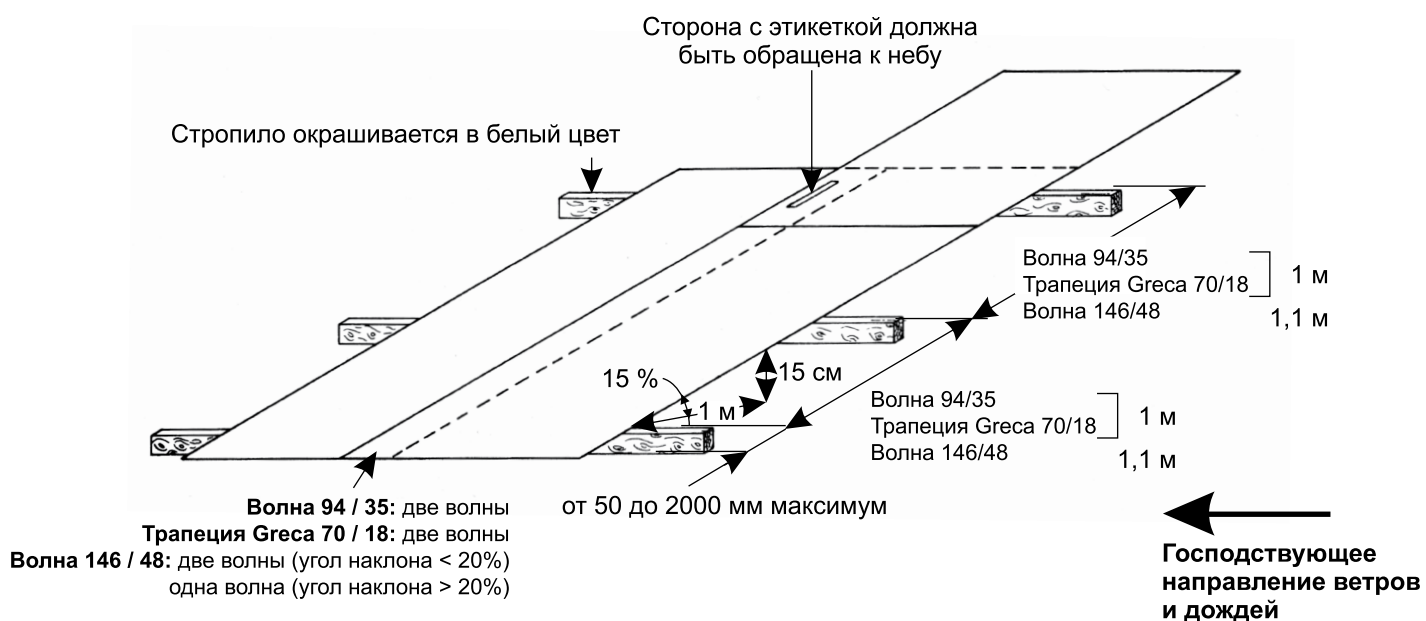



УКЛАДКА ВНАХЛЕСТ

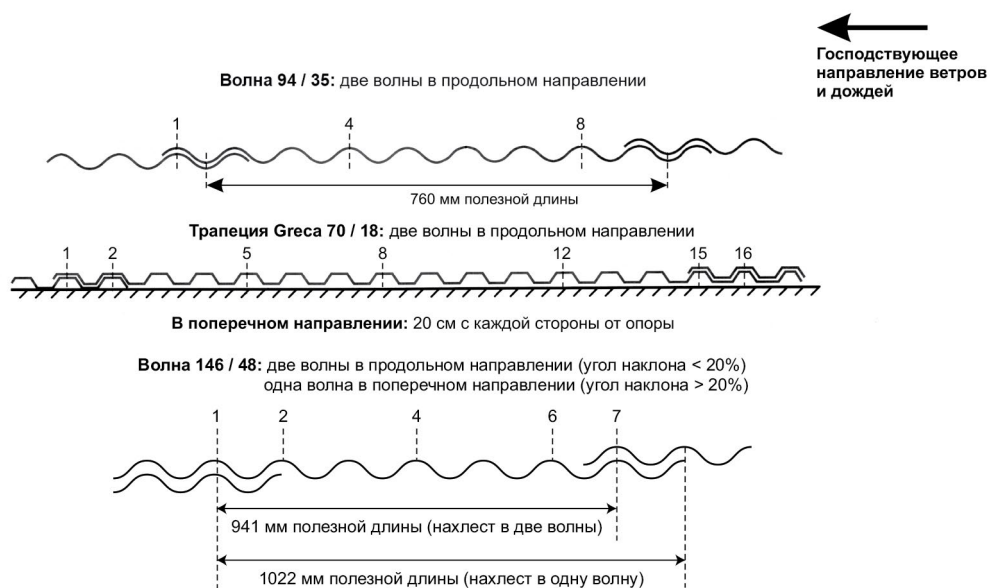

КРЕПЕЖНЫЕ ЭЛЕМЕНТЫ

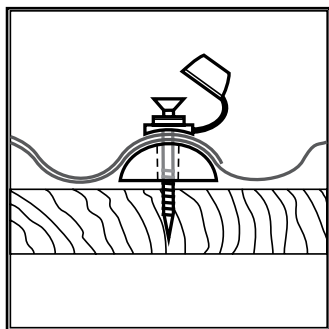

Волна 94/35

На деревянных несущих:

- шуруп по дереву с шестигранной головкой и воротником диаметром 6,3x70 мм;
- прокладка для профиля 94/35 с уплотнительной манжетой.

На металлических несущих:

- винт-саморез или болт-метчик с шестигранной головкой и воротником диаметром 6,3x50 мм;
- прокладка для профиля 94/35 с уплотнительной манжетой.

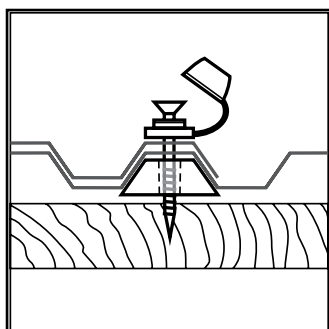

Трапеция Греса 70/18

На деревянных несущих:

- шуруп по дереву с шестигранной головкой и воротником диаметром 6,3x70 мм;
- накладка для профиля ГРЕКА 70/18 с уплотнительной манжетой.

На металлических несущих:

- винт-саморез или болт-метчик с шестигранной головкой и воротником диаметром 6,3x50 мм;
- накладка для профиля ГРЕКА 70/18 с уплотнительной манжетой.

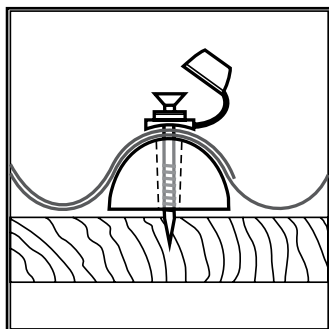

Волна 146/48

На деревянных несущих:

- шуруп по дереву с шестигранной головкой и воротником диаметром 6,3x100 мм;
- накладка для профиля 150/50 с уплотнительной манжетой.

На металлических несущих:

- винт-саморез или болт-метчик с шестигранной головкой и воротником диаметром 6,3x90 мм;
- накладка для профиля 150/50 с уплотнительной манжетой.



Волна 94/35

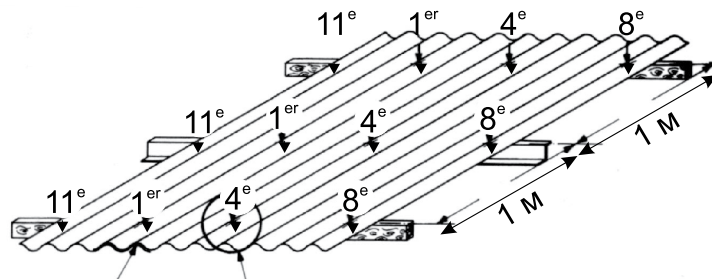

Нахлест
в две волны

Фотография крепления
профиля ТО

Волна 146/48

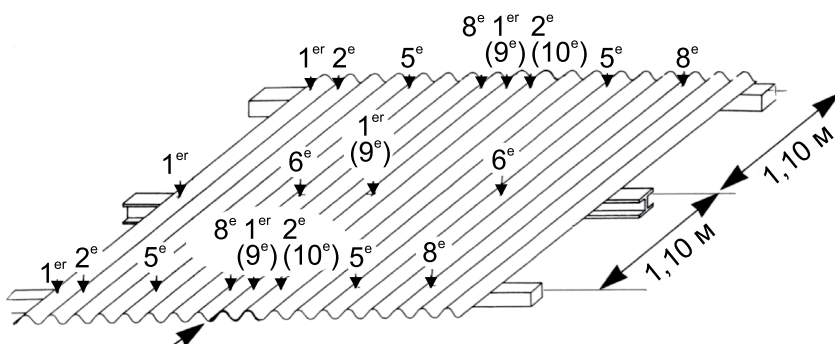

Нахлест
в две волны

Трапеция Греса 70/18

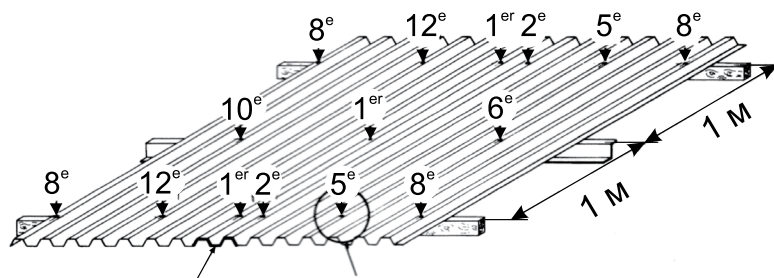

Нахлест
в две волны

Фотография крепления
профиля ГРЕКА

Стенка из профилированного листа типа ГРЕКА

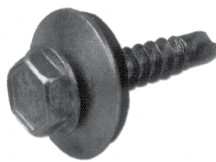
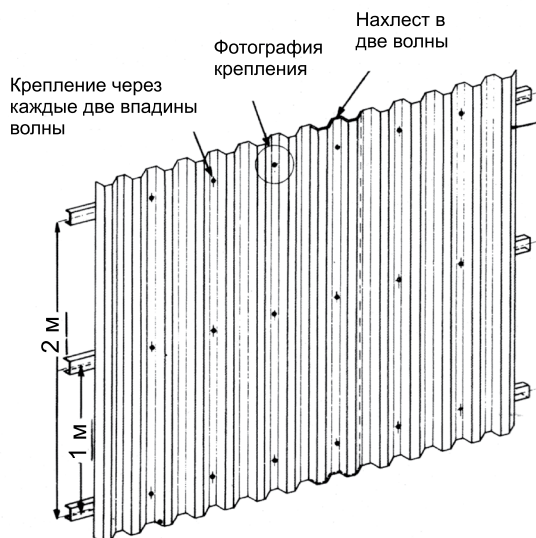

Крепление выполняется через
КАЖДЫЕ ДВЕ ВОЛНЫ.

На деревянных несущих:

- шуруп по дереву с шестигранной головкой
диаметром 6,3x35 мм;

- резиновая прокладка диаметром 6x16 мм.

На металлических несущих:

- винт-саморез или болт-метчик с шестигранной головкой диаме-
тром 6,3x22 мм;

- резиновая прокладка диаметром 6x16 мм.



Несколько практических советов.

Для обеспечения правильной установки листов ГРЕКА следует их укладывать так, чтобы волны были перпендикулярны стропилам.

Для передвижения по листам Ondex следует использовать мостики, положенные на уровне опор. Для улучшения качества силиконовых уплотнений, белых или прозрачных, выдавливаемых из туббиков, листы Ondex следует предварительно высушить и обезжирить с помощью сильно разбавленного моющего средства, например, используемого для мытья посуды.

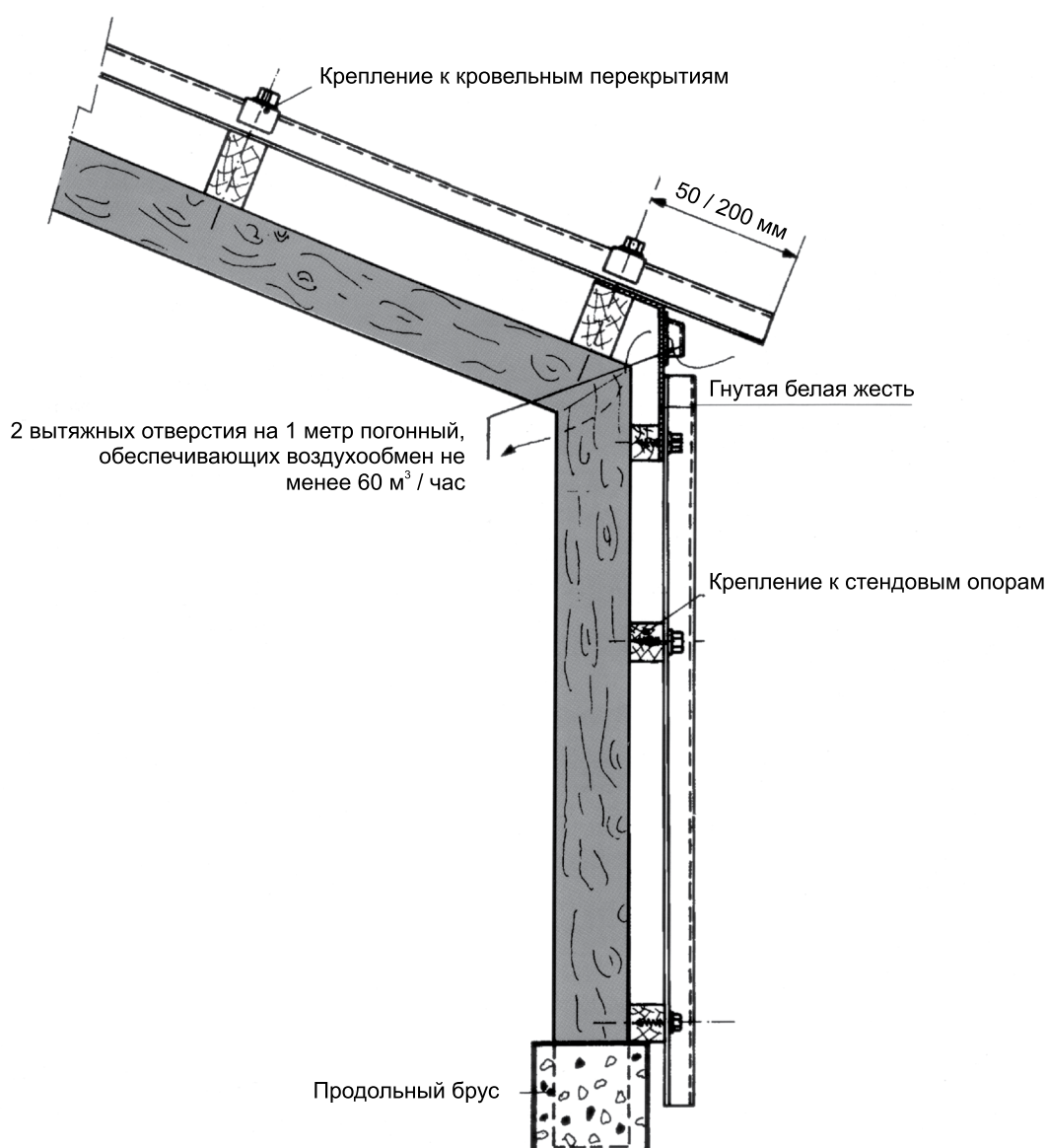



M8 Правильный дом

Предложения Корпорации M8, которые могут Вас заинтересовать

ZUKER · BY

интернет-магазин

Быстрое решение задач в удобное для Вас время

www.zuker.by

m8ЭФФЕКТ

Материалы и оборудование для рекламного бизнеса

+375 29 696 38 63

www.m8effect.by



M8 Промышленные пластики

Промышленные пластики и оборудование

+375 29 191 03 07

www.m8plast.by



M8 Мебель

Материалы для производства мебельных поверхностей
Изготовление изделий из кварцевого камня

+375 44 772 02 43

www.m8mebel.by

m8 3D LAB

Центр 3D-технологий Беларуси

+375 29 191 03 09

www.3dprintery.by



Онлайн-система управления рекрутингом: автоматизация подбора персонала

+375 29 706 35 79

www.hrp.by



Светопрозрачные кровельные конструкции и вентилируемые фасады

+375 44 790 69 00

www.m8city.by



Комплексные светотехнические решения

+375 29 627 27 34

www.avilux.by

M8 Правильный дом приглашает к сотрудничеству архитекторов и дизайнеров, проектные и строительные организации. Специальные цены, выделенный менеджер, предоставление образцов и буклетов, расчет материалов. В рамках проекта «Открываем мир с Корпорацией M8» у всех Партнеров есть возможность выиграть поездку на крупнейшие заводы наших поставщиков с обязательной обучающей и развлекательной частью.

Ваше развитие – наш общий успех!

Узнавайте подробности по тел.: **(029) 148 86 99**

Наш офис в Минске:

ул. Брикета, 27
Тел.: +375 17 239 09 90
Моб.: 313 88 88 (Velcom, МТС)
E-mail: info@pd.by

Мы в регионах:

Брест
ул. Краснознаменная, д. 2
тел.: +375 162 58 91 62
моб.: +375 44 728 96 06

Гомель

ул. Кооперативная, 30
тел.: +375 232 37 12 45
моб.: +375 29 193 26 36

Могилев

ул. Гагарина, 83 а
тел.: +375 222 40 57 38
моб.: +375 29 193 22 19

Витебск

ул. Терешковой, 17 а
тел.: +375 212 65 46 46
моб.: +375 29 631 31 29

Гродно

ул. Гаспадарчая, 19
тел.: +375 152 60 94 13
моб.: +375 44 710 72 32

Присоединяйтесь:

www.pd.by



www.facebook.com/m8pdby



www.instagram.com/m8pdby



www.vk.com/m8pdby