

MARTA

МУЛЬТИВАРКА
Руководство по эксплуатации

MT-1935



ПРЕИМУЩЕСТВА МУЛЬТИВАРКИ MARTA

18 АВТОМАТИЧЕСКИХ ПРОГРАММ ПРИГОТОВЛЕНИЯ БЛЮД

18 автоматических программ приготовления пищи позволяют приготовить множество новых блюд!

Для каждой из них подобраны оптимальные значения времени и температуры приготовления, которые выставляются по умолчанию при выборе программы.

Также в мультиварке MARTA реализована уникальная программа МУЛЬТИПОВАР, которая позволяет готовить любые блюда за счет возможности изменять температуру приготовления от 40 до 160°C и время приготовления от 5 минут до 12 часов.

Помимо стандартного набора блюд Вы теперь сможете приготовить йогурты, разнообразное детское питание, фондю, расстойку теста, испечь хлеб, варить варенье и морсы.

3D НАГРЕВ

Распределение тепла по технологии 3D обеспечивает равномерное распределение тепла и эффективное поддержание температуры. Это позволяет подобрать оптимальную температуру приготовления для каждой программы, избавиться от избыточного конденсата и снизить риск подгорания блюда.

ПОДДЕРЖАНИЕ ТЕМПЕРАТУРЫ

Программа поддержания температуры служит для поддержания приготовленной еды в подогретом состоянии до 24 часов, что позволяет сохранять блюдо горячим в течение длительного времени.

ПРОГРАММА ОТСРОЧКИ СТАРТА

В мультиварке предусмотрена программа отсрочки старта, которая позволяет задать время, к которому должна быть выполнена автоматическая программа. Блюдо будет готово к завтраку, обеду или возвращению с работы.

ОПИСАНИЕ

1. Панель управления
2. Кнопка открытия крышки
3. Чаша для приготовления
4. Внутренняя крышка
5. Уплотнительное кольцо
6. Ручка
7. Корпус
8. Держатель для ложек
9. Плоская ложка
10. Мерный стакан
11. Контейнер-пароварка
12. Суповая ложка

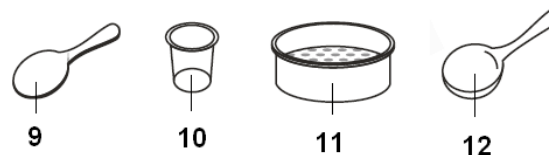
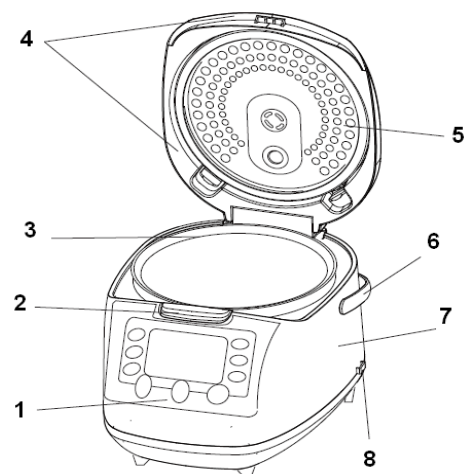

ПАНЕЛЬ УПРАВЛЕНИЯ:

1. Дисплей
2. Кнопка выбора программы «Варка»
3. Кнопка выбора вида продукта «Вид продукта»
4. Кнопка установки температуры приготовления «Температура»
5. Кнопка «Старт»
6. Кнопка «Меню» для выбора программы
7. Кнопка «Подогрев/отмена» для отмены выбранного режима, сброса любых настроек/включения функции «Подогрев»
8. Кнопка функции «Отложенный старт»
9. Кнопка «Установки времени (выбор установки минут и часов)
10. Кнопка «Час/Минута» для ввода значения времени

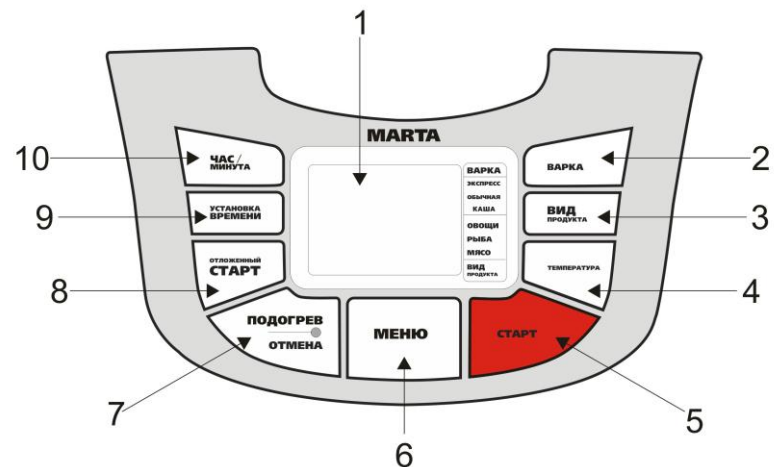

МЕРЫ БЕЗОПАСНОСТИ

Внимательно прочитайте данную инструкцию перед эксплуатацией прибора и сохраните ее для справок в дальнейшем.

- Перед первоначальным включением проверьте, соответствуют ли технические характеристики изделия, указанные в маркировке, электропитанию в Вашей локальной сети.
- Использовать только в бытовых целях согласно данному руководству по эксплуатации. Прибор не предназначен для промышленного применения.
- Не использовать вне помещений.
- Не используйте прибор с поврежденным сетевым шнуром или другими повреждениями.
- Следите, чтобы сетевой шнур не касался острых кромок и горячих поверхностей.
- Не тяните, не перекручивайте и не наматывайте сетевой шнур вокруг корпуса прибора.
- При отключении прибора от сети питания не тяните за сетевой шнур, беритесь только за вилку.
- Не пытайтесь самостоятельно ремонтировать прибор. При возникновении неполадок обращайтесь в ближайший сервисный центр.
- Использование не рекомендованных дополнительных принадлежностей может быть опасным или привести к повреждению прибора.
- Всегда отключайте прибор от электросети перед чисткой, или, если Вы им не пользуетесь.

ВНИМАНИЕ: Не используйте прибор вблизи ванн, раковин или других емкостей, заполненных водой.

- Во избежание поражения электрическим током и возгорания, не погружайте прибор в воду или другие жидкости. Если это произошло, немедленно отключите его от электросети и обратитесь в сервисный центр для проверки.
- Прибор не предназначен для использования людьми с физическими и психическими ограничениями (в том числе детьми), не имеющими опыта обращения с данным прибором. В таких случаях пользователь должен быть предварительно проинструктирован человеком, отвечающим за его безопасность.

РАЗМЕЩЕНИЕ, ХРАНЕНИЕ И ПЕРЕМЕЩЕНИЕ МУЛЬТИВАРКИ

- Перед использованием установите мультиварку на плоскую устойчивую поверхность.
- Не кладите прибор на горячую газовую, электрическую плиту, в духовку; не располагайте его поблизости от источников тепла.
- При использовании прибора убедитесь в том, что вокруг него имеется достаточно свободного места. Не менее 15см от огнеопасных объектов, таких как мебель, шторы и пр.
- Не используйте прибор вблизи взрывчатых веществ и легковоспламеняющихся материалов.
- Никогда не поднимайте, не передвигайте прибор, пока он подключен к электросети.
- Не оставляйте продукты или воду в мультиварке на длительное время.
- Необходимо хранить прибор в недоступном для детей месте.

РАБОТА МУЛЬТИВАРКИ

- Ничем не накрывайте прибор во время работы, это может стать причиной неисправности прибора.
- Никогда не используйте мультиварку, если в чаше нет продуктов и/или жидкости.
- Никогда не наливайте жидкость в корпус мультиварки. Наливайте её только в чашу для приготовления.
- Всегда следите, чтобы между дном чаши и нагревательным элементом не попадали посторонние предметы, и не было воды! В противном случае это может привести к появлению запаха гари, неестественных звуков и повреждению устройства.

- При обнаружении необычного шума, запаха, дыма или других нарушений в работе прибора, необходимо немедленно выключить его кнопкой «Подогрев/Отмена» и отключить от сети. Проверьте, не попали ли посторонние предметы между чашей и нагревательным элементом. Если проблема не обнаружена, необходимо обратиться в сервисный центр. Не пытайтесь ремонтировать прибор самостоятельно.
- Допускается использование только той чаши, которая идет в комплекте.
- После окончания приготовления не помещайте чашу для приготовления сразу под холодную воду, это может вызвать повреждение внутреннего покрытия. Дайте ей остыть.
- Внутренняя поверхность чаши имеет специальное антипригарное покрытие, которое требует аккуратного и бережного обращения. Чтобы не повредить антипригарное покрытие чаши, рекомендуется использовать принадлежности из комплекта к мультиварки. Можно использовать также деревянные, пластиковые или силиконовые принадлежности.

ВНИМАНИЕ:

- При использовании мультиварки будьте осторожны с горячим паром. Пар и разогретые детали мультиварки могут обжечь. Соблюдайте правила техники безопасности при использовании мультиварки. Открывая мультиварку, нажав на кнопку открытия крышки, дождитесь пока вся крышка полностью откроется, подождите пока пар полностью выйдет из кастрюли, и лишь затем можно проверять степень готовности приготовляемых продуктов.
- Держите лицо и руки подальше от разогретой кастрюли мультиварки.

ПЕРЕД ПЕРВЫМ ИСПОЛЬЗОВАНИЕМ

- Распакуйте прибор и удалите все этикетки.
- Проверьте наличие всех компонентов прибора, и нет ли повреждений.
- Очистите все компоненты согласно разделу “Чистка и уход”
- Протрите насухо все детали и установите их так, чтобы прибор был готов к работе.

ОПИСАНИЕ ПРОГРАММ

ПРОГРАММА ПОДДЕРЖАНИЕ ТЕМПЕРАТУРЫ

Программа поддержания температуры служит для поддержания приготовленной еды в подогретом состоянии. Запускается автоматически после автоматического отключения программы приготовления.

При включении режима загорается индикатор **ПОДОГРЕВ/ОТМЕНА**, на дисплее отображается отсчет времени поддержания тепла.

При нулевых настройках (когда не включен ни один из режимов) кнопкой **ПОДОГРЕВ/ОТМЕНА** можно включить программу нагрева для уже приготовленной еды.

ПРИМЕЧАНИЕ:

- Несмотря на то, что программа поддержания температуры рассчитана до 24 часов, не рекомендуется оставлять еду в этой программе надолго, это может привести к пересушиванию продукта.

УСТАНОВКА ЧАСОВ

Нажмите и удерживайте в течение 5-ти секунд кнопку **ОТЛОЖЕННЫЙ СТАРТ**. С помощью кнопок **УСТАНОВКА ВРЕМЕНИ** (выбор установки минут и часов) и **ЧАС/МИНУТА** (ввод значения текущего времени) установите текущее время. По окончании установки нажмите кнопку **ПОДОГРЕВ/ОТМЕНА**.

ПРОГРАММА ПАР

Программа рекомендуется для приготовления на пару рыбы, мяса, овощей, мант, диетических, вегетарианских блюд и детского меню. В данной программе Вы можете изменять время приготовления в диапазоне от 5 до 50 минут с шагом установки в 1 минуту. Реализована возможность выбора вида продукта (овощи, мясо, рыба).

- Налейте в чашу 600 мл воды. Установите контейнер-пароварку в чашу.
- Подготовьте все продукты, промойте их и нарежьте. Равномерно разложите продукты в контейнере-пароварке и вставьте чашу в корпус.
- Слегка поверните ее против часовой стрелки, убедитесь, что чаша плотно соприкасается с нагревательным элементом.
- Закройте крышку. Подключите прибор к сети.
- Нажимая на кнопку **МЕНЮ**, установите программу ПАР.
- С помощью кнопки **ВИД ПРОДУКТА** выберите одну из программ: **приготовление на пару овощей, приготовление на пару рыбы, приготовление на пару мяса**.
- Время приготовления по умолчанию составляет 5 минут.
- Вы можете изменять время приготовления в диапазоне от 5 до 50 минут с шагом установки в 1 минуту.
- Для установки времени нажмите кнопку **УСТАНОВКА ВРЕМЕНИ**, начнет мигать индикация времени, после чего, нажимая на кнопку **ЧАС/МИНУТА**, установите необходимое время.
- По окончании установки нажмите кнопку **СТАРТ**. Обратный отсчет времени приготовления автоматически начнется после закипания воды.
- По окончании процесса приготовления мультиварка автоматически переключится в программу поддержания температуры.
- Нажмите на кнопку **ПОДОГРЕВ/ОТМЕНА**, чтобы выключить программу поддержания температуры, и откройте крышку.

ПРИМЕЧАНИЕ: Для данной программы доступна программа **Отложенный старт**

РЕКОМЕНДУЕМОЕ ВРЕМЯ ПРИГОТОВЛЕНИЯ В ПРОГРАММЕ ПАР

на 500 гр продукта и при объеме воды 600 мл

Продукт	Время (мин)
Картофель целый	30-40
Морковь	30
Свекла	30

Шпинат	20
Цукини/кабачок	25-30
Манты	40-50
Куриное филе	30
Филе рыбы	30
Фрикадельки	30

Примечание: указанное время приготовления является приблизительным и может варьироваться. Личные предпочтения потребителей в готовке продуктов могут отличаться от описанных в данной таблице.

ПРОГРАММА ЖАРКА

Программа рекомендуется для жарки овощей, мяса, рыбы и т.д. Данная программа используется для приготовления без воды, но с добавлением небольшого количества масла. Приготовление осуществляется с открытой крышкой. В программе реализована возможность установки времени приготовления в диапазоне от 5 минут до 1 часа, с шагом установки в 5 минут. Реализована возможность выбора вида продукта (овощи, мясо, рыба).

- Подготовьте все продукты, промойте их и нарежьте.
- Добавьте немного растительного масла в чашу.
- Вытрите насухо внешнюю поверхность чаши и установите в корпус прибора.
- Подключите прибор к электросети.
- Нажимая на кнопку **МЕНЮ**, установите программу **ЖАРКА**.
- С помощью кнопки **ВИД ПРОДУКТА** выберите одну из программ: **жарка овощей, жарка рыбы, жарка мяса**.
- Время приготовления в данной программе составляет 40 минут по умолчанию.
- Вы можете изменять установлено по умолчанию время приготовления в диапазоне от 5 минут до 1 часа с шагом установки в 5 минут.
- Для установки времени нажмите кнопку **УСТАНОВКА ВРЕМЕНИ**, начнет мигать индикация времени, после чего, нажимая на кнопку **ЧАС/МИНУТА**, установите необходимое время.
- Нажмите на кнопку **СТАРТ**. После выхода мультиварки на рабочий режим дисплей покажет обратный отсчет времени приготовления.
- По окончании процесса приготовления мультиварка автоматически переключится в программу поддержания температуры.
- Нажмите на кнопку **ПОДОГРЕВ/ОТМЕНА**, чтобы выключить программу поддержания температуры, и откройте крышку.

ПРОГРАММА МУЛЬТИПОВАР

Программа рекомендуется для приготовления практически всех блюд. В данной программе Вы можете изменять температуру 40°C-160°C, с шагом установки в 20°C; и время приготовления от 5 минут до 12 часов, шаг установки: от 5 минут до 1 часа - 5 минут, от 1 часа до 12 часов - 10 минут. Реализована возможность выбора вида продукта (овощи, мясо, рыба).

- Подготовьте все продукты, промойте их и нарежьте. Равномерно разложите продукты в чаше и вставьте чашу в корпус.

- Слегка поверните ее против часовой стрелки, убедитесь, что чаша плотно соприкасается с нагревательным элементом.
 - Закройте крышку. Подключите прибор к сети.
 - Нажимая на кнопку **МЕНЮ**, установите программу МУЛЬТИПОВАР.
 - Выберите вид продукта (овощи, рыба, мясо), нажав на кнопку **ВИД ПРОДУКТА**.
 - Время приготовления в данной программе составляет 40 минут по умолчанию.
 - Вы можете изменять время приготовления в диапазоне от 5 минут до 12 часов.
 - Для установки времени нажмите кнопку **УСТАНОВКА ВРЕМЕНИ** (одно нажатие для установки минут, два – для установки часов), начнет мигать индикация времени, после чего, нажимая на кнопку **ЧАС/МИНУТА**, установите необходимое время приготовления.
 - Установите температуру, нажимая на кнопку **ТЕМПЕРАТУРА**, диапазон установки от 40–160°C.
 - По окончании установки нажмите кнопку **СТАРТ**. После выхода мультиварки на рабочий режим дисплей покажет обратный отсчет времени приготовления.
 - По окончании процесса приготовления мультиварка автоматически переключится в программу поддержания температуры.
 - Нажмите на кнопку **ПОДОГРЕВ/ОТМЕНА**, чтобы выключить программу поддержания температуры, и откройте крышку.
- ПРИМЕЧАНИЕ: Для данной программы доступна программа **Отложенный старт**

ПРОГРАММА ПАСТА

Программа рекомендуется для приготовления макаронных изделий,пельменей, хинкали и т.д., отваривания яиц и сосисок. В данной программе Вы можете изменять время приготовления в диапазоне от 8 минут до 20 минут с шагом установки в 1 минуту.

Программа предусматривает закипание воды, после чего звучит звуковой сигнал, информирующий о необходимости загрузки ингредиентов и последующего нажатия кнопки СТАРТ, после чего начинается обратный отсчет времени приготовления.

- Отмерьте ингредиенты и налейте воды в чашу. Уровень воды в чаше должен быть ниже уровня 10cup, расположенного на внутренней поверхности чаши.
 - Вставьте чашу в корпус. Слегка поверните ее против часовой стрелки, убедитесь, что чаша плотно соприкасается с нагревательным элементом.
 - Закройте крышку. Подключите прибор к сети.
 - Нажимая на кнопку **МЕНЮ**, установите программу ПАСТА.
 - Время приготовления в данной программе составляет 8 минут по умолчанию. Вы можете изменять установлено по умолчанию время приготовления в диапазоне от 8 минут до 20 минут с шагом установки в 1 минуту.
 - Для установки времени нажмите кнопку **УСТАНОВКА ВРЕМЕНИ**, начнет мигать индикация времени, после чего, нажимая на кнопку **ЧАС/МИНУТА**, установите необходимое время.
 - Нажмите на кнопку **СТАРТ**.
 - После закипания воды будет звучать сигнал через каждые 30 секунд. После этого нужно опустить макароны в кипящую воду. Осторожно откройте крышку, положите макароны в чашу с кипящей водой и нажмите на кнопку СТАРТ. Начнется обратный отсчет выбранного Вами времени приготовления.
- ПРИМЕЧАНИЕ: Чтобы избежать выкипания воды, можно готовить с открытой крышкой.
- По окончании процесса приготовления мультиварка автоматически переключится в программу поддержания температуры.
 - Нажмите на кнопку **ПОДОГРЕВ/ОТМЕНА**, чтобы выключить программу поддержания температуры, и откройте крышку.

ПРОГРАММЫ ЭКСПРЕСС, ОБЫЧНАЯ ВАРКА, КАША

ЭКСПРЕСС

Программа рекомендуется для варки овощных, мясных блюд, также для приготовления риса и рассыпчатых каш из круп. Приготовление в программе ЭКСПРЕСС происходит при более высокой температуре нагрева чаши, чем в программе ОБЫЧНАЯ ВАРКА.

Требуется отключения вручную по достижении блюдом готовности нажатием кнопки **ПОДОГРЕВ/ОТМЕНА**.

ОБЫЧНАЯ ВАРКА

Программа рекомендуется для варки овощных, мясных блюд, также для приготовления риса и рассыпчатых каш из круп.

Требуется отключения вручную по достижении блюдом готовности нажатием кнопки **ПОДОГРЕВ/ОТМЕНА**.

ПРИМЕЧАНИЕ: Для данной программы доступна программа **Отложенный старт**

КАША

Программа предназначена для приготовления жидких каш. Их можно готовить из любых видов крупы: хлопьев, цельного зерна, дроблёных и классических круп.

Время приготовления в данной программе составляет 1 час по умолчанию. Вы можете изменять установлено по умолчанию время приготовления в диапазоне от 1-4 часов с шагом установки в 30 минут.

Обратный отчет времени приготовления в этой программе начинается сразу после нажатия кнопки **СТАРТ**.

ПРИМЕЧАНИЕ: Для данной программы доступна программа **Отложенный старт**

ПРОЦЕСС ПРИГОТОВЛЕНИЯ

- Отмерьте ингредиенты по рецепту.
- Не отмеряйте и не мойте ингредиенты в чаше для приготовления, так как это может привести к повреждению антипригарного покрытия и деформации чаши.
- Все ингредиенты (включая жидкость) должны находиться ниже уровня 10 CUP, расположенного на внутренней поверхности чаши. При приготовлении продуктов, которые в процессе готовки увеличиваются в объеме (рис, бобы и т.п.) - ниже уровня 8 CUP.
- Вставьте чашу в корпус. Слегка поверните ее против часовой стрелки, убедитесь, что чаша плотно соприкасается с нагревательным элементом.
- Закройте крышку до щелчка. Подключите прибор к питающей сети.
- Нажимая на кнопку **МЕНЮ** выберите группу программ **ВАРКА**. Нажимая на кнопку **ВАРКА** выберите программу **ЭКСПРЕСС**, **ОБЫЧНАЯ** или **КАША**.
- Нажмите на кнопку **СТАРТ**, начнется процесс приготовления.
- В программах **ОБЫЧНАЯ ВАРКА** и **ЭКСПРЕСС** время приготовления не ограничено, и требуется отключение по достижению блюдом готовности. Для этого нажмите кнопку **ПОДОГРЕВ/ОТМЕНА**.

ПРИМЕЧАНИЕ:

- При использовании программ **ЭКСПРЕСС** и **ОБЫЧНАЯ** рекомендуется периодически проверять готовность блюда для достижения желаемого результата.

- Если Вы выбрали программу КАША, Вы сможете установить время приготовления. Время приготовления в данной программе составляет 1 час по умолчанию. Вы можете изменять установлено по умолчанию время приготовления в диапазоне от 1-4 часов с шагом установки в 30 минут.

ПРОГРАММА ТУШЕНИЕ

В данной программе рекомендуется тушить, готовить блюда, требующие длительной термической обработки. В данной программе Вы можете изменять время приготовления в диапазоне от 2 до 12 часов с шагом установки в 30 минут.

- Подготовьте все продукты, промойте их и нарежьте. Равномерно разложите продукты в чаше и вставьте чашу в корпус. Все ингредиенты (включая жидкость) должны находиться ниже уровня 10 CUP, расположенного на внутренней поверхности чаши. При приготовлении продуктов, которые в процессе готовки увеличиваются в объеме (рис, бобы и т.п.) - ниже уровня 8 CUP.
 - Вставьте чашу в корпус. Слегка поверните ее против часовой стрелки, убедитесь, что чаша плотно соприкасается с нагревательным элементом.
 - Закройте крышку. Подключите прибор к сети.
 - Нажимая на кнопку **МЕНЮ**, установите программу ТУШЕНИЕ.
 - Вы можете изменять время приготовления в диапазоне от 2 до 12 часов.
 - Для установки времени нажмите кнопку **УСТАНОВКА ВРЕМЕНИ** (одно нажатие для установки минут, два – для установки часов), начнет мигать индикация времени, после чего, нажимая на кнопку **ЧАС/МИНУТА**, установите необходимое время приготовления.
 - По окончании установки нажмите кнопку **СТАРТ**, начнется обратный отсчет времени приготовления.
 - По окончании процесса приготовления мультиварка автоматически переключится в программу поддержания температуры.
 - Нажмите на кнопку **ПОДОГРЕВ/ОТМЕНА**, чтобы выключить программу поддержания температуры, и откройте крышку.
- ПРИМЕЧАНИЕ: Для данной программы доступна программа **Отложенный старт**

ПРОГРАММА СУП

Программа рекомендуется для приготовления различных первых блюд (суп, борщ, уха, щи, солянка и т.д.), а также напитков. В данной программе Вы можете изменять время приготовления в диапазоне от 1 до 4 часов с шагом установки в 10 минут.

- Подготовьте все продукты, промойте их и нарежьте. Выложите продукты в чашу и вставьте чашу в корпус. Все ингредиенты (включая жидкость) должны находиться ниже уровня 10 CUP, расположенного на внутренней поверхности чаши.
- Вставьте чашу в корпус. Слегка поверните ее против часовой стрелки, убедитесь, что чаша плотно соприкасается с нагревательным элементом.
- Закройте крышку. Подключите прибор к сети.
- Нажимая на кнопку **МЕНЮ**, установите программу СУП.
- Время приготовления в данной программе составляет 60 минут по умолчанию. Вы можете изменять установлено по умолчанию время приготовления в диапазоне от 1 до 4 часов с шагом установки в 10 минут.
- Для установки времени нажмите кнопку **УСТАНОВКА ВРЕМЕНИ** (одно нажатие для установки минут, два – для установки часов), начнет мигать индикация времени, после чего, нажимая на кнопку **ЧАС/МИНУТА**, установите необходимое время приготовления.

- По окончании установки нажмите кнопку **СТАРТ**, начнется обратный отсчет времени приготовления.
 - По окончании процесса приготовления мультиварка автоматически переключится в программу поддержания температуры.
 - Нажмите на кнопку **ПОДОГРЕВ/ОТМЕНА**, чтобы выключить программу поддержания температуры, и откройте крышку.
- ПРИМЕЧАНИЕ: Для данной программы доступна программа **Отложенный старт**

ПРОГРАММА ВЫПЕЧКА

Программа рекомендуется для приготовления выпечки (кексов, пирогов, бисквитов), запеканок и суфле. Время приготовления в данной программе составляет 50 минут по умолчанию.

- Подготовьте все продукты, промойте их и нарежьте. Выложите продукты в чашу и вставьте чашу в корпус. Все ингредиенты (включая жидкость) должны находиться ниже уровня 10 CUP, расположенного на внутренней поверхности чаши.
- Вставьте чашу в корпус. Слегка поверните ее против часовой стрелки, убедитесь, что чаша плотно соприкасается с нагревательным элементом.
- Закройте крышку. Подключите прибор к сети.
- Нажимая на кнопку **МЕНЮ**, установите программу **ВЫПЕЧКА**.
- Время приготовления в данной программе составляет 50 минут по умолчанию.
- По окончании установки нажмите кнопку **СТАРТ**, начнется процесс приготовления. Дисплей покажет обратный отсчет времени приготовления.
- По окончании процесса приготовления мультиварка автоматически переключится в программу поддержания температуры.
- Нажмите на кнопку **ПОДОГРЕВ/ОТМЕНА**, чтобы выключить программу поддержания температуры, и откройте крышку.

ПРИМЕЧАНИЕ:

- если выпечка не полностью пропеклась, оставьте ее в чаше с закрытой крышкой на режиме **ПОДОГРЕВ** в течение не более 10-20 минут.
- Пожалуйста, используйте прихватки, чтобы вынуть чашу. Если оставить выпечку в чаше, она может отсыреть.

ПРОГРАММА ОТЛОЖЕННЫЙ СТАРТ

В мультиварке предусмотрена программа Отложенный старт, которая позволяет задать время, к которому должна быть выполнена автоматическая программа.

Отложить процесс приготовления можно на 24 часа.

1. Нажимая на кнопку **МЕНЮ**, выберите необходимую программу.

ПРИМЕЧАНИЕ: Программа отложенного старта недоступна для программ **ЖАРКА**, **ПАСТА**, **ВЫПЕЧКА** и **ЭКСПРЕСС**.

2. Нажмите кнопку **ОТЛОЖЕННЫЙ СТАРТ** и выберите ячейку памяти **ТАЙМЕР 1** или **ТАЙМЕР 2**. С помощью кнопок **УСТАНОВКА ВРЕМЕНИ** и **ЧАС/МИНУТА** установите время, к которому должна быть выполнена автоматическая программа.
3. По окончании установки времени нажмите **СТАРТ**.
4. К назначенному времени блюдо будет готово.
5. Нажмите на кнопку **ПОДОГРЕВ/ОТМЕНА**, чтобы выключить режим поддержания температуры, и откройте крышку.

ПРИМЕЧАНИЕ: отложить процесс приготовления можно на 24 часа. Не рекомендуется оставлять еду в программе отсрочки более 12 часов, иначе продукты могут испортиться. Пожалуйста, устанавливайте время отсрочки в зависимости от качества и конкретного вида продукта.

ТАЙМЕР 1 - используется для установки времени готовности программы на утренние часы (для приготовления завтрака)

ТАЙМЕР 2 - используется для установки времени готовности программы на вечерние часы (для приготовления ужина).

СВОДНАЯ ТАБЛИЦА ПРОГРАММ ПРИГОТОВЛЕНИЯ

Программа	Выбор продукта	Температурный режим*, °C	Время приготовления по умолчанию	Диапазон установки времени приготовления	Отложенный старт	Рекомендации
Пар	Овощи Рыба Мясо	115-120°C	5 минут	5 – 50 минут (шаг -1 минута)	24 часа	Приготовление на пару рыбы, мяса, овощей, диетических блюд и детского меню
Жарка	Овощи Рыба Мясо	150-155°C	40 минут	5 - 60 минут (шаг -5 минут)	нет	Жарка овощей, рыбы и мяса. Приготовление осуществляется с открытой крышкой.
Мультиповар	Овощи Рыба Мясо	Ручная установка от 40°C до 160°C, шаг установки 20°C.	40 минут	5 минут – 1 час (шаг - 5 минут), 1 час – 12 часов (шаг - 10 минут)	24 часа	Приготовление любых блюд по заданным пользователем ручную установкам температуры и времени.
Паста	–	118-120°C	8 минут	8-20 минут (шаг – 1 минута)	нет	Приготовление макаронных изделий, пельменей, отваривания сосисок и т.д.
Экспресс	–	130°C	–	–	нет	Требует отключения вручную по достижении блюдом готовности.
Обычная	–	120°C	–	–	24 часа	Требует отключения вручную по достижении блюдом готовности.
Каша	–	90-100°C	1 час	1- 4 часа (шаг 30 минут)	24 часа	Приготовление каш.
Тушение	–	90°C	2 часа	2 часа – 12 часов (шаг - 30 минут)	24 часа	Приготовление блюд, требующих длительной термической обработки.
Суп	–	90°C	1 час	1 час - 4 часа (шаг – 10 минут)	24 часа	Приготовление первых блюд
Выпечка	–	120-140°C	50 минут	–	нет	Приготовление выпечки (кексов, бисквитов, пирогов), различных

						запеканок.
--	--	--	--	--	--	------------

* - в таблице указаны усредненные значения температуры в каждом режиме

УСТРАНЕНИЕ НЕПОЛАДОК

Неполадка	Возможная причина	Устранение
Мультиварка не включается	Нет напряжения сети	Проверьте наличие напряжения в сети.
Блюдо готовится слишком долго	Нет питания сети.	Проверьте напряжение в сети.
	Чаша в корпусе мультиварки установлена с перекосом.	Устанавливайте чашу в корпус ровно, без перекосов.
	Нагревательный элемент загрязнен.	Отключите прибор от сети, дайте ему остыть. Очистите нагревательный элемент от загрязнений.
Еда пригорела или неправильно приготовлена.	Между чашей и нагревательным элементом попал посторонний предмет.	Удалите посторонний предмет.
	Неисправность панели управления.	Обратитесь в ближайший сервисный центр для ремонта.
	Не соблюдено соотношение крупы и жидкости.	Подберите соответствующее количество жидкости и крупы.
На дисплее отображается ошибка E1, E1	Системная ошибка, возможен выход из строя электронной платы или нагревательного элемента, либо неплотно закрыта крышка.	Плотно закройте крышку. Если проблема не устраняется, обратитесь в сервисный центр.

ЧИСТКА И УХОД

- Перед чисткой обязательно отключите прибор от электросети.
- Дайте прибору полностью остыть.

ОЧИСТКА КОРПУСА ПРИБОРА

Очищайте корпус прибора по мере необходимости, при этом используйте чистую теплую воду и мягкую ткань, не используйте абразивные моющие средства и средства для мытья посуды.

ОЧИСТКА ЧАШИ

Полностью очищайте чашу после каждого использования. Используйте при этом средства для мытья посуды и мягкую ткань, не используйте абразивные моющие средства. По окончании очистки протрите внешнюю поверхность чаши насухо.

ОЧИСТКА ВНУТРЕННЕЙ КРЫШКИ

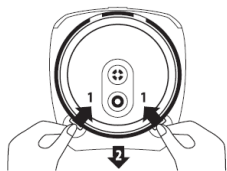

Нажмите на крепления по стрелкам «1», затем снимите крышку по стрелке «2». После этого проведите чистку крышки.

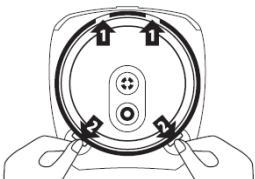

Установите крышку в крепление по стрелке «1», а затем нажмите на нее по стрелкам «2»

ОЧИСТКА КЛАПАНА ВЫПУСКА ПАРА

Производите чистку клапана выпуска пара каждый раз после использования прибора. Промойте его под проточной водой, после чего тщательно просушите и установите на место.

ТЕХНИЧЕСКИЕ ХАРАКТЕРИСТИКИ

Электропитание	220-240 Вольт 50 Г ерц
Мощность	900 Ватт
Вес нетто / брутто	4,7 кг / 5,0 кг
Размеры коробки (Д x Ш x В)	405 мм x 300 мм x 273 мм

Завод-изготовитель:

ZHONGSHAN YULONG IMP. & EXP.CO.,LTD :

THE FIRST FLOOR NO.20, XINDI MANIN STREET, HUANGPU TOWN, ZHONGSHAN, GUANGDONG, CHINA.

Чжуншань Юйлун Имп. энд Эксп. Ко., Лтд

1 этаж №20, Синьди Манинь Стрит, Хуанпу Таун, Чжуншань, Гуандун, Китай

Производитель на свое усмотрение и без дополнительных уведомлений может менять комплектацию, внешний вид, страну производства, срок гарантии и технические характеристики модели. Проверьте в момент получения товара.