



АЯ 46



426028, Россия, г. Ижевск,
ул. Пойма, 25, ООО "ГАЛЕОН"
тел. (3412) 50-59-32, 50-69-11
www.akvilon-izh.ru
info@akvilon-izh.ru



Калипсо 2 Шкаф комбинированный.

индекс: K01.01.03

ГАБАРИТЫ:

Ширина - 832мм
Глубина - 362мм
Высота - 1880мм

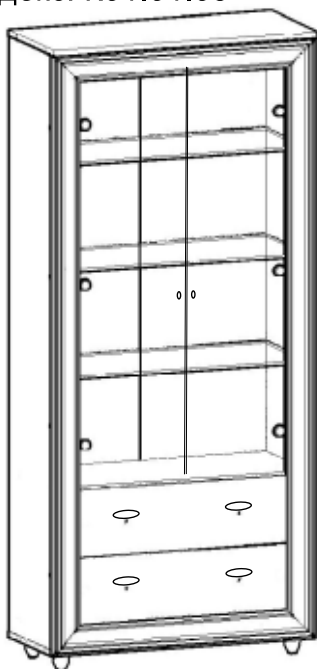

**Претензии по качеству принимаются при наличии
упаковочных ярлыков!!!**

Изготовитель оставляет за собой право вносить
незначительные изменения.

Продукция изготовлена в соответствии с ГОСТ 16371-2014
"Мебель. Общие технические условия."

Сборку изделия производить согласно данной инструкции.

Перед началом сборки внимательно ознакомьтесь с инструкцией.

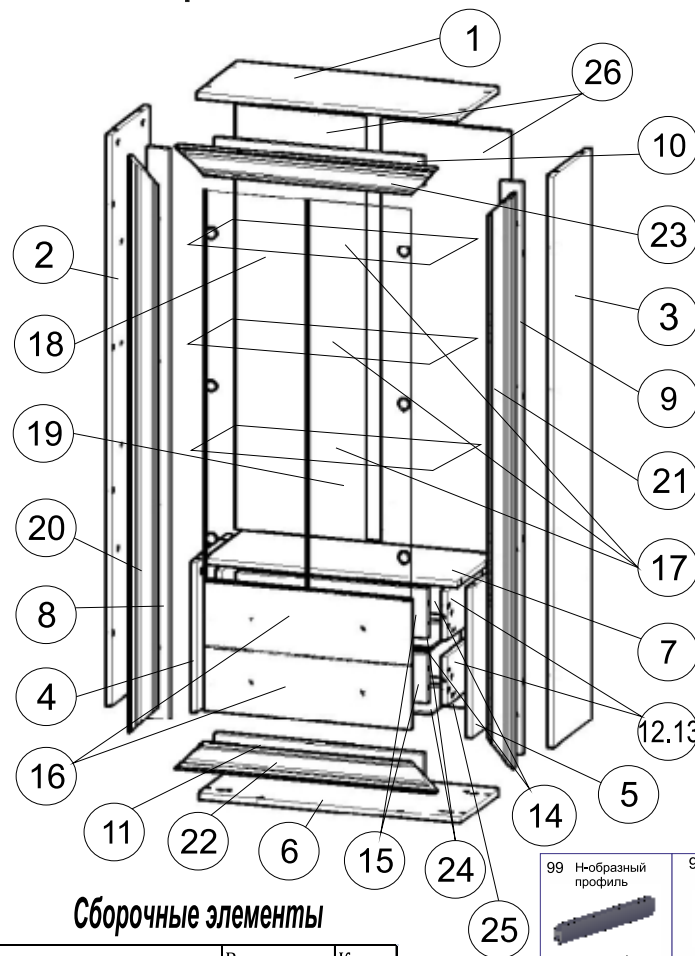

Сборочные элементы

| № | И-ие: | Р-р: | Кол-во: |
|-------|----------------------------------|----------|---------|
| 1 | Верх | 832x362 | 1 |
| 2,3 | Стойка лев.\прав. | 1788x337 | 2 |
| 4,5 | Стойка внутренняя лев.\прав. | 468x321 | 2 |
| 6 | Низ | 832x337 | 1 |
| 7 | Горизонтальная | 798x317 | 1 |
| 8,9 | Ф.панель лев.\прав. | 1788x67 | 2 |
| 10 | Ф.панель верх | 84x662 | 1 |
| 11 | Ф.панель низ | 68x662 | 1 |
| 12,13 | Бок.ящика лев.\прав. | 150x300 | 4 |
| 14 | Задняя стенка ящика | 150x606 | 2 |
| 15 | Ф.панель ящика | 150x606 | 2 |
| 16 | Фасад ящика | 200x656 | 2 |
| 17 | Полка (стекло8мм) | 794x316 | 3 |
| 18,19 | Дверца левая\правая (стекло 4мм) | 1224x327 | 2 |
| 20,21 | Молдинг вертикальный лев.\прав. | 1802 | 2 |
| 22,23 | Молдинг горизонт. Верх\низ | 828 | 2 |
| 24 | Дно ящика (ДВП) | 636x298 | 2 |
| 25 | Задняя стенка (ДВП) | 419x828 | 1 |
| 26 | Задняя стенка (ДВП) | 1327x412 | 2 |

| | | |
|------------------------------|--|----------|
| 72 Полкодержатель | | 12 шт. |
| 97 Скрепка для задней стенки | | 18 шт. |
| 74 Опора-боченок | | 4 шт. |
| 61 Петля для стекла | | 6 шт. |
| 4 Демпфер. | | 2шт. |
| 65 Саморез 3.5x16 | | 155 шт. |
| 99 Н-образный профиль | | 1 шт. |
| 94 Втулка для стекла | | 2 шт. |
| 95 Шайба для стекла | | 2 шт. |
| 63 Ручка | | 2 шт. |
| 53 Эксцентрик | | 28 шт. |
| 52 Заглушка конфирмата | | 16 шт. |
| 55 Заглушка эксцентрика | | 16шт. |
| 8 Дюбель | | 2 шт. |
| 58 Футорка 3x10. | | 24шт. |
| 87 Ключ | | 1 шт. |
| 140 Винт под ручку 4x22 | | 3 шт. |
| 6 Навес. | | 2 шт. |
| 66 Саморезы 4,2x25 | | 14 шт. |
| 67 Саморезы 3,5x25 | | 4 шт. |
| 83 Направляющие 300мм | | 2 компл. |
| 7 Саморез 4x35 | | 2 шт. |
| 62 Ручка | | 4 шт. |
| 51 Винт-конфирмат 7x50 | | 24 шт. |
| 54 Дюбель эксцентрика | | 28 шт. |

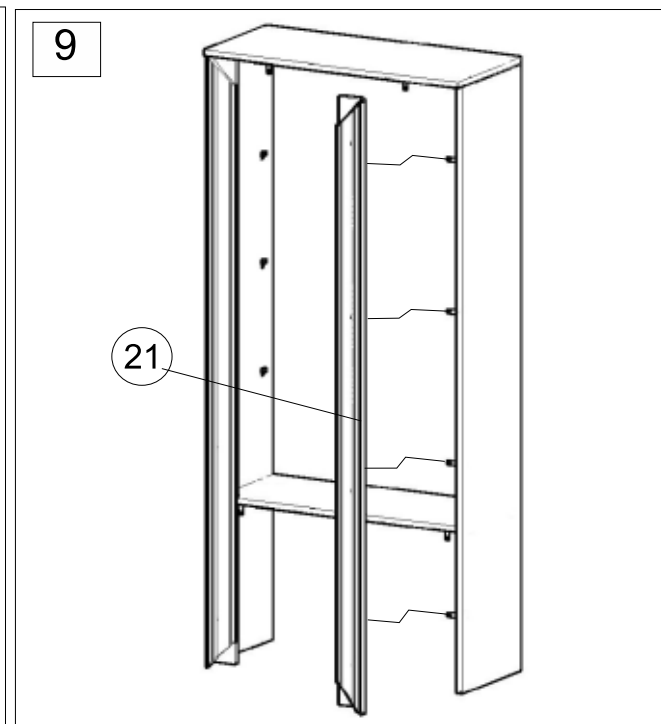
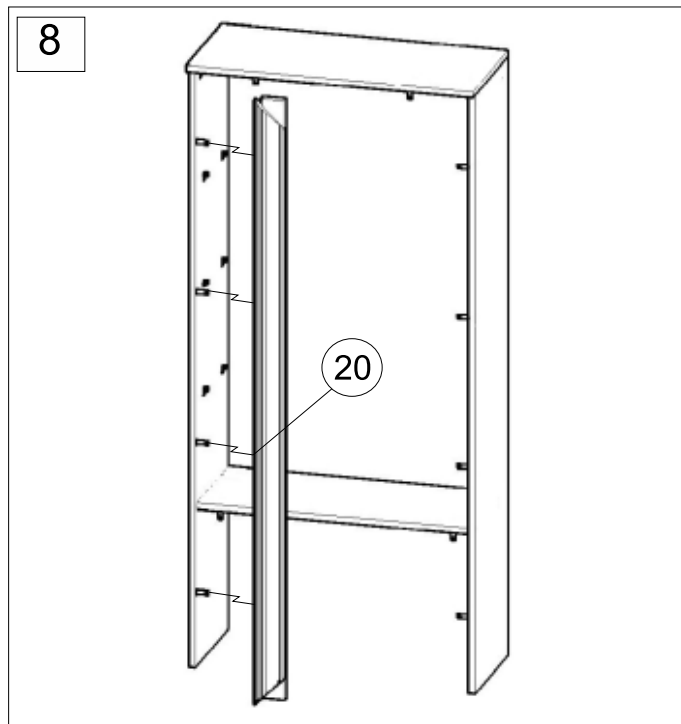
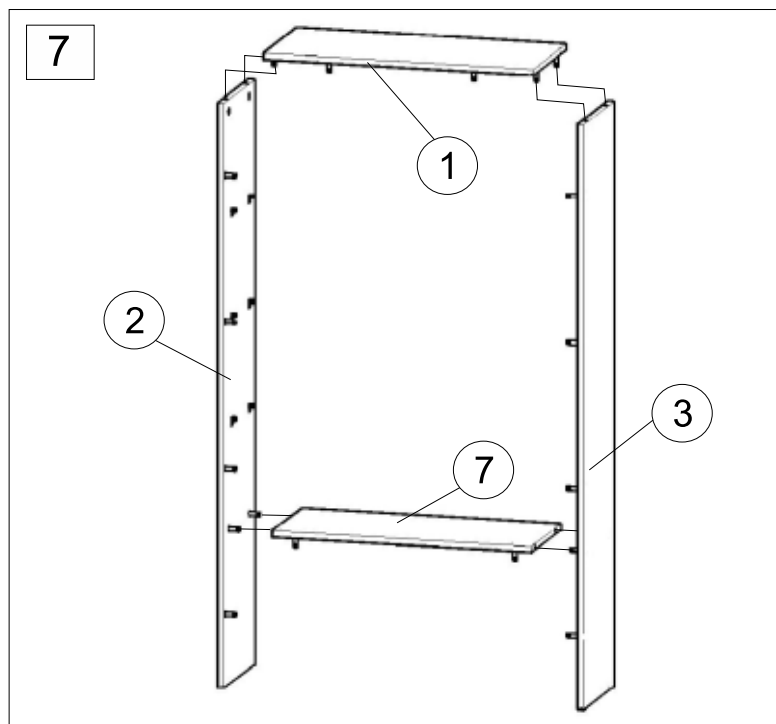
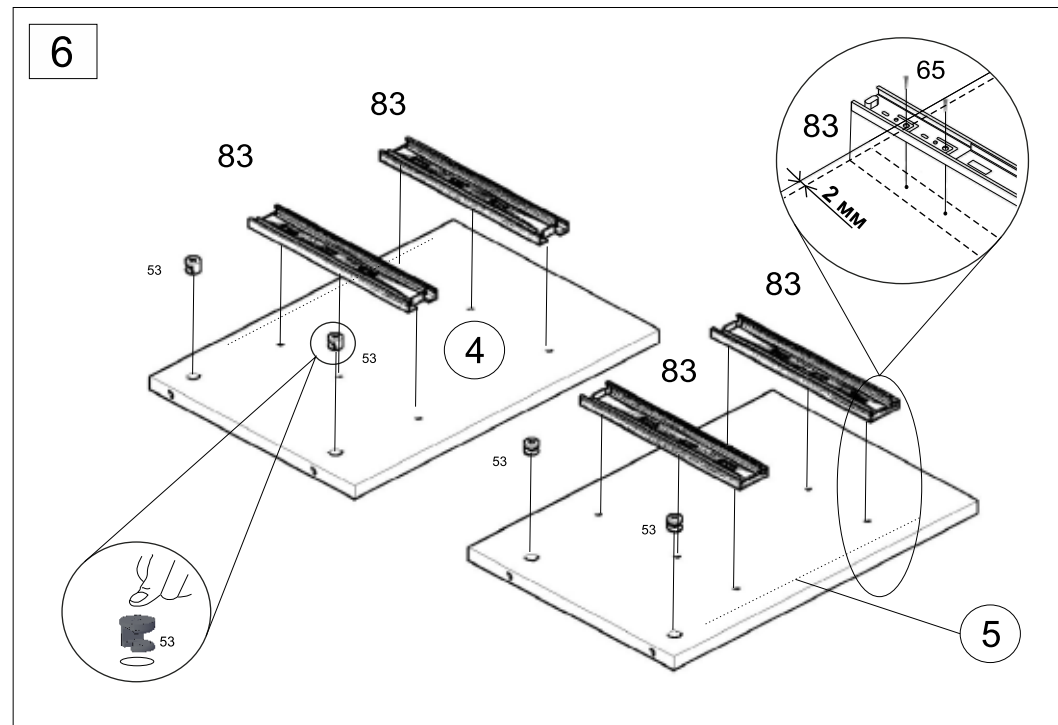
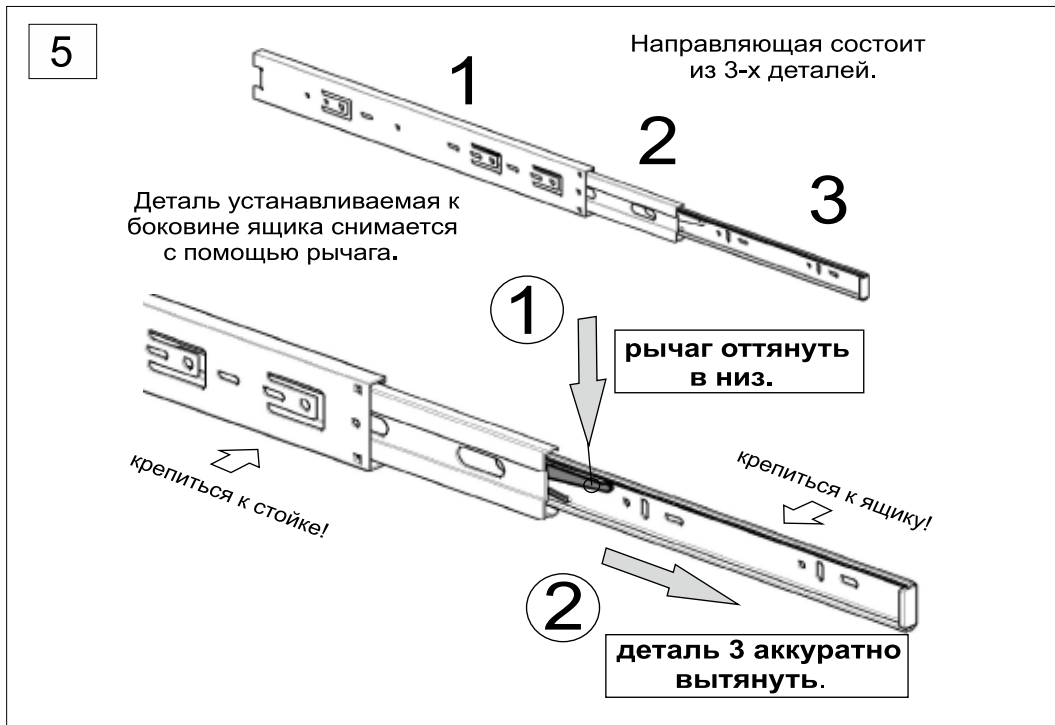

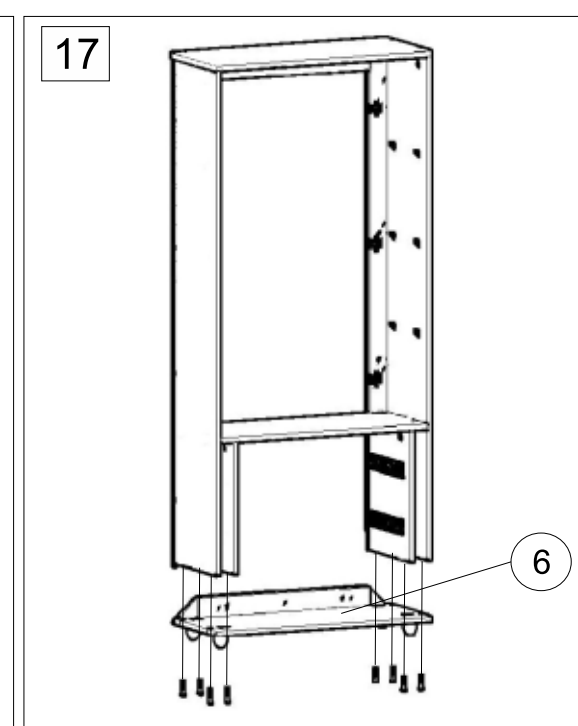
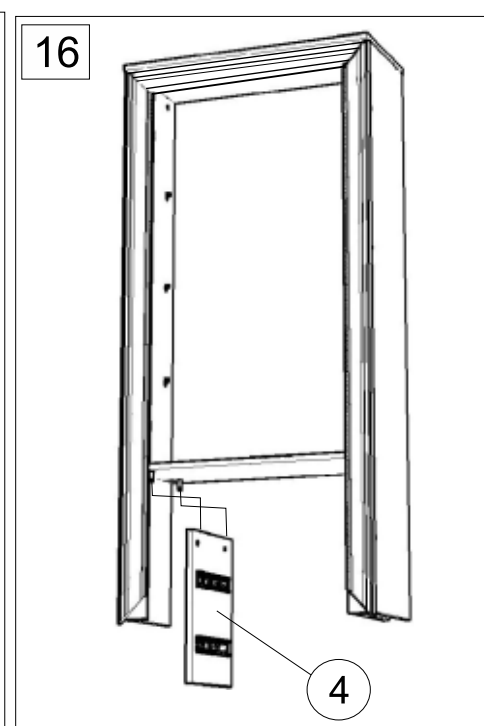
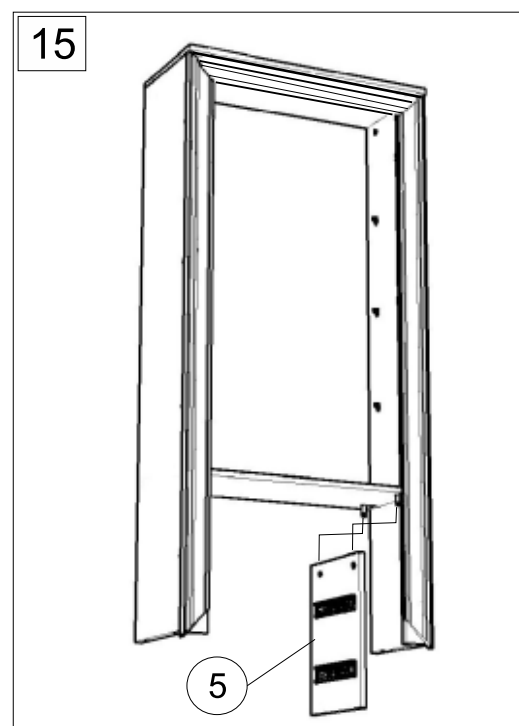
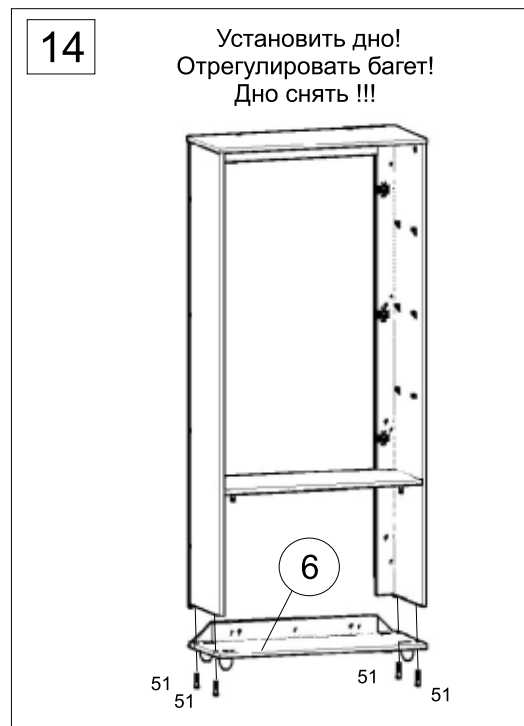
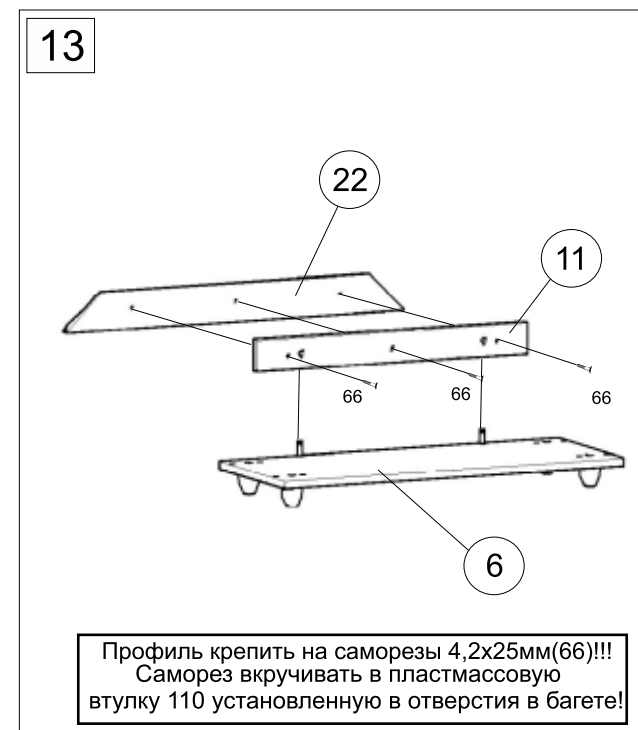
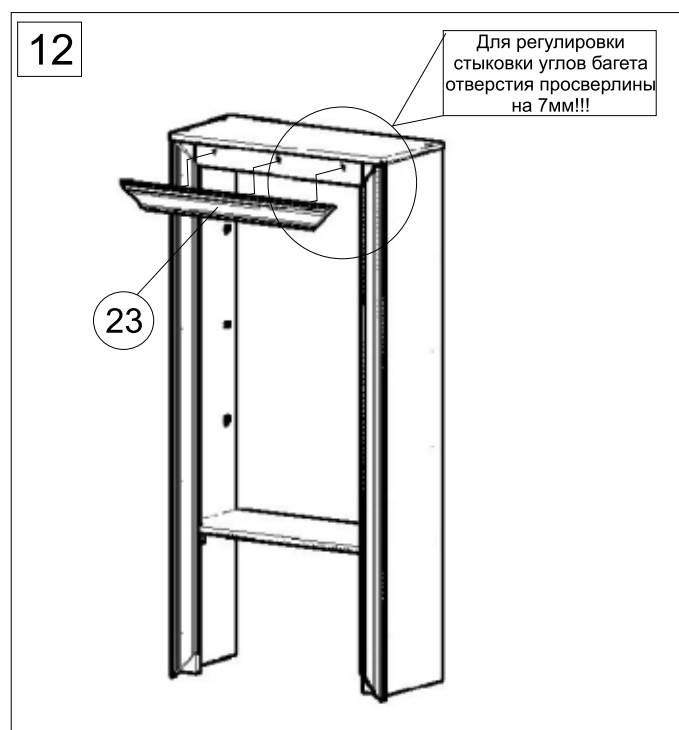
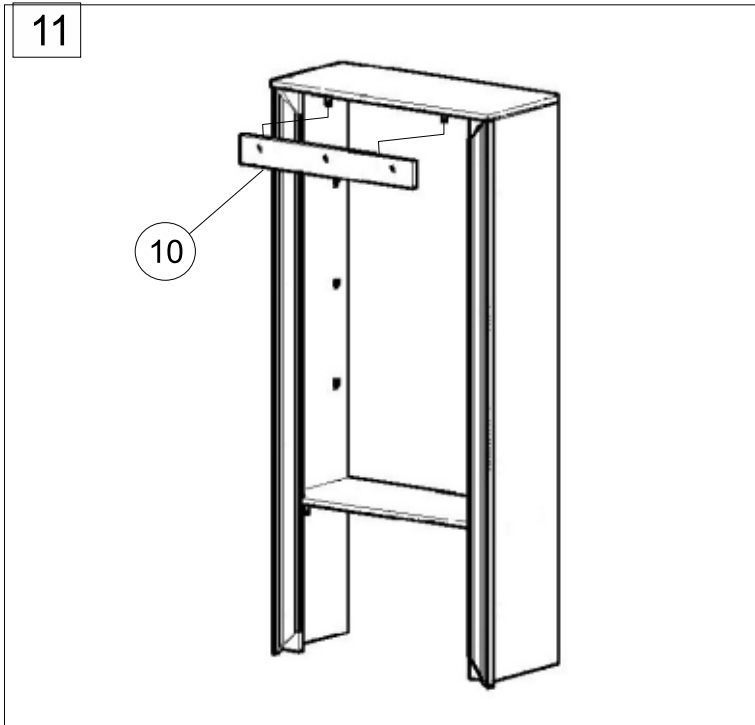

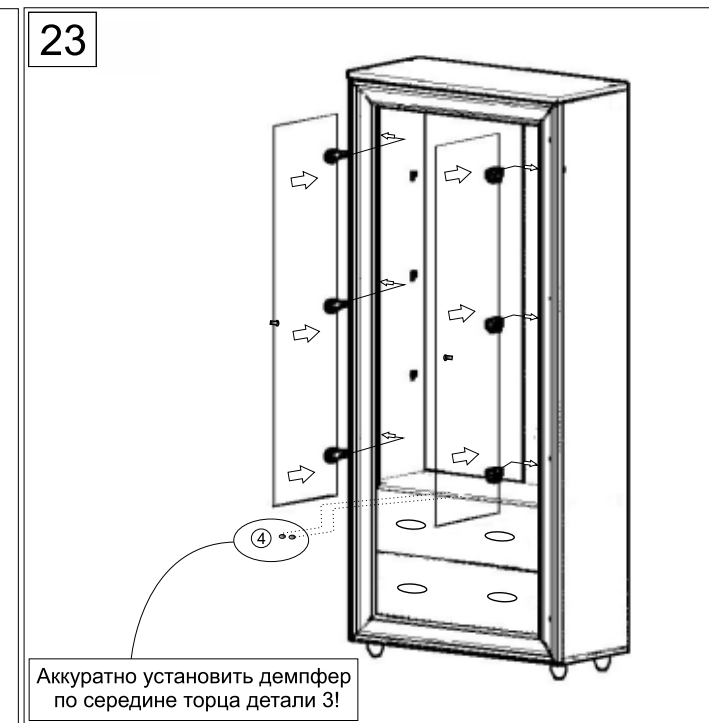
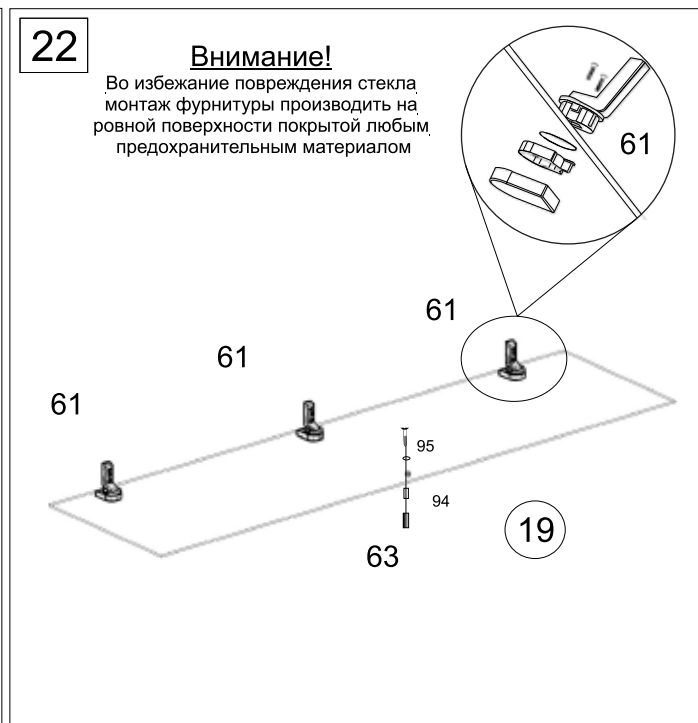
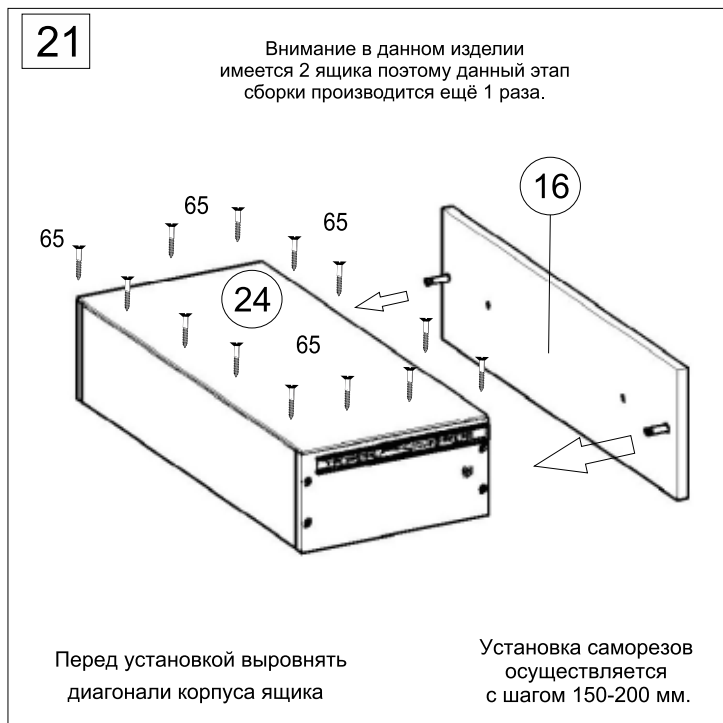
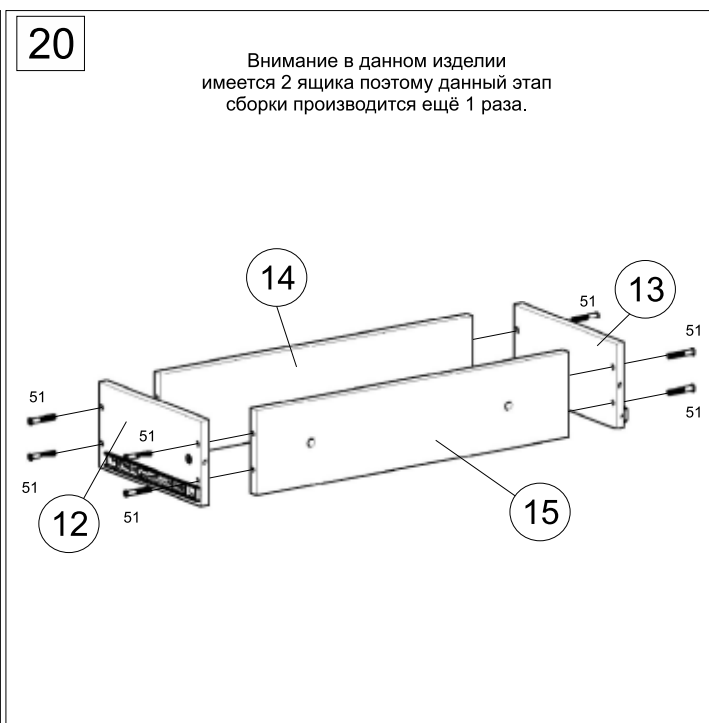
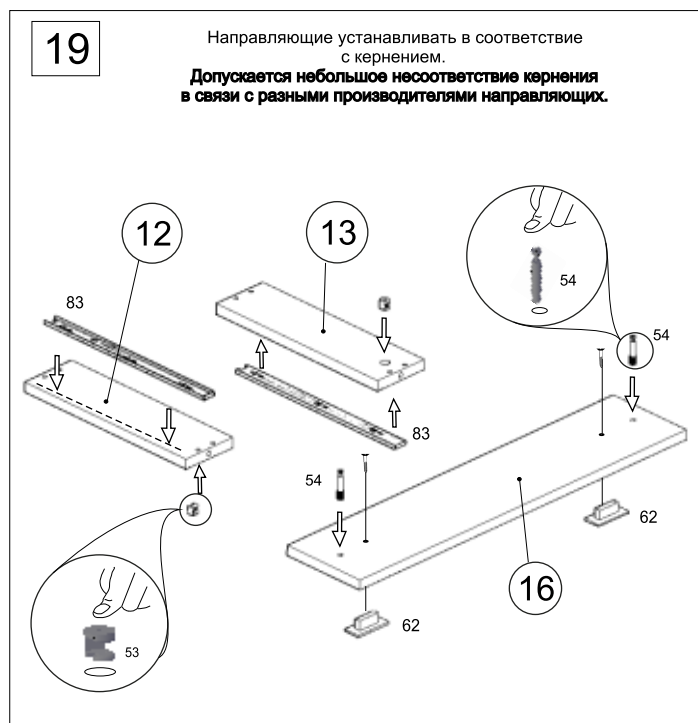
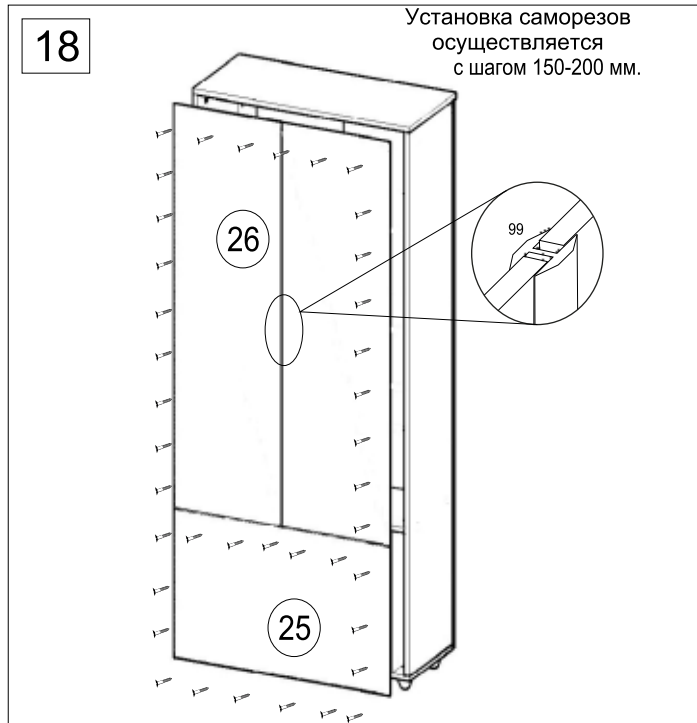

24

После окончательной сборки установить ящики на направляющие 83, полки на полкодержатели 72.

Во всех видимых местах в головку конфирмата 51 установить заглушку конфирмата 52, в эксцентрик 53 установить заглушку эксцентрика 55

25

Внимание!!!

Шкаф необходимо крепить к стене (во избежании опрокидывания!), используя крепления, которые входят в комплект к товару.

Самые тяжелые предметы кладите в нижние ящики!

Внимание!!!

**НЕ позволяйте детям взбираться на шкафы и комоды!
Висеть на ящиках, дверях или полках!**

Инструкция по сборке представляет собой логическую последовательность действий с помощью которой без труда можно собрать мебельное изделие в домашних условиях.

Что необходимо для сборки:

1. Молоток;
2. Отвертки:
 - одна плоская;
 - 2 вида крестовых.

Рекомендации и предостережения при сборке мебели:

1. Сборку мебели необходимо производить на ровной, чистой и твердой поверхности;
2. Во избежание повреждения поверхности деталей мебели рекомендуется на месте сборки положить мягкую толстую ткань или гофрокартон от упаковки;
3. Сборку можно производить непосредственно на месте установки мебельного изделия, так как изделие собирается в вертикальном положении (стоя) и не требует много места для сборки;
4. Перед началом сборки внимательно ознакомьтесь с инструкцией по сборке;
5. Обязательно следуйте установленной последовательности в инструкции (1 , 2 , 3) для более качественного результата сборки.

Рекомендации по эксплуатации и уходу за мебелью:

- мебель эксплуатировать в проветриваемом, сухом помещении,
- не устанавливать вплотную к отопительным приборам,
- не ставить на поверхность горячие предметы,
- не ставить под прямые солнечные лучи, так как под их воздействием может измениться цвет лицевых поверхностей изделия,
- лицевые поверхности оберегать от механических повреждений, от попадания растворителей, щелочей, кислот и воды.(если такое произошло, незамедлительно протереть мягкой и быстро впитывающей тканью!)
- чистку поверхностей из ЛДСП производить сухой или пропитанной специальным средством мягкой тканью(фланель, сукно, плюш, миткаль и т.п.)
- для чистки стеклянных поверхностей используются специальные средства (предназначенные для стеклянных поверхностей!).
- поверхность из ЛДВП (задняя спинка изделия, дно ящиков) производить только сухой мягкой тканью.
- запрещено использовать в качестве чистящих средств, растворители, соду и средства , содержащие абразивные материалы,
- в мебели, имеющей крепление болтами, винтами, шурупами, при ослаблении соединений необходимо их периодически подтягивать!