

Рекомендации по приемке, транспортировке, сборке, эксплуатации и уходу за мебелью

Приемка мебели

При получении товара (как на складе, так и на дому) не пренебрегайте проверкой приобретенной мебели на предмет ее комплектности и внешних качественных признаков. Проверку рекомендуется осуществлять, вскрывая упаковку всех предметов, путем их осмотра (в первую очередь, лицевых панелей, стеклянных изделий) с целью обнаружения видимых дефектов (царапин, сколов, вмятин) и комплектности мебельной фурнитуры. Принятие мебели без указания на недостатки мебельных изделий, которые могли быть установлены при обычном способе приемки, лишают права покупателя в дальнейшем на них ссылаться.

Транспортировка мебели

Рекомендуется пользоваться услугами по перевозке специализированных (имеющих для этих целей транспортные средства и персонал) лицензированных и сертифицированных в установленном порядке организаций, поскольку в этом случае за сохранность груза отвечает перевозчик. Дефекты мебельных изделий, ставшие следствием перевозки, не подлежат устранению в порядке гарантии.

Сборка мебели

Перед началом сборки мебели внимательно изучите инструкцию по сборке, проверьте комплектность деталей в каждом пакете. Соблюдайте осторожность при установке шкантов в глухие отверстия деталей; при сильных ударах молотком возможно растрескивание материала. При креплении стекла к дверной рамке при помощи стеклодержателей не прилагайте большие усилия во избежание повреждения стекла.

Внимание! Перед монтажом фасадов, проверьте их качество. Установленные фасады не принимаются в рекламация по качеству.

Рекомендации по эксплуатации и уходу за мебелью

-Так как мебельные изделия чувствительны к свету, влажности и температуре, рекомендуется избегать продолжительного воздействия одного или нескольких этих факторов, так как это может вызвать преждевременное отслоение облицовочных материалов, коробление и деформацию элементов мебели. Изделия мебели должны быть расположены не ближе 1 метра к источнику тепла (батареи, калориферы, котлы и другие нагревательные приборы). Рекомендуемая температура помещения 10-25 град. С. Не допускайте попадания на изделия мебели горячих предметов (утюги, посуда с кипятком и т.п.) или продолжительного воздействия вызывающих нагревание излучений (свет мощных ламп, неэкранированные микроволновые излучатели и т.д.) Всегда содержите поверхности мебельных изделий в полной сухости.

-Поверхности деталей мебели необходимо протирать сухой мягкой тканью (фланель, сукно, плюш, миткаль). Уход за рабочими поверхностями (столешницы, мойки и т.п.), как правило, должен осуществляться мягкой влажной тканью, возможно, с применением специально предназначенных для этих целей специальных моющих или чистящих средств. Ни в коем случае не допускайте попадания на мебельные изделия воды и агрессивных жидкостей (кислот, щелочей, масел, растворителей).

-Все тяжести следует размещать внутри шкафов таким образом, чтобы добиться равномерного распределения нагрузки по всей имеющейся площади и обеспечить необходимое равновесие.

-После определенного срока эксплуатации некоторые механические части (петли, конфирматы, винты, шурупы) могут утрачивать свою первоначальную регулировку, выполненную во время сборки изделий. Это может выражаться в скрипе, затруднении открывания дверей или выдвижных ящиков и т. д. Поэтому при эксплуатации бытовой мебели не следует прилагать чрезмерных усилий для открывания дверей, выдвижных ящиков и других подвижных частей. Их надлежащая работа обеспечивается путем своевременной регулировки петель либо смазки направляющих парафином или аналогичным по своим качествам средством. При ослаблении узлов резьбовых соединений их необходимо периодически подтягивать.

Несоблюдение вышеизложенных условий и рекомендаций, повлекшее возникновение дефектов и недостатков мебели, является основанием утраты права на гарантийное обслуживание.

Претензии по качеству и комплектности мебели должны предъявляться покупателем непосредственно в магазин, в котором была приобретена мебель, с обязательным приложением товарного чека.

Внимание: сборку должен производить квалифицированный специалист специальным инструментом. Так как изделия постоянно совершенствуются, конструкция может незначительно отличаться от заявленной.

Гарантийный срок эксплуатации - 24 месяца. Срок службы-3 года



ИНТЕРЛИНИЯ
ЦЕНТР МЕБЕЛИ

ООО «Центр мебели Интерлиния»
Республика Беларусь 224025 г. Брест
ул. Лейтенанта Рябцева 39
тел.: +375 162 95-90-90 тел./факс: +375162 29-88-94
e-mail: info@interline.by
www.interline.by



МЕБЛЯ 3
БЕЛАРУСІ

ИНСТРУКЦИЯ ПО СБОРКЕ



15 Набор мебели для жилой комнаты
"ТАУЭР" TP-01

Шкаф TP-ШБ

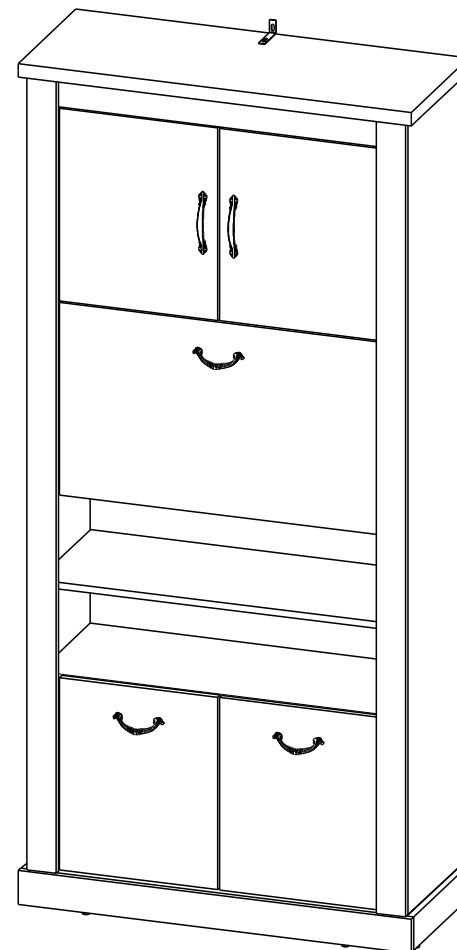
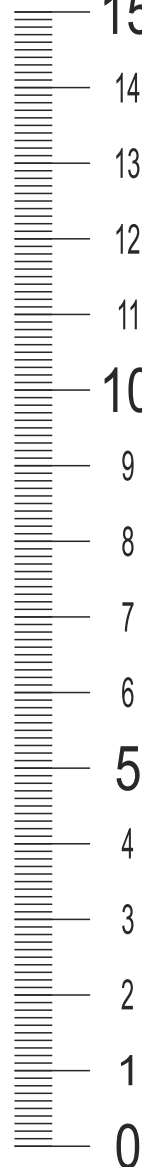



Схема 1



Схема 2

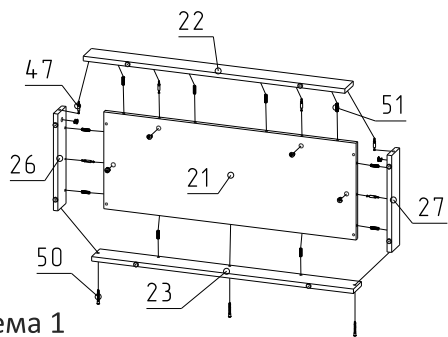

Схема 3

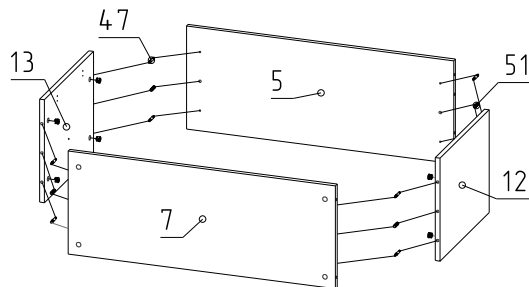

Схема 4

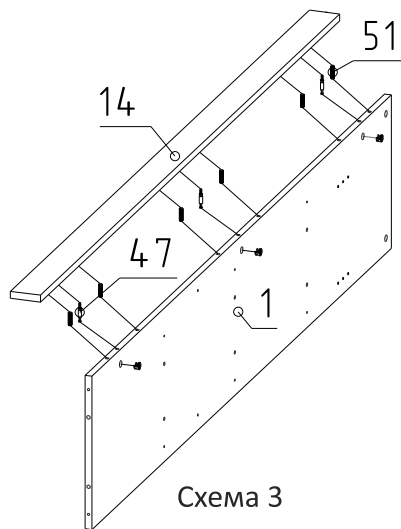

Схема 5

Таблицы условных обозначений

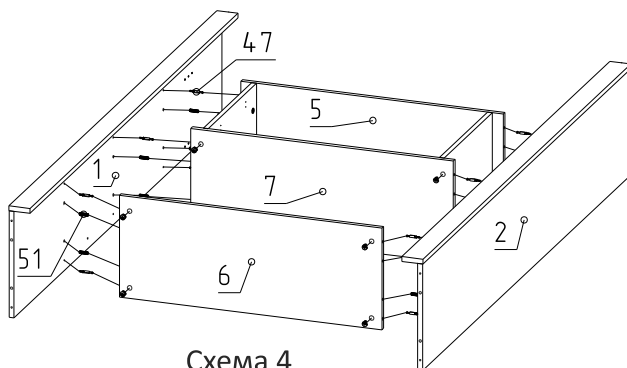
№	Наименование	Кол-во	№ пачки	№	Наименование	Кол-во	№ пачки
1	Стенка вертикальная (левая)	1	1	16	Полка	1	1
2	Стенка вертикальная (правая)	1	1	17	Стенка фронтальная (верхняя)	1	2
3	Дверь горизонтальная	1	2	18	Вставка (верхняя)	2	1
4	Полка	1	2	19	Вставка (нижняя)	2	1
5	Стенка горизонтальная	1	2	20	Крышка	1	2
6	Стенка горизонтальная (нижняя)	1	2	21	Основание	1	2
7	Стенка горизонтальная (средняя)	1	2	22	Стенка фронтальная (передняя)	1	2
8	Полка	1	2	23	Стенка фронтальная (задняя)	1	2
9	Дверь (правая)	1	1	26	Стенка вертикальная (нижняя левая)	1	1
10	Дверь (верхняя)	2	1	27	Стенка вертикальная (нижняя правая)	1	1
11	Дверь (левая)	1	1	30	Задняя стенка	2	2
12	Стенка вертикальная (внутренняя правая)	1	1	31	Задняя стенка	2	2
13	Стенка вертикальная (внутренняя левая)	1	1	32	Задняя стенка	2	2
14	Стенка фронтальная (левая)	1	1	33	Задняя стенка	2	1
15	Стенка фронтальная (правая)	1	1				

№	Вид	Наименование	Кол-во	№	Вид	Наименование	Кол-во
34		Ключ-шестигранник	1	46		Ручка WERONA	2
35		Шуруп 3,5x16	32	47		Стяжка эксцентриковая	47
36		Прокладка под ручку	16	48		Подпятник с гвоздем	8
37		Уголок крепежный 76x32x15	1	49		Полкодержатель D-5	12
38		Подъемник барный	2	50		Конфирмат 7x50	7
39		Планка соединительная для 3C	1	51		Шкант 8x35	60
40		Планка соединительная для 3C	1	52		Гвоздь 1,4x25	122
41		Планка соединительная для 3C	1	53		Планка петельная	10
42		Планка соединительная для 3C	1	54		Евро шуруп 6,3x13	20
43		Ручка APRIL	3	55		Шуруп 4x16 с перссшайбой	1
44		Петля для внутренней двери	8	56		Шуруп 3,5x25	8
45		Петля	2				

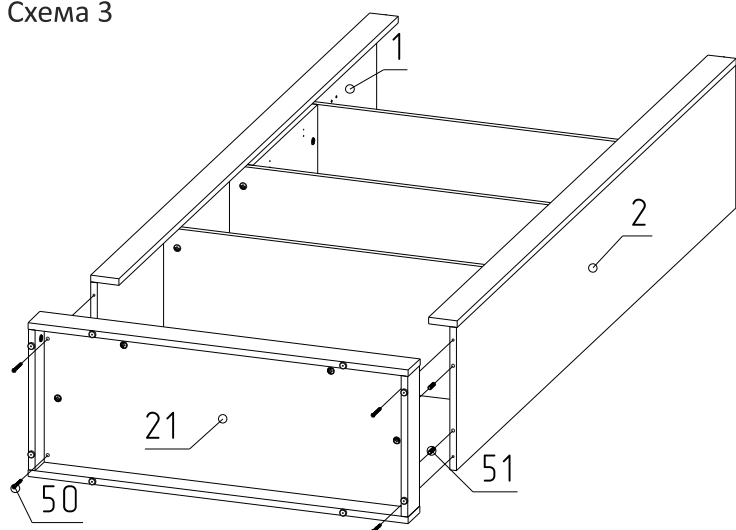

Схема 9



Схема 13

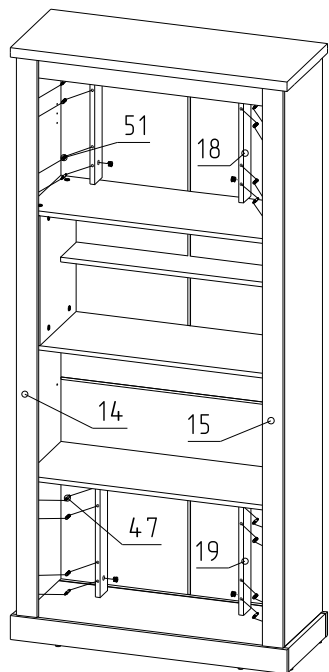

Схема 10

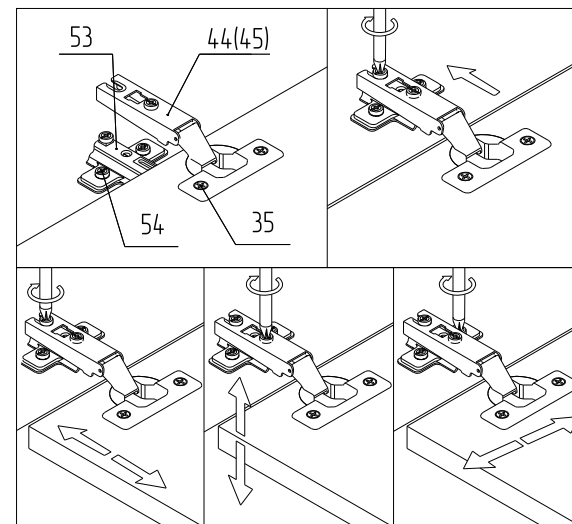

Схема 11

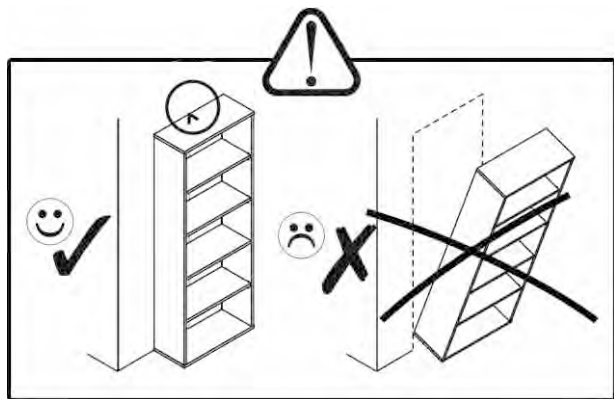

Схема 12

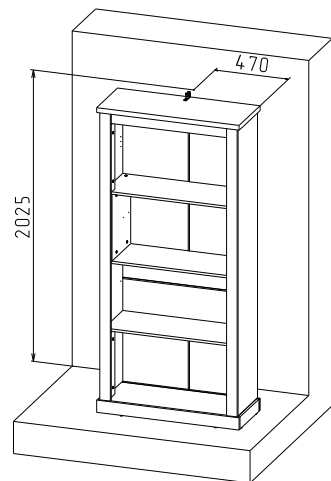

Схема 14

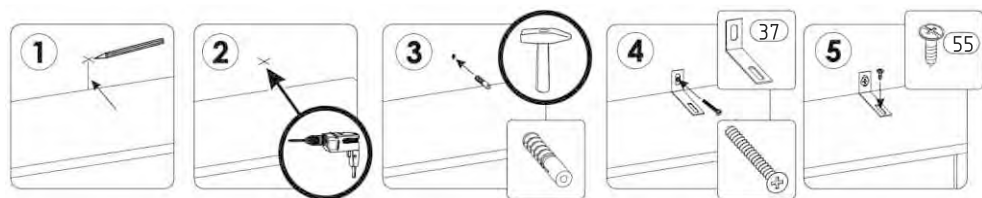

Схема 15

Сборка шкафа с витриной ТР-ШБ.

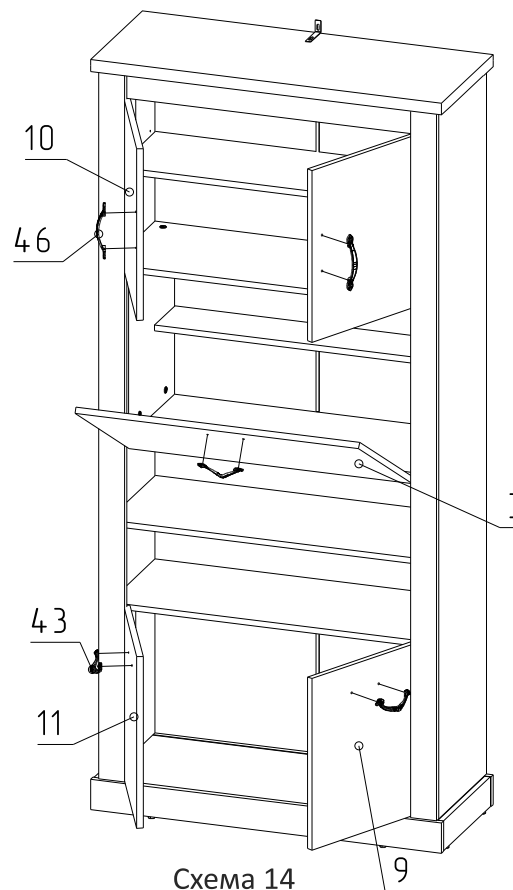
1. Прибейте подпятники (48) к вертикальным стенкам (26, 27) и стенкам фронтальным (22, 23).
 2. Прикрепите планки петельные (53) к стенке горизонтальной (7) при помощи евро шурупов 6,3 x 13 (54).
 3. Соедините между собой стенки вертикальные (26, 27), стенки фронтальные (22, 23) и основание (21) при помощи эксцентриковых стяжек (47), евроинтов (50) и шкантов (51) (*схема 1*).
 4. При помощи эксцентриковых стяжек (47) и шкантов (51) соедините между собой стенки вертикальные (12, 13) и стенки горизонтальные (5, 7) (*схема 2*).
 5. К стенкам вертикальным (1, 2) при помощи эксцентриковых стяжек (47) и шкантов (51) присоедините стенки фронтальные (14, 15) (*схема 3*).
 6. Соедините между собой конструкции полученные в *схеме 2* и *схеме 3* и стенку горизонтальную (6) при помощи эксцентриковых стяжек (47) и шкантов (51) (*схема 4*).
 7. При помощи евроинтов (50) и шкантов (51) соедините конструкции полученные в *схеме 1* и *схеме 4* (*схема 5*).
 8. Присоедините крышку (20) к стенкам вертикальным (1, 2) и стенкам фронтальным (14, 15, 17) при помощи эксцентриковых стяжек (47) и шкантов (51) (*схема 6*).
 9. Измерьте диагональ (*схема 7*), после чего прибейте задние стенки (30, 32, 33) при помощи гвоздей (52) и планок соединительных (39, 41, 42), прикрепите задние стенки (31) при помощи гвоздей (52), планки соединительной (40) и шурупов 3,5x16 (35) с прокладкой под ручку (36) (*схема 8*).
 10. К стенкам фронтальным (14, 15) при помощи эксцентриковых стяжек (47) и шкантов (51) прикрепите вставки (18, 19) (*схема 9*).
 11. Для предотвращения опрокидывания шкафа просверлите в стене отверстие по размерам в соответствии со *схемой 11*. К крышке шкафа (20) при помощи шурупа с прессшайбой (55) прикрутите уголок крепежный (37). Придвиньте шкаф к стене и прикрепите к ней уголок (*схема 12*).
- Примечание:** дюбель и шуруп в комплект не входят, т.к. тип крепежа может меняться в зависимости от материала стен.
12. Установите полкодержатели (49) на вертикальные стенки (1, 2) после чего установите на них полки (4, 8, 16).
 13. Прикрепите планки петельные (53) к вставкам (18, 19) при помощи евро шурупов 6,3 x 13 (54).
 14. Прикрепите чашки петель (44) к дверям (9, 10, 11), а чашки петель (45) к двери (3). Установите двери (3, 9, 10, 11), соединяя петли (44, 45) с планками петельными (53) на вставках (18, 19) и стенке горизонтальной (7) и отрегулируйте их как указано на *схеме 13*.
 15. Закрепите ручки (43) на фасадах (3, 9, 11), а ручки (46) на фасадах (10). (*схема 14*).
 16. Прикрутите подъемники барные (38) к стенкам вертикальным (12, 13) при помощи шурупов 3,5x25 (56) и двери горизонтальной (3) при помощи шурупов 3,5x16 (35) (*схема 15*).

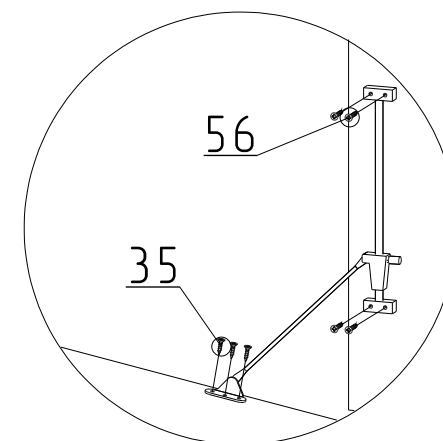

Схема 6



Схема 7

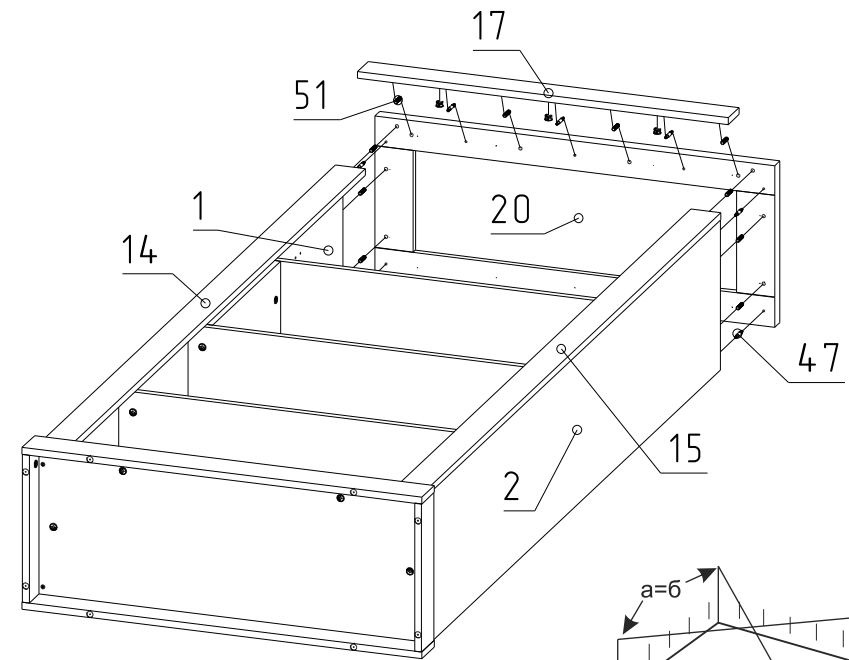
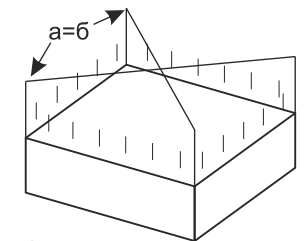
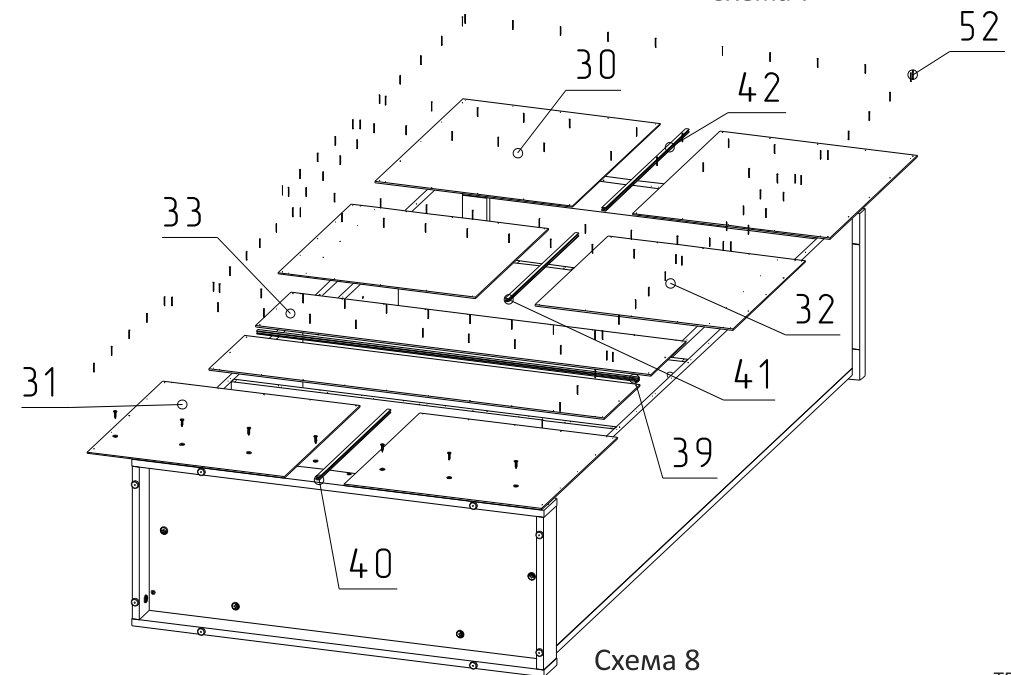

Схема 8