



426028, Россия, г. Ижевск,
ул. Пойма, 25, ООО "ГАЛЕОН".
тел. (3412) 50-59-32, 50-69-11
www.akvilon-izh.ru
info@akvilon-izh.ru



Калипсо 24

Шкаф 4-х створчатый.

индекс: K02.01.20

ГАБАРИТЫ:

Ширина- 1600мм
Глубина- 590мм
Высота - 2285мм

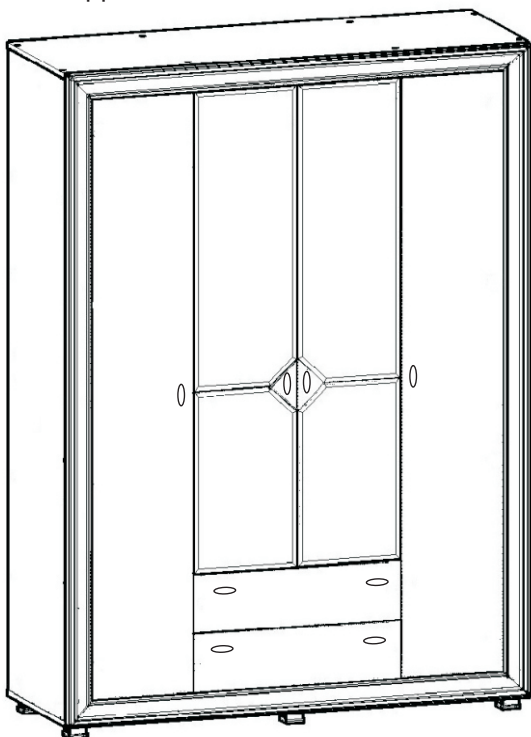

**Претензии по качеству принимаются при наличии
упаковочных ярлыков!!!**

**Изготовитель оставляет за собой право вносить
незначительные изменения.**

Продукция изготовлена в соответствии с ГОСТ 16371-2014
"Мебель. Общие технические условия."

Сборку изделия производить согласно данной инструкции.

Перед началом сборки внимательно ознакомьтесь с инструкцией.

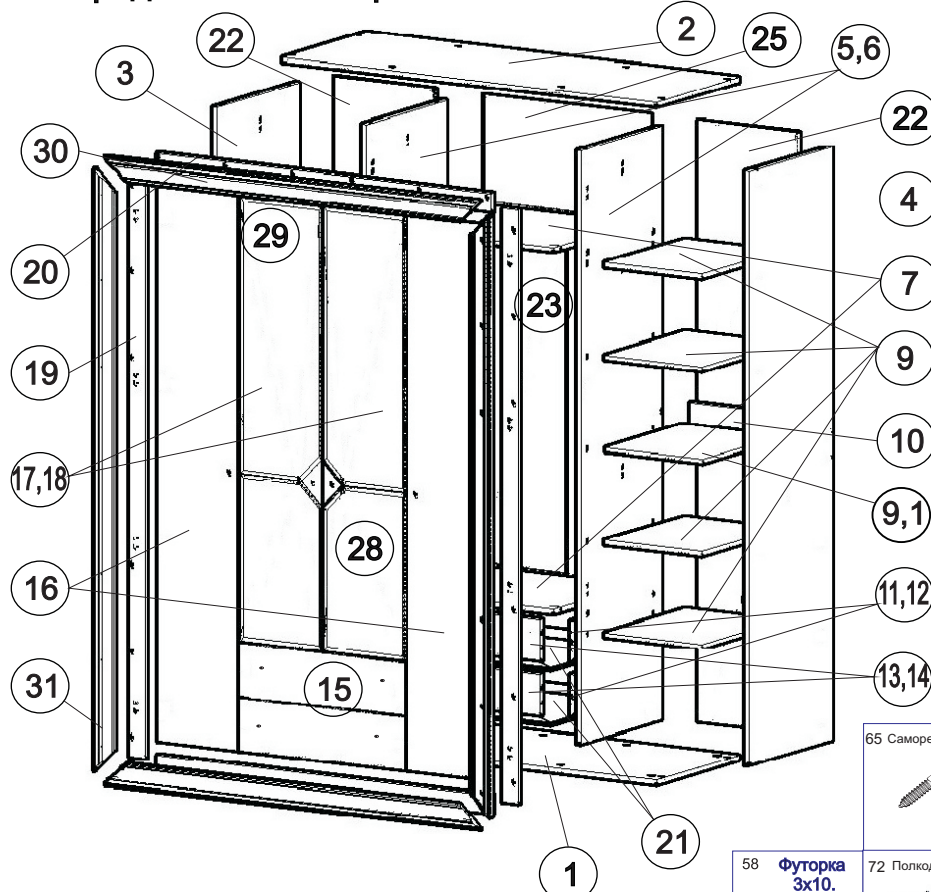

Сборочные элементы

№	И-ие:	Р-р:	Кол-во:
1	Дно	1600x566	1
2	Крыша	1600x566	1
3,4	Бок лев.\прав.	2198x566	2
5,6	Стойка лев.\прав.	2198x550	2
7	Щит большой	702x550	2
9	Полка малая	416x545	4
9,1	Полка малая	416x529	1
10	Царга	160x416	2
11,12	Бокащика лев.\прав.	500x150	4
13,14	Ф.панель\з.стенка	644x150	4
15	Фасад ящика	200x716	2
16	Фасад большой	2054x352	2
17,18	Фасад малый лев.\прав.	1648x357	2
19	Планка вертикальная	2198x67	2
20	Планка горизонтальная	1432x67	2
21	Дно ящика	674x498	2
22	Задняя стенка	1050x439	4
23	Задняя стенка	1342x357	2
24	Задняя стенка	491x718	1
25	Задняя стенка	395x718	1
28	Зеркало малое	618x353	2
29	Зеркало большое	1024x353	2
30	Молдинг	1596	2
31	Молдинг	2228	2

70 Планка соединительная
4 шт.

68 Саморез 3.5x25
16 шт.

59 Петля д/ф.панели
8 шт.

51 Винт-конфирмат
36 шт.

65 Саморез 3.5x16
200 шт.

108 Штанга
3 шт.

58 Футорка 3x10.
52 шт.

72 Полкодержатель
20 шт.

53 Эксцентрик
36 шт.

97 Скрепка для задней стенки
30 шт.

83 Направляющие
2 компл.

60 Петля полунакладная
6 шт.

52 Заглушка конфирмата
18 шт.

87 Ключ
1 шт.

99 Н-образный профиль
1 шт.

62 Ручка+2 винта 4x30мм
8 шт.

74 Опора регулируемая
6 шт.

67 Саморез 4,2x25
32 шт.

54 Дюбель эксцентрика
36 шт.

109 Держатель штанги
6 шт.

55 Заглушка эксцентрика
12 шт.

1

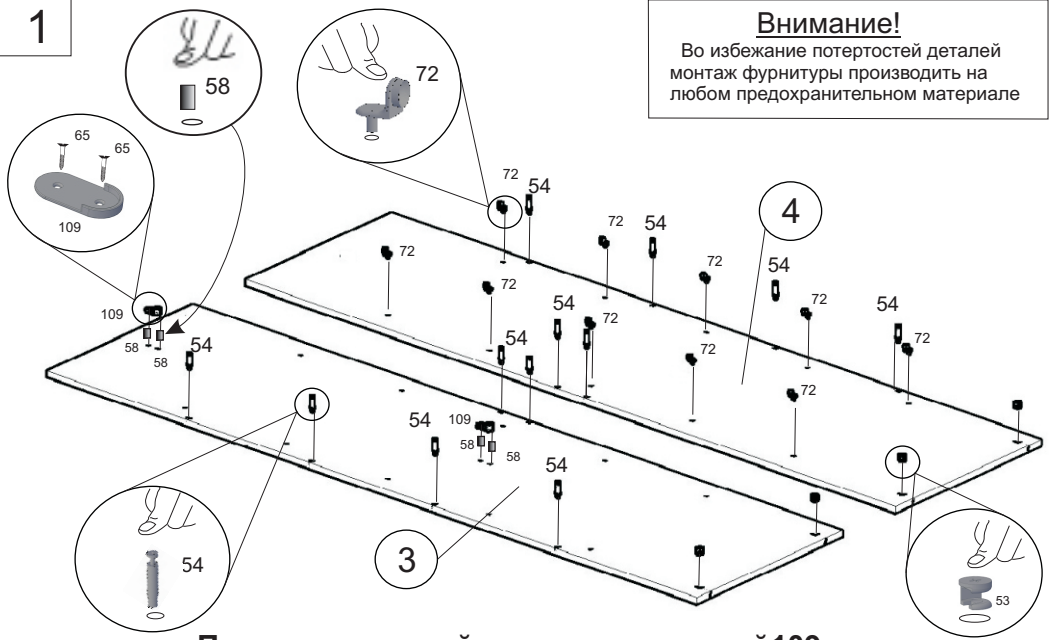

Внимание!
 Во избежание потертостей деталей
 монтаж фурнитуры производить на
 любом предохранительном материале

Перед установкой штангдержателей 109 в
 отверстия забить футорку 58 (3x10)!!!

3

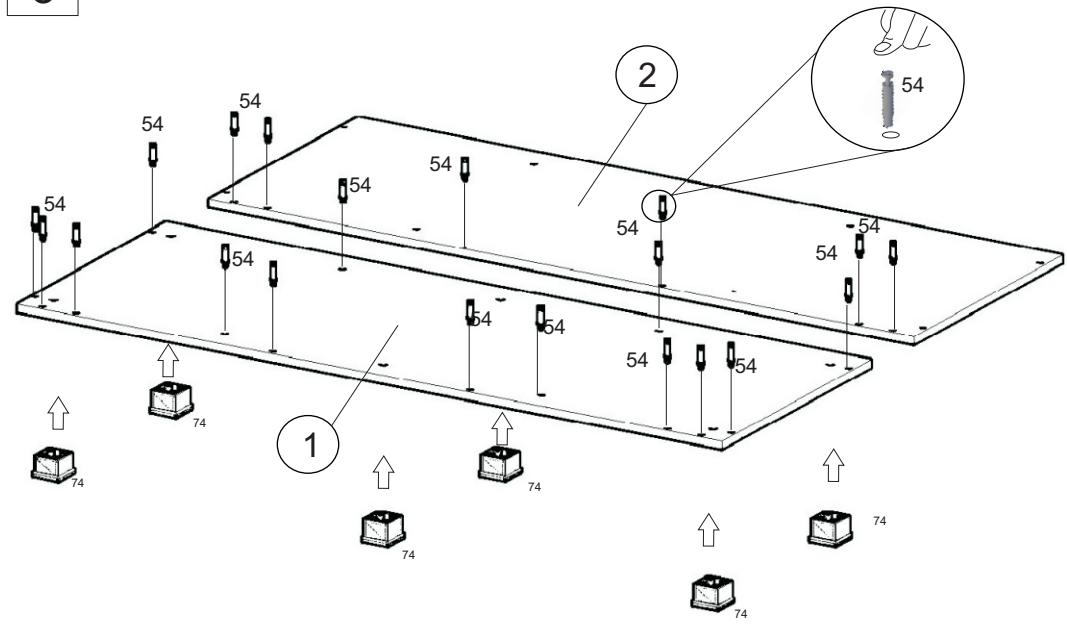

4

Перед установкой петель 59 в отверстия
 забить футорку 58 (3x10)!!!

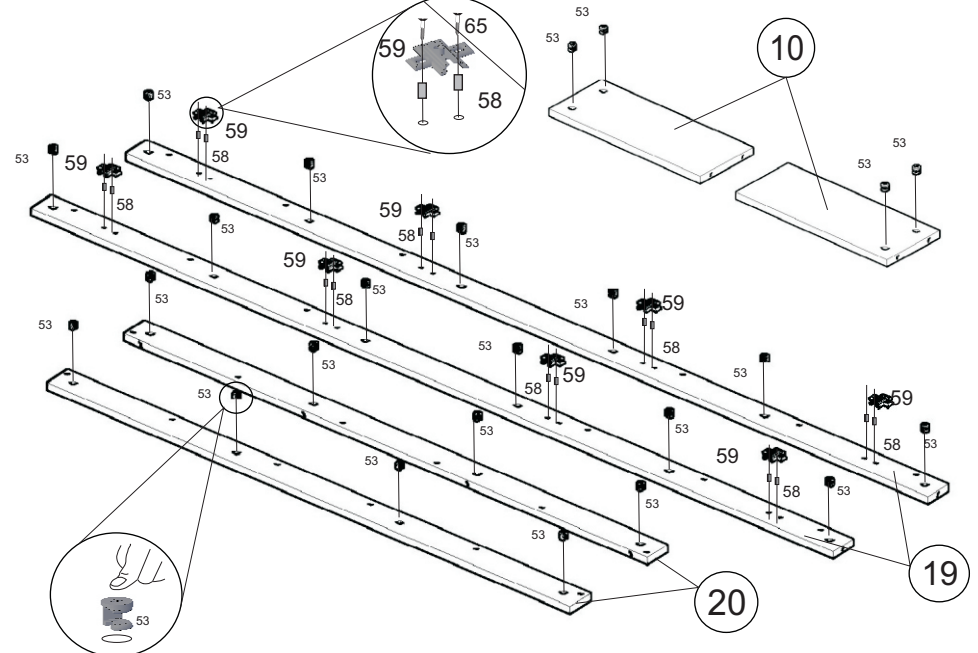

2

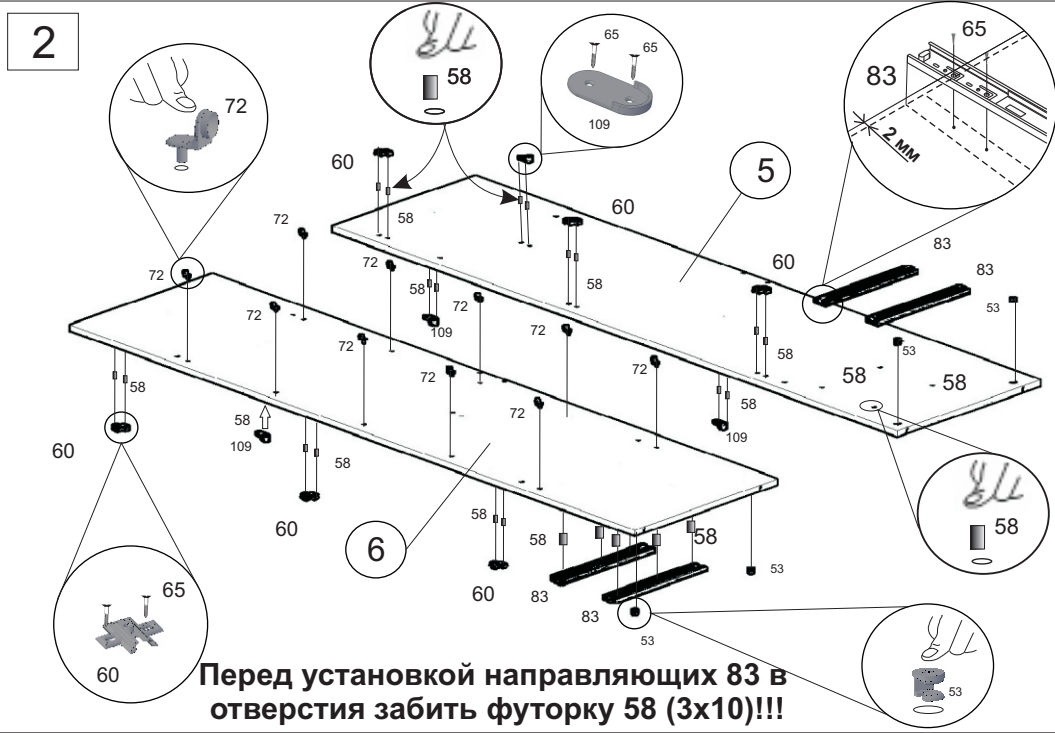

Перед установкой направляющих 83 в
 отверстия забить футорку 58 (3x10)!!!

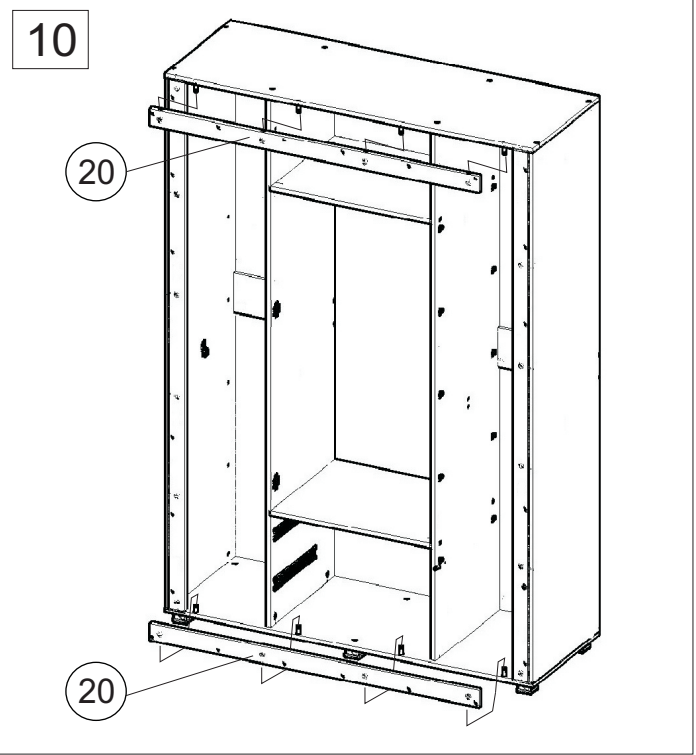
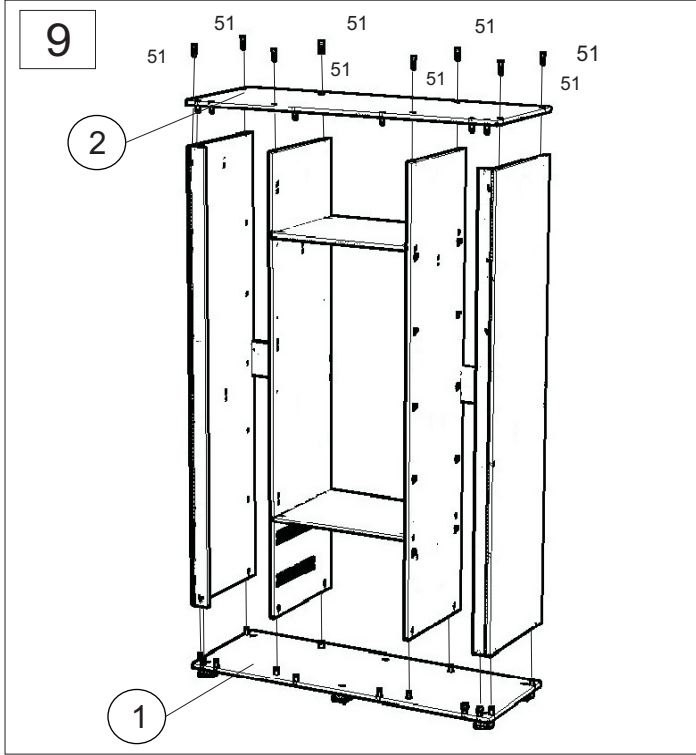
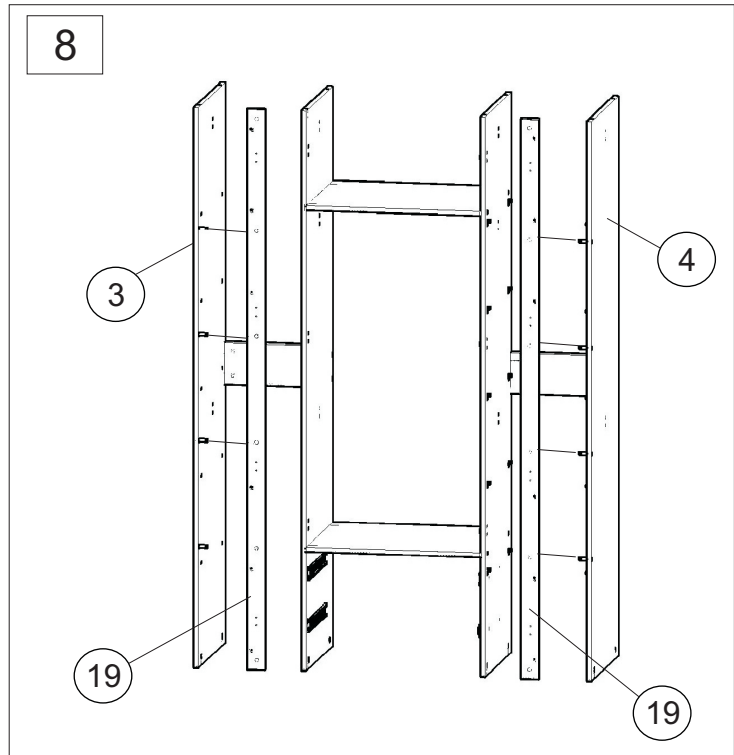
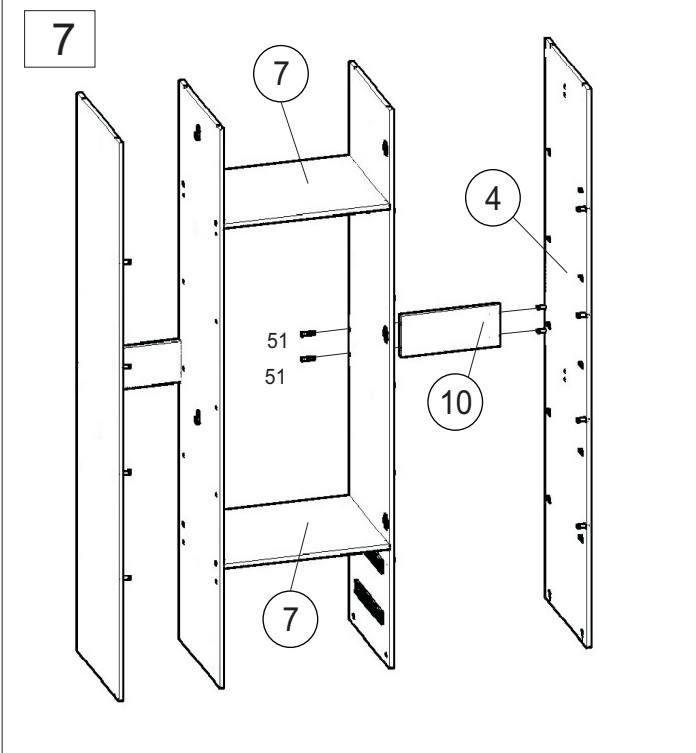
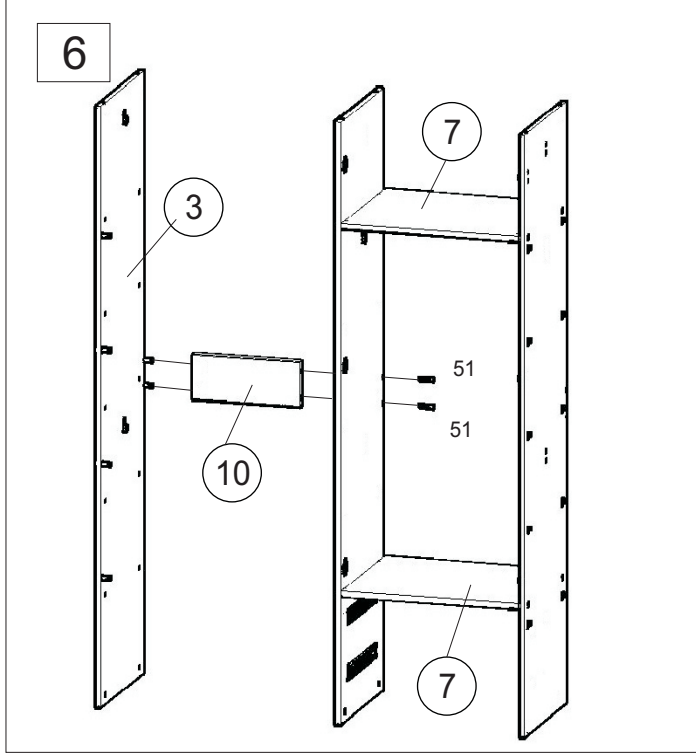
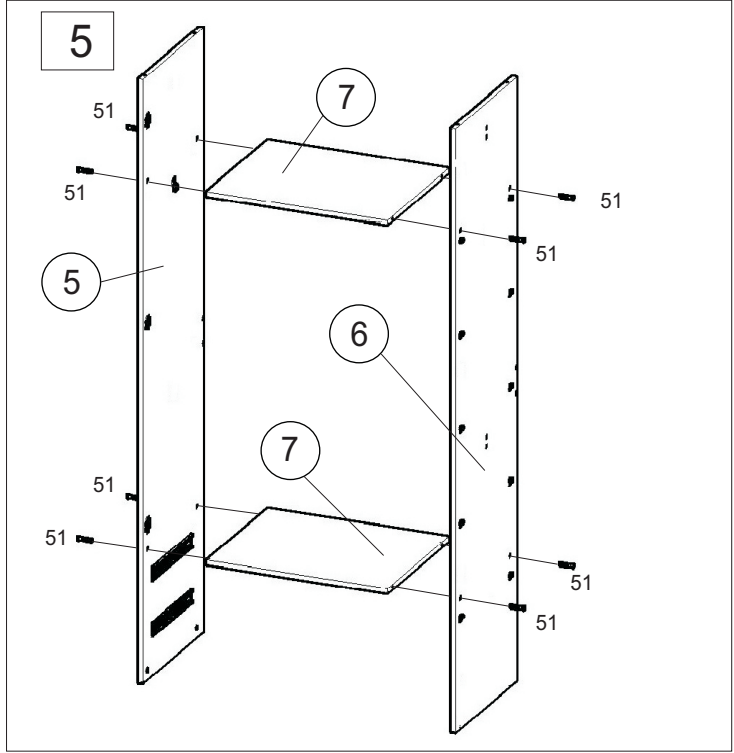

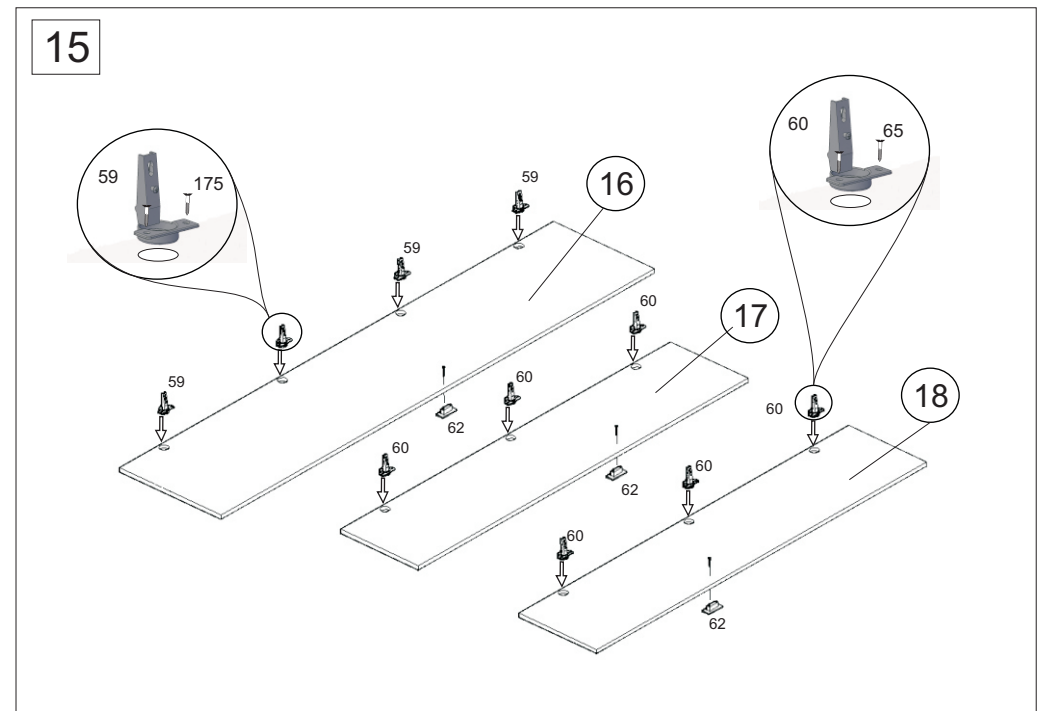
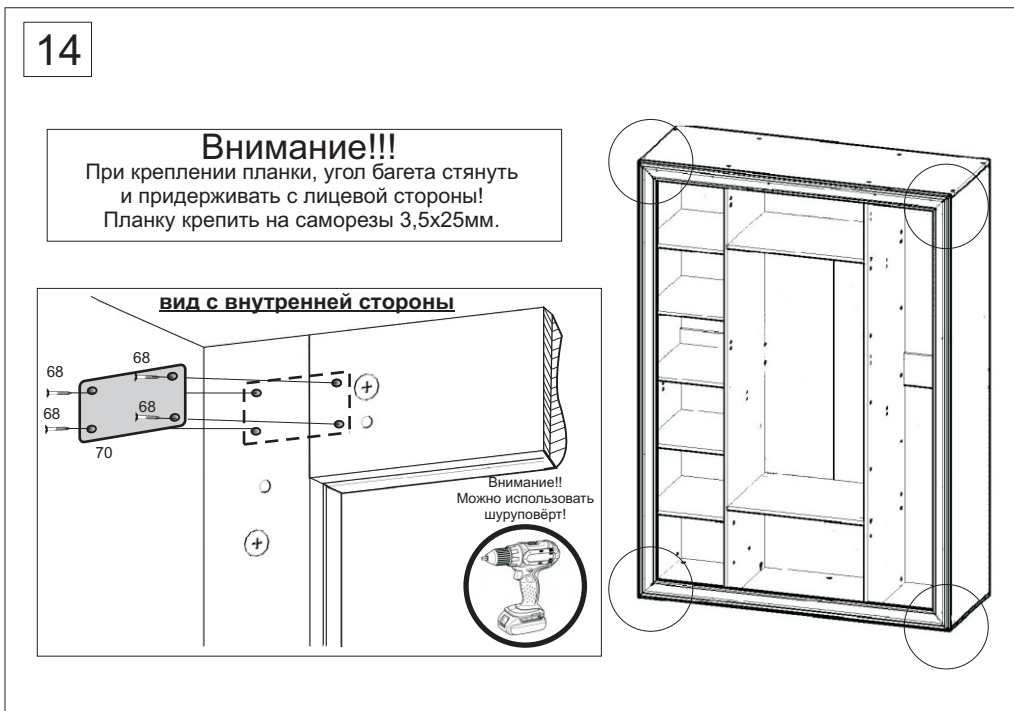
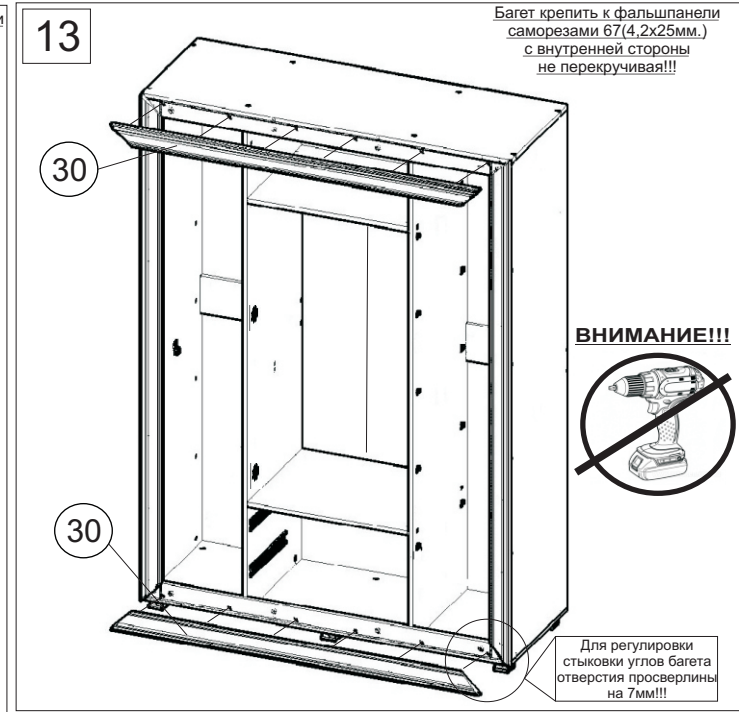
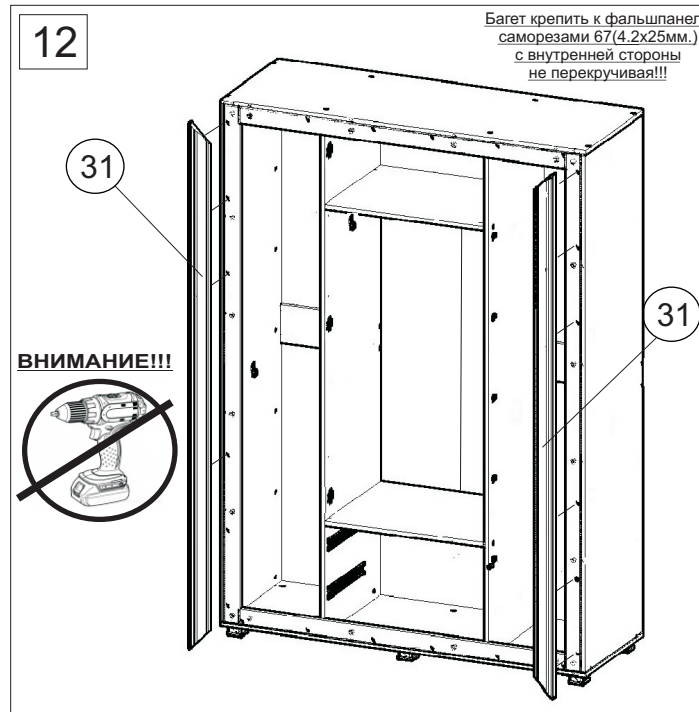
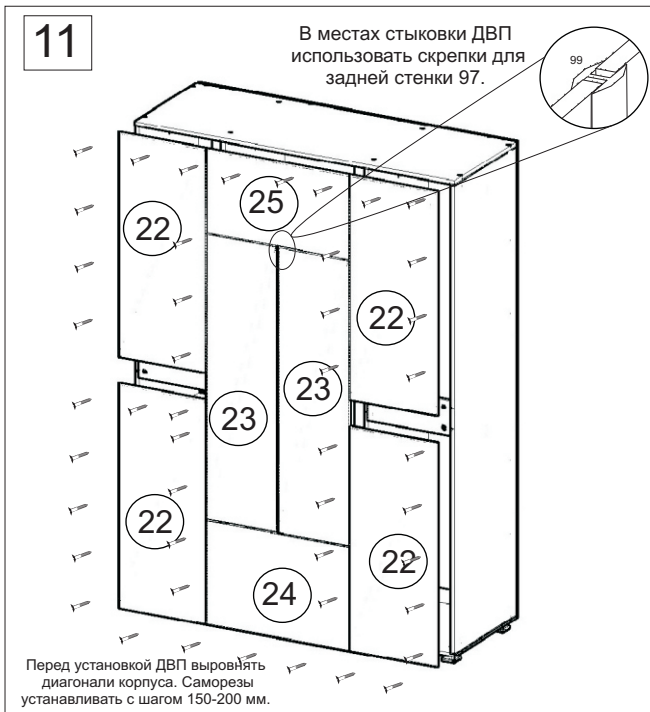

17

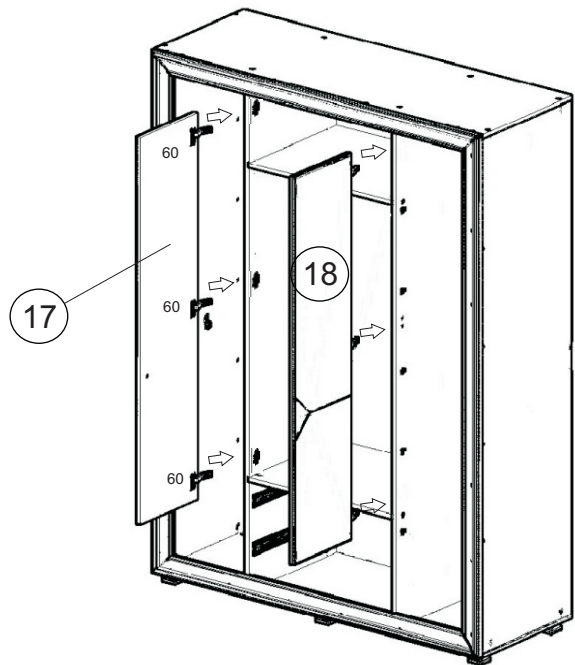

18

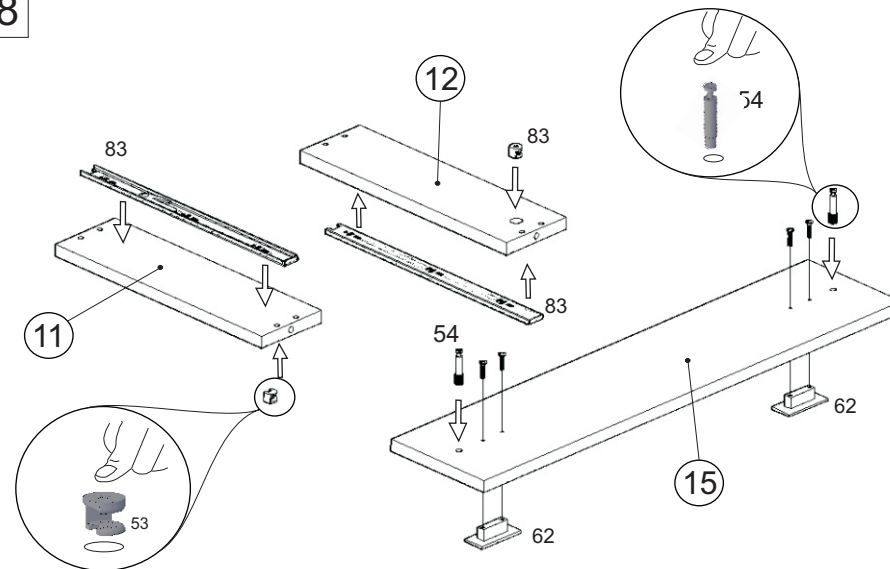

В изделии имеются два ящика
поэтому данный этап сборки
производится два раза

Внимание!!!
Направляющие устанавливать
вплотную к фасаду 13. Без зазора!

19

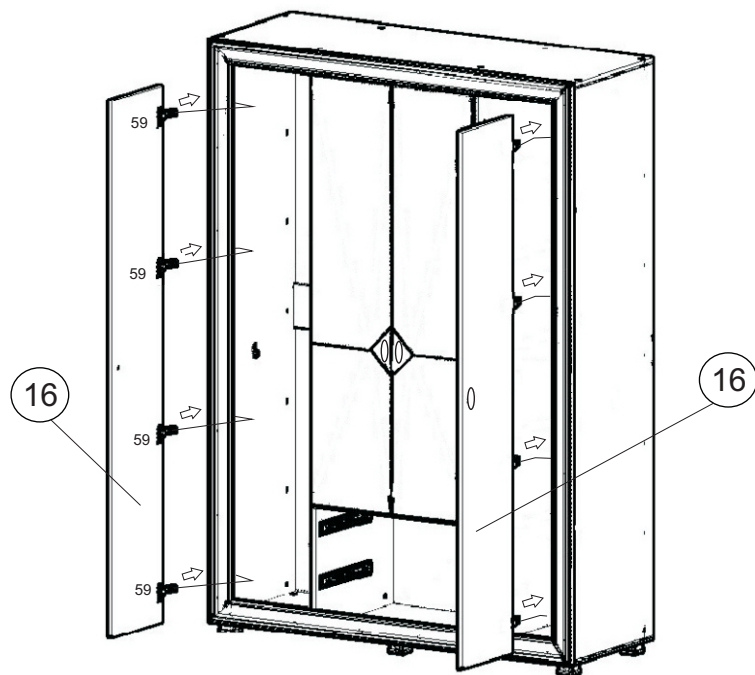

20

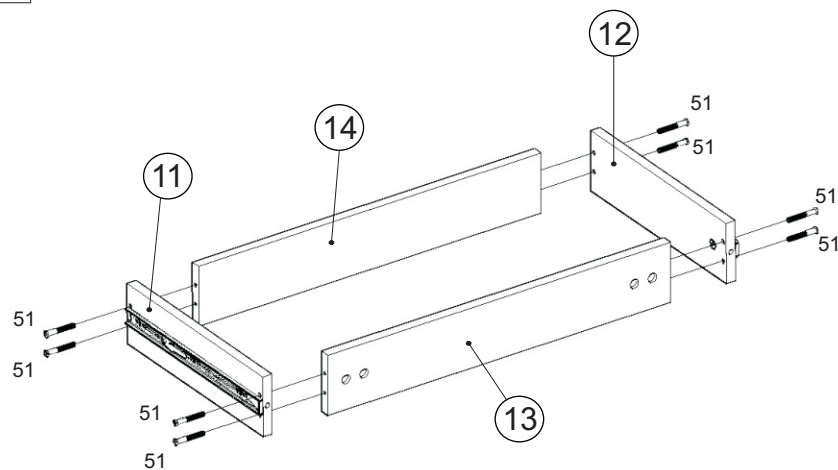

В изделии имеются два ящика
поэтому данный этап сборки
производится два раза

21

В изделии имеются два ящика
поэтому данный этап сборки
производится два раза

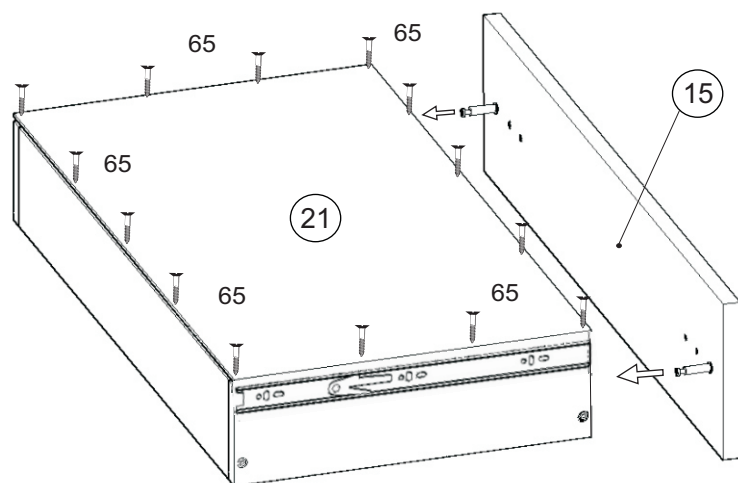

22

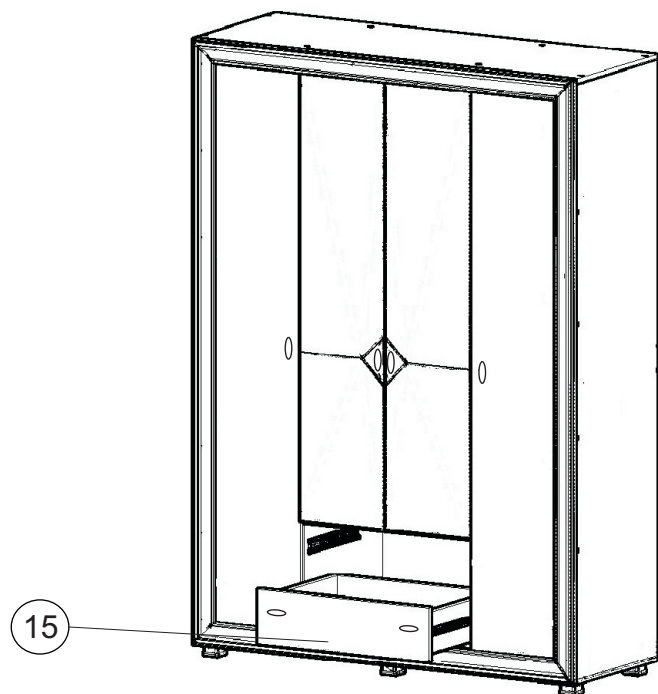

23 После установки шкафа на место при
необходимости отрегулировать
двери 17, 18 и 16

Регулировка наложения:

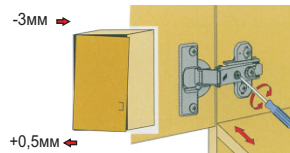

Вращать винт вправо: наложение двери становится меньше(-).
Вращать винт влево: наложение двери становится больше(+).

Регулировка по глубине:

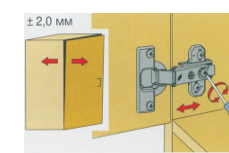

Ослабить крепёжный винт и отрегулировать расстояние между дверью и боковиной шкафа. Затем крепёжные винты снова затянуть.

Регулировка по высоте:

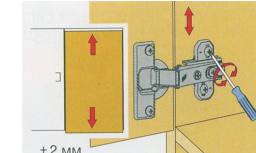

Слегка ослабить крепёжные винты ответной планки, вымерить по высоте позицию двери. Затем крепёжные винты снова затянуть.

24

После окончательной сборки во всех видимых местах в головку конфирмата 51 установить заглушку конфирмата 52, в эксцентрик 53 заглушку эксцентрика 55.

25

Установить полки 9, 9.1 на полкодержатели 72, штанги 108 на штангодержатели 109. Ящики 15 установить на направляющие 83.

Инструкция по сборке представляет собой логическую последовательность действий с помощью которой без труда можно собрать мебельное изделие в домашних условиях.

Что необходимо для сборки:

Два человека.

Отвертки:

- одна плоская;
- крестовая PZ 2.

Рекомендации и предостережения при сборке мебели:

1. Сборку мебели необходимо производить на ровной, чистой и твердой поверхности;
2. Во избежание повреждения поверхности деталей мебели рекомендуется на месте сборки положить мягкую толстую ткань или гофрокартон от упаковки;
3. Сборку можно производить непосредственно на месте установки мебельного изделия, так как изделие собирается в вертикальном положении (стоя) и не требует много места для сборки;
4. Перед началом сборки внимательно ознакомьтесь с инструкцией по сборке;
5. Обязательно следуйте установленной последовательности в инструкции (1 , 2 , 3 , и т. д.) для более качественного результата сборки.

Рекомендации по уходу за изделием:

- не содержать мебель в сырых непроветриваемых помещениях,
- не устанавливать вплотную к отопительным приборам,
- не ставить на поверхность горячие предметы,
- не ставить под прямые солнечные лучи, так как под их воздействием может измениться цвет лицевых поверхностей изделия,
- лицевые поверхности оберегать от механических повреждений, от попадания растворителей, щелочей, кислот и воды. (если такое произошло то, незамедлительно протереть мягкой и быстро впитывающей тканью!)
- чистку поверхностей из ЛДСП производить сухой или пропитанной специальным средством мягкой тканью(фланель, сукно, плюш, миткаль и т.п.)
- для чистки стеклянных поверхностей используются специальные средства (предназначенные для стеклянных поверхностей!).
- чистку поверхностей из ЛДВП (задняя спинка изделия, дно ящиков) производить только сухой мягкой тканью.

Гарантийный срок эксплуатации 24 месяца.