

1. Использование мебельной продукции, выпущенной в обращение, должно осуществляться по назначению изделия мебели, указанному в маркировке, инструкции по сборке, с учетом допустимых предельных нагрузок, указанных изготовителем.
2. Мебельная продукция, поставляемая в разобранном виде, должна собираться в соответствии с приложенной изготовителем инструкцией по сборке, включающей комплектовочную ведомость и схему монтажа.
3. При эксплуатации мебельной продукции необходимо исключить попадание воды и иных жидкостей на элементы изделий мебели, соприкасающихся с полом.
4. При установке изделий мебели в непосредственной близости от нагревательных и отопительных приборов их поверхности во время эксплуатации должны быть защищены от нагрева. Температура нагрева элементов мебели не должна превышать +40°C.
5. **ВНИМАНИЕ!** Предприятие-изготовитель не несет ответственности за дефекты, возникшие в результате нарушения покупателем правил эксплуатации и ухода за мебелью.
6. Изделия мебели должны храниться в крытых помещениях при температуре не менее +2 градуса и относительной влажности воздуха от 45-70%.
7. Предприятие - изготовитель оставляет за собой право на замену фурнитуры на аналогичную!

Рекламация на изделие принимается:

- При наличии документов подтверждающих факт купли-продажи (кассовый чек).
 - При отсутствии внешних механических повреждений, полученных по вине покупателя.
- Срок ремонта соответствует сроку, определенному в Законе о защите прав потребителя, либо соглашением сторон.
- В случае механических повреждений, полученных по вине покупателя, производится платное обслуживание (за счет покупателя).
- При несоблюдении этих правил гарантийный ремонт не производится.

Маркировочный ярлык

ООО «Моби» Юридический адрес: 603137 г. Нижний Новгород, пр. Гагарина, д. 111, офис 16
Фактический адрес: 607686 Нижегородская обл., Кстовский р-н, пос. Садовский, д.100

Вешалка 03.292 Лайт

Размер изделия (мм): 1150x550x753

Регистрационный номер декларации
о соответствии: ЕАЭС N RU Д-РУ.ДМ46.В.00223/20

Дата изготовления:

Гарантийный срок: 24 месяца

Срок службы: 5 лет



ТР ТС 025-2012
ГОСТ 16371-2014

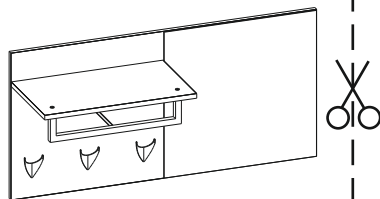

Общество с ограниченной ответственностью «Моби»

Почтовый адрес: 603058 Россия, г. Нижний Новгород, ул. Новикова-Прибоя, д. 4
Фактический адрес: 607686 Россия, Нижегородская обл., Кстовский р-н,
пос. Садовский, д. 100
тел.: 8(831)216-29-81
Сайт: www.mobi-mebel.ru
E'mail: mail@mobi-mebel.ru



Регистрационный номер декларации
о соответствии: ЕАЭС N RU Д-РУ.ДМ.46.В.00223/20

ТР ТС 025-2012
ГОСТ 16371-2014

Вешалка 03.292 Лайт

шир/г/выс (мм): 1050 x 510 x 320

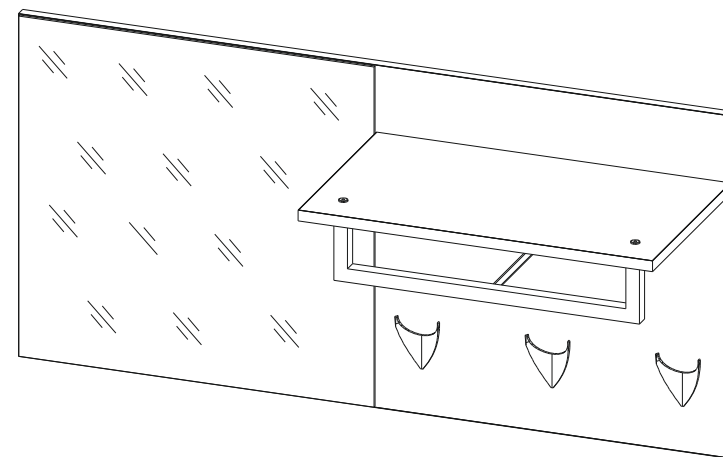
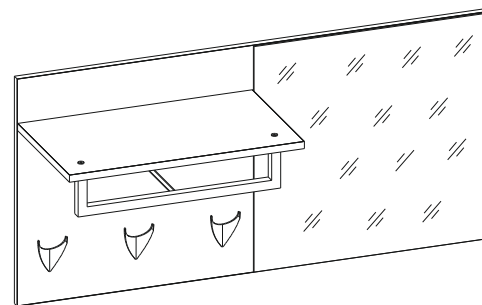

Сборку рекомендуется производить с помощью специалиста, так как неправильная сборка может привести к нежелательным последствиям. Инструкция даст вам необходимые рекомендации по сборке, порядка которых просим вас придерживаться. Перед сборкой внимательно ознакомьтесь с инструкцией, проверьте комплектность фурнитуры и разберите ее по назначению.



Комплектовочная ведомость

№	Наименование	Длина	Ширина	Кол-во	Материал
1	Стенка вертикальная	1050	510	1	ЛДСП 16
2	Полка	522	304	1	ЛДСП 16
3	Зеркало	506	523	1	Зеркало

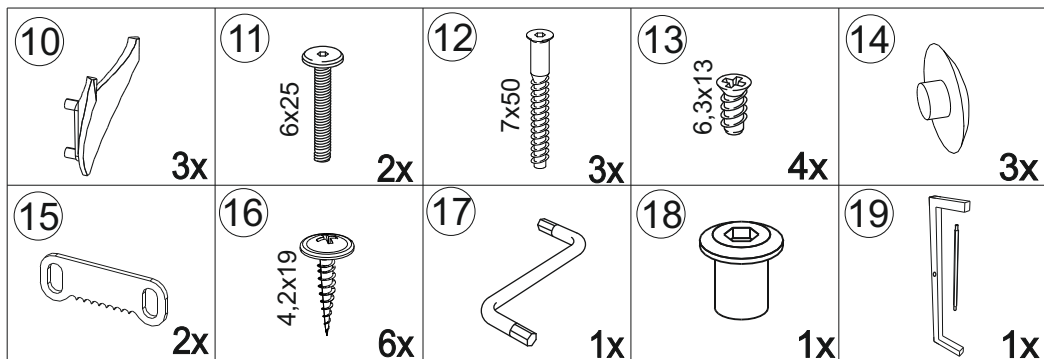
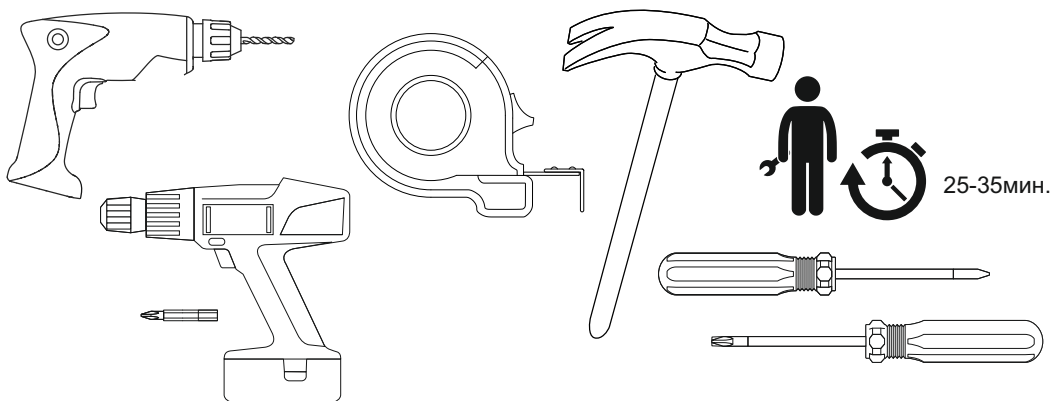

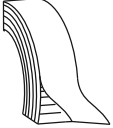
- | | | |
|--|---|--|
| 20

1x | <p>10-Вешалка маленькая</p> <p>11-Винт 6x25</p> <p>12-Винт-конфирмат 7x50</p> <p>13-Евровинт 6,3x13</p> <p>14-Заглушка для евровинта</p> | <p>15-Подвес</p> <p>16-Саморез 4,2x19</p> <p>17-Ключ шестигранник №4</p> <p>18-Гайка Эриксона М6</p> <p>19-Вешалка Юнона</p> <p>20-Скотч 2-х сторонний</p> |
|--|---|--|

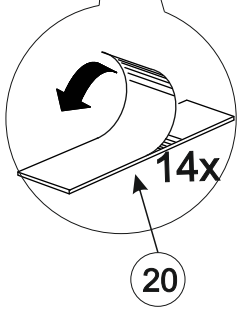
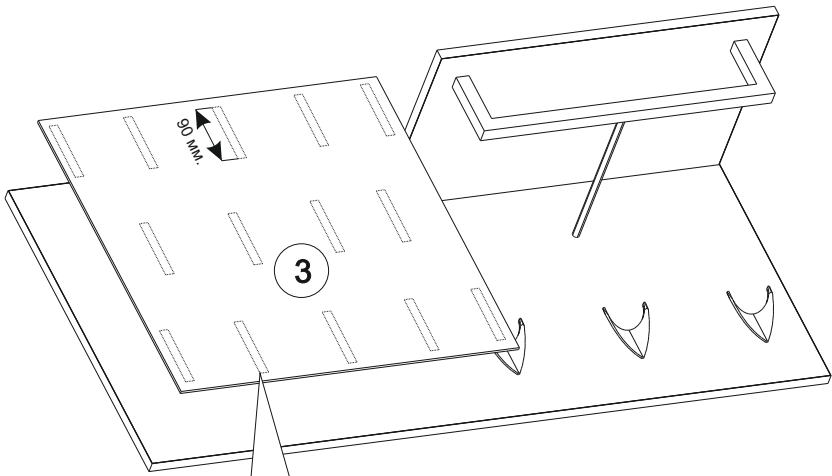
7₁₇

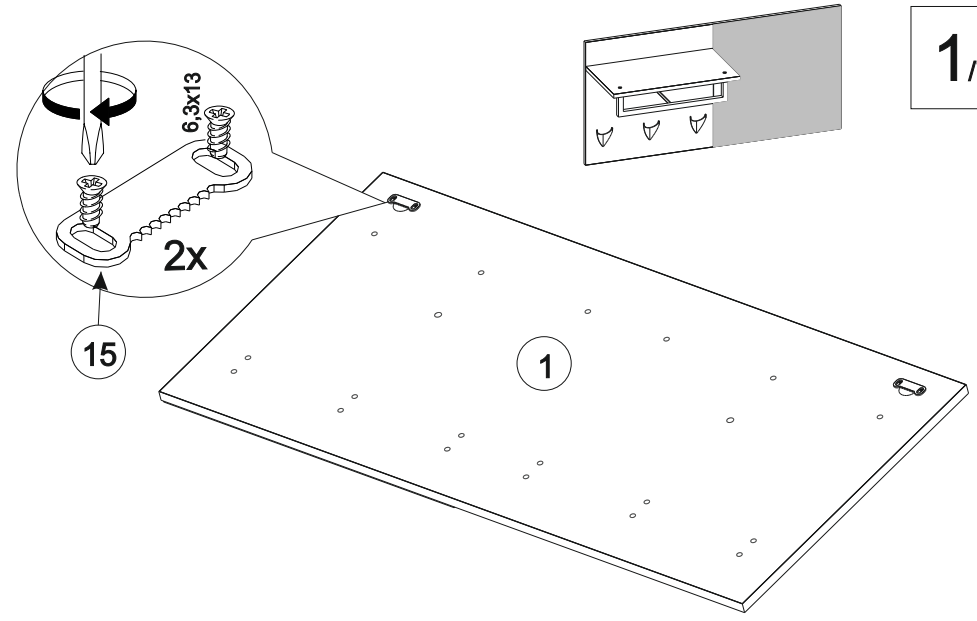

Обезжирить обратную сторону зеркала и ЛДСП, на которую крепится стекло /спирт, ацетон/. Отступить от краев стекла по 20мм, наклеить 2-х сторонний скотч клейкой стороной на обратную сторону зеркала по указанной схеме, снять защитную пленку со скотча на зеркале, затем выровнять зеркало относительно ЛДСП в вертикальном положении и плотно прижать зеркало к поверхности (см.рисунок)

1₁₇



2₁₇

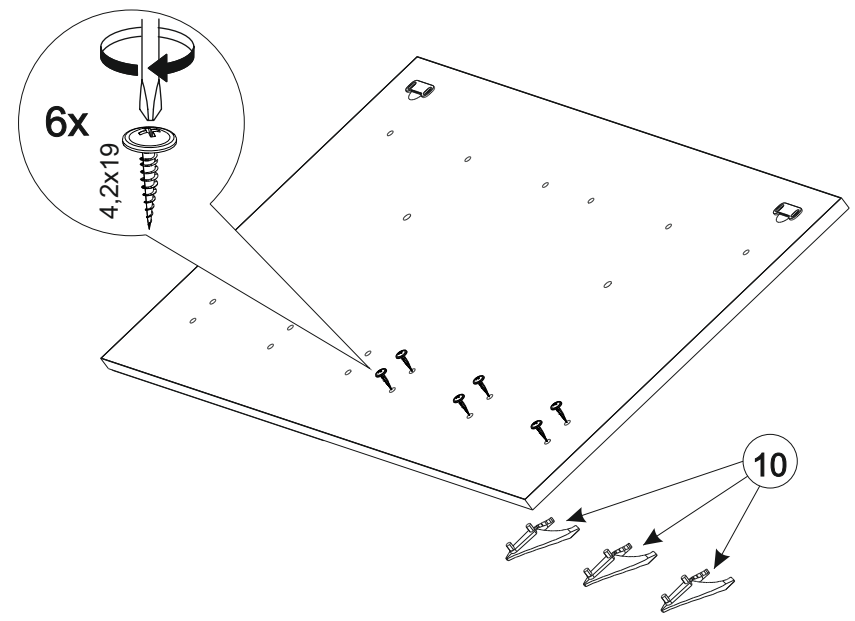

3₁₇

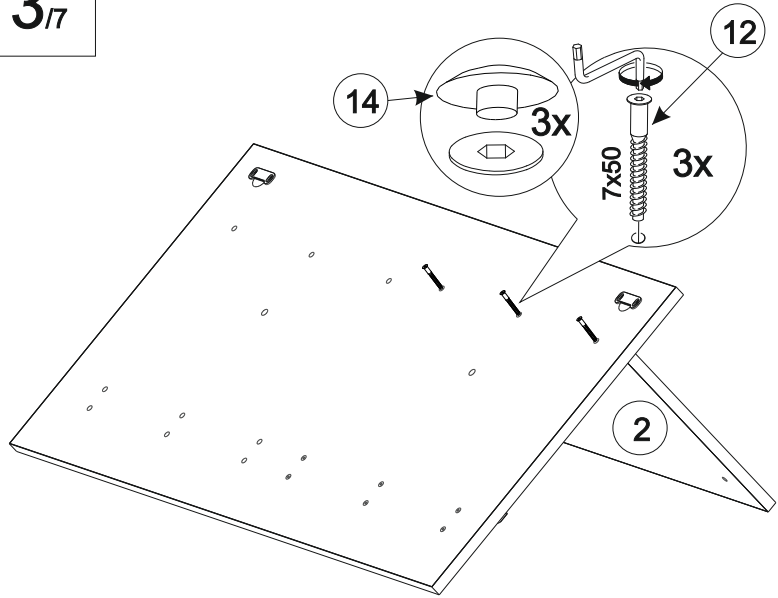

5₁₇

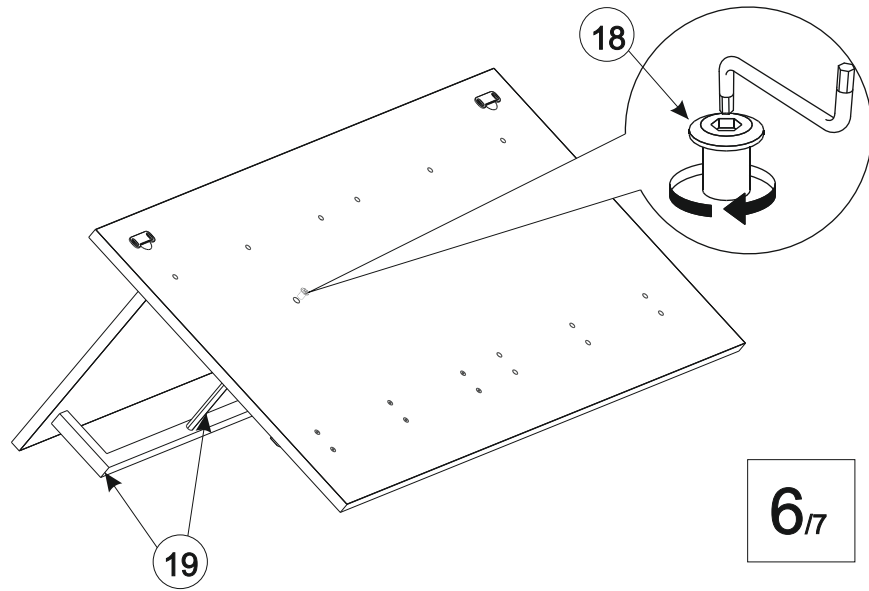

4₁₇

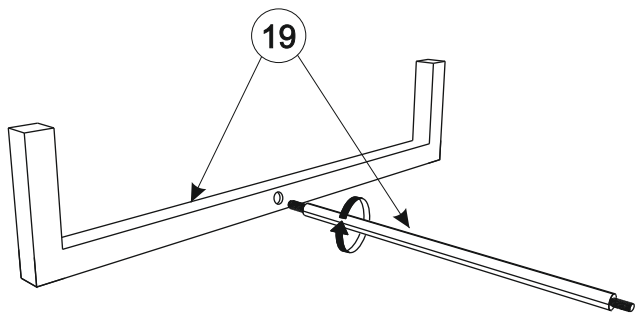

6₁₇

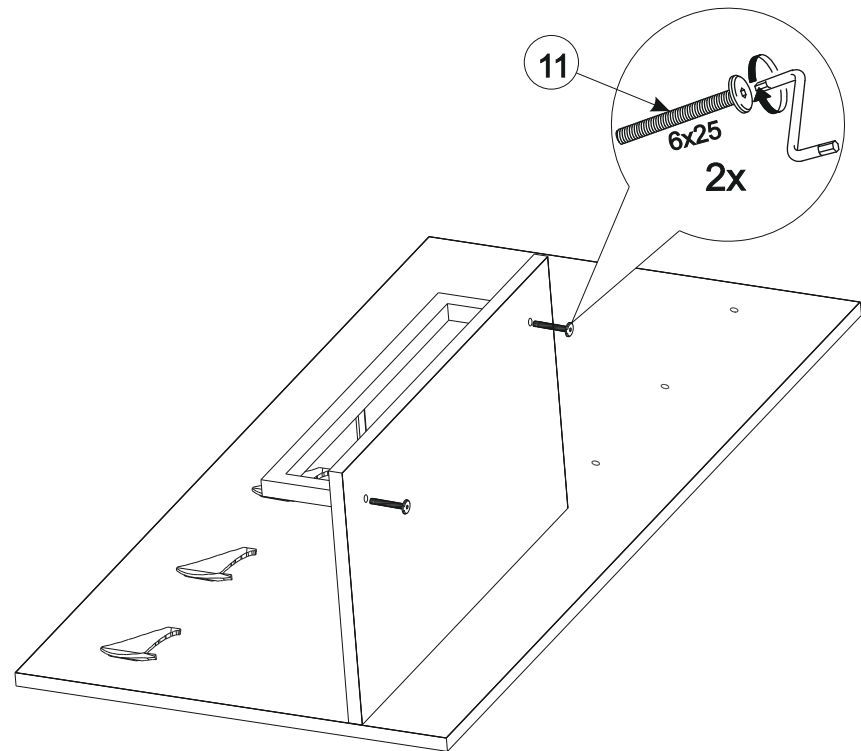

3_{/17}

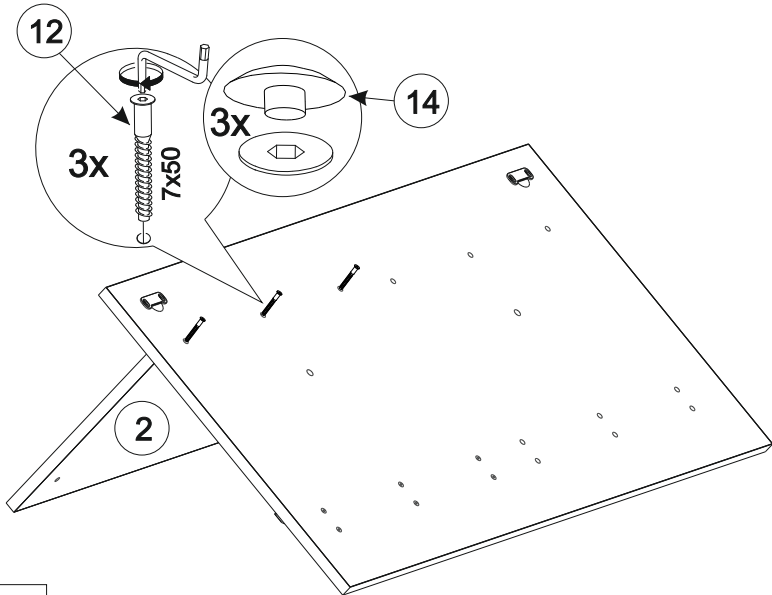

5_{/17}

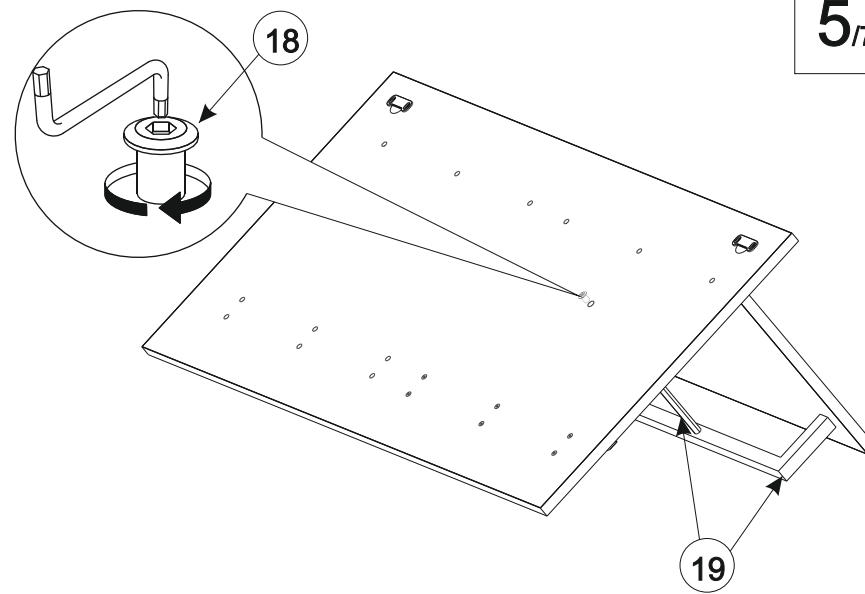

4_{/17}

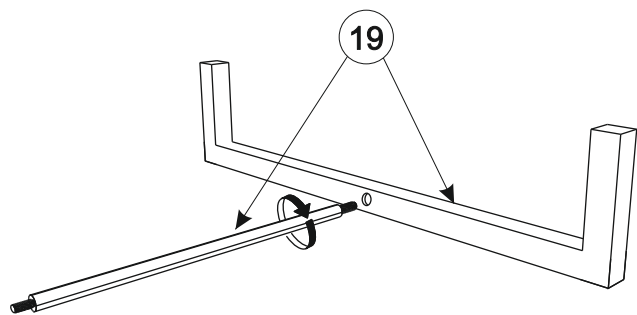

6_{/17}

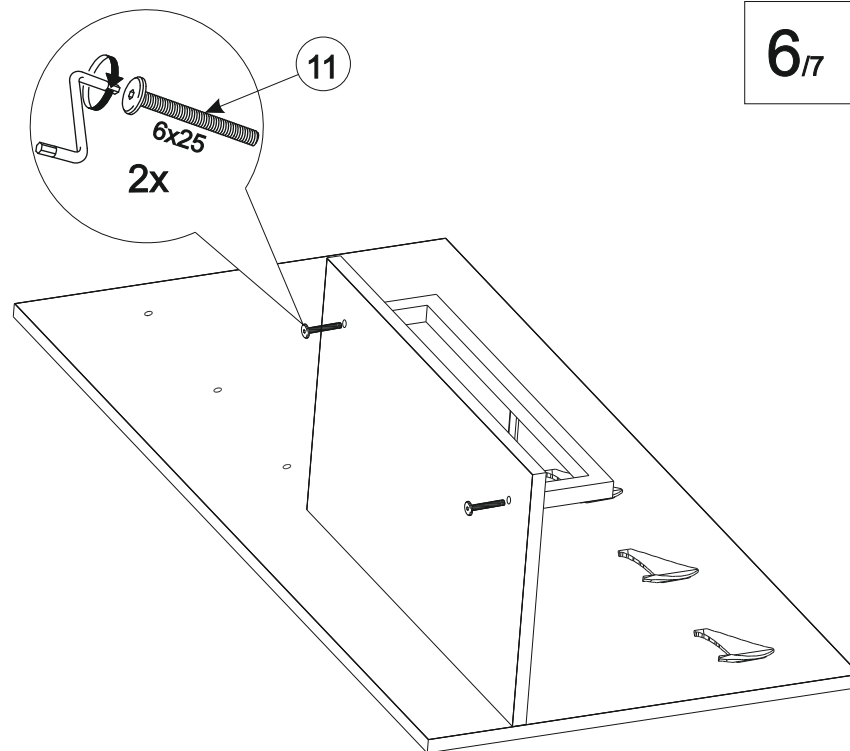

7₁₇

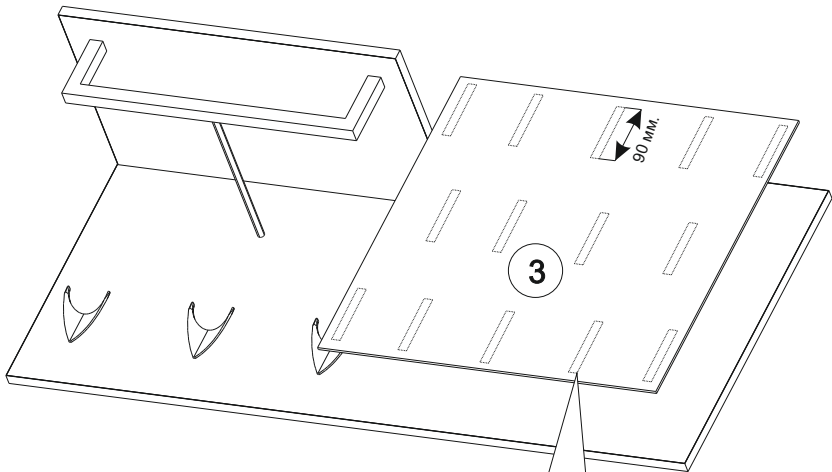

Обезжирить обратную сторону зеркала и ЛДСП, на которую крепится стекло /спирт, ацетон/. Отступить от краев стекла по 20мм, наклеить 2-х сторонний скотч клеей стороной на обратную сторону зеркала по указанной схеме, снять защитную пленку со скотча на зеркале, затем выровнять зеркало относительно ЛДСП в вертикальном положении и плотно прижать зеркало к поверхности (см.рисунок)

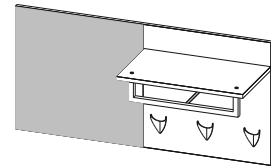
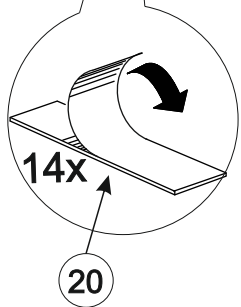

1₁₇

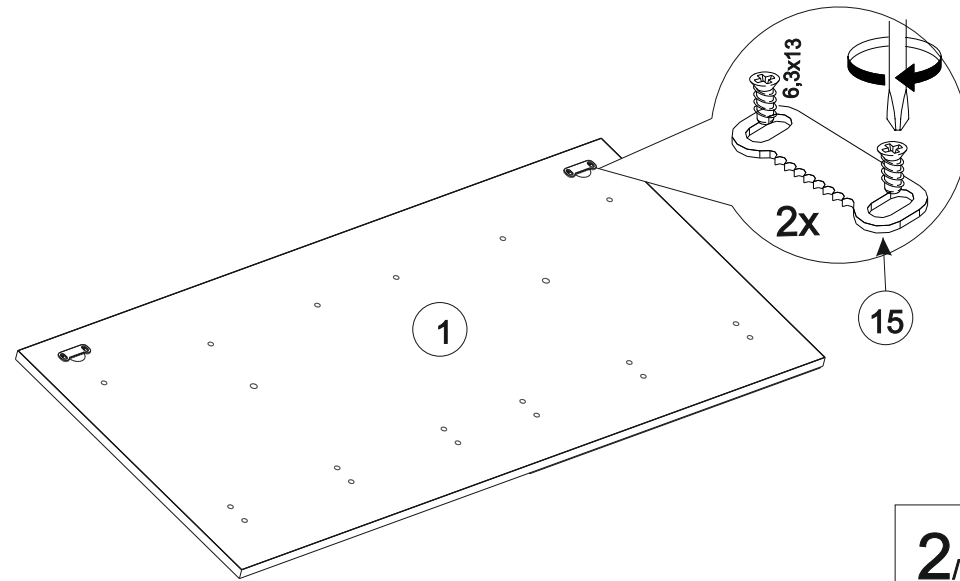

2₁₇

