

 **lorelli®**
www.lorelli.eu 

A 28

tricycle / велосипед - триколка



MANUAL INSTRUCTION
ИНСТРУКЦІЯ ЗА УПОТРЕБА

CONTENT/СЪДЪРЖАНИЕ

EN	Manual Instruction.....	4
BG	Инструкция за употреба.....	6

PARTS / ЧАСТИ

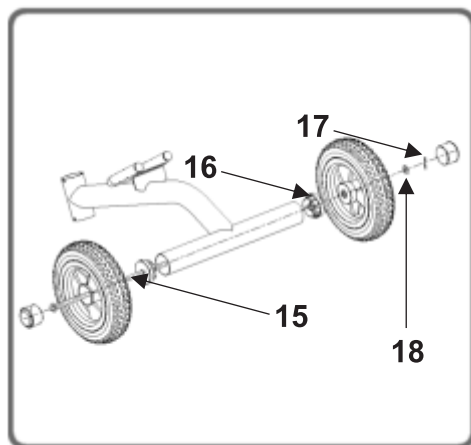

- | | |
|----------------------|------------------------------|
| 1. Frame | 1. Рамка |
| 2. Connecting Cover | 2. Свързващо капаче |
| 3. Handlebar | 3. Дръжка |
| 4. Glove | 4. Омекотител на дръжката |
| 5. Seat | 5. Седалка |
| 6. Rear Wheel | 6. Задно колело |
| 7. Pedal | 7. Педали |
| 8. Front Wheel | 8. Предно колело |
| 9. Fork | 9. Вилка |
| 10. Mudguard | 10. Калник |
| 11. Rear wheel cover | 11. Капаче на задното колело |
| 12. Head cover | 12. Декоративно покритие |
| 13. Screw&Nut | 13. Болт и гайка |
| 14. Screw | 14. Винт |
| 15. Rear Axle | 15. Задна ос |
| 16. Rear Axle Cover | 16. Капаче на задната ос |
| 17. Washer | 17. Шайба |
| 18. Locker | 18. Заклучващ елемент |

SAFETY REQUIREMENTS

1. **WARNING!** Do not leave the child unattended!
2. **WARNING!** Protective equipment should be worn! (helmet, gloves, knee-pads and elbow-pads). Not to be used in traffic!
3. **WARNING!** Not for children with a body weight of more than 25 kg.
4. **WARNING!** After departing the packages and plastic bags, please put them away, into order to avoid doing damage to the child when they are played by the child as toys.
5. **WARNING!** The child needs to have special skills to use the bicycle and avoid falls or collisions causing injury to the user or third party.
6. **WARNING!** The bicycle is not suitable for use on public highways.
7. **WARNING!** Keep away from the area where there is near river, swimming pool or obstacles.
8. **WARNING!** Keep small parts out of children reach.
9. It adapt to the children aged 3 - 5 years and weighted lower than 25 kg.
10. Assemble this product by adult only.
11. Before the child ride the bicycle, the guardian should teach them the following: how to control the moving direction, how to ride, how to get on and get off. If the child can't ride by himself, the guardian should hold the bicycle. And teach the child not to put his feet out, or this will lead to injury the child.
12. The tricycle should be ride on the even ground. Forbid be ride on the stairs, pond and slope and highway and street and other uneven places, or it will lead to damage to the child. When riding forbid being pushed.
13. The product is suitable only for one child. Forbid being overload, or this will lead to damage to the child.
14. Before using the bicycle, the guardian should read the using guideline carefully, and put it away for later reference. Operating not according to the using guideline will effect the child safety.
15. Do not allow the child to put any parts of the body (hands, head, foots) under the wheel.

EN 71-1, 2, 3

MAINTENANCE & CARE

1. Please check that whether the fixed parts are fixed tightly, flexible or not. And often add some lubricant oil to the turning parts in order to extend the usage lifetime. If there are damaged parts change them immediately.
2. The cars adopt tubes, plastic, ticker paper and cloth, avoid being used or kept in the moisture and very cold or high temperature for a long time.
3. Clean the article with wet cloth.
4. If the product has been used on the beach, clean it so as to remove the sand or salt from the moving parts and wheels.

ASSEMBLING

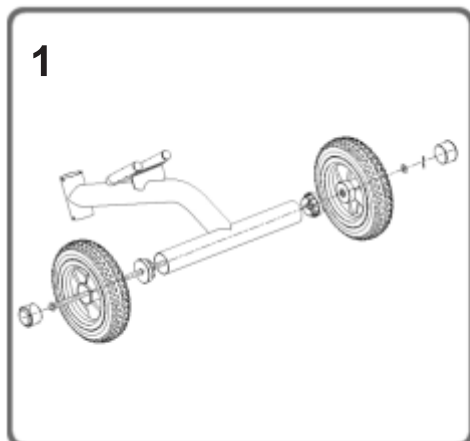

1. Insert the rear wheels into the rear axle.

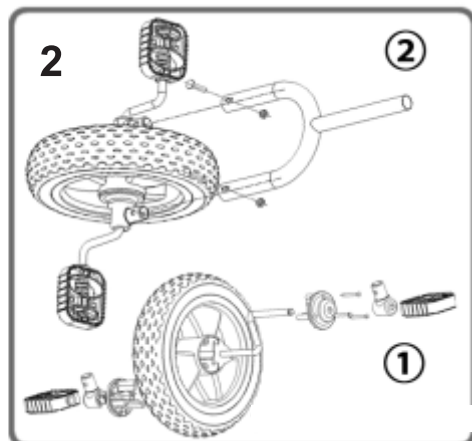

2. Fix the front wheel assembly first then fix the front wheel to the fork.

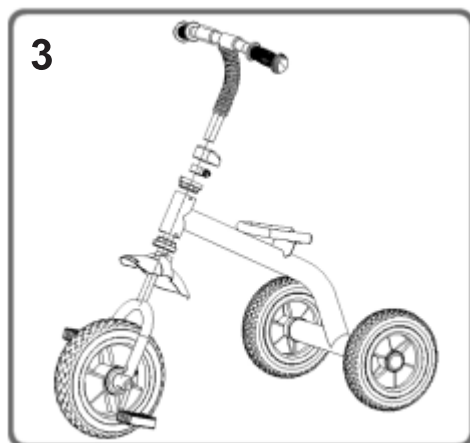

3. Fix the front wheel, mudguard and handlebar to the frame of the tricycle.

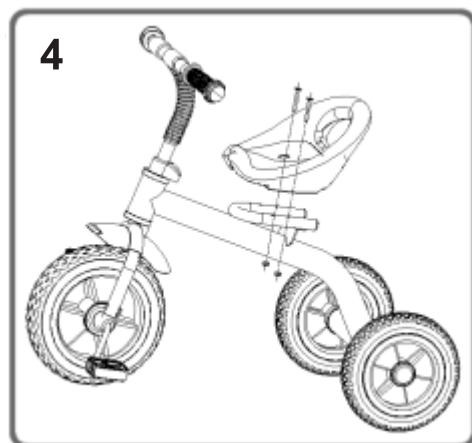

4. Fix the seat to the body of the tricycle.

ИЗИСКВАНИЯ ЗА БЕЗОПАСНОСТ

- 1. ВНИМАНИЕ!** Не оставяйте детето без надзор!
- 2. ВНИМАНИЕ!** Необходима е защитна екипировка! (шлем, наколенки, ръкавици и подлакътници). Да не се използва по платното за движение на превозни средства!
- 3. ВНИМАНИЕ!** Не е подходящо за деца с тегло над 25 кг.
- 4. ВНИМАНИЕ!** След разопаковане на частите, приберете всички опаковки и найлонки.
- 5. ВНИМАНИЕ!** Детето е необходимо да притежава специални умения, за да използва велосипеда и да избегне падане или сблъсъци, които могат да причинят наранявания на потребителя или трети лица.
- 6. ВНИМАНИЕ!** Велосипедът не е подходящ за каране по платното за движение на превозни средства.
- 7. ВНИМАНИЕ!** Не използвайте близо до реки, басейни или други препятствия.
- 8. ВНИМАНИЕ!** Дръжте малките части извън обсега на детето.
- 9.** Подходящо за деца на възраст /3 - 5 г./ и с тегло под 25 кг.
- 10.** Този продукт трябва да бъде сглобен само от възрастен.
- 11.** Преди детето да започне да кара велосипеда, научете го как да управлява кормилото, как да върти педалите, как да се качва и слиза. Ако детето не може само да кара колелото, придържайте колелото. Научете детето да не си провесва краката отстрани.
- 12.** Триколката трябва да се кара на равно. Забранено е да се кара по стълби, мостове, локви, пътища, магистрали и неравни повърхности. Докато детето кара е забранено да бъде бутано.
- 13.** Продуктът е подходящ само за едно дете. Не го претоварвайте, тъй като може да застраши детето.
- 14.** Прочетете внимателно инструкцията и я запазете за бъдещи справки. Неспазване на указанията, може да навреди на Вашето дете.
- 15.** Не позволявайте на детето да поставя някоя част от тялото си (ръце, глава, крачета) под колелата!

БДС EN 71-1, 2, 3

ГРИЖА И ПОДДРЪЖКА

- 1.** Преди употреба прегледайте изправността на триколката. Ако има счупени или повредени части, незабавно ги сменете. Смазвайте редовно всички движещи се части.
- 2.** Не оставяйте триколката на влажни, много горещи или много студени места.
- 3.** Почиствайте триколката с влажна кърпа.
- 4.** Ако триколката е била използвана на плажа, я почистете така, че да отстраните попадналите пясък и сол по подвижните части и колелата.

СГЛОБЯВАНЕ

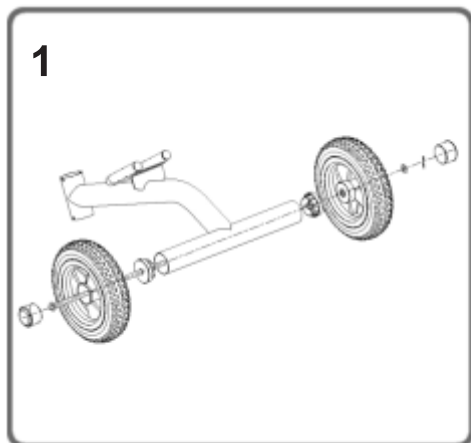

1. Монтирайте задните колела към задната ос на рамката на триколката.

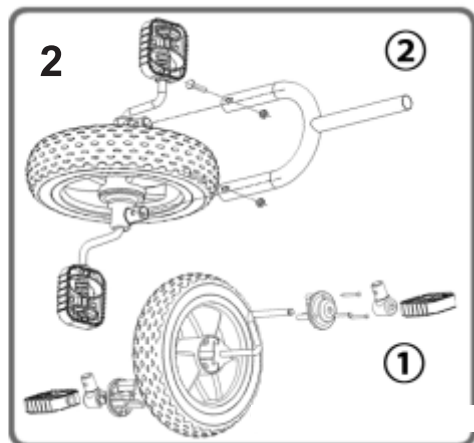

2. Сглобете предното колело, след което го монтирайте към вилката.

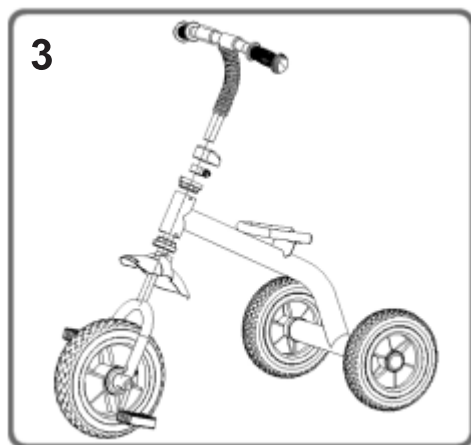

3. Монтирайте предното колело, калника и дръжката към рамката на триколката.

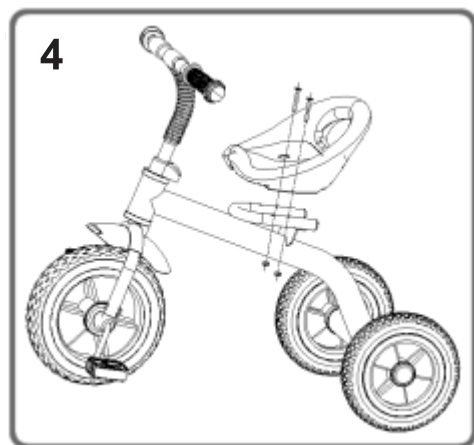

4. Монтирайте седалката към рамката на триколката.



Дидис ООД, България
Шумен 9700, ул. „Тракия-изток“ № 6
Тел.: 054/850 830
e-mail: home.market@didis-ltd.com
e-mail: export@didis-ltd.com

Didis LTD, Bulgaria
Shumen 9700, № 6 Trakia-iztok street
Tel.: +359 54 850 830
e-mail: home.market@didis-ltd.com
e-mail: export@didis-ltd.com

www.lorelli.eu