







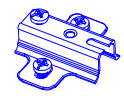
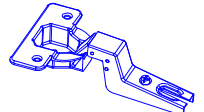
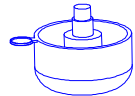

ООО "Уют Сервис"
 тел.(812)336-89-90
 Серия Мебели "Гарун К"
 Обувница (арт.732)

№1. Эксцентрик  8шт.	№2. Дюбель к эксцентрику  8шт.	№3. Шкант 8x30  8шт.	№4. Монтажная планка  4шт.	№5. Петля вкладная  4шт.	№6. Опора регулируемая  4шт.	№7. Обувной механизм  2 компл.
№8. Саморез 4x16  34шт.	№9. Заглушка d17  8шт.	№10. Уголок метал.  2шт.	№11. Ручка  2шт.	№12. Ключ 4 мм  1шт.	№13. Петля антресольная  2 компл.	№14. Гвозди 2x20  40шт.

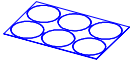

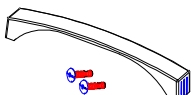
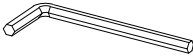
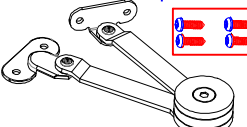
номер пакета	обозначение пакета	наименование пакета	кол.-во пакетов
пакет 1/2	СБ732	Стенки боковые	1
пакет 2/2	СГ731	Стенки горизонтальные	1
пакет	Д909.01	Фасад двери (вставка ЛДСП)	2
		Общее кол-во пакетов, шт.	4

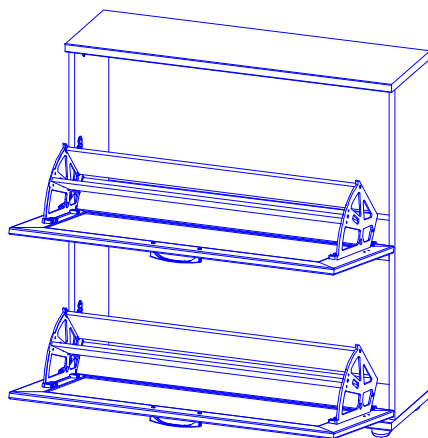
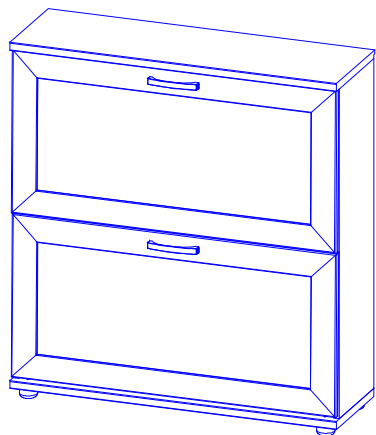
№15. Стяжка межсекционная  2шт.	№16. Эксцентрик пластиковый  4шт.	№17. Дюбель эксцентрика пласт  4шт.
--	--	--

Уважаемый покупатель.

Для удобства транспортировки и предохранения от повреждения мебель поставляется в разобранном виде. В целях повышения надежности и долговечности изделий, улучшения их качества, повышения эстетичности и комфортности, производитель оставляет за собой право совершенствования конструкции изделий, замены крепежной фурнитуры без внесения изменений в настоящую инструкцию. Прежде чем приступить к сборке, внимательно ознакомьтесь с настоящей инструкцией.

Правила сборки.

Сборку следует производить на ровном полу, покрытом тканью или бумагой, во избежание повреждений кромок и загрязнения мебели. Необходимо соблюдать осторожность, чтобы не повредить поверхности деталей. Крепление деталей должно быть прочным, без допусков на качество.

Подготовка к сборке.

1. Проверьте комплектность каждого пакета.
2. Проверьте наличие фурнитуры и метизов.
3. Перед началом сборки необходимо определить расположение деталей в изделии в соответствии со схемой сборки.

Рекомендации по сборке, эксплуатации и уходу за мебелью.

1. Мебель рекомендуется эксплуатировать в помещениях с температурой не ниже +10°C и влажностью 65+/-15 %.
2. Изделие не рекомендуется устанавливать вблизи сырых стен или источников тепла (печей, батарей или других отопительных приборов). Не проливать жидкости на поверхности изделия!
3. Соединения с помощью винтов, шурупов, и стяжек необходимо периодически проверять и производить их затяжку.
4. Удаление пыли с поверхности мебели следует производить сухой мягкой тканью или специальными салфетками. Для сохранения внешнего вида мебели рекомендуется периодически производить обработку поверхностей специальными составами, предназначенными для ухода за мебелью, в соответствии с инструкцией по их применению. Выполнение данных условий позволит в течении длительного времени сохранить эстетические и эксплуатационные качества наших изделий.

Гарантии изготовителя:

1. Приобретая изделия мебели, убедитесь в отсутствии механических повреждений.
2. Компания несет ответственность за соответствие товара предъявленным требованиям, при условии соблюдения правил транспортировки, сборки и ухода за мебелью.
3. Претензии от покупателей принимаются магазинами, продавшими товар в течении 24 месяцев со дня продажи, с обязательным приложением товарного чека и упаковочного талона.

Благодарим Вас за покупку и выражаем уверенность, что при соблюдении правил сборки и условий эксплуатации мебель будет надежно служить Вам в течении длительного времени.

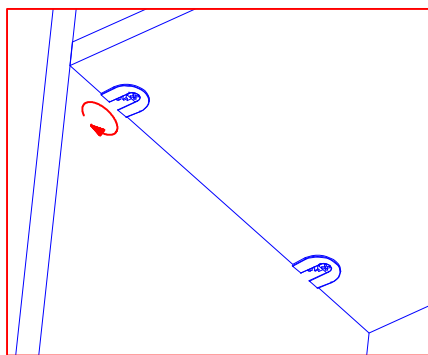
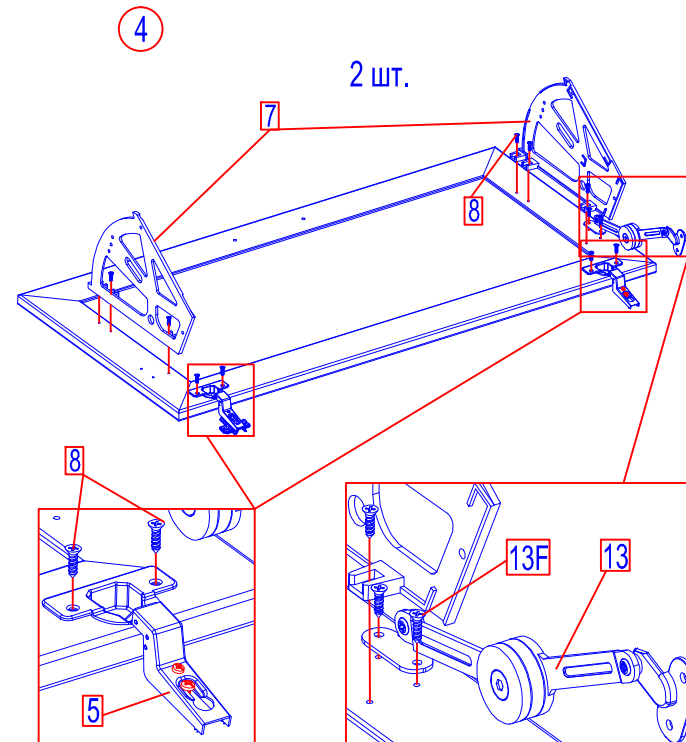
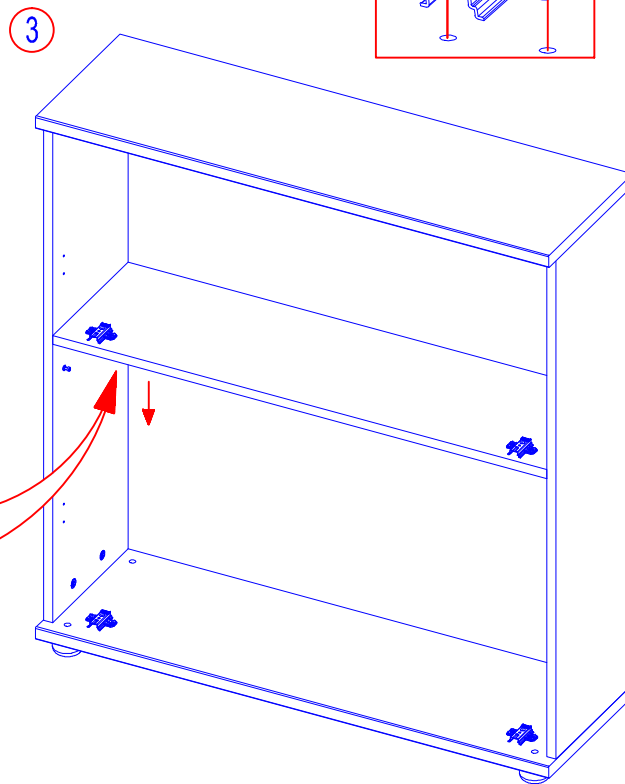
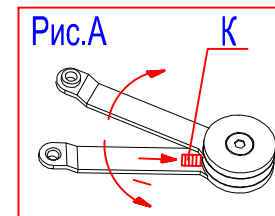
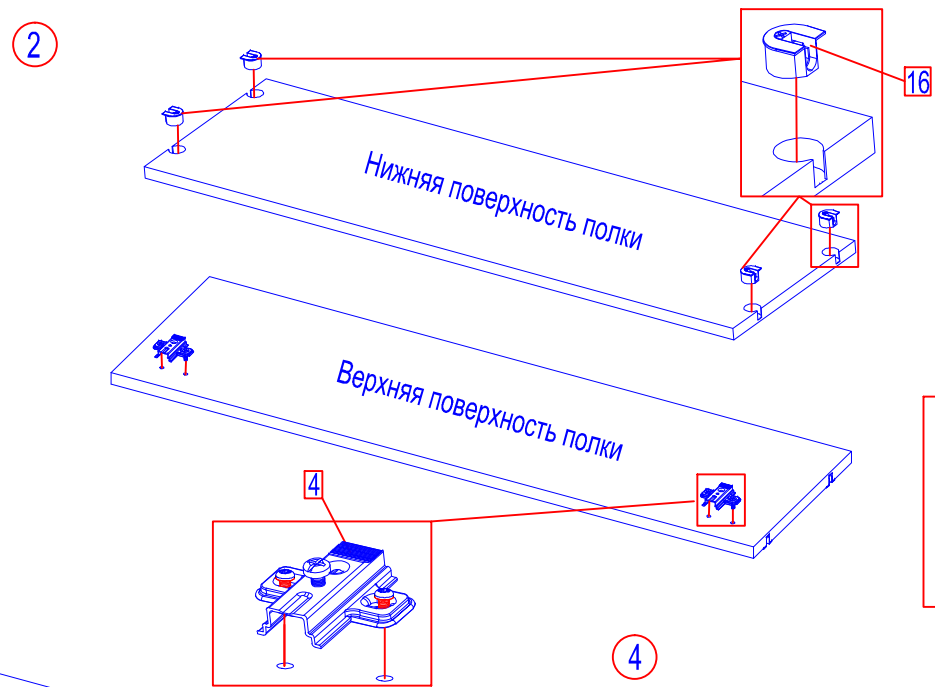
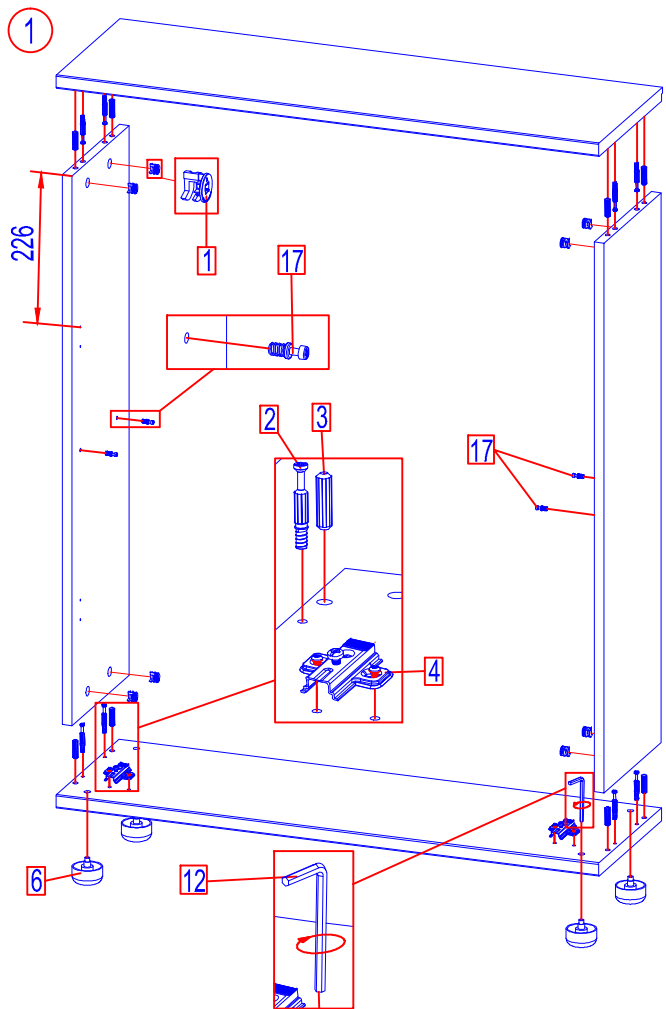

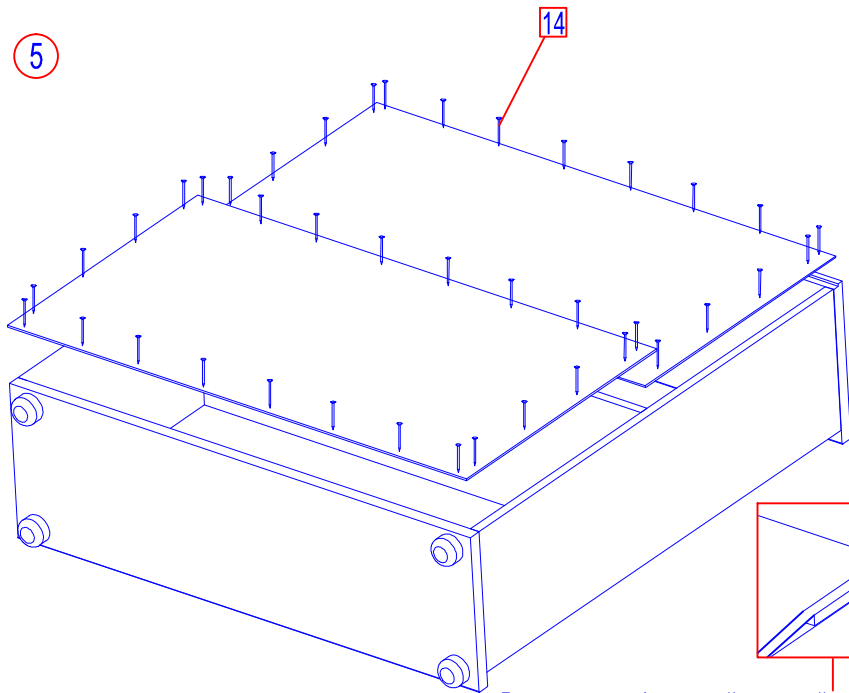

В связи с унификацией деталей задних стенок допускается их установка с нахлестом.

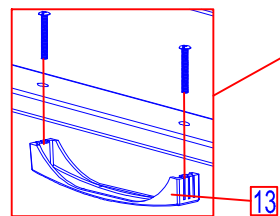
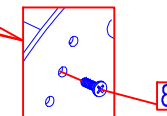
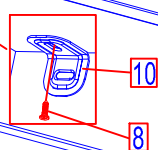
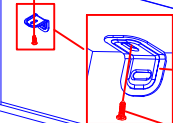
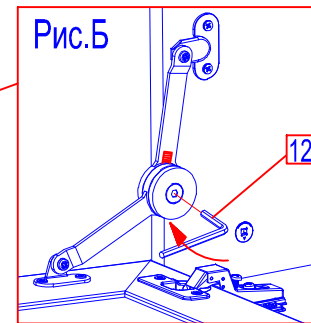
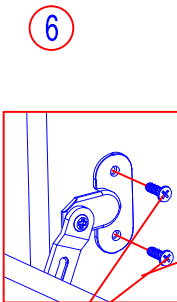
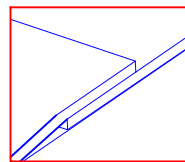

Набор мебели для общей комнаты "Гарун К"
Обувница арт.732
 Изготовитель: ООО "Уют Сервис"
 197374, Санкт-Петербург, ул.Мебельная, дом 5, лит. Б,
 помещение 05Н, тел. (812) 336-89-90
 ГОСТ 16371-93, ГОСТ 19917-93
 Протокол испытаний №678-7104-2017 от 21.04.2017
 Испытательная лаборатория промышленной продукции АНО "ЦСИ "Метроном"
 (рег. № RA.RU.21DM80 от 11.04.2016г.)
 Протокол испытаний №3567.02/17 от 20.04.2017г. Испытательная лаборатория
 Филиала ТОО "КазСерТест" в городе Чебоксары РФ, Чувашская республика
 (ат.аккр. № KZ.И.00.1699 от 02.02.2016г.)
 ДЕКЛАРАЦИЯ О СООТВЕТСТВИИ
 ЕАЭС N RU Д-RU.МН33.В.00302 от 24.04.2017
 срок действия: до 23.04.2020г.

дата выпуска:
 ОТК



Порядок сборки:

1. Перед сборкой необходимо собрать вместе всю фурнитуру из пакетов.
2. На нижнюю горизонтальную стенку установить регулируемые опоры №6. Регулировка позволит компенсировать неровность пола и исключить перекос корпуса. Вставьте ключ №12 в регулировочное отверстие опоры и поверните в ту или иную сторону (приподнимая или опуская горизонт).
3. В нижнюю и верхнюю горизонтальные стенки завернуть дюбель эксцентрика №2, установить шкранты №3. В боковые стенки установить эксцентрики №1, завернуть дюбеля пластикового эксцентрика №17. На посадочные места нижней горизонтальной стенки установить монтажные планки петли №4 и закрепить их евровинтами.
4. Собрать корпус по рисунку, фиксируя детали поворотом внутренней части стяжки по часовой стрелке. Места крепления закрыть заглушками №9 (Рис.1).
5. В полку на посадочные места установить эксцентрики пластиковые №16 с нижней стороны, а также монтажную планку петли №4 с обратной стороны полки и закрепить их евровинтами. Установите полку эксцентриками вниз на дюбели №17 (установленные в боках) и закрепите ее поворотом эксцентрика по часовой стрелке.
6. Стенку заднюю прибить гвоздями №14, соблюдая прямоугольность конструкции (Рис.5). В связи с унификацией деталей задних стенок допускается их установка с нахлестом.
7. **Внимание!** Перед установкой антресольной петли необходимо проверить: Рычаги антресольной петли должны расходиться с усилием, а сходиться без усилия. Для смены режима открывания, антресольная петля содержит специальный переключатель "К" (см. рисунок А).
8. В двери на посадочные места установить: а)петли №5, закрепив их при помощи саморезов №8; б)петлю антресольную №13, закрепив ее саморезами из комплекта; в)обувной механизм №7, закрепив его саморезами №8 (Рис.4)
9. Далее необходимо навесить двери и произвести регулировку с помощью регулировочных винтов на петлях, а также необходимо закрепить второй кронштейн антресольной петли №13 на боковой стенке, закрепив его саморезами из комплекта.
10. Установить планки в обувной механизм и закрепить их при помощи саморезов №8 (Рис.6).
11. Отрегулировать усилие открывания двери можно при помощи ключа №12, установите его в отверстие на антресольной петле и поверните (Рис.Б).
12. **Внимание!** Для того, чтобы досверлить отверстия под ручку нужно положить дверь на горизонтальную поверхность лицевой стороной вниз, подложив под место выхода сверла обрезок древесины (ДСП,МДФ), сверлить на максимальных оборотах сверла и минимальной подачи.Установите ручки №11 на двери, используя винты из комплекта ручки.
- 13.Рекомендуем для безопасности закрепить обувницу к стене при помощи уголков №10. Уголок прикрепить к верхней горизонтальной стенке саморезами №8 и через заднюю стенку обувницы к стене. Для крепления к стене используйте крепеж в зависимости от вида Вашей стены.
14. При необходимости соедините обувницу с соседней секцией при помощи межсекционной стяжки №15.
- 15.Вырезать этикетку и приклеить снаружи на заднюю стенку.