

FR

ES

PT

IT

EL

NL

DE

EN

AR

FA

UK

RU

KZ

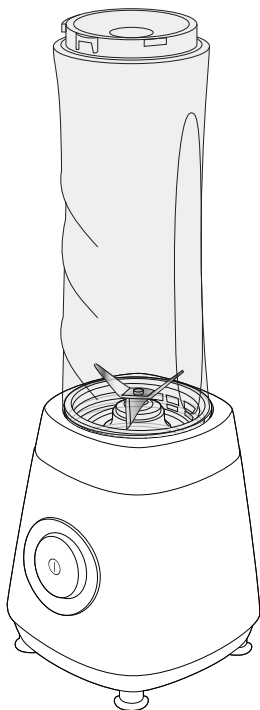

FRESH&GO BLENDER

- FR** : Lisez attentivement le livret et les consignes de sécurité avant la première utilisation.
- ES** : Lea detenidamente el manual y las instrucciones de seguridad antes de utilizar el aparato por primera vez.
- PT** : Leia as instruções de segurança e o folheto antes da primeira utilização.
- IT** : Leggere attentamente le istruzioni e le avvertenze di sicurezza prima di usare l'apparecchio per la prima volta.
- EL** : Διαβάστε τις οδηγίες ασφάλειας και το εγχειρίδιο πριν την πρώτη χρήση.
- NL** : Lees de veiligheidsvoorschriften en deze gebruiksaanwijzing zorgvuldig door voordat u uw apparaat in gebruik neemt.
- DE** : Lesen Sie die Sicherheitshinweise und das Sicherheitsheft sorgfältig vor dem ersten Gebrauch durch.
- EN** : Read safety instructions and booklet carefully before using for the first time.

AR : اقرأ تعليمات السلامة والكتيب بعناية قبل استخدام الجهاز للمرة الأولى.

FA : قبل از اولین استفاده از دستگاه، کتابچه و دستورالعمل‌های ایمنی را با دقت بخوانید.

- UK** : Перед першим використанням уважно прочитайте інструкцію з техніки безпеки та інструкцію з експлуатації.
- RU** : Перед первым использованием устройства прочитайте инструкцию по безопасности и руководство по эксплуатации.
- KZ** : Бірінші рет пайдалану алдында қауіпсіздік туралы нұсқауларды және басшылықты мұқият оқып шығыңыз.

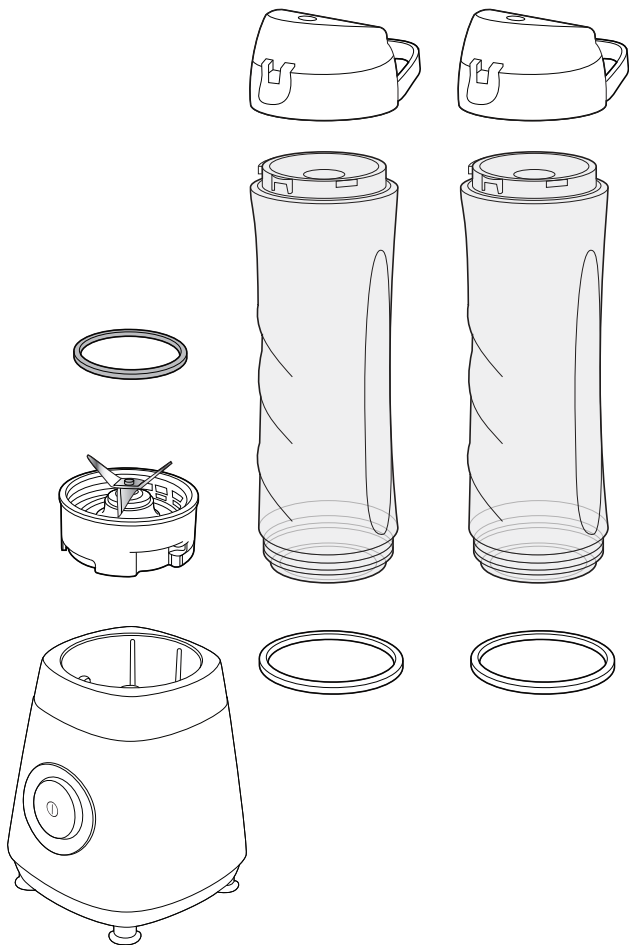

1

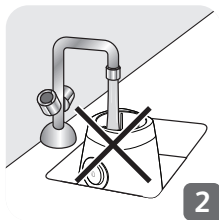

2

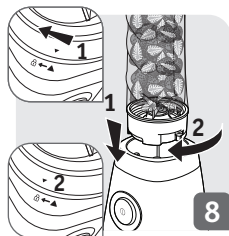
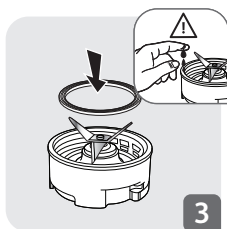

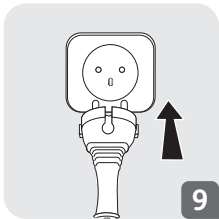

9



10

3



11

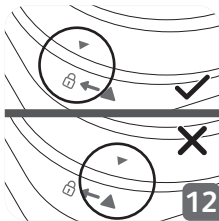

12

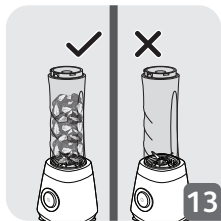

13







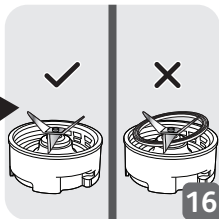

14



15



16

			
	✗	✗	✓
	✓	✓	✓
	✓	✗	✗

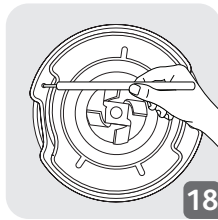

FR : Avertissement : Ne mettez pas de liquides chauds (au-delà de 60 °C/140 °F) dans la bouteille nomade.

ES : Advertencia: No prepare líquidos calientes (por encima de los 60 °C/140 °F) en la botella para llevar.

PT : Aviso: Não coloque líquidos quentes (a mais de 60 °C) no copo portátil.

IT : Avvertenza! Non versare liquidi caldi (oltre 60°C/140°F) nella borraccia.

EL : Προσοχή: Μη χρησιμοποιείτε καυτό υγρό (πάνω από 60°C/140°F) μέσα στη φιάλη για χρήση καθ' οδόν.

NL : Waarschuwing: Verwerk geen hete vloeistoffen (meer dan 60°C/140°F) in de on-the-go fles.

DE : Warnhinweis: Keine heißen Flüssigkeiten (über 60 °C/140 °F) in der To-Go-Flasche verarbeiten.

EN : Warning: Do not process hot liquids (over 60°C/140°F) in the on-the-go bottle.

AR : تحذير: لا تقم بمعالجة السوائل الساخنة (أعلى من 60 درجة مئوية/140 فهرنهايت) في الزجاجة المحمولة.

FA : هشدار: مایعات داغ (بیش از ۰۶ درجه سانتیگراد/۰۴۱ درجه فارنهایت) را در بطری همراه فرآوری نکنید.

UK : Увага: не обробляйте гарячі рідини (вище 60°C/140°F) в дорожній пляшці.

RU : Внимание! Не наливайте горячие жидкости (температурой выше 60 °C / 140 °F) в переносную бутылку.

KZ : Ескерту: жолда пайдаланатын бөтелкеде ыстық сұйықтықтарды (60 °C/140 °F-тан жоғары) еңдемеңіз.

- FR :** Si votre appareil ne fonctionne pas, vérifiez s'il est correctement branché au secteur, si le cordon électrique est en bon état et si le porte-lame est assemblé avec la bouteille. Vous pouvez également débrancher et laisser l'appareil refroidir à température ambiante si le moteur est protégé en cas de surchauffe. Votre appareil ne fonctionne toujours pas ? Contactez un centre de service agréé (voir le livret relatif au service).
- ES :** Si el aparato no funciona, asegúrese de que está correctamente conectado a la corriente eléctrica, que el cable de alimentación está en buen estado y que el soporte de cuchillas está montado junto con la botella. Aparte de esto, desenchufe el aparato y deje que se enfríe a temperatura ambiente cuando el motor se sobrecaliente y se active la protección. ¿El aparato sigue sin funcionar? Contacte con un centro de servicio técnico autorizado (consulte el folleto de servicio técnico).
- PT :** Se o seu aparelho não funcionar, certifique-se de que está devidamente ligado à corrente, que o cabo de alimentação se encontra em bom estado e que o suporte da lâmina está montado com o copo. Para além disto, desligue o aparelho da corrente e deixe-o arrefecer à temperatura ambiente se o motor estiver protegido em caso de sobreaquecimento. O seu aparelho continua sem funcionar? Contacte um Serviço de Assistência Técnica autorizado (consulte o folheto).
- IT :** Se l'apparecchio non funziona, assicurarsi che sia collegato correttamente alla presa di corrente, che il cavo di alimentazione sia in buone condizioni e che il supporto della lama sia assemblato correttamente alla borraccia. Se il motore si è surriscaldato e si è arrestato, scollegare l'apparecchio dalla presa di corrente e attendere che si raffreddi a temperatura ambiente. Se l'apparecchio continua a non funzionare, contattare un centro di assistenza autorizzato (consultare il foglio della garanzia).
- EL :** Εάν η συσκευή σας δε λειτουργεί βεβαιωθείτε ότι είναι σωστά συνδεδεμένη στο ρεύμα, το καλώδιο ρεύματος είναι σε καλή κατάσταση και η βάση λεπίδας είναι προσαρμοσμένη στη φιάλη. Εκτός αυτού αποσυνδέστε την και αφήστε την να κρυώσει σε θερμοκρασία δωματίου για προστασία του μοτέρ εάν έχει υπερθερμανθεί. Η συσκευή σας συνεχίζει να μη λειτουργεί; Επικοινωνήστε με ένα εξουσιοδοτημένο κέντρο service.

NL : Als uw apparaat niet werkt, controleer of de stekker juist in het stopcontact zit, het snoer zich in een goede staat bevindt en de messenhouder op de fles is vastgemaakt. Haal de stekker tevens uit het stopcontact en laat het apparaat tot kamertemperatuur afkoelen wanneer de motor oververhit is. Werkt uw apparaat nog steeds niet? Neem contact op met een erkend servicecentrum (raadpleeg het serviceboekje).

DE : Falls Ihr Gerät nicht funktioniert, prüfen Sie, ob es richtig an die Stromquelle angeschlossen ist, das Netzkabel in einwandfreiem Zustand ist und der Messerhalter an der Flasche montiert ist. Ziehen Sie darüber hinaus den Netzstecker aus der Steckdose und lassen Sie das Gerät auf Zimmertemperatur abkühlen, wenn der Motor überhitzt ist und die Schutzfunktion ausgelöst wurde. Ihr Gerät funktioniert immer noch nicht? Wenden Sie sich an ein zugelassenes Servicecenter (siehe Kundendienstheft).

EN : If your appliance does not work, check it is properly connected to the mains, the power cord is in good condition and the blade holder is assembled with the bottle. Apart from this, unplug and let the appliance cool down to room temperature when motor overheated and protected. Your appliance still does not work? Contact an approved service centre (see the service booklet).

AR : إذا كان جهازك لا يعمل، تحقق من توصيله كما ينبغي بمصدر التيار، وأن سلك التيار حالته جيدة، وأن حامل الشفرة قد تم تجميعه مع الزجاجة. بعيداً عن ذلك، افصل الجهاز عن التيار واتركه يبرد إلى أن يصل لدرجة حرارة الغرفة عند تعرض المحرك للحرارة الزائدة مع وجود دائرة حماية به. ألا يزال جهازك لا يعمل؟ تواصل مع مركز صيانة معتمد (راجع كتيب الخدمة).

FA : اگر دستگاه شما کار نمی کند، بررسی کنید که دوشاخه به درستی در پریز قرار گرفته است، سیم برق در وضعیت خوبی قرار دارد و نگاه دارنده تیغه به درستی روی بطری سوار شده است. علاوه بر آن، وقتی موتور دستگاه داغ و محافظ آن فعال شده است، دستگاه را از برق بکشید و بگذارید خنک و همدمای محیط شود. دستگاهتان همچنان کار نمی کند؟ با یکی از مراکز خدمات تأییدشده تماس بگیرید (به کتابچه خدمات مراجعه کنید).

UK : Якщо прилад не працює, переконайтеся, що він правильно підключений до електромережі, шнур живлення в хорошому стані і тримач леза встановлений у пляшку. Крім того, вимкніть прилад і дайте йому охолонути до кімнатної температури, якщо мотор перегрівся і спрацювала система захисту. Ваш прилад усе ще не працює? Зверніться в авторизований сервісний центр (див. гарантійний талон).

RU : Если устройство не работает, убедитесь, что оно правильно подключено к электросети, шнур питания исправен, а бутылка установлена на держатель ножей. Если все в порядке, возможно, перегрелся мотор, и сработала защита от перегрева. Отключите устройство от сети и дайте ему остыть до комнатной температуры. Устройство все равно не работает? Обратитесь в авторизованный сервисный центр (см. информацию в брошюре по обслуживанию).

KZ : Құрылғыңыз жұмыс істемесе, оның желіге тиісті түрде қосұлы екенін, қуат сымы жақсы күйде екенін және пышақ ұстағыш бөтелкемен бірге жиналғанын тексеріңіз. Бұған қоса, мотор қызып кетсе және қызып кетуден қорғау іске қосылып кетсе, құрылғыны розеткадан ажыратыңыз және бөлме температурасына дейін суытыңыз. Құрылғыңыз бәрібір жұмыс істемей жатыр ма? Бекітілген сервистік орталыққа хабарласыңыз (қызмет көрсету туралы кітапшаны қараңыз).

	Recettes	Ingrédients (Max)	Durée recommandée	Recommandation
FR:	Smoothie aux fruits	Myrtille surgelée 200 g Fraise surgelée 30 g Yaourt liquide 260 ml	1 cycle de mélange = 40 secondes	Coupez toujours les ingrédients en petits morceaux (environ 20 mm x 20 mm) avant de les mettre dans le bol. Ne traitez pas une grande quantité d'ingrédients en même temps.

	Recetas	Ingredientes (Máx.)	Tiempo recomendado	Consejo
ES:	Smoothie de frutas	Arándanos congelados 200 g Fresas congeladas 30 g Yogur líquido 260 ml	1 ciclo de batido = 40 segundos	Corte siempre los ingredientes en trozos pequeños (aprox. 20 mm x 20 mm) antes de echarlos al recipiente. No procese una gran cantidad de ingredientes una gran cantidad de ingredientes a la vez.

	Receitas	Ingredientes (Máx)	Tempo recomendado	Recomendação
PT:	Smoothie de fruta	Mirtilos congelados: 200g Morangos congelados: 30g Iogurte líquido: 260 ml	1 ciclo de liquidificação = 40 segundos	Corte sempre os ingredientes em pedaços pequenos (cerca de 20 mm x 20 mm) antes de os colocar no copo da liquidificadora. Não processe uma grande quantidade de ingredientes em simultâneo.

	Ricetta	Ingredienti (max)	Durata raccomandata	Suggerimenti
IT:	Frullato	Mirtilli surgelati 200 g Fragole surgelate 30 g Yogurt liquido 260 ml	1 ciclo di miscelazione = 40 secondi	Tagliare gli ingredienti a pezzetti (circa 20x20 mm) prima di versarli nel recipiente. Non miscelare una grande quantità di alimenti in una volta sola.

Συνταγές	Συστατικά (Μέγιστη ποσότητα)	Συνοιστώμενος χρόνος	Συμβουλές
EL: Σμούθι φρούτων	200 g καταψυγμένα μύρτιλα 30 g καταψυγμένες φράουλες 260 ml υγρό γιαούρτι	1 κύκλος ανάμειξης = 40 δευτερόλεπτα	Τα συστατικά πρέπει να τεμαχίζονται σε μικρά κομμάτια (περίπου 20 mm x 20 mm) πριν να τοποθετηθούν στο δοχείο. Μη χρησιμοποιείτε μεγάλη ποσότητα συστατικών στην ίδια δόση ανάμειξης.

Recepten	Ingrediënten (Max)	Aanbevolen tijd	Aanbeveling
NL: Fruit Smoothie	Bevroren bosbessen 200g Bevroren aardbeien 30g Vloeibare yoghurt 260ml	1 mengcyclus = 40 seconden	Snij de ingrediënten altijd in stukjes (ca. 20mm x 20mm) voordat ze in het reservoir worden gestopt. Verwerk geen grote hoeveelheid ingrediënten in één keer.

Rezepte	Zutaten (max.)	Empfohlene Dauer	Empfehlung
DE: Früchte-Smoothie	Tiefgekühlte Blaubeeren 200 g Tiefgekühlte Erdbeeren 30 g Trinkjoghurt 260 ml	1 Mixzyklus = 40 Sekunden	Zutaten immer in kleine Stücke (ca. 20 mm x 20 mm) schneiden, bevor sie in den Behälter gegeben werden. Keine großen Mengen von Zutaten auf einmal verarbeiten.

Recipe	Ingredients (Max)	Recommended time	Recommendation
EN: Fruit Smoothie	Frozen blueberry 200g Frozen strawberry 30g Liquid Yogurt 260ml	1 blending cycle = 40 seconds	Always cut the ingredients into small pieces (approx. 20mm x 20mm) before putting them in the container. Do not process a large quantity of ingredients at the same time.

	التوصيات	الوقت الموصى به	المكونات (الحد الأقصى)	الوصفات
AR:	سمودي الفاكهة	عنب بري مجمد 200 جم فراولة مجمدة 30 جم زبادي سائل 260 مل	1 دورة خلط = 40 ثانية	احرص دائماً على تقطيع المكونات إلى قطع صغيرة (حوالي 20 مم × 20 مم) قبل وضعهم في الحاوية. لا ينبغي وضع كميات كبيرة من المكونات في نفس الوقت.

	دستورهای تهیه	مواد لازم (حداکثر)	زمان توصیه شده	توصیه
FA:	اسموتی میوه	بلوبری منجمد 200 گرم توت فرنگی منجمد 30 گرم ماست مایع 260 میلی لیتر	1 چرخه مخلوط کن = 40 ثانیه	همیشه قبل از گذاشتن مواد در ظرف، آن‌ها را خرد کنید (تقریباً 20 میلی‌متر x 20 میلی‌متر). مقدار بیش از حد مواد را همزمان در ظرف نریزید.

	Рецепти	Інгредієнти (макс.)	Рекомендований час	Рекомендації
UK:	Фруктовый смузі	Заморожена чорниця 200 г Заморожена полуниця 30 г Рідкий йогурт 260 мл	1 цикл збивання = 40 секунд	Обов'язково нарежьте інгредієнти на невеликі шматочки (прибл. 20 x 20 мм), перш ніж складати їх до контейнера. Не подрібнюйте велику кількість інгредієнтів одночасно.

	Рецепт	Ингредиенты (макс.)	Рекомендованное время	Рекомендации
RU:	Фруктовый смузи	Замороженная черника 200 г Замороженная клубника 30 г Жидкий йогурт 260 мл	1 цикл смешивания = 40 сек.	Нарежьте ингредиенты маленькими кусочками перед добавлением в контейнер (прибл. 20 x 20 мм). Не смешивайте большой объем ингредиентов за один раз.

KZ:

Рецепттер	Ингредиенттер (макс.)	Ұсынылған уақыт	Ұсыным
Жемісті смузи	Мұздатылған көкжидек 200 г Мұздатылған құлпынай 30 г Сұйық йогурт 260 мл	1 араластыру циклы = 40 секунд	Ингредиенттерді контейнерге салмас бұрын, оларды әрдайым ұсақтап (шамамен 20 мм x 20 мм) тураңыз. Ингредиенттердің көп мөлшерін бір уақытта қоспаңыз.

