

WOODCRAFT

Инструкция по сборке
Кровать под ортопедическое основание
Серия «Лофт»
1400/1600/1800x2000

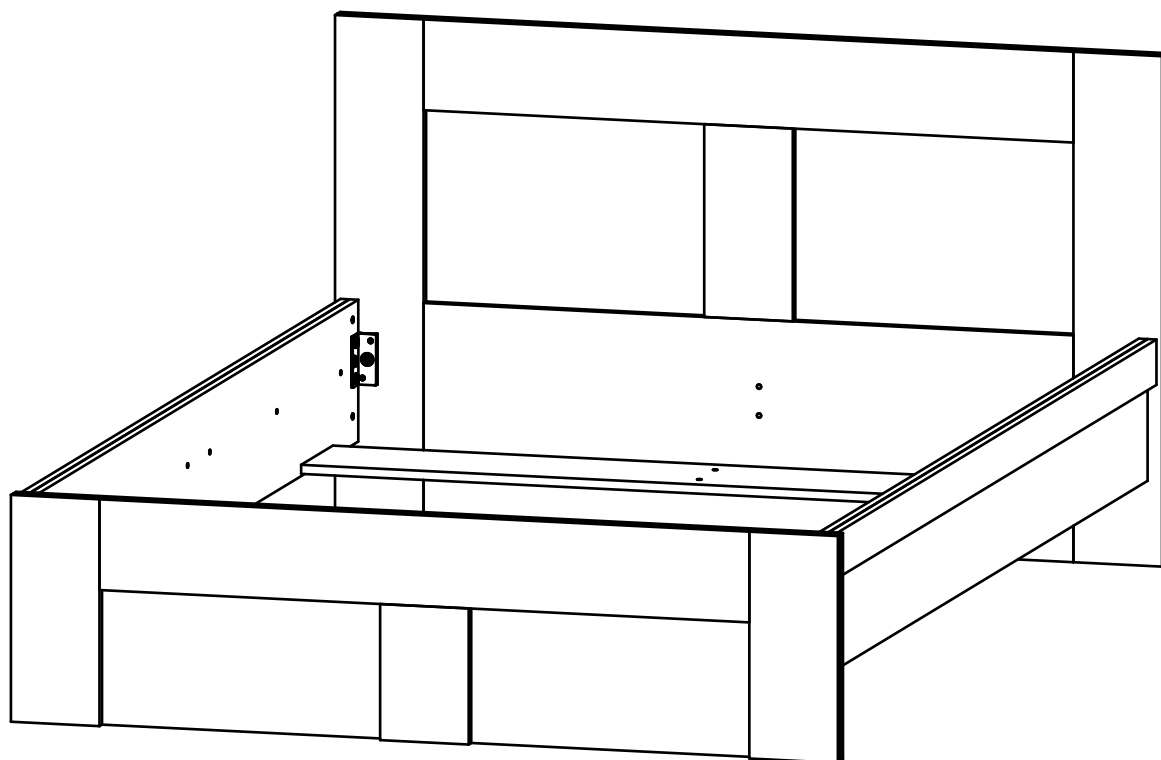

Производитель:
ИП Бикбулатов Илья Дмитриевич
г. Владимир ул. Тракторная д. 43



Инструмент (в комплект не входит)



Сборку изделия производить на ровном полу, застеленном материалом, предотвращающем порчу деталей, и согласно данной инструкции.

Перед сборкой изделия необходимо внимательно ознакомиться с инструкцией, проверить в соответствии с настоящей инструкцией количество деталей и фурнитуры, определить положение деталей в изделии по схеме сборки.

Детали необходимо закреплять прочно, не допуская их качания. При сборке следует избегать неосторожных ударов и излишних усилий.

Настоятельно рекомендуем доверить сборку изделия профессиональным сборщикам мебели.

Сохранность и долговечность мебели зависят от эксплуатации и ухода за ней.

1. Не рекомендуется:

- устанавливать изделия вблизи отопительных приборов;
- содержать изделия в сырых не отапливаемых помещениях;
- ставить на поверхности полок, горизонтальных щитов горячие предметы;
- оставлять без надобности двери открытыми, ящики выдвинутыми.

2. Необходимо:

- лицевые поверхности беречь от механических повреждений, т.к. их ремонт в домашних условиях почти невозможен;
 - предохранять изделия от попадания на них кислот, щелочей, различных растворителей; облитое место следует немедленно вытереть сухой мягкой тканью;
- протирать изделия мягкой, сухой тканью; при этом допускается использование только специальных составов для ухода за мебелью.

Внимание!

В связи с постоянным совершенствованием и модернизацией продукции предприятие оставляет за собой права вносить изменения в конструкцию без предварительного оповещения.





За механические повреждения, возникшие при транспортировке, сборке и хранении предприятие-изготовитель ответственности не несет.

В случае обнаружения производственных дефектов или недостачи элементов следует обращаться по месту приобретения мебели.

Перечень деталей

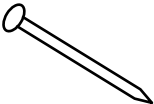
Поз.	Наименование	Кол-во
1	Спинка головная	1
2	Спинка ножная	1
3	Царга левая	1
4	Царга правая	1
5	Горизонталь	2
6	Подушка	2

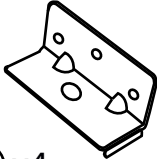
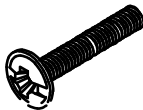
Фурнитура

					
7 x4	8 x16	9 x8	10 x8	11 x12	12 x12
Винт стяжки бочонок М6х70	Гвоздь 1,6х25	Подпятник	Саморез 3,5х16	Шток стяжки конической	Стяжка коническая
					
13 x32	14 x4	15 x4	16 x4	17 x20	18 x8
Футорка пластик	Стяжка кроватная	Пластина стяжки кроватной	Стяжка-бочонок	Винт потай М6х16	Шайба под винт D4 мм. прозрачная

1

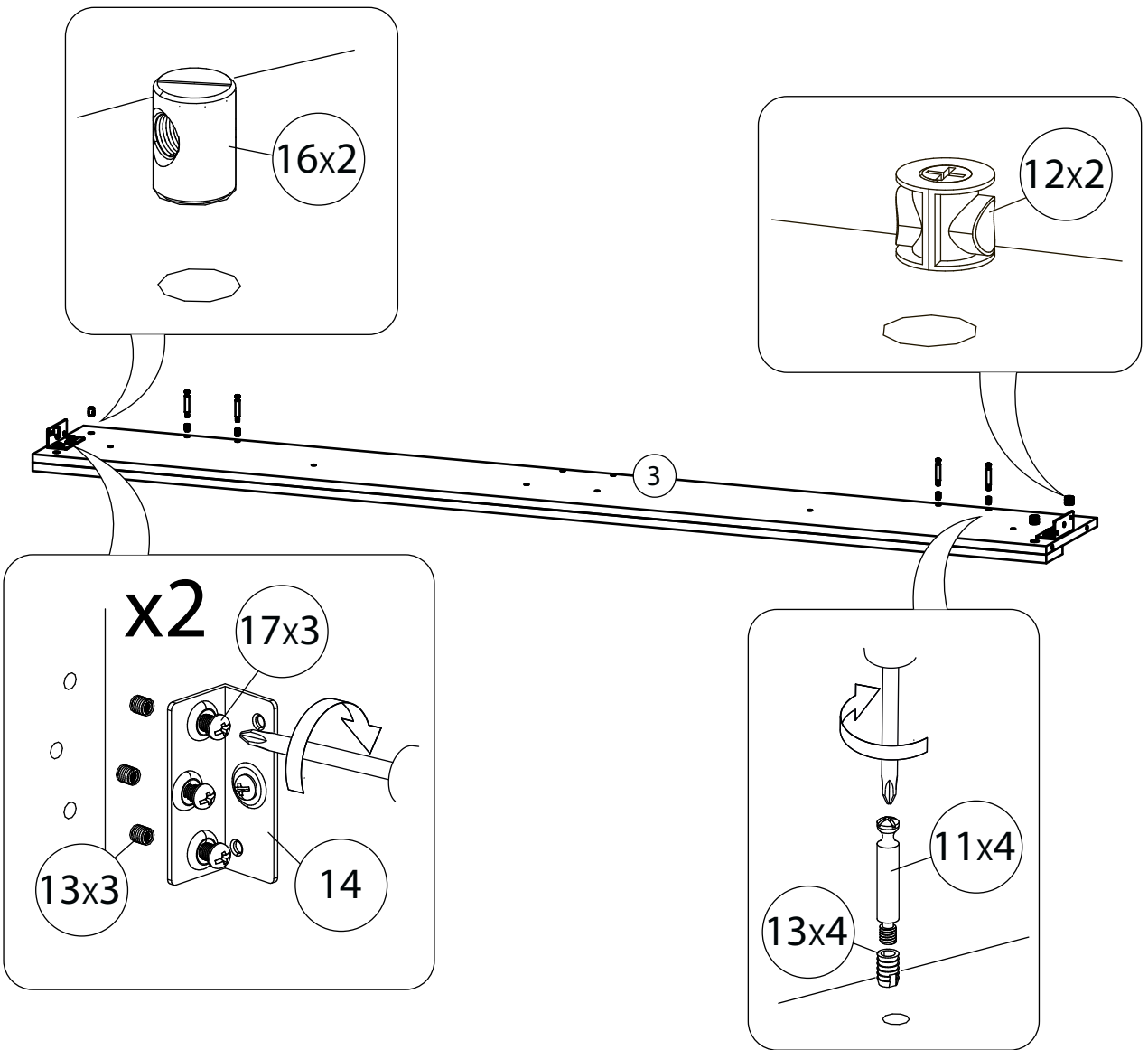

Царга правая
собирается аналогично.

2

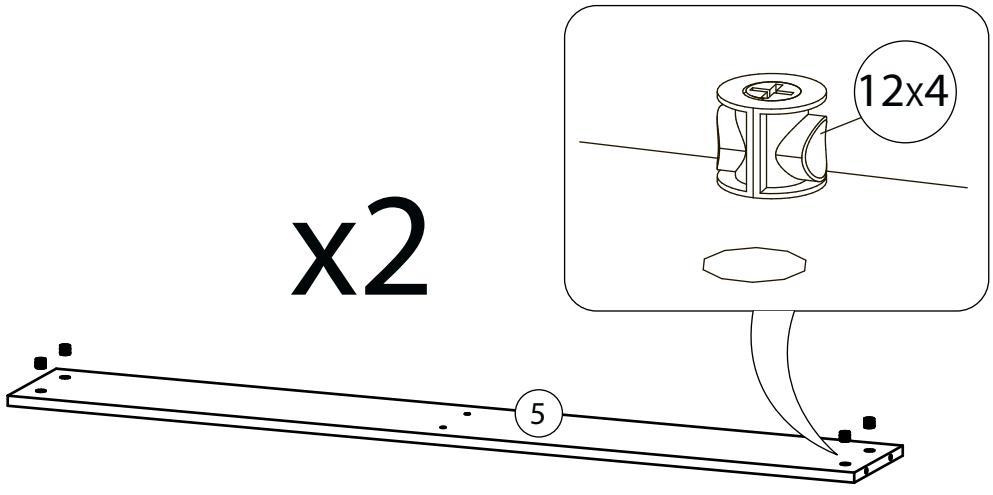

3

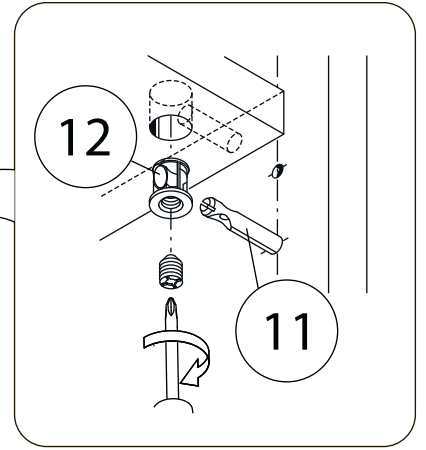
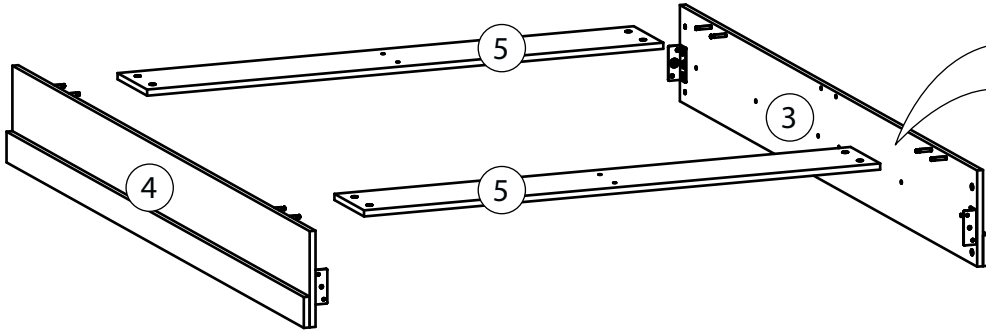

4

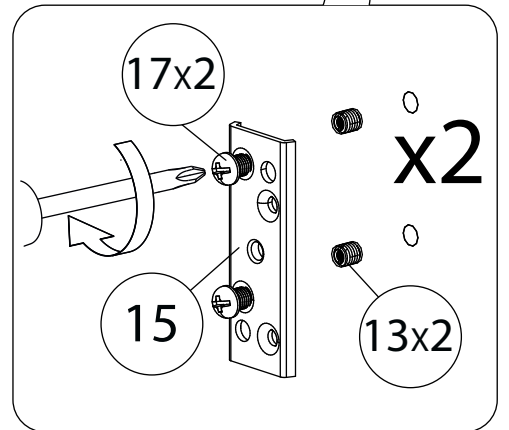
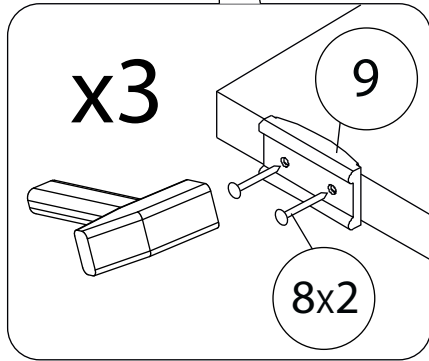
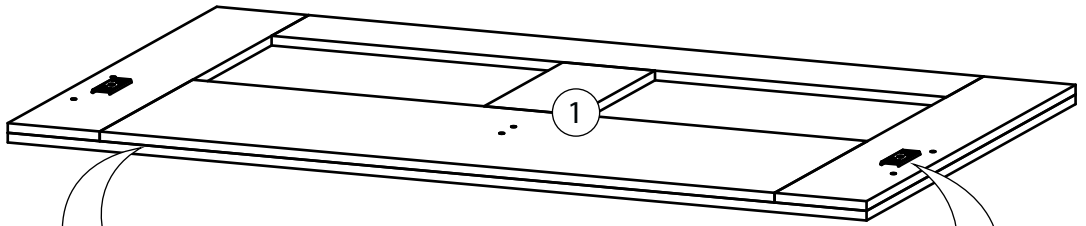

5

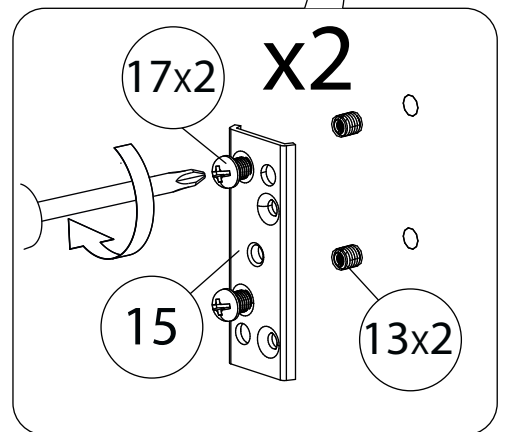
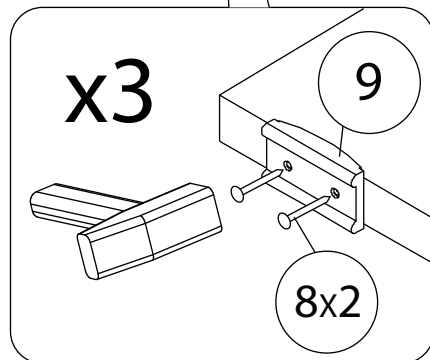
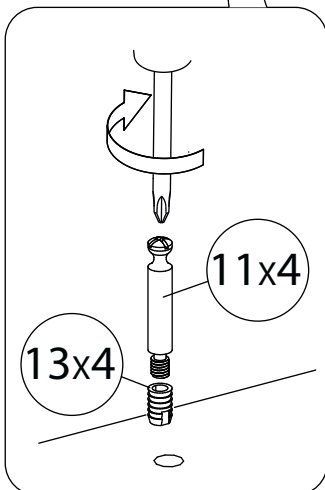
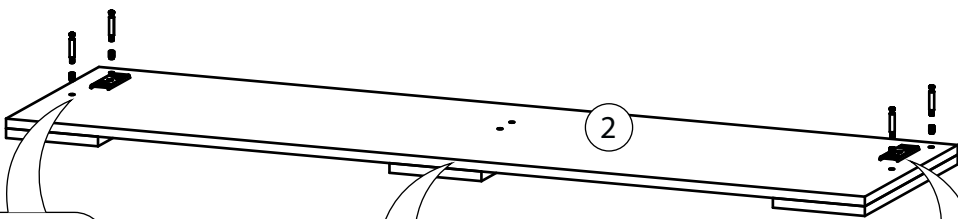

6

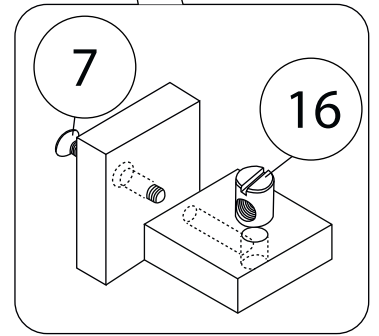
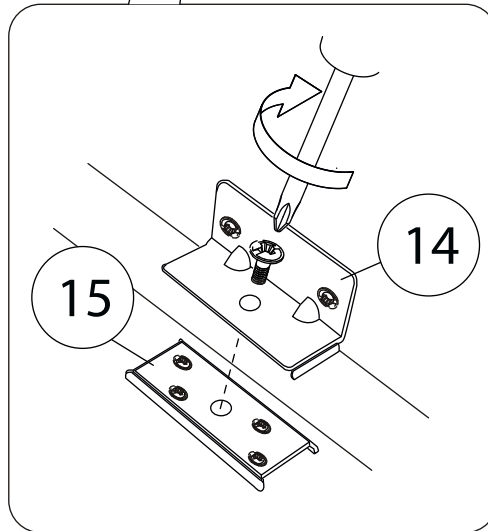
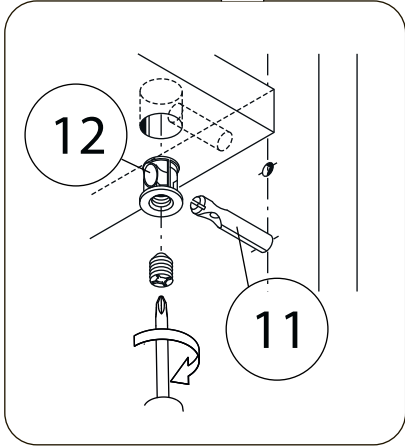
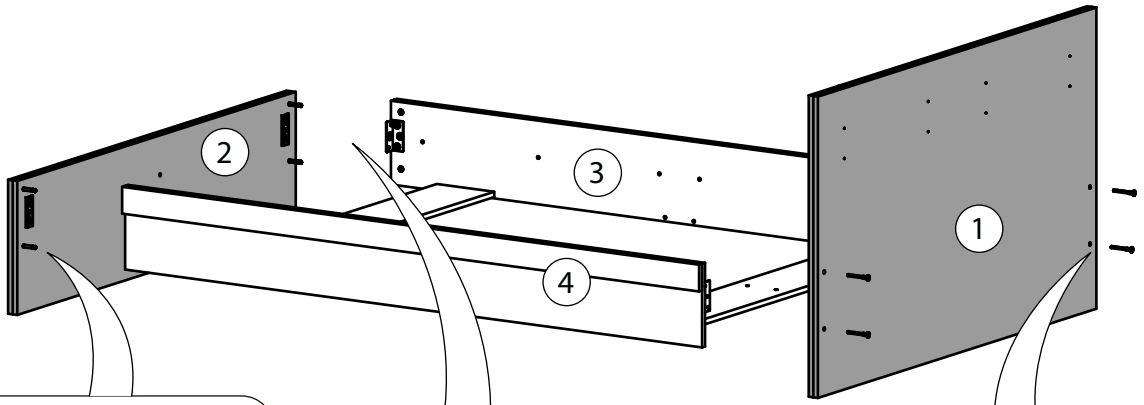

7

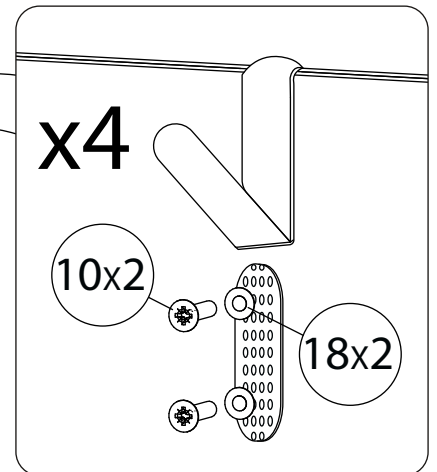
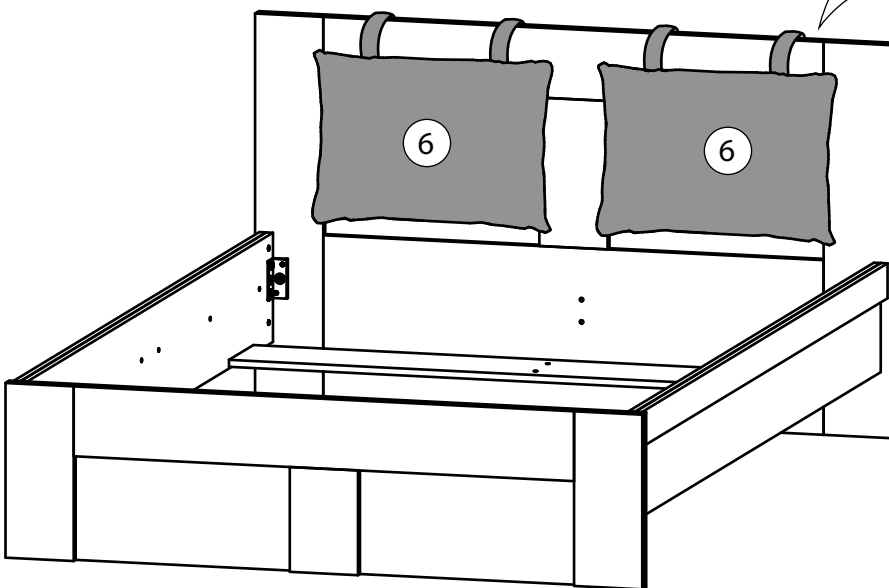

Ортопедическое основание и матрас приобретаются отдельно.