

Стол обеденный
Инструкция по сборке и уходу

При сборке соблюдать осторожность, чтобы избежать механических повреждений поверхностей.

Инструмент для сборки: набор отверток (шуруповерт), набор ключей, молоток.

Таблица № 1

№ поз.	Наименование детали	Размеры, мм	Количество, шт.
1	Царга боковая	385x100x16	2
2	Царга продольная	740x100x16	2
2	Столешница	1100x700x28	1

Таблица № 2

№	Наименование	Кол-во, шт.	Применение
001	Труба хромированная 60x170	4	Опора
002	Заглушка к опоре D60	4	заглушка отверстия опоры 001
003	Бобышка угловая	4	Крепление опоры 001
004	Болт D10	4	Крепление опоры 001
005	Гайка	4	Крепление болта 004
006	Шайба	8	Вариант комплектации крепления болта 004.
007	Уголок крепежный мателлический	4	Закрепление столешницы
008	Шуруп 3,5x16	40	Крепление бобышки 003, уголка 007

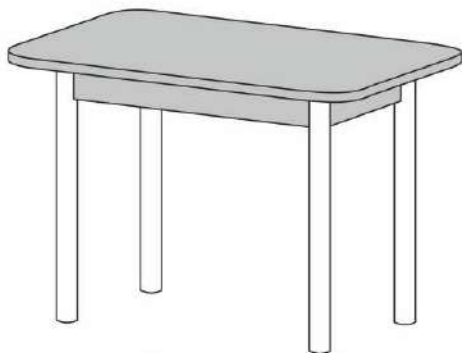

Производитель оставляет за собой право вносить конструктивные изменения, улучшающие эксплуатационные свойства, состав, вид и комплектность изделия без извещения потребителя.

ЭКСПЛУАТАЦИЯ ИЗДЕЛИЯ:

1.1 Мебель рекомендуется эксплуатировать в помещении с температурой воздуха 18°C и относительной влажностью воздуха 65% - 70%.

1.2 Необходимо избегать прямого попадания солнечных лучей на мебель.

1.3 Поверхность изделия следует предохранять от попадания на нее жидкостей, растворяющих лакокрасочные пленки (спирт, ацетон и т. п.).

1.4 На поверхность стола не рекомендуется ставить предметы с температурой выше 65°C.

1.5 Допустимая нагрузка на поверхность стола не более 30 кг (кроме стекла).

1.6 Для чистки рекомендуется пользоваться преимущественно сухой мягкой тканью (фланец, сукно, плюш и т. п.) или замшей, с использованием специально предназначенных очистителей, которые зачастую имеют полирующие свойства.

1.7 Загрязненные участки стола рекомендуется очищать как можно скорее после того, как она испачкалась, так как это снизит риск образования разводов, пятен и повреждений мебели.

В случае стойких загрязнений рекомендуется использовать специальные очистители, которые в настоящее время предоставлены в достаточно широком ассортименте и, помимо надлежащих очищающих качеств, обладают полирующим, защитным, консервирующим, ароматизирующим и иным свойствами. Необходимо строго следовать инструкциям производителей этих веществ.

При отсутствии специальных средств возможна чистка с применением необходимого количества водного раствора нейтральных моющих средств (например: 2% – моющего средства, 98% – воды). По завершении любой чистки необходимо насухо протереть все поверхности подвергавшиеся влажной уборке.

1.8 Не допускайте попадания влаги на стыки и торцевые части деталей.

1.9 При ослаблении соединений необходимо периодически подвёртывать винты, стяжки и т. п.

ПОРЯДОК ПРЕДЪЯВЛЕНИЯ ПРЕТЕНЗИЙ:

1. Претензии по качеству и комплектности мебели должны направляться покупателем непосредственно продавцу, где приобретена мебель, с обязательным приложением копии товарного чека или договора.

2. Претензии от покупателей торговыми организациями принимаются в течении гарантийного срока.

3. По дефектам, появившимся при транспортировке, сборке, хранении, несоблюдении покупателем правил эксплуатации и ухода за мебелью, претензии не принимаются.

Гарантийный срок эксплуатации – 24 месяца со дня продажи

Средний срок службы – 10 лет

ПОРЯДОК СБОРКИ:

1. Уложите детали на чистую ровную поверхность.
 2. Прикрепите бобышки 003 к царгам боковым 1 при помощи шурупов 008 отступив от края 2 мм (Узел 1).
 3. Зафиксируйте боковые царги 1 к продольным царгам 2 через бобышки при помощи шурупов 008 (Узел 2).
 4. В нижние отверстия опор 001 вставьте заглушки 002 и зафиксируйте их при помощи молотка.
 5. Прикрепите опоры 001 к подстолю, для этого наденьте шайбу 006 на болт 004, вставьте болт внутрь опоры, установите опору к подстолю и зафиксируйте с помощью гаечного ключа через бобышку 003 гайкой 005, продев предварительно болт через шайбу (Узел 3). Установите так же остальные опоры.
 6. Положите столешницу 3 лицевой стороной вниз на чистую ровную поверхность. Разместите на ней в центр ранее собранное подстолье. Закрепите столешницу к подстолю при помощи крепежных уголков 007 и шурупов 008.
- Стол собран.

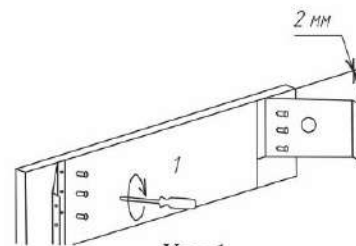

Узел 1

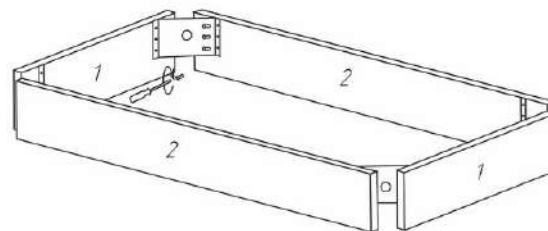

Узел 2

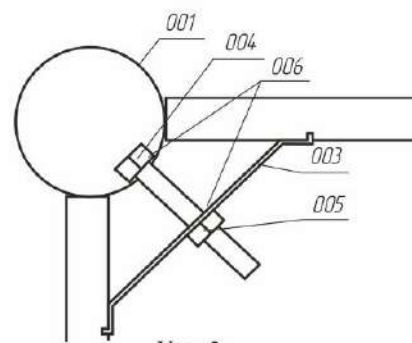

Узел 3

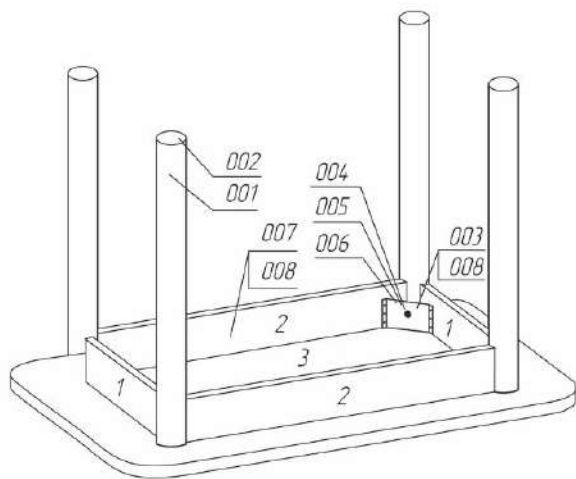

Стол обеденный

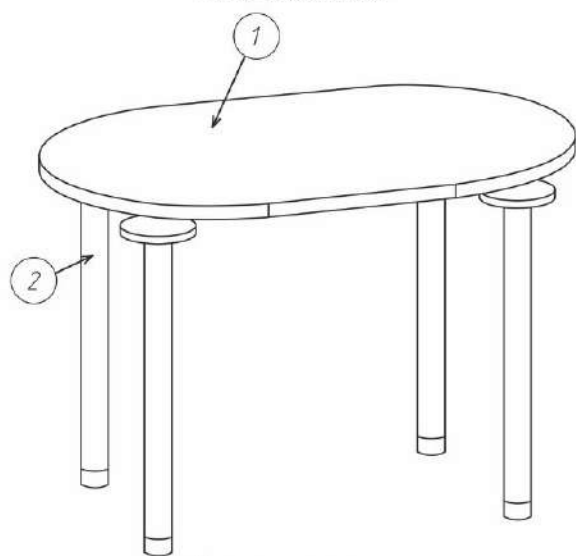

1 – столешница
2 – опора мебельная

Обозн	Размеры, мм	Кол-во
Рита	1060x600	1
Рози	1000x600	1
Мила	1050x600	1
Молли	1000x600	1
СТД	1000x650	1
	1100x700	1
Ф-900	900x900	1
Опора	710x60	4

Дата изготовления

ЧПУП «Теплостройпласт»

Республика Беларусь
222120, Минская область,
Борисовский район, агрогородок Неманица,
производственное здание, корпус 2



Регистрационный номер декларации о соответствии
от 31.08.2021 по 30.08.2026г.

Инструкция по сборке и эксплуатации

(Мебель бытовая предназначена для приема пищи)

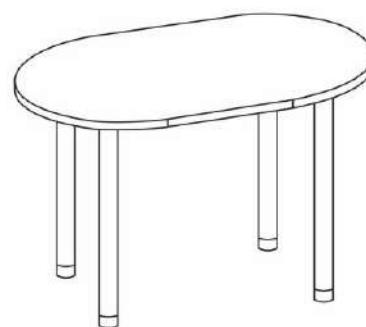

Стол обеденный:

Рита
Рози
Мила
Молли
СТД
Ф-900

Цена

1. ОБЩИЕ СВЕДЕНИЯ

Изделия набора предназначены для оборудования кухонь жилых помещений. Перед сборкой внимательно ознакомьтесь с инструкцией, обратив внимание на обозначение деталей, сноски и порядок сборки. Сборку рекомендуется производить на полу или столе с мягким покрытием (картон, мягкая ткань). При сборке соблюдайте осторожность, чтобы не нанести механических повреждений поверхностям. Сборку рекомендуется производить вдвоем.

Инструмент для сборки (в комплект не входит): шуруповерт.

2. ПРАВИЛА ЭКСПЛУАТАЦИИ

Изделия набора должны эксплуатироваться в жилых помещениях с влажностью не выше 75%. Поверхности следует протирать сухой либо хорошо отжатой мягкой тканью.

ЗАПРЕЩАЕТСЯ!

Попадание на поверхности деталей, облицованных рулонными пленочными материалами жидкостей, растворяющих лаковые пленки (спирт, ацетон), контакт с водой рабочих и фасадных поверхностей, а также воздействие горячего пара и огня, расположение в непосредственной близости от нагревательных приборов.

Гарантийный срок для бытовой мебели со дня реализации – 24 месяцев. Срок службы – 10 лет.

3. ПОРЯДОК ПРЕДЪЯВЛЕНИЯ ПРЕТЕНЗИЙ

1. Претензии по качеству и комплектности мебели должны направляться покупателем непосредственно в магазин, где приобретена мебель, с обязательным приложением копии товарного чека и этикеток от пакетов (необходимо сохранить этикетки и чек в течении всего гарантийного срока, т. е. 2 года).

2. По дефектам, появившемся из-за несоблюдения покупателем правил эксплуатации и ухода за мебелью, а также по разбуханию деталей, претензии не принимаются.

4. ПОРЯДОК СБОРКИ

1. Подготовьте детали к сборке.
2. Уложите столешницу на твердую поверхность отверстиями вверх. Прикрутите ножки стола шурупами 4x16.
3. Регулярно проверяйте прочность соединения и подтягивайте шурупы, если в этом есть необходимость.

Комплектность метизов, фурнитуры

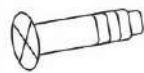
№	Наименование	Кол-во	Внешний вид	Примечание
1	Опора мебельная	4 шт.		Для опоры
2	Шуруп 4x16	24 шт.		Для крепления опоры к столешнице