

Инструкция по эксплуатации и
техническому обслуживанию.



Станок точильный для заточки цепи.

Модель ТСС-60013.



2018-07-28



СО Д Е Р Ж А Н И Е.

1. Область применения и назначение.	3
2. Внешний вид.	3
3. Технические характеристики.	4
4. Правила техники безопасности.	7
5. Правила эксплуатации.	4
6. Работа с инструментом.	4
7. Техническое обслуживание.	11
8. Гарантийное обязательство.	11
9. Срок службы	12
10. Перечень критических отказов и ошибочные действия персонала или пользователя	12
11. Критерии предельных состояний	12
12. Действиях персонала в случае инцидента, критического отказа или аварии.	12
13. Хранение.	10
14. Транспортировка.	10
15. Утилизация.	13
16. Значения шума и вибрации.	13
17. Информация для покупателя.	14

Уважаемый покупатель!

Компания  **СОЮЗ** благодарит Вас за приобретение данного электроинструмента. Если изменения, внесенные производителем не отражены в данном документе, воспользуйтесь полезной информацией в конце издания.

ВНИМАНИЕ! Внимательно изучите инструкцию по эксплуатации перед началом использования инструмента. Храните её в защищенном месте.

1. Область применения и назначение.

Назначение.

Станок точильный для заточки цепей - станок, предназначенный для быстрой, качественной и точной заточки пильных цепей.

ЗАПРЕШЕНО! Применение инструмента не по назначению не допускается!

Область применения.

Режим использования при температуре от -10 до +40С и относительной влажностью воздуха не более 80%, с отсутствием прямого воздействия атмосферных осадков и чрезмерной запыленности воздуха.

ВНИМАНИЕ! Придерживайтесь следующего режима работ с инструментом!

Бытовая серия: После непрерывной работы в течение 15-20 минут необходимо выключить инструмент, возобновить работу можно через 5 минут. Рекомендуется работать с инструментом не более 20 часов в неделю.

Источник питания.

Данный инструмент должен подключаться к источнику питания с напряжением, соответствующим напряжению, указанному на идентификационной пластинке, и может работать только от однофазного источника переменного тока. Данный инструмент имеет

двойную изоляцию и может подключаться к розеткам без провода заземления (машина класса II по ГОСТ Р МЭК 60745-1-2011) .

2. Внешний вид.

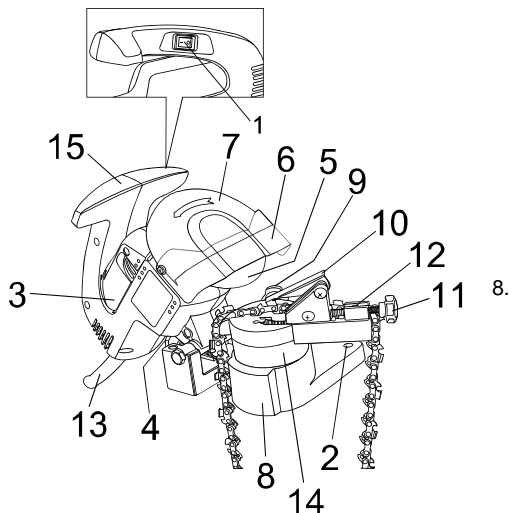

1. Переключатель.
2. Монтажное отверстие.
3. Корпус.
4. Стопорный винт.
5. Абразивный круг.
6. Защитный щиток абразивного круга.
7. Корпус абразивного круга.
8. Основание.
9. Колесико регулировки зажима цепи.
10. Захват.
11. Винт А.
12. Винт В.
13. Электрический провод.
14. Вращающее устройство закрепления цепи.
15. Рукоятка.

Комплектность поставки.

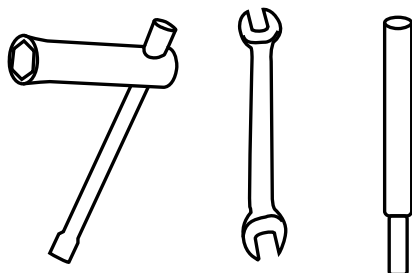

1. Двухсторонний гаечный ключ- 1шт
2. Двухсторонняя отвертка- 1шт
3. Стопорный штифт - 1 шт.

3. Технические характеристики модели.

Модель	ТСС-60013
Напряжение/ Частота	220В~ 50 Гц
Номинальная мощность	220 Вт
Скорость холостого хода	7500 об/мин
Угол наклона стола	+35°
Размер абразивного круга	Ø100X Ø 10x3.2 мм
Вес	1,25кг

4. Правила по технике безопасности.

ВНИМАНИЕ! Электроинструменты является оборудованием повышенной опасности. Пользуясь электроинструментом, чтобы не подвергаться опасности поражения током, травмы или возникновения пожара, следует СТРОГО соблюдать следующие основные правила техники безопасности. Прочитайте и запомните эти указания до того, как приступите к работе с электроинструментом. Храните указания по технике безопасности в надёжном месте.

Рабочее место.

Содержите рабочее место чистым и хорошо освещённым. Загроможденные плохо освещённые рабочие места являются причиной травматизма.

Не используйте электроинструменты во взрывоопасных помещениях, таких где присутствуют огнеопасные жидкости, газы, или пыль. Электроинструменты создают искры, которые могут привести к возгоранию пыли или пара.

Держите детей, и посетителей на безопасном расстоянии от работающих электроинструментов.

Не отвлекайтесь – это может вызвать потерю контроля при работе и стать причиной травмы.

Предписывающие знаки Гост 12.14.026-2001.

	Работать в защитной одежде	На рабочих местах и участках, где необходимо применять средства индивидуальной защиты
	Работать в защитном щитке	На рабочих местах и участках, где необходима защита лица и органов зрения
	Отключить штепсельную вилку	На рабочих местах и оборудовании, где требуется отключение от электросети при наладке или остановке электрооборудования и в других случаях
	Работать в защитных перчатках.	На рабочих местах и участках работ, где требуется защита рук от воздействия вредных или агрессивных сред, защита от возможного поражения электрическим током
	Работать в защитных наушниках	На рабочих местах и участках с повышенным уровнем шума
	Работать в защитных очках	На рабочих местах и участках, где требуется защита органов зрения
	Электроинструмент класса II (по ГОСТ 60745-1-2009).	Электроинструмент с двойной изоляцией. Заземление не предусматривается.

Электробезопасность.

Перед включением проверьте соответствует ли напряжение питания Вашего электроинструмента сетевому напряжению; проверьте исправность кабеля, штепселя и розетки, в случае неисправности этих частей дальнейшая эксплуатация запрещается.

Электроинструменты с двойной изоляцией не требуют подключения через розетку с третьим заземленным проводом. Для электроинструментов без двойной изоляции подключение через розетку с заземленным проводом обязательно

Избегайте контакта тела с заземленными поверхностями типа труб, радиаторов, печей и холодильников. Риск удара током резко возрастает, если ваше тело соприкасается с заземленным объектом. Если использование электроинструмента во влажных местах неизбежно, ток к электроинструменту должен подаваться через специальное устройство-прерыватель отключающее электроинструмент при утечке. Резиновые перчатки электрика и специальная обувь увеличат вашу личную безопасность.

Не подвергайте электроинструменты воздействию дождя или влаги. Вода, попавшая в электроинструмент, значительно увеличивает риск удара током.

Аккуратно обращайтесь электрошнуром. Никогда не используйте шнур, чтобы нести электроинструменты или тянуть штепсель из розетки. Держите шнур вдали от высокой температуры, масляных жидкостей, острых граней или движущихся частей. Замените поврежденные шнуры немедленно. Поврежденный шнур увеличивает риск удара током.

При действии электроинструмента вне помещений, используйте электроудлинители специально предназначенные для применения вне помещения.

Личная безопасность.

Будьте внимательны, постоянно следите за тем, что вы делаете, и используйте здравый смысл при работе с электроинструментом. Не используйте электроинструмент в то время как Вы утомлены или находитесь под воздействием лекарств или средств, замедляющих реакцию, а также алкоголя или наркотических веществ. Это может привести к серьезной травме.

Носите соответствующую одежду. Слишком свободная одежда, драгоценности или длинные распущенные волосы могут попасть в движущиеся части работающего электроинструмента. Держите ваши волосы, одежду, и перчатки далеко от двигающихся частей. Руки должны быть сухими, чистыми, без следов маслянистых веществ.

Избегайте внезапного включения. Убедитесь, что клавиша

включения/выключения находится в положении «выключено» («OFF») до включения электроинструмента в розетку. Запрещается перенос электроинструментов на вашем пальце, помещенном на клавише включения/выключения.

Удалите регулировочные и/или установочные ключи перед включением электроинструмента. Оставленный ключ, попав в движущиеся части электроинструмента, может привести к поломке электроинструмента или серьезной травме.

Держите надежно равновесие. Используйте хорошую опору и всегда держите надежно баланс тела. Надлежащая опора и баланс позволяют обеспечить надежный контроль над электроинструментом в неожиданных ситуациях.

Используйте оборудование обеспечивающее Вашу безопасность. Всегда носите защитные очки. Респиратор, нескользящие безопасные ботинки, каска, или наушники должны использоваться для соответствующих условий.

Правила безопасности при работе с точильным станком.

1. Прежде, чем включать инструмент в розетку, убедитесь, что переключатель (1) находится в положении OFF (ВЫКЛ).
2. Убедитесь, что цепь закреплена правильно, что позволит достичь оптимальной ее заточки.
3. Перед каждой процедурой заточки проверяйте, надежно ли закреплена цепь и правильно ли она расположена.
4. Чтобы обеспечить безопасное выполнение заточки, каждый раз перед работой проверяйте размеры абразивного круга и отсутствие на нем дефектов.
5. Инструмент должен быть надежно и безопасно закреплён на верстаке!
6. При работе держите руки подальше от закреплённого в зажиме оборудования.
7. Будьте осторожны с затачиваемыми цепями. Убедитесь, что они не могут соскользнуть.
8. При заточке особое внимание уделите тому, чтобы цепь не провисала и тем самым не могла поранить вас.
9. Электропровода и удлинители держите в стороне от инструмента, не позволяйте им соприкасаться с работающими узлами.
10. Следите, чтобы на корпусе станка не было жира или смазки.
11. Не работайте с инструментом, если вы устали или вас что-то отвлекает.
12. Убедитесь, что абразивные круги не повреждены. Никогда не пользуйтесь поврежденными абразивными кругами.
13. Прежде, чем менять положение цепи, выключите инструмент и дайте ему полностью остановиться.



ОК ТОЧИЛЬНЫЙ

5.

Правила эксплуатации оборудования.

При работе с данным устройством всегда носите защитные очки и используйте средства защиты слуха!

ВНИМАНИЕ! Прежде чем Вы приступите к заточке цепи, проверьте ее на видимые повреждения по следующим признакам (Рис.3, 4);

- Натяжитель пилы не обеспечивает требуемого натяжения цепи (цепь вытянулась).
- Согнутые или сильно изношенные звенья цепи.
- Повреждение остроты зубьев.
- Разболтавшиеся заклепки или изношенные головки заклепок. Если при проверке цепи вы обнаружили хотя бы одно из вышеперечисленных повреждений, то необходимо устранить повреждения или, если это невозможно, заменить цепь на новую.

ВНИМАНИЕ! Для точной, эффективной и безопасной работы цепной пилы, необходимым условием является работа острой цепью. Никогда не работайте тупыми цепями. Цепь всегда должна быть хорошо заточена. Признаками затупления цепи являются:

- увод пилы в сторону при пилении.
- наличие в стружке пыли, мелких опилок, как при распиловке ножовкой.

Звено цепи состоит из двух зубьев: режущего зуба и зуба-ограничителя (Рис. 3). Насколько эффективно будет происходить процесс пиления зависит от разницы в высоте между режущим зубом и зубом-ограничителем. Оптимально, когда режущий зуб выше зуба-ограничителя на 0,5 – 0,8 мм.

Перед работой необходимо проверить соответствие напряжения питающей сети и паспортными данными станка. А также произвести проверку работы защитного кожуха и крепление абразивного диска.

6. Работа с инструментом.

Заточка режущего зуба.

Заточку цепи, необходимо начинать с заточки режущих зубьев (1). (Рис. 3).

Затачивайте зубья равномерно, вначале каждый второй зуб с одной стороны, потом каждый второй зуб с противоположной стороны.

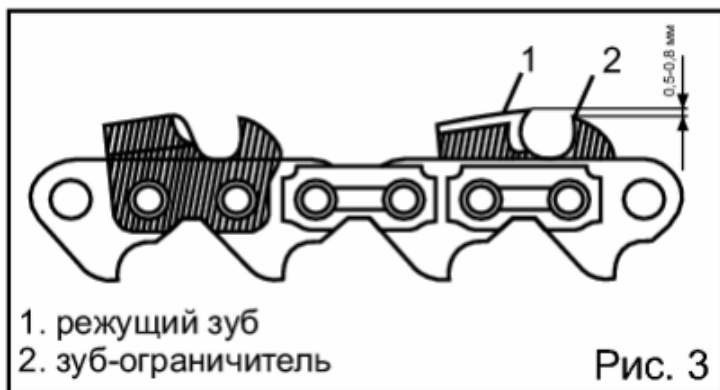

ВНИМАНИЕ! Длина режущих зубьев должна быть одинаковая. Различная длина не допускается и может привести к нежелательным последствиям. (Рис. 4).

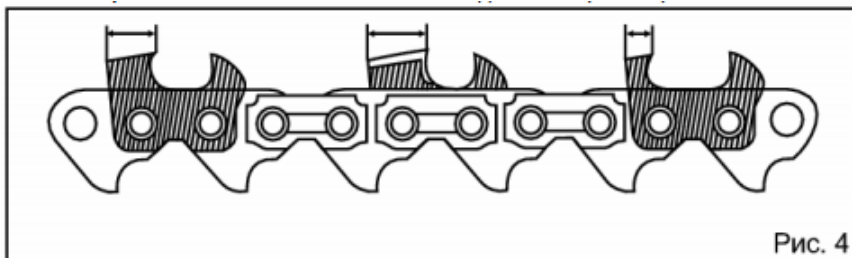

Настройте установочный клин (14) с помощью установочного винта (9), чтобы клин (14) располагался в притык к затачиваемому звену и не давал цепи передвигаться в процессе заточки (Рис. 5).

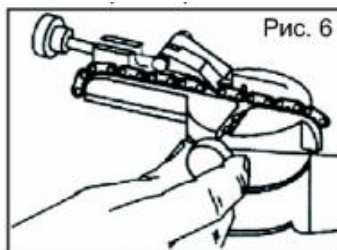
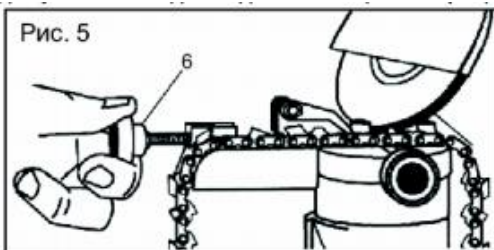

ВНИМАНИЕ! При заточке следующего зуба не обязательно заново регулировать установочный клин (14). Достаточно установить звено в притык к установочному клину и зафиксировать это положение винтом (6), не допуская свободного движения цепи в процессе заточки (Рис. 6).

Угол заточки.

Самые распространенные цепи имеют угол заточки от 25° до 30°. Точные данные можно увидеть на заводской упаковке цепи. Расположение абразивного диска по отношению к затачиваемому зубу показано на Рис. 7.

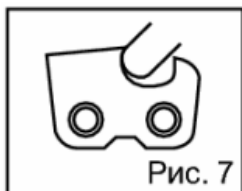

ВНИМАНИЕ! Очень важно при заточке зубьев установить необходимую глубину, так как глубина заточки должна быть одинаковой у всех затачиваемых зубьев. После этого переходите к заточке зубьев-ограничителей.

Заточка зуба-ограничителя.

Для стачивания зуба ограничителя необходимо использовать специальный шаблон для заточки цепи, а также плоский напильник. Наложите шаблон для зуба-ограничителя, и пользуясь плоским напильником сточите попеременно каждый зуб до уровня шаблона.

У шаблона есть два положения: H или "hard" (твердый) для твердой породы дерева, и S "soft" (мягкий) для мягкой породы дерева.

ВНИМАНИЕ! Если вы будете затачивать зуб-ограничитель без шаблона, это может привести к тому, что вы сточите его слишком сильно. Цепь тогда будет «съедать» много дерева, это увеличивает риск отдачи, усиливает вибрацию и ухудшает точность пиления.

ВНИМАНИЕ! Перед подключением электрического станка к питающей сети, убедитесь, что выключатель находится в положении «выкл.», чтобы избежать непроизвольного включения станка. Установите цепь направляющими звеньями в ручей (13), как показано на (Рис. 8), отведя установочный клин (14) в сторону и ослабив крепежный винт (6).

После установки цепи зафиксируйте это положение винтом (6) и установите клин (14). Как только цепь будет зафиксирована, выберите необходимый угол заточки от 0 до 300 (вправо/влево) в зависимости от типа цепи. Установите необходимую глубину заточки при помощи ограничителя глубины (11).

После проведения вышеперечисленных настроек, включите станок, переведя выключатель в положение «вкл.» и произведите заточку режущего зуба

ВНИМАНИЕ! Изменение угла заточки цепи производится только при выключенном станке. Перед продвижением цепи и заточкой следующего зуба необходимо перевести выключатель в положение «выкл.» и дождаться полной остановки абразивного диска. После чего ослабить крепежный винт (6) и продвинуть цепь для заточки следующего зуба.

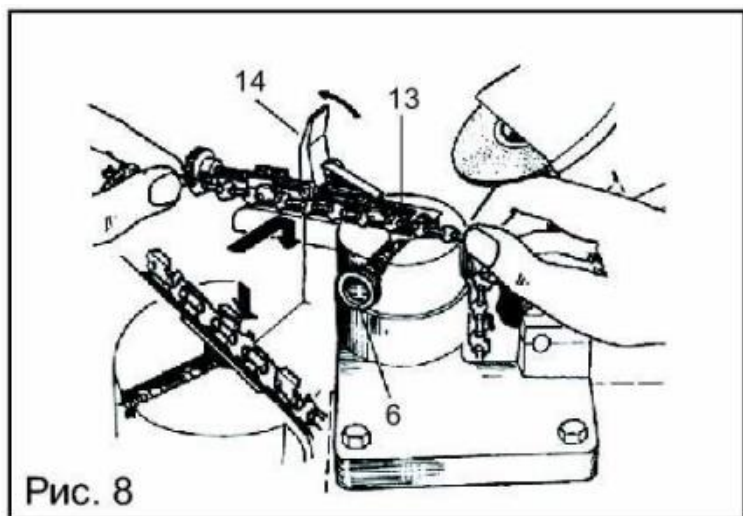

7. Техническое обслуживание оборудования.

ВНИМАНИЕ! Перед началом любых работ по обслуживанию инструмента вытащить вилку из розетки.

Периодически проверяйте крепеж. Если болты ослабли - затяните их немедленно, во избежание серьезного повреждения инструмента и получения травмы.

Периодически проверяйте шнур электропитания. Если кабель поврежден - отремонтируйте в ближайшем авторизованном сервисном центре.

Очищайте периодически все части инструмента от пыли и грязи.

Возможные неисправности и действия по их устранению.

НЕИСПРАВНОСТЬ	ПРИЧИНА	ДЕЙСТВИЯ ПО УСТРАНЕНИЮ
Двигатель не включается	Нет напряжения в сети питания.	Проверить наличие напряжения в сети питания.
	Неисправен выключатель.	Обратиться в специализированный Сервисный центр для ремонта.
	Неисправен шнур питания.	
Повышенная вибрация, шум.	Рабочий инструмент плохо закреплен.	Закрепить правильно рабочий инструмент.
Появление дыма и запаха горелой изоляции.	Неисправны подшипники	Обратиться в специализированный Сервисный центр для ремонта.
	Износ зубьев якоря или шестерни	
	Неисправность обмоток якоря или статора.	
Двигатель перегревается.	Загрязнены окна охлаждения электродвигателя.	Прочистить окна охлаждения электродвигателя
	Электродвигатель перегружен.	Снять нагрузку
	Неисправен якорь.	Обратиться в специализированный Сервисный центр для ремонта.

Использование некоторых средств для чистки как бензин, аммиак, и т.д. приводят к повреждению пластмассовые части.

Ремонт Вашего электроинструмента поручайте только квалифицированному персоналу и только с применением оригинальных запасных частей. Обслуживание электроинструмента должно быть выполнено только квалифицированным персоналом уполномоченных сервисных центров. Обслуживание, выполненное неквалифицированным персоналом может стать причиной поломки инструмента и травм.

8. Гарантийное обязательство.

На электроинструмент распространяется гарантия, согласно сроку, указанному в гарантийном талоне.

Вы можете ознакомиться с правилами гарантийного обслуживания в гарантийном талоне, прилагаемом к инструкции по эксплуатации.

9. Срок службы изделия.

Срок службы изделия составляет 5 лет. Указанный срок службы действителен при соблюдении потребителем требований настоящего руководства. При полной выработке ресурса инструмента, его необходимо утилизировать в соответствии с установленными правилами в РФ.

ЗАПРЕЩЕНО применение инструмента не по назначению!

10. Перечень критических отказов и ошибочные действия персонала или пользователя.

Не использовать с поврежденной рукояткой или поврежденным корпусом.

Не использовать при появлении дыма непосредственно из корпуса изделия.

Не использовать с перебитым или оголенным электрическим кабелем.

11. Критерии предельных состояний.

Поврежден электрический кабель или штепсельная вилка.

Поврежден корпус изделия.

12. Действиях персонала в случае инцидента, критического отказа или аварии.

При возникновении инцидента или аварии следует незамедлительно остановить работу с инструментом, обесточить, обратиться в сервисную службу, действовать по указаниям службы сервиса, если таковые поступили, и не допускать людей к работе с инструментом.

13. Хранение.

Необходимо хранить в сухом месте.

Необходимо хранить вдали от источников повышенных температур и воздействия солнечных лучей.

При хранении необходимо избегать резкого перепада температур.

Хранение без упаковки не допускается.

Подробные требования к условиям хранения смотрите в ГОСТ 15150 (Условие 1).

14. Транспортировка.

Категорически не допускается падение и любые механические воздействия на упаковку при транспортировке.

При разгрузке и погрузке не допускается использование любого вида техники, работающей по принципу зажима упаковки.

Подробные требования к условиям транспортировки смотрите в ГОСТ15150 (Условие 5).

15. Утилизация.



Отслужившие свой срок электроинструменты, принадлежности и упаковку следует сдавать на экологически чистую рекуперацию отходов.

Не выбрасывайте электроинструменты в бытовой мусор!

16. Значения шума и вибрации.

Типичный уровень взвешенного звукового давления (A), измеренный в соответствии с EN60745:

Уровень звукового давления (LpA): 85 дБ (A)

Уровень звуковой мощности (LWA): 96 дБ (A)

Погрешность (K): 3 дБ(A).

Используйте средства защиты слуха.

Вибрация.

Общий уровень вибрации (векторная сумма по трем координатам), определенный в соответствии с EN60745:

Рабочий режим: шлифовка поверхности.

Распространение вибрации (ah, AG): 7,0 м/с².

Погрешность (K): 1,5 м/с².

17. Информация для покупателя.



Сертификат соответствия: № TC RU C-CN. TC 02.V.00008 Серия RU № 0645559, срок действия: с 21.12.2017 г. по 20.12.2018 г. Выдан Органом по сертификации продукции «ТЕСТСЕРТМАШ» Общества с ограниченной ответственностью «ТестСерТМаш», Россия, 115477, город Москва, улица Бехтерева, дом 3, корпус 2.

Изготовлено в соответствии с директивами: 2014/35/EU Низковольтное оборудование, 2014/30/EU Электромагнитная совместимость, 2006/42/EC Машины и механизмы.

Соответствует техническим регламентам: ТР ТС 010/2011 «О безопасности машин и оборудования», ТР ТС 020/2011 «Электромагнитная совместимость технических», ТР ТС 004/2011 «О безопасности низковольтного оборудования».

Страна изготовления: КНР.

Производитель (завод-изготовитель): AWLOP TRADING CO LTD,
Адрес: КНР, г. Нингбо, ул. Лантень 21, Модерн таймз А2, блок 16/Ф.

Уполномоченный представитель: ООО «Сервисный центр Штурм».

Адрес места нахождения: Россия, 140143, Московская область, Раменский район, пос. Родники, ул. Трудовая, д.10, пом.1 Телефон горячей линии: 8 800 775 5060.

Импортер: ООО «ПрофТорг» Адрес места нахождения: Россия, 141011, Московская обл., г. Мытищи, ул. Герцена, д. 1, корп. 3, пом. 28, оф. 7. Телефон горячей линии: 8 800 775 5060. Эл. почта: info@instruimport.ru

Дата производства указана в 10-значном серийном номере инструмента, нанесенного на его корпус: 1-я и 2-я цифра обозначает год, например, «14» обозначает, что изделие произведено в 2014 году. 3-я и 4-я цифры обозначают номер месяца в году производства, например, «05» - май. Изготовлено в КНР. Дата изготовления указана на упаковке.