

ИНСТРУКЦИЯ ПО СБОРКЕ, ЭКСПЛУАТАЦИИ И УХОДУ СТОЛ КОМПЬЮТЕРНЫЙ

Проект КС-003-17

Перечень метизов и фурнитуры (в пакете)

№ п/п	Наименование	Кол-во, шт
1	Роликовые направляющие	4 комплекта
2	Стяжка (конфирмат)	52
3	Заглушка к стяжке	44
4	Шурупы 4x13мм	20
5	Шурупы 4x16мм	28
6	Шурупы 4x30мм	9
7	Уголок полимерный (ПВХ)	8
8	Гвозди	50
9	Ключ для сборки	1
10	Шканты	12
11	Ручка	3

Детали стола

№ по рисунок у	Наименование детали	Кол- во, шт	№ по рисунок	Наименование детали	Кол- во, шт
1	Стенка верт. (боковая)730,5x651	1	13	Стенка зад.короба 627x80,5	1
2	Стенка верт. (боков.)тумбы730,5x410,5	1	14	Полка выдвижная 601x401	1
3	Стенка верт. (боков) тумбы 730,5x410,5	1	15	Пер.стенка ящика 309x95,5	3
4	Стенка вертикальная 550,5x251	1	16	Зад. стенка ящика 309x95,5	3
5	Стенка горизонтальная 805x251	1	17	Бок. стенка ящика 400,5x95,5	6
6	Стенка 539x251	1	18	Дно ящика (ДВП) 403x340	3
7	Стенка горизонтальная 367x410,5	2	19	Крышка надстройки 553x553	1
8	Стенка горизонтальная 501x250,5	1	20	Крышка надстр.малая 353x253	2
9	Накладка ящика 176x396	3	21	Стенка гориз. надстр.280x151	2
10	Крышка стола1303x903	1	22	Стенка вертик.надстр.500x151	2
11	Стенка бок.короба 421x80,5	1	23	Стенка верт.надстр.малая 350x151	2
12	Стенка бок. короба 421x80,5	1	24	Стенка верт.надстр. углов.500x151	1
			25	Стенка задняя стола (ДВП)545x396	1

Инструкция по сборке

1.Изучите инструкцию.

2.Детали пронумерованы в соответствии с номерами на рисунке. Ключ для сборки находится в пакете с фурнитурой.

Перед сборкой предварительно закрепить роликовые направляющие согласно наколок на стенках боковых тумбы (2,3) шурупами 4x13мм и согласно наколок на боковых стенках закрепить полимерные уголки шурупами 4x16мм.

Собрать тумбу, соединив боковые стенки тумбы (2,3) со стенками горизонтальными (7) при помощи стяжки «конфирмат».

Проверить прямоугольность корпуса промером по диагонали и закрепить заднюю стенку гвоздями. Собрать корпус стола, соединив между собой тумбу с боковой стенкой (1) через стенку горизонтальную (5) и стенку (6) со стенкой вертикальной (4) и стенкой горизонтальной (8) при помощи стяжки «конфирмат». Собрать ящики согласно рисунка, проверяя в каждом прямоугольность корпуса перед закреплением дна ящика, прикрепить роликовые направляющие к боковым стенкам ящика через ДВП шурупами 4x16мм, зафиксировать к корпусу ящика через шканты накладки (9) и закрепить их через отверстия в передней стенке шурупами 4x30мм.

К полке выкатной (14) и деталям (11,12) согласно наколок прикрепить роликовые направляющие, и к деталям (11,12) уголок ПВХ. Собрать короб, соединив детали (11,12,13) при помощи стяжки «конфирмат» и прикрепить его к нижней стороне крышки стола через полимерные уголки шурупами 4x16мм, зафиксировав в отверстия в крышке через шканты..

Прикрепить крышку к корпусу стола через 4 уголка ПВХ шурупами 4x16мм, зафиксировав ее на шкантах крайних боковых стенок (выступающая часть шканта в боковой стенке не должна превышать 12мм).

Собрать надстройку, ставя детали согласно рисунка при помощи стяжки «конфирмат», установить ее на стол и прикрепить согласно отверстий в крышке стола и в крайних вертикальных стенках стяжкой «конфирмат».

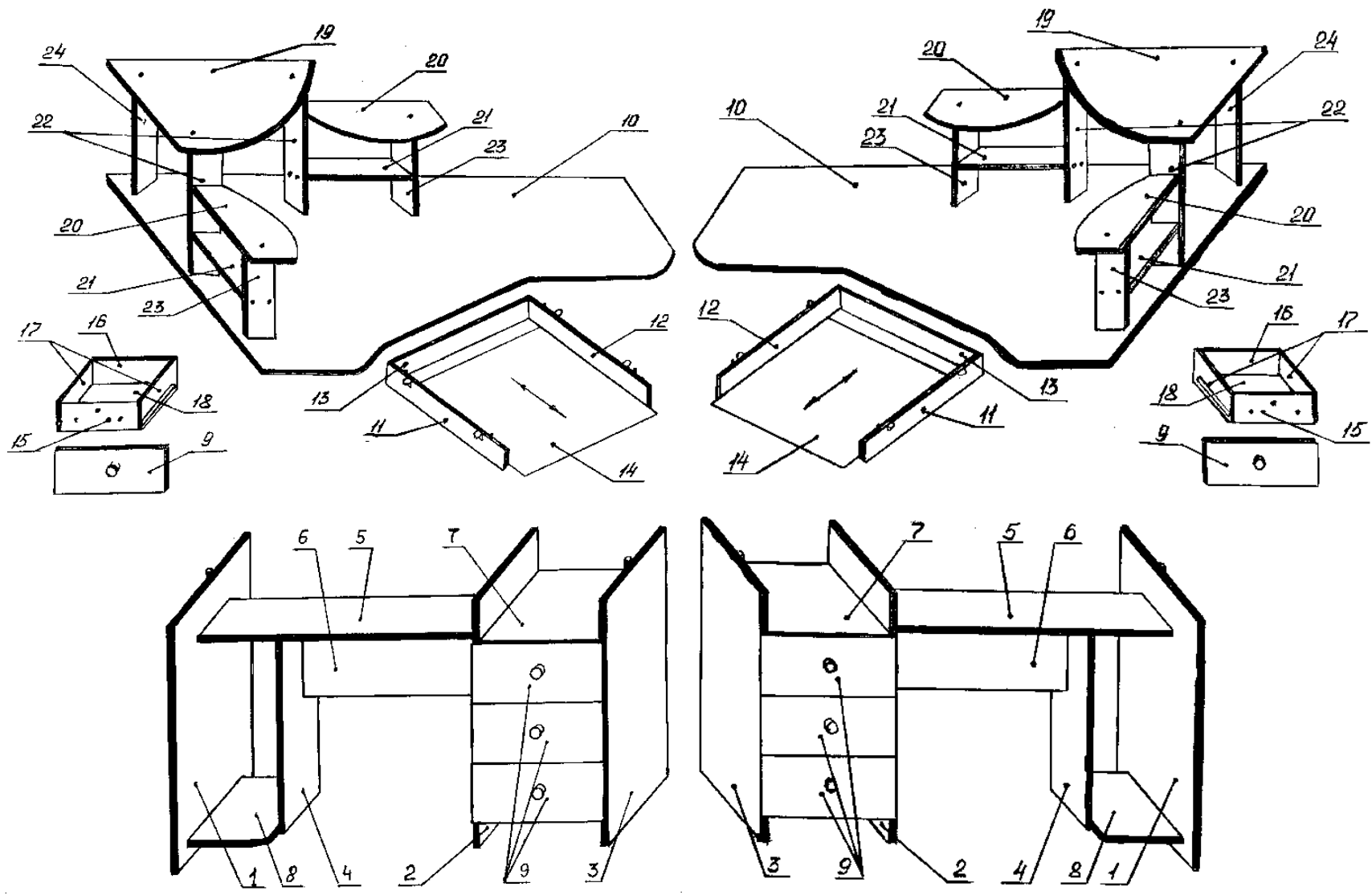

Вариант стола – тумба справа

Вариант стола – тумба слева.

Правила эксплуатации и ухода.

1. Мебель не следует ставить вплотную к сырым и холодным стенам или источникам тепла. Хранить следует в крытых, отапливаемых помещениях при температуре не ниже +2 градуса С и относительной влажности воздуха от 45% до 75%
2. Беречь от попадания воды, а также агрессивных жидкостей (кислот, щелочей, растворителей).
3. Удалять пыль сухой мягкой тканью. Освежение мебели и удаление жировых пятен производить тампоном из мягкой ткани, смоченным в составе для чистки и освежения мебели.
4. Предохранять поверхность мебели от механических повреждений, ударов, воздействия острых предметов.

Порядок предъявления претензий.

1. Претензии по качеству и комплектности мебели должны направляться покупателем непосредственно в магазин, где приобретена мебель с обязательным приложением копии товарного чека.
3. По дефектам, появившимся из-за несоблюдения покупателем правил эксплуатации и ухода за мебелью, претензии не принимаются.

Гарантийный срок эксплуатации -24 месяца. Срок службы изделия 10 лет.