WATT

Угловая шлифовальная машина WWS-1000



Руководство по эксплуатации

Минск, 2020

ООО «ЭС ПИ АЙ Трейд» ТЕЛ.: +375 17 511-98-18 / 511-98-19

www.belinstrument.by

Содержание:

Введение	3
Общие сведения и описание.....	4
Указания по практическому применению	7
Технические характеристики	9
Общие указания по технике безопасности.....	12
Специальные указания по технике безопасности.....	14
Техническое обслуживание и сервис.....	17
Неисправности и способы их устранения	19
Хранение и транспортировка	20
Сведения о квалификации персонала.....	20
Рекомендации по утилизации	20
Гарантийный срок и негарантийные случаи.....	21
Гарантийный талон	23

Введение

Уважаемый покупатель! Мы благодарим Вас за выбор инструмента WATT!

Угловая шлифовальная машина WATT отличается надежностью, прочностью, эргономичностью и простотой работы и обслуживания.

Данная модель предназначена для выполнения шлифовальных и отрезных операций металлических, пластиковых и других поверхностей.

Мы постоянно работаем над улучшением и усовершенствованием инструмента торговой марки WATT. В связи с этим, технические характеристики, дизайн и комплектация могут меняться без предварительного уведомления. Приносим Вам наши глубочайшие извинения за возможные причиненные этим неудобства!

Обратите внимание, что компания WATT, а в частности ее руководство, должностные лица, служащие или агенты не несут ответственности за любые косвенные, специальные, случайные или являющиеся следствием чего-либо убытки (включая убытки из-за потери прибыли, потери бизнеса, потери данных, приостановки работы и т.п.), даже если компания WATT сообщила о возможности таких убытков, возникающих из-за любой недоработки или ошибки в данном руководстве или продукте.

Общие сведения и описание

Рисунок 1. Общий вид угловой шлифовальной машины WWS-1000.

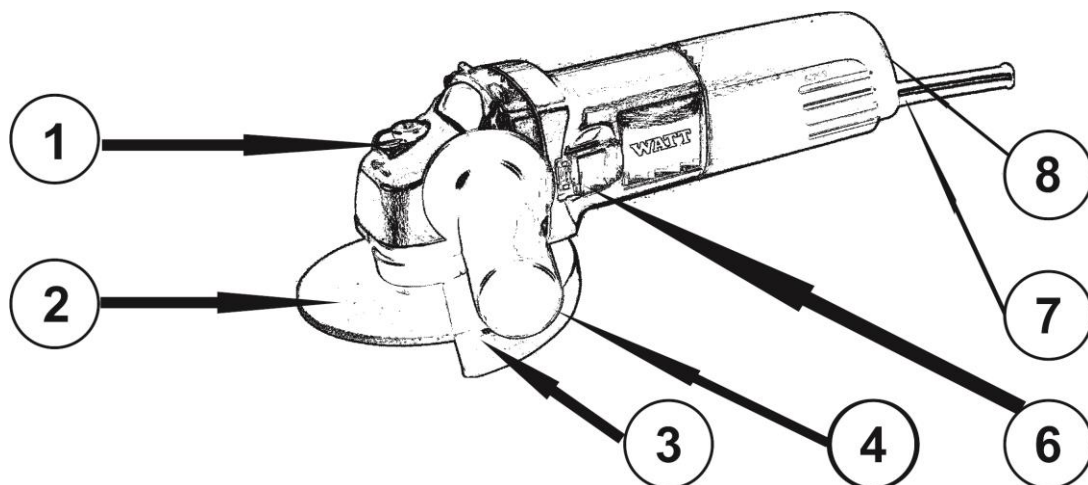

- | | |
|-------------------------------|--------------------------|
| 1. Кнопка блокировки шпинделя | 5. Фиксатор кнопки пуска |
| 2. Отрезной диск | 6. Кнопка пуска |
| 3. Защитный кожух | 7. Сетевой шнур |
| 4. Дополнительная рукоятка | 8. Регулятор оборотов |

Принцип действия угловой шлифовальной машины заключается в том, что при нажатии на кнопку пуска электрический ток подается к электродвигателю и начинает вращать ротор. Вращающийся ротор передает вращательные движения на шестерню вала ротора, позволяющая с помощью большой шестерни редуктора поворачивать ось вращения на 90 градусов. Большая шестерня редуктора жестко закреплена в корпусе редуктора со шпинделем отрезного диска. Поэтому при вращении большая шестерня передает вращательные движения шпинделю, на котором устанавливается отрезной диск. Регулятор оборотов позволяет регулировать напряжение тока, а следовательно и скорость вращения ротора, что приводит к уменьшению оборотов двигателя. Функция помогает устанавливать необходимую скорость вращения отрезного диска.



Внимание! Устройство предназначено только для бытового использования внутри помещений. Инструмент не предназначен для использования в производственных или коммерческих целях. Рекомендуется периодически проверять температуру корпуса. В случае, если инструмент перегреется, его следует выключить и оставить на некоторое время. Рекомендуемый режим работы: 15 минут, после чего следует сделать перерыв, пока температура корпуса не сравняется с температурой воздуха.



Внимание! Инструмент предназначен для обработки только «сухих» поверхностей.



Внимание! Перед началом работы убедитесь, что напряжение Вашей сети соответствует данным о напряжении, указанном в настоящей инструкции по эксплуатации, а также на заводской табличке на корпусе угловой полировальной машины.

Установка дополнительной рукоятки

Перед включением инструмента обязательно установите дополнительную рукоятку. Во время эксплуатации крепко удерживайте углошлифовальную машину двумя руками.

Установка защитного кожуха

Положение защитного кожуха (3) в зависимости от вида работы можно изменять. Для этого необходимо ослабить винт крепления кожуха, установить защитный кожух в рабочее положение и затянуть винт фиксирующий кожух, как показано на рисунках справа.

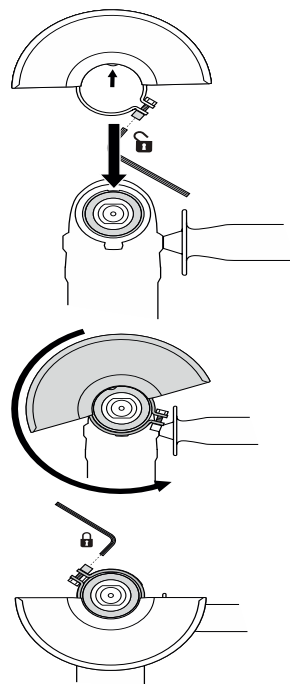

Внимание! Эксплуатация угловой шлифовальной машины без установленного защитного кожуха запрещена!

При выполнении работ следите обязательно за тем, чтобы открытая сторона защитного кожуха никогда не была повернута в сторону установленной рукоятки, это может привести к травмам.

Дополнительная рукоятка может устанавливаться в двух или трех положениях*. Рукоятка вворачивается резьбовой частью в соответствующие отверстия расположенные на корпусе редуктора Вашей угловой шлифовальной машины.

* В некоторых моделях угловых шлифовальных машин.

Установка и замена отрезного диска



Внимание! Перед установкой и заменой отрезного или шлифовального круга всегда отсоединяйте сетевой штекер от сети.

Для установки диска нажмите на кнопку фиксатора шпинделя и зафиксируйте вал. С помощью специального двухштифтового ключа открутите фланцевую гайку. Установите шлифовальный или отрезной круг, затем установите фланцевую гайку и ключом надежно ее затяните.

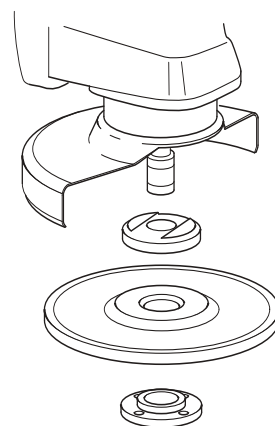

Не забывайте постоянно закреплять защитный кожух после установки круга. Эксплуатация машины с незакрепленным кожухом может привести к серьезным травмам



Внимание! Кнопку блокировки шпинделя (1) разрешается нажимать только при остановленном электродвигателе и шпинделе! Во время замены круга кнопка блокировки шпинделя должна быть нажатой!

Поломка стопорного механизма кнопки блокировки шпинделя вследствие ошибочных действий оператора является основанием для отказа в гарантийном ремонте.

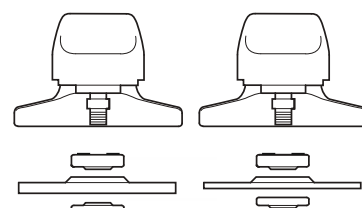

При установке шлифовальных или режущих кругов толщиной до 3 мм фланцевую гайку следует ставить плоской стороной к кругу.

Установка и замена электрических щеток

На корпусе углошлифовальной машины имеются два отверстия с заглушками щеткодержателя (с обеих сторон двигателя)*. В данных отверстиях установлены щеткодержатели электрических щеток и сами электрические щетки. Для замены электрических щеток необходимо выключить полировальную машину из электрической цепи, открутить заглушки щеткодержателя и произвести замену электрических щеток. После замены щеток необходимо закрутить заглушки щеткодержателей на прежнее место.

* Для определенных моделей угловых шлифовальных машин.



Внимание! Замену щеток необходимо производить только при остановленном электродвигателе, шпинделе и отключенной угловой шлифовальной машины от электрической сети! Используйте только оригинальные электрические щетки. Использование неоригинальных щеток может вывести инструмент из строя!

Включение/выключение угловой шлифовальной машины



Внимание! Перед включением угловой шлифовальной машины обязательно проверьте, правильно ли установлены дополнительная рукоятка и надежно ли закреплен отрезной диск.

Включение/выключение

Для включения необходимо нажать кнопку пуска (6) передвинув внешний выключатель вперед по стрелке до предела.

Для выключения необходимо кнопку (6) вернуть в исходное положение.

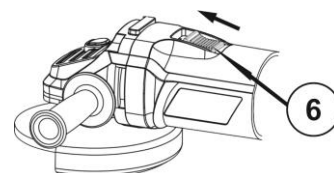

Длительное включение

Для включения необходимо нажать кнопку пуска (6) и передвинуть вперед по стрелке до фиксации.

Для выключения углошлифмашины необходимо передвинуть кнопку пуска (6) назад и отпустить.

Регулировка числа оборотов

Колесико регулятора числа оборотов (8) позволяет задать оптимальное число оборотов для выполнения любых шлифовальных, полировальных или отрезных работ. Необходимое число оборотов зависит от множества факторов, например: от вида, твердости и структуры обрабатываемого материала, а также от вида, твердости и состояния используемых шлифовальных кругов. Оптимальные настройки следует определять в начале работы опытным путем.

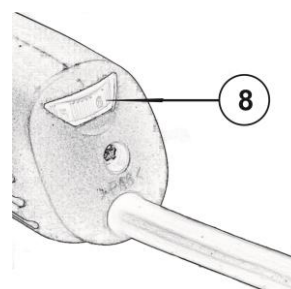

Указания по практическому применению

Указания по выбору оснастки

Посадочное отверстие шлифовального или отрезного круга должно точно и без зазора подходить к опорному фланцу. Использование адаптеров или переходников недопустимо.

При использовании алмазных отрезных кругов следите за тем, чтобы стрелка направления вращения на алмазном отрезном круге совпадала с направлением вращения электроинструмента (со стрелкой направления вращения на электроинструменте).



Внимание! Запрещается рассверливать посадочное отверстие шлифовального круга, поскольку существует риск его разрушения.



Внимание! Не допускается использование шлифовальных или отрезных кругов больше предписанного диаметра. Перед началом эксплуатации следует проверять число оборотов шлифовального или отрезного круга указанного компанией-производителем и возможность использования с данной моделью угловой шлифовальной машины.

Черновое шлифование

Наилучшее качество при черновом шлифовании достигается при установке шлифовального круга под углом от 30° до 40° и плавном ведении, вперед-назад, инструмента по обрабатываемому материалу.

Благодаря этому заготовка не будет слишком нагреваться или изменять свой цвет, а также не будут образовываться борозды и канавки.

Обязательно зажимайте заготовку в тисках, если она не обеспечивает надежной фиксации своим собственным весом. Не подвергайте электроинструмент чрезмерной нагрузке, приводящей в итоге к его остановке или блокировке.

Шлифовальные и отрезные круги сильно нагреваются во время работы. Не прикасайтесь к ним до их полного охлаждения.

Электроинструмент должен направляться на заготовку только во включенном состоянии.

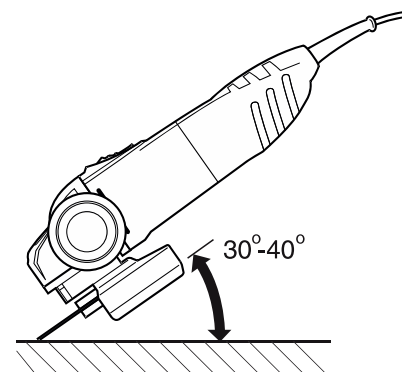

Отрезные и шлифовальные круги

При резке держите угловую шлифовальную машину под прямым углом. Кромка реза должна быть чистой. Для резки камня рекомендуется применение алмазных режущих кругов.



Внимание! Запрещается обработка материалов содержащих асбест!



Внимание! Запрещается резать древесину пильными дисками! Используйте для таких работ циркулярные и торцовочные пилы!



Внимание! Не допускается применение режущих кругов для обдирочного шлифования. При выполнении резки не давите на отрезной круг, не перекашивайте и не раскачивайте его. Работайте с умеренной скоростью, подходящей для обрабатываемого материала.



Внимание! Запрещается тормозить или останавливать вращающийся по инерции отрезной круг давлением с торца или сбоку. Важным является направление, в котором выполняется резка. Круг должен всегда вращаться в противоположном резке направлении! В противном случае существует опасность неконтролируемого выброса круга из пропила.



Внимание! Немедленно отключите электроинструмент при блокировке отрезного круга (возникновение обратного удара).

Технические характеристики

Угловая шлифовальная машина	WWS-1000
Артикул (номер для заказа)	4.010.125.10
Номинальное напряжение	230 В ~ 50 Гц
Потребляемая мощность	1000 Вт
Число оборотов на холостом ходу	0-11000 Мин ⁻¹
Макс. диаметр круга	125 мм
Резьба приводного шпинделя	M 14
Уровень звукового давления	79 дБ (А)
Уровень звуковой мощности	91 дБ (А)
Коэффициент неопределенности	3 дБ (А)
Уровень вибрации	3,45 м/с ²
Коэффициент неопределенности	0,8 м/с ²
Вес	2,4 Кг

Осторожно!

Параметры шумов и вибрации были измерены в соответствии с нормами EN 60745. Используйте защиту органов слуха. Воздействие шума может вызвать потерю слуха.

Приведенное значение эмиссии вибрации измерено стандартным методом проведения испытаний, оно может изменяться в зависимости от вида и способа использования электрического инструмента и в исключительных случаях превышать указанную величину.

Приведенное значение эмиссии вибрации может быть использовано для сравнения одного электрического инструмента с другим.

Приведенное значение эмиссии вибрации может быть использовано для предварительной оценки негативного влияния.

Сведите образование шумов и вибрации к минимуму!

- Используйте только безукоризненно работающие устройства.
- Регулярно проводите техническое обслуживание и очистку устройства.
- При работе учитывайте особенности Вашего устройства.
- Не подвергайте устройство перегрузке.
- При необходимости дайте проверить устройство специалистам.
- Отключайте устройство, если вы его не используете.
- Используйте перчатки.
- Остаточные опасности

Даже в том случае, если Вы используете описываемый электрический инструмент в соответствии с предписанием, то и тогда всегда остается место для риска. Ниже приведен список остаточных опасностей, связанных с конструкцией настоящего электрического инструмента:

1. Заболевание легких, в том случае если не используется соответствующий респиратор.
2. Повреждение слуха, в том случае если не используется соответствующее средство защиты слуха.
3. Нарушения здоровья в результате воздействия вибрации на руку при длительном использовании устройства или при неправильном пользовании и ненадлежащем техническом уходе.

Комплект поставки:

- | | |
|--------------------------------|-------------------------------|
| - Угловая шлифовальная машина; | - Инструкция по эксплуатации; |
| - Дополнительная ручка; | - Зажимной ключ; |
| - Защитный кожух; | - Упаковка. |

Поставщик:

ООО «Эс Пи Ай Трейд»

Юр. адрес: 223053 Беларусь, Минская обл., Минский р-н, Боровлянский с/с, западная окраина д. Малиновка, д. б/н, комн. 12.

Почтовый адрес: 223053 Беларусь, Минская обл., Минский р-н, Боровлянский с/с, д. Боровляны, ул. 40 лет Победы, 23А, офис 44-12. Тел. +375 17 511-98-18, +375 17 511-98-19

Производитель:

Watt China Group Ltd.

Room 813, 8/F, Hollywood Plaza, 610 Nathan Road, Hong Kong, People's Republic of China.

Дата производства : **Апрель 2020 года**

Данный инструмент соответствует требованиям:

ТР ТС 004/2011 "О безопасности низковольтного оборудования"

ТР ТС 010/2011 "О безопасности машин и оборудования"

ТР ТС 020/2011 "Электромагнитная совместимость технических средств"

Сертификат соответствия/Декларация о соответствии:

ТС RU С-НК.АД53.В.00204/18 с 27.12.2018 по 26.12.2023.

ТР ТС 037/2016 «Об ограничении применения опасных веществ в изделиях электротехники и радиоэлектроники»

Сертификат соответствия/Декларация о соответствии ЕАЭС N RU Д-НК.НВ11.В.07807/20 с 10.03.2020 по 09.03.2025

Срок службы 2 года. После достижения назначенного срока службы подлежит утилизации на общепринятых основаниях. Устройство поставляется в упаковке для предотвращения повреждений при транспортировке. Эта упаковка является сырьем и поэтому может быть использована вновь или направлена на повторную переработку сырья. Устройство и его принадлежности изготовлены из различных материалов, например, металла и пластмасс. Они подлежат вторичной переработке и поэтому не могут быть утилизированы с бытовыми отходами. Для правильной утилизации устройство необходимо сдать в подходящий пункт приема. Если Вы не знаете, где находится пункт приема, уточните это в органах коммунального управления.



Общие указания по технике безопасности



Внимание! Прочитайте все предупреждения по безопасности и все инструкции. Несоблюдение нижеприведенных предупреждений и инструкций может привести к поражению электрическим током, пожару и/или серьезным повреждениям.

Сохраните все предупреждения и инструкции для их будущего использования.

Под «электроинструментом» в предупреждениях понимается Ваш электромеханический инструмент, работающий от сети (имеющий шнур питания).

Безопасность на рабочем месте

Следите за чистотой и порядком на Вашем рабочем месте. Беспорядок на рабочем месте и плохое освещение может привести к несчастным случаям.

Не работайте с электроинструментом во взрывоопасной зоне, в которой находятся горючие жидкости, газы или пыль. При работе электроинструмент искрит, и искры могут воспламенить пыль или пары.

Не допускайте детей и других лиц к Вашему рабочему месту во время работы с электроинструментом. Отвлекаясь от работы, Вы можете потерять контроль над электроинструментом.

Электрическая безопасность

Вилка сетевого кабеля электроинструмента должна соответствовать электрической розетке. Не изменяйте конструкцию вилки. Не используйте переходные штепсельные вилки с электроинструментами с защитным заземлением. Использование оригинальных вилок и соответствующих им розеток снижает риск поражения электрическим током.

Избегайте контакта с заземленными поверхностями (трубами, нагревательными элементами, печами и холодильниками). Опасность поражения электрическим током!

Предохраняйте электроинструмент от дождя и воздействия влаги. Проникновение воды в электроинструмент повышает риск поражения электрическим током.

Не используйте сетевой кабель не по назначению, например, для переноски электроинструмента, его подвешивания или для вытягивания вилки из розетки. Примите меры по защите кабеля от воздействий высоких температур, масла, острых кромок или подвижных частей электроинструмента. Поврежденный или спутанный кабель повышает риск поражения электрическим током.

При работе с электроинструментом на открытом воздухе используйте только удлинительный кабель, который разрешено использовать вне помещений. Использование специального удлинительного кабеля снижает риск поражения электрическим током.

Если электроинструмент должен эксплуатироваться во влажной среде, используйте автоматический выключатель для защиты от тока утечки. Использование автоматического выключателя снижает риск поражения электрическим током.

Безопасность персонала

Будьте внимательны, следите за своими действиями и серьезно относитесь к работе с электроинструментом. Не пользуйтесь электроинструментом, если Вы устали, находитесь под действием наркотиков, алкоголя или лекарств. Невнимательность при работе с электроинструментом может привести к серьезным травмам.

При работе пользуйтесь средствами индивидуальной защиты и всегда надевайте защитные очки. Средства индивидуальной защиты, применяемые в зависимости от вида и использования

электроинструмента, например: пылезащитный респиратор, нескользящая обувь, защитный шлем, защитные наушники - снижают риск получения травм.

Избегайте непреднамеренного включения электроинструмента. Перед подключением электроинструмента к сети электропитания, а также перед тем переноской убедитесь, что электроинструмент выключен. Не держите палец на выключателе во время переноса инструмента или если Вы подключаете электроинструмент к сети электропитания, это может привести к несчастным случаям.

Удалите регулировочные инструменты и гаечные ключи перед включением электроинструмента. Инструмент или гаечный ключ, находящийся во вращающейся части электроинструмента, может привести к травмам.

Следите за правильной постановкой корпуса при работе с электроинструментом. Примите устойчивое положение и обеспечьте надежный захват электроинструмента для сохранения равновесия в любой рабочей ситуации. Это позволит лучше контролировать электроинструмент в непредвиденных ситуациях.

Надевайте подходящую одежду. Не надевайте просторную одежду или украшения. Оберегайте волосы, одежду и перчатки подальше от вращающихся узлов электроинструмента. Свободная одежда, украшения или длинные волосы могут быть захвачены ими.

Если предусмотрено подсоединение устройств для удаления и сбора пыли, убедитесь в том, что они присоединены и используются по назначению. Использование данных устройств помогает снизить уровень вреда, причиняемого пылью.

Аккуратное обращение с электроинструментом и его правильная эксплуатация

Не допускайте перегрузки электроинструмента. Используйте для выполняемой Вами работы предназначенный для этого электроинструмент. Соблюдение этого правила обеспечит более высокое качество и безопасность работы в данном диапазоне мощности.

Не пользуйтесь электроинструментом с неисправным выключателем. Электроинструмент, включение или выключение которого затруднено, опасен и подлежит ремонту.

Перед регулировкой электроинструмента, заменой принадлежностей или перерывом в работе, выньте вилку из розетки. Эта мера предосторожности предотвращает случайное включение электроинструмента. Исключите вероятность случайного включения. Убедитесь, что выключатель находится в положении «ВЫКЛ» при прекращении электроснабжения, до подключения электроинструмента к сети питания или прежде, чем взять или переносить электроинструмент. Опасность повреждений возрастает, если пальцы находятся на выключателе или при подаче питания на электроинструмент, имеющий выключатель. При наличии блокиратора на кнопке включения при прекращении электроснабжения, обязательно переводить выключатель в положение «ВЫКЛ» для предотвращения самопроизвольного включения инструмента.

Неиспользуемые электроинструменты храните в недоступном для детей месте. Не позволяйте использовать электроинструмент лицам, не умеющим обращаться с ним или не читавшим настоящих инструкций. В руках неопытного персонала электроинструменты представляют опасность.

Тщательно следите за состоянием Вашего электроинструмента. Проверяйте безупречное функционирования подвижных частей, легкость их хода, целостность всех частей или отсутствие повреждений, которые могли бы вызвать нарушение правильного функционирования электроинструмента. Сдавайте поврежденные части электроинструмента в ремонт до его использования. Причиной многих несчастных случаев является несоблюдение правил технического обслуживания электроинструментов.

Следите за тем, чтобы режущие инструменты были острыми и чистыми. Заклинивание содержащихся в рабочем состоянии инструментов происходит реже, им легче управлять.

Используйте электроинструмент, принадлежности, рабочие инструменты и т. д. в соответствии с приведенными инструкциями. Учитывайте при этом рабочие условия и характер выполняемой работы. Использование электроинструментов не по назначению может привести к возникновению опасных ситуаций.

Специальные указания по технике безопасности

Данная ручная машина предназначена для применения в качестве угловой шлифовальной машины. Ознакомьтесь со всеми предупреждениями по безопасности, инструкциями, иллюстрациями и техническими характеристиками, предоставленными с данным инструментом. Невыполнение всех приведенных ниже указаний может привести к поражению электрическим током, пожару и (или) к тяжелому телесному повреждению.

Не производите данным инструментом отрезные работы по дереву. Производство работ, для которых данный инструмент не предназначен, может создавать опасность и вызывать телесные повреждения.

Не пользуйтесь рабочим инструментом и другими вспомогательными устройствами, которые не предназначены специально для этой машины и не рекомендованы изготовителем машины. Одна только возможность их крепления к данной ручной машине не обеспечивает ее безопасную работу;

Номинальная частота рабочего инструмента, указанная на нем, должна быть не меньше максимальной частоты вращения, указанной на машине. При работе рабочим инструментом, вращающимся со скоростью большей, чем его номинальная частота вращения, может произойти его разрыв и разлет обломков;

Наружный диаметр и толщина рабочего инструмента должны соответствовать функциональным возможностям машины. Несоразмерные рабочие инструменты не могут быть в достаточной мере ограждены и при работе могут приводить к потере управления машиной;

Размер посадочного отверстия оправок шлифовальных кругов, фланцев, тарельчатых шлифовальных дисков и иных вспомогательных устройств должен обеспечивать плотную, без зазоров, посадку на шпинделе ручной машины. Рабочий инструмент и устройства с посадочными отверстиями, установленные на шпинделе машины с зазором, будут несбалансированными, вызывать повышенную вибрацию и приводить к потере управления машиной при работе;

Не применяйте поврежденный рабочий инструмент. Перед каждым использованием осматривайте рабочий инструмент и оснастку. В случае падения полировальной машины проведите ее осмотр на наличие повреждений.



Применяйте средства индивидуальной защиты. В зависимости от выполняемой работы пользуйтесь защитным лицевым щитком, закрытыми или открытыми защитными очками. По мере необходимости пользуйтесь пылезащитной маской, средствами защиты органов слуха, перчатками и защитным фартуком, способным задерживать мелкие абразивные частицы и частицы обрабатываемого материала. Средства защиты органов зрения должны быть способны задерживать разлетающиеся частицы, образующиеся при производстве различных работ. Пылезащитная маска или респиратор должны отфильтровывать частицы, образующиеся при производстве работ. Длительное воздействие шума высокого уровня может вызвать потерю слуха.

Не допускайте посторонних непосредственно близко к рабочей зоне. Любые лица, входящие в рабочую зону, должны носить средства индивидуальной защиты. Фрагменты объекта обработки или поломанного рабочего инструмента могут разлетаться и вызывать телесные повреждения в непосредственной близости от места производства работы.

Держите ручную машину только за изолированные поверхности рукояток при производстве работ, при которых рабочий инструмент может прикоснуться к скрытой проводке или к собственному кабелю машины. При прикосновении рабочего инструмента к находящемуся под напряжением проводу открытые металлические части ручной машины могут попасть под напряжение и вызвать поражение оператора электрическим током.

Располагайте кабель на расстоянии от вращающегося рабочего инструмента. При потере контроля над машиной кабель может быть разрезан или захвачен вращающимися частями, при том кисти рук могут быть притянуты в зону вращающегося инструмента.

Никогда не кладите полировальную машину до полной остановки рабочего инструмента. Вращающийся рабочий инструмент может зацепиться за поверхность, и можно не удержать машину в руках.

Не включайте ручную машину во время ее переноски. При случайном прикосновении к вращающемуся рабочему инструменту можно захватить одежду и нанести травму.

Регулярно проводите очистку вентиляционных отверстий ручной машины. Вентилятор электродвигателя затягивает пыль внутрь корпуса, чрезмерное скопление пыли может привести к опасности поражения электрическим током;

Не работайте ручной машиной рядом с воспламеняемыми материалами. Эти материалы могут воспламениться от искр, возникающих при работе абразивного инструмента.

Обратный удар и соответствующие предупреждения

Обратный удар — это реакция угловой шлифовальной машины на внезапное заедание или заклинивание вращающегося шлифовального круга, шлифовального тарельчатого диска или иного рабочего инструмента. Заклинивание вызывает резкое торможение вращающегося рабочего инструмента, что приводит к возникновению силы отдачи, действующей на ручную машину, направленной противоположно направлению вращения рабочего инструмента и приложенной в точке заклинивания.

Обратный удар является результатом неправильного обращения с угловой шлифовальной машиной и/или нарушения правил эксплуатации.

Обратного удара можно избежать, принимая приведенные ниже меры предосторожности:

- надежно удерживать углошлифмашину. Тело и руки должны находиться в состоянии готовности в любой момент погасить силу отдачи, возникающую при обратном ударе. Обязательно пользоваться дополнительной рукояткой. Это обеспечит готовность быстро скомпенсировать силу отдачи или реактивного момента при пуске. При соблюдении мер предосторожности оператор может контролировать реактивный момент или силу отдачи при отскоке;
- никогда не приближайте руку к вращающемуся отрезному или зачистному кругу. При обратном ударе угловой шлифовальной машины можно повредить руку;
- не располагайтесь в зоне предполагаемого движения рабочего инструмента в случае обратного удара. При обратном ударе рабочий инструмент отбрасывается в направлении, противоположном направлению вращения диска в месте заклинивания;
- будьте особо осторожны при работе в углах, на острых кромках и т. п. Избегайте вибрации и заедания рабочего инструмента. Углы, острые кромки и вибрация рабочего инструмента могут приводить к заклиниванию, вызывать потерю управления или обратный удар;

Особые предупреждения по безопасности для угловой шлифовальной машины при работе с использованием абразивной оснастки:

- пользуйтесь только теми типами кругов, которые рекомендованы для данной углошлифмашины. Круги, для которых ручная машина не предназначена, могут являться небезопасными;

- отрезные и шлифовальные круги следует применять только для рекомендуемых работ.
- всегда пользуйтесь неповрежденными, имеющими соответствующий размер и форму отрезными и шлифовальными кругами.
- не пользуйтесь изношенными кругами от углошлифмашин, рассчитанных на больший диаметр круга.

Техническое обслуживание и сервис



Внимание! Перед проверкой или проведением технического обслуживания всегда проверяйте, чтобы инструмент был выключен, а силовой кабель отключен от розетки. Запрещается использовать бензин, лигроин, растворитель, спирт и т.п. Это может привести к изменению цвета, деформации и появлению трещин.

Для обеспечения качественной и безопасной работы следует постоянно содержать электроинструмент и вентиляционные отверстия в чистоте. После работы в помещениях с повышенным содержанием пыли или мелких опилок необходимо продуть вентиляционные отверстия инструмента и двигатель сжатым воздухом. Через каждые 120 часов эксплуатации изделия, требуется провести его профилактический осмотр, замену щеток и смазки в уполномоченном сервисном центре.

Внимательно относитесь к состоянию отрезного диска и шлифовального круга. При большой выработке оснастки необходимо ее заменить.

Любое техническое обслуживание, ремонт и проверка после ремонта должны производиться только в авторизованных сервисных центрах квалифицированным персоналом, что исключает комплектацию ручного инструмента каким либо диагностическим оборудованием.

Поручайте ремонт Вашего электроинструмента только квалифицированному специальному персоналу. Для ремонта должны использоваться только оригинальные запасные части. Этим обеспечивается сохранение эксплуатационной надежности инструмента.

Испытания Вашего инструмента происходят при сертификации электроинструмента. Повторное испытание производится по окончании каждого последующего ремонта и состоит из следующих этапов:

- проверка правильности сборки (внешний осмотр и трехразовое включение и выключение выключателя у подключенного на номинальное напряжение электроинструмента). При этой проверке не должно быть отказов пуска и остановки;
- проверка исправности цепи заземления (для электроинструмента класса I);
- испытание изоляции на электрическую прочность;
- обкатка инструмента в рабочем режиме в течение не менее 30 мин.

Все регулировки ручного инструмента производятся без применения какого-либо специализированного оборудования или инструмента.

Перечень критических отказов:

- повреждение штепсельного соединения, кабеля или его защитной трубки;
- повреждение крышки щеткодержателя;
- нечеткая работа выключателя;
- искрение щеток на коллекторе, сопровождающееся появлением кругового огня на его поверхности;
- вытекание смазки из редуктора или вентиляционных каналов;
- появление дыма или запаха, характерного для горячей изоляции;
- появление повышенного шума, стука, вибрации;
- поломка или появление трещин в корпусной детали, рукоятке, защитном ограждении;
- повреждение рабочей части электроинструмента;
- исчезновение электрической связи между металлическими частями корпуса и нулевым защитным штырем штепсельной вилки;

Действия персонала в случае инцидента, критического отказа или аварии:

- Работу необходимо немедленно прекратить, а неисправный электроинструмент сдать для проверки и ремонта в авторизованный сервисный центр. Список сервисных центров указан на веб-сайте <http://www.mservice.by>.

Критерии предельных состояний: Не существует;

Ошибочные действия персонала:

- Работа инструментом без его предварительного осмотра;
- Использование электроинструмента не по назначению;
- Работа неисправным инструментом;
- Использование поврежденной оснастки и/ или не предназначенной для данного типа инструмента;
- Касание движущихся частей электроинструмента во время работы;
- Неустойчивое положение тела при работе электроинструментом;
- Работа без индивидуальных средств защиты (перчатки, очки);
- Переноска инструмента за сетевой шнур;
- Замена оснастки эл. инструмента без его предварительного отключения от сети;
- Производство работ вне помещений при неблагоприятных погодных условиях (осадки, сильный ветер);
- Работа в условиях недостаточной видимости/ освещенности;
- Работа в помещениях с повышенной опасностью (загазованность, токопроводящая пыль, вредные испарения и т.д.);
- Самостоятельный разбор и ремонт электроинструмента.

Сервисный центр

Список авторизованных сервисных центров указан на веб-сайте <http://www.mservice.by>.

Вы можете уточнить адреса и список авторизованных сервисных центров по телефонам: +375 29 567-67-67, +375 29 657-67-67, +375 29 544-66-88, +375 44 544-66-88.

Неисправности и способы их устранения

Неисправность	Возможная причина	Способ устранения
Выключатель включен, но двигатель не работает	Неплотное соединение сетевого шнура.	Проверьте соединение.
	Выключатель неисправен.	Замените выключатель.
	Поврежден сетевой шнур.	Осмотрите сетевой шнур на предмет видимых повреждений. Замените сетевой шнур.
Выключатель включен, двигатель не работает или работает очень медленно, посторонние шумы	Нарушение контакта выключателя.	Замените выключатель.
	Повреждение частей редуктора.	Обратитесь в сервисный центр.
	Чрезмерная нагрузка на инструмент.	Не перегружайте инструмент во время выполнения задачи.
Устройство перегревается	Попадание посторонних объектов внутрь двигателя.	Удалите посторонние объекты.
	Перекрытие вентиляционных отверстий.	Убедитесь, что вентиляционные отверстия ничем не заблокированы.
	Отсутствие или недостаточное количество смазки.	Замените смазку.
	Чрезмерная нагрузка на инструмент.	Не перегружайте инструмент во время выполнения задачи.
Сильное искрение	Короткое замыкание ротора.	Необходимо заменить ротор. Обратитесь в сервисный центр.
	Угольные щетки изношены или повреждены.	Проверьте угольные щетки. При необходимости замените их.
	Износ коллектора.	Необходимо заменить ротор. Обратитесь в сервисный центр.



ВНИМАНИЕ! Для вашей собственной безопасности никогда не производите демонтаж/монтаж/замену деталей или аксессуаров электроинструмента во время работы устройства. В случае неисправности или повреждений электроинструмента обращайтесь в ремонт только в специализированные сервисные центры.

Хранение и транспортировка

Хранить изделие следует в помещении с нормальной влажностью при температуре +5°С и не выше +45°С.

Транспортировка электроинструмента может осуществляться любым видом транспортных средств и в прилагаемой упаковке.

Консервация: Не требует консервации.

Сведения о квалификации персонала

К оператору инструмента квалификация не требуется. Устранять неисправности, разбирать и ремонтировать инструмент, кабель, штепсельные соединения и т. п., должны специально подготовленные работники, имеющие допуск не ниже III группы электробезопасности.

Рекомендации по утилизации

После достижения назначенного срока службы подлежит утилизации на общепринятых основаниях. Устройство поставляется в упаковке для предотвращения повреждений при транспортировке. Эта упаковка является сырьем и поэтому может быть использована вновь или направлена на повторную переработку сырья. Устройство и его принадлежности изготовлены из различных материалов, например, металла и пластмасс. Они подлежат вторичной переработке и поэтому не могут быть утилизированы с бытовыми отходами. Для правильной утилизации устройство необходимо сдать в подходящий пункт приема. Если Вы не знаете, где находится пункт приема, уточните это в органах коммунального управления.

Гарантийный срок и негарантийные случаи



ВНИМАНИЕ! Инструмент предназначен только для бытового использования (непрерывное время работы - 10-15 минут в час)!

1. Гарантийный срок составляет 25 месяцев со дня продажи через розничную торговую сеть, но не более 30 месяцев со дня выписки гарантийной карты. 25 месяцев гарантии предоставляется при условии прохождения профилактического обслуживания через каждые 8-10 месяцев со дня продажи (о чем делается соответствующая отметка в гарантийном талоне).

В случае не предоставления инструмента для профилактического обслуживания гарантийный срок составляет 12 месяцев со дня продажи.

Срок службы инструмента – 2 года.

2. Гарантийный ремонт и сервисное обслуживание может производиться только в уполномоченных сервисных центрах. Список сервисных центров указан на веб-сайте <http://mservice.by>.

3. Гарантия распространяется только на заводские производственные дефекты, выявленные в процессе эксплуатации инструмента в период гарантийного срока.

4. Инструмент принимается в гарантийный ремонт только при наличии заполненного гарантийного талона, с указанием наименования инструмента, заводского номера инструмента, даты продажи, подписи покупателя и продавца, штампа торговой организации, а также при наличии и сохранности гарантийных наклеек и серийного номера на инструменте.

5. Гарантийные обязательства не распространяются на:

5.1 Узлы и детали, являющиеся расходными, подвергающиеся естественному износу в процессе эксплуатации: втулки, подшипники скольжения, угольные щетки, болты, гайки, крыльчатки, фланцы крепления, элементы крепления режущих органов, уплотнения, сальники, др. резинотехнические изделия, смазку, расходные материалы;

5.2 Сменные принадлежности и вспомогательные инструменты: дополнительные ручки, ключи зажимных фланцев и т.п.

5.3 Сменный инструмент и оснастку (шлифовальные, отрезные и полировальные круги) поставляемые в комплекте с инструментом и бывшие в употреблении.

6. Гарантийное обслуживание не производится в следующих случаях:

6.1 При отсутствии гарантийной карты;

6.2 По истечении срока гарантии;

6.3 Если гарантийный талон не заполнен, либо заполнен неверно, неразборчиво или не полностью (отсутствует печать (штамп) продавца, а также подпись покупателя);

6.4 Если в гарантийном талоне присутствуют незаверенные продавцом (сервисом) исправления;

6.5 Сведения об инструменте, указанные в гарантийном талоне, не соответствуют предъявленному изделию;

6.6 Инструмент бытового назначения использовался для нужд связанных с осуществлением промышленной или предпринимательской деятельности;

6.7 Инструмент вскрывался покупателем либо иными не уполномоченными на то лицами;

6.8 При отсутствии товарного чека или отрывного талона продавца (в спорных случаях);

6.9 При отсутствии профилактического сервисного обслуживания в сроки, оговоренные в гарантийном талоне (для случаев расширенной гарантии);

6.10 В случае отсутствия заводской упаковки (в спорных случаях);

6.11 При безусловных признаках перегрузки, таких как: изменение внешнего вида узлов и частей (в т.ч. окалина), деформация, коробление или оплавление деталей и узлов, потемнение

или отслаивание изоляции проводов, выгорание статора или ротора (кроме электрического пробоя);

6.12 При использовании инструмента не по назначению, или ошибочных действиях владельца;

6.13 Применение некачественных ГСМ: масла, смазки;

6.14 При механических повреждениях инструмента, вызванных: внешним воздействием (трещины, сколы и т. п.) или воздействием агрессивных сред и высоких температур;

6.15 При попадании внутрь кнопки пуска абразивного материала;

6.16 При попадании внутрь инструмента инородных материалов, веществ, насекомых, которые не являются отходами, появляющимися при применении инструмента по назначению;

6.17 Неправильного хранения или транспортировки (коррозия запасных частей);

6.18 Неблагоприятных внешних воздействий на инструмент, таких как дождь, снег, повышенная влажность, нагрев и другие агрессивные среды;

Условия гарантии в общем случае не предусматривают профилактику и чистку агрегата, а также выезд мастера к месту установки изделия с целью его подключения, настройки, ремонта, технического обслуживания. Транспортные расходы не входят в объем гарантийного обслуживания.

Сервисный центр обязуется принять и отремонтировать инструмент в течение 14 дней (с письменного согласия клиента срок ремонта может быть увеличен до 30 дней) только при выполнении условий гарантии и наличия запчастей на складе центра. В случае их отсутствия срок ремонта может быть увеличен до момента получения запчастей от фирмы-производителя.

Товар получен в исправном состоянии, без видимых повреждений, в полной комплектности, проверен в моем присутствии, претензий по качеству товара не имею.

С условиями гарантийного обслуживания ознакомлен и согласен.

_____ (подпись клиента)

Гарантийный талон

БЫТОВОЙ
ЭЛЕКТРОИНСТРУМЕНТ



WATT

ГАРАНТИЙНАЯ КАРТА № _____ ОТ _____ 20 _____

Артикул инструмента _____

Наименование инструмента _____

Заводской номер _____

Наименование продавца _____

Дата продажи _____

Подпись продавца _____

Печать (штамп) продавца _____

ОТРЫВНОЙ ТАЛОН WATT №1	ОТРЫВНОЙ ТАЛОН WATT №2	ОТРЫВНОЙ ТАЛОН WATT №3
ДАТА ПРИЕМКИ _____	ДАТА ПРИЕМКИ _____	ДАТА ПРИЕМКИ _____
Качеством ремонта удовлетворен(-а) _____	Качеством ремонта удовлетворен(-а) _____	Качеством ремонта удовлетворен(-а) _____
Гарантийная карта Изделие: WWS-1000	Гарантийная карта Изделие: WWS-1000	Гарантийная карта Изделие: WWS-1000
С условиями гарантии ознакомлен(-а) _____	С условиями гарантии ознакомлен(-а) _____	С условиями гарантии ознакомлен(-а) _____
(подпись клиента)	(подпись клиента)	(подпись клиента)

Данные проведение профилактического осмотра:

Дата проведения осмотра: _____ Подпись и печать СЦ _____

Дата проведения осмотра: _____ Подпись и печать СЦ _____

