

WOODCRAFT

Инструкция по сборке

Шкаф купе №1

Серия «Лофт»

1570x600x2200

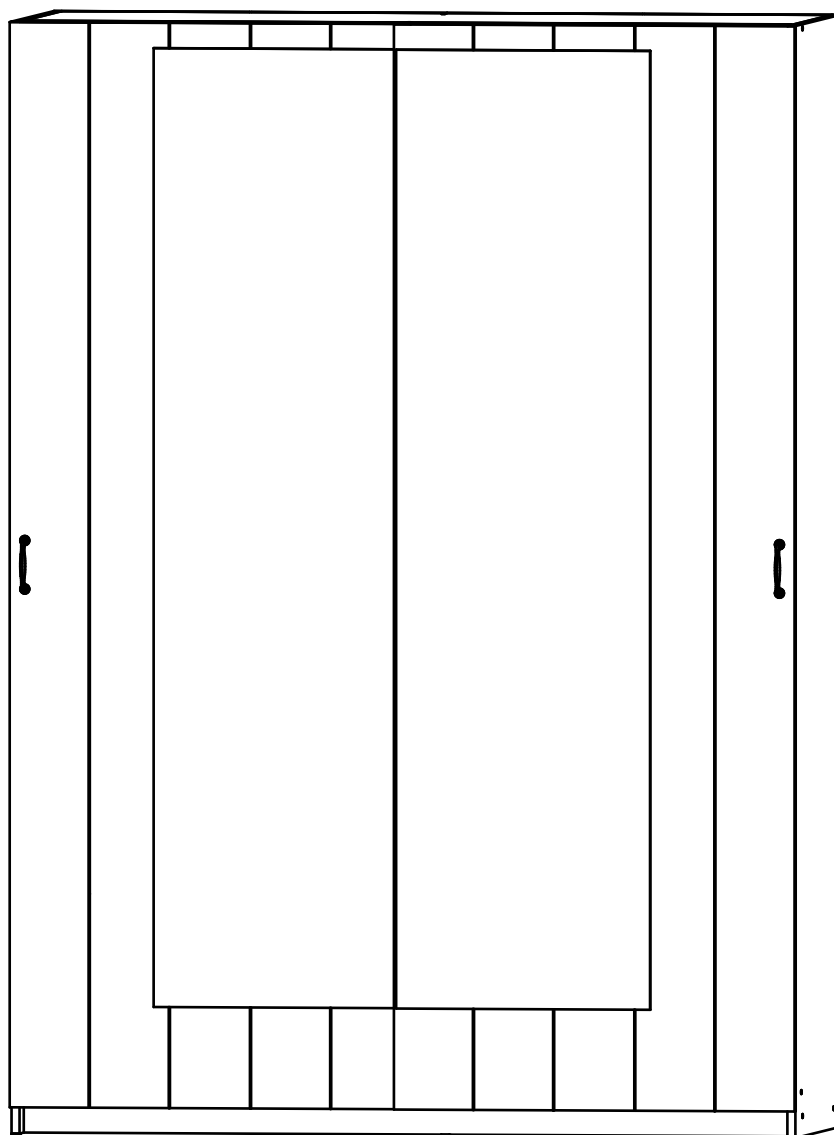

Производитель:

ИП Бикбулатов Илья Дмитриевич

г. Владимир ул. Тракторная д. 43



Инструмент (в комплект не входит)



Сборку изделия производить на ровном полу, застеленном материалом, предотвращающем порчу деталей, и согласно данной инструкции.

Перед сборкой изделия необходимо внимательно ознакомиться с инструкцией, проверить в соответствии с настоящей инструкцией количество деталей и фурнитуры, определить положение деталей в изделии по схеме сборки.

Детали необходимо закреплять прочно, не допуская их качания. При сборке следует избегать неосторожных ударов и излишних усилий.

Настоятельно рекомендуем доверить сборку изделия профессиональным сборщикам мебели.

Сохранность и долговечность мебели зависят от эксплуатации и ухода за ней.

1. Не рекомендуется:

- устанавливать изделия вблизи отопительных приборов;
- содержать изделия в сырых не отапливаемых помещениях;
- ставить на поверхности полок, горизонтальных щитов горячие предметы;
- оставлять без надобности двери открытыми, ящики выдвинутыми.

2. Необходимо:

- лицевые поверхности беречь от механических повреждений, т.к. их ремонт в домашних условиях почти невозможен;
 - предохранять изделия от попадания на них кислот, щелочей, различных растворителей; облитое место следует немедленно вытереть сухой мягкой тканью;
- протирать изделия мягкой, сухой тканью; при этом допускается использование только специальных составов для ухода за мебелью.

Внимание!

В связи с постоянным совершенствованием и модернизацией продукции предприятие оставляет за собой права вносить изменения в конструкцию без предварительного оповещения.











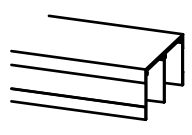
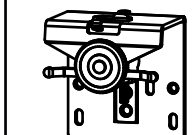
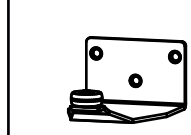
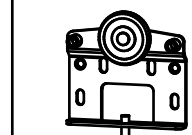
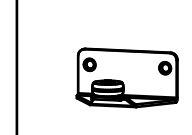

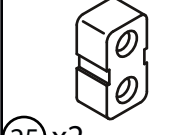



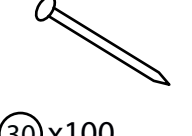
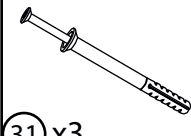

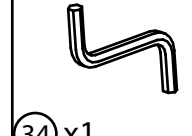
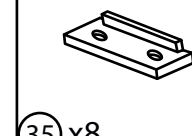
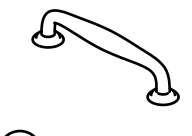
За механические повреждения, возникшие при транспортировке, сборке и хранении предприятие-изготовитель ответственности не несет.

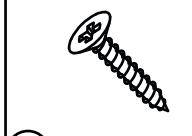
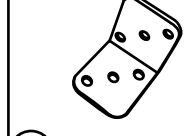
В случае обнаружения производственных дефектов или недостачи элементов следует обращаться по месту приобретения мебели.

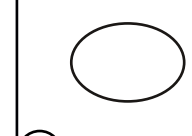
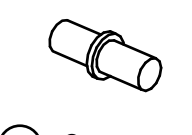
Перечень деталей

Поз.	Наименование	Кол-во	Длина	Ширина	Поз.	Наименование	Кол-во	Длина	Ширина
5	Фасад	1	2147	800	11	Крыша	1	1538	583
6	Фасад	1	2147	800	12	Горизонталь	3	761	583
7	Бок правый	1	2200	634	13	Полка	2	759	583
8	Бок левый	1	2200	600	14	Ребро жесткости	1	200	761
9	Вертикаль	1	2088	583	15	Цоколь	2	80	1538
10	Дно	1	1538	600	17	Задняя стенка	4	2120	391

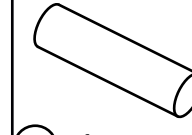
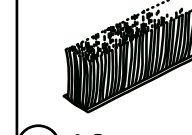
Фурнитура

					
18) x1	19) x1	20) x2	21) x2	22) x2	23) x2
Нижний профиль	Верхний ходовой профиль	Верхний ролик передней двери	Нижний ролик передней двери	Верхний ролик задней двери	Нижний ролик задней двери
					
24) x2	25) x2	26) x16	27) x12	28) x12	29) x4
Концевой упор	Опора ходового профиля	Евровинт 6,3x13	Винт для стяжки VB35	Стяжка VB35	Винт мебельный M4x25
					
30) x100	31) x3	32) x18	33) x2	34) x1	35) x8
Гвоздь 1,6x25	Дюбель-гвоздь 8x60	Евровинт 7x50	Клин монтажный	Ключ зиг-заг к шестиграннику	Подпятник
					
36) x2	37) x54	38) x4	39) x4	40) x2	41) x18
Ручка Фаглавик	Саморез 3,5x16	Саморез 3,5x25	Уголок	Заглушка для эксцентрика	Заглушка самоклеющаяся
					
42) x8	43) 6,18 м.	44) x4	45) x2	46) x1	47) 4,3 м.
Полкодержатель	Профиль для ДВП	Шайба под винт D4 мм. прозрачная	Штангодержатель	Штанга	Щетка защитная
					
48) x2	49) x2				
Шток эксцентрика	Эксцентрик				

1

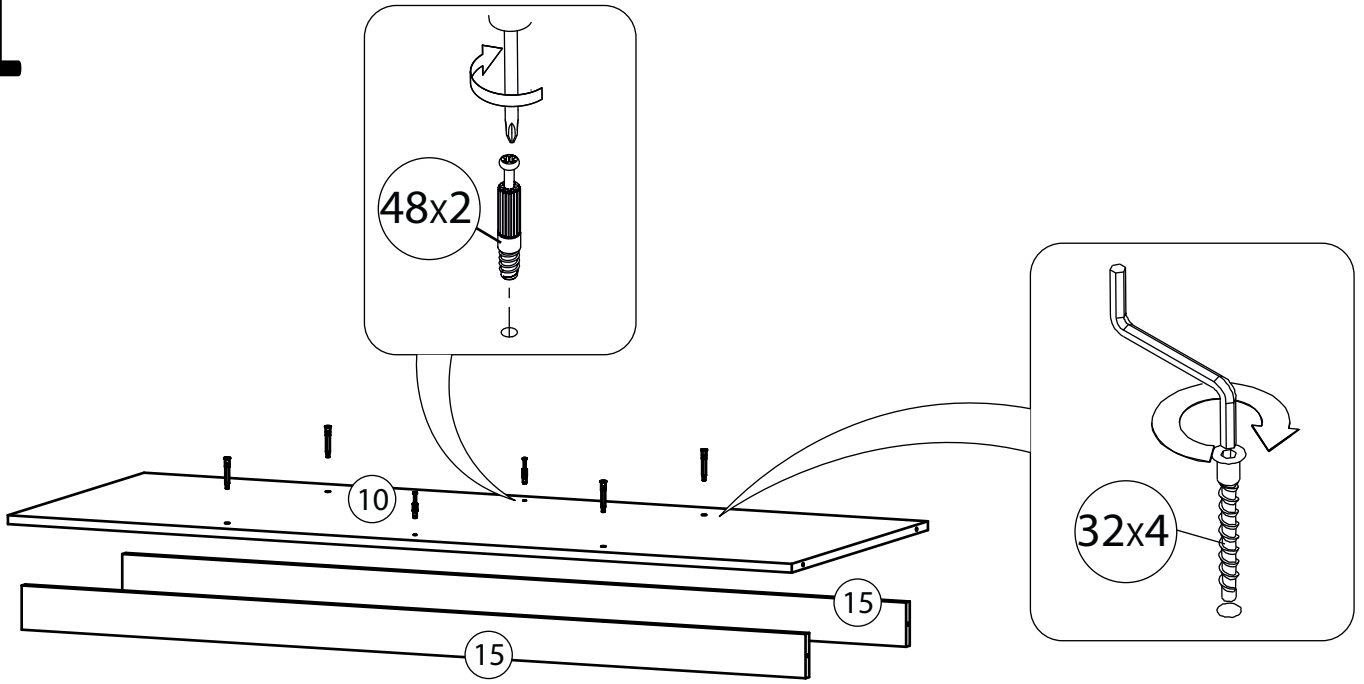

2

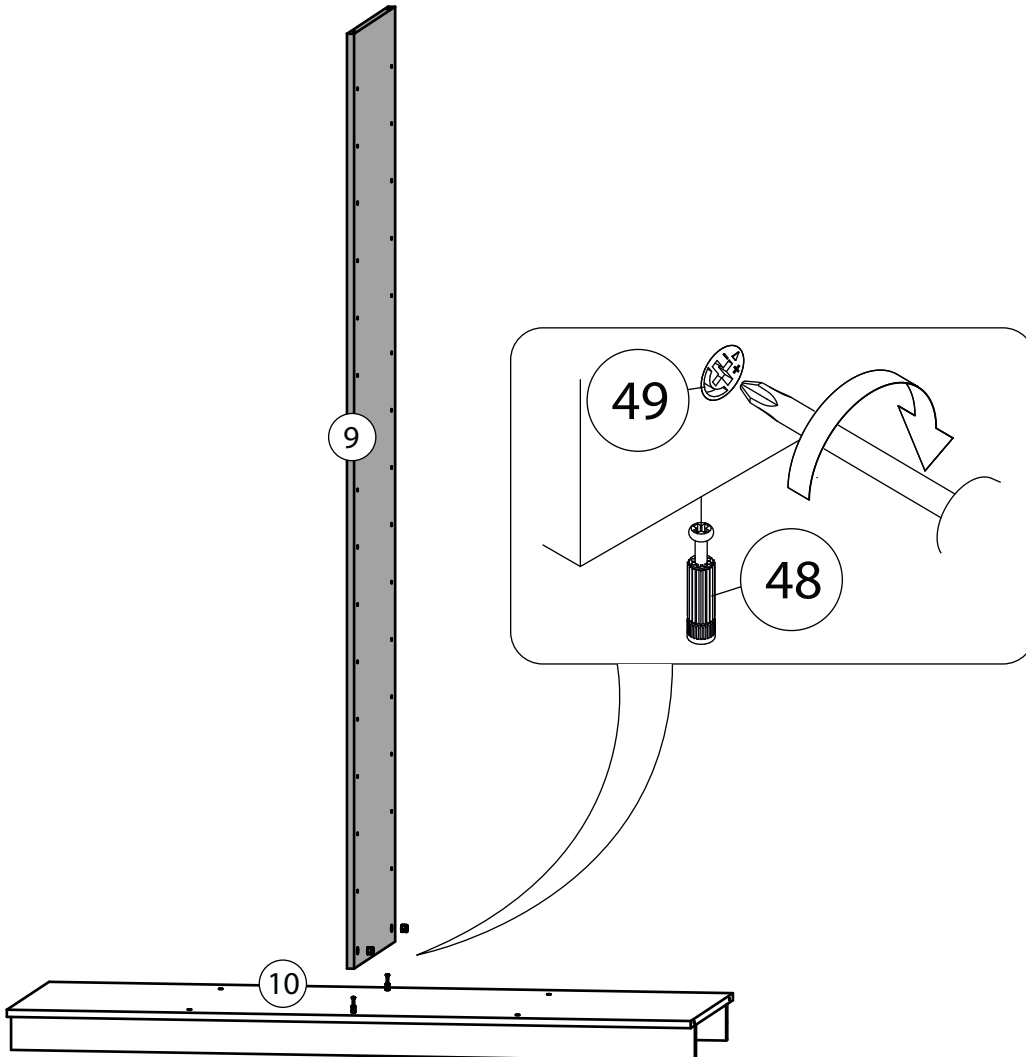

3

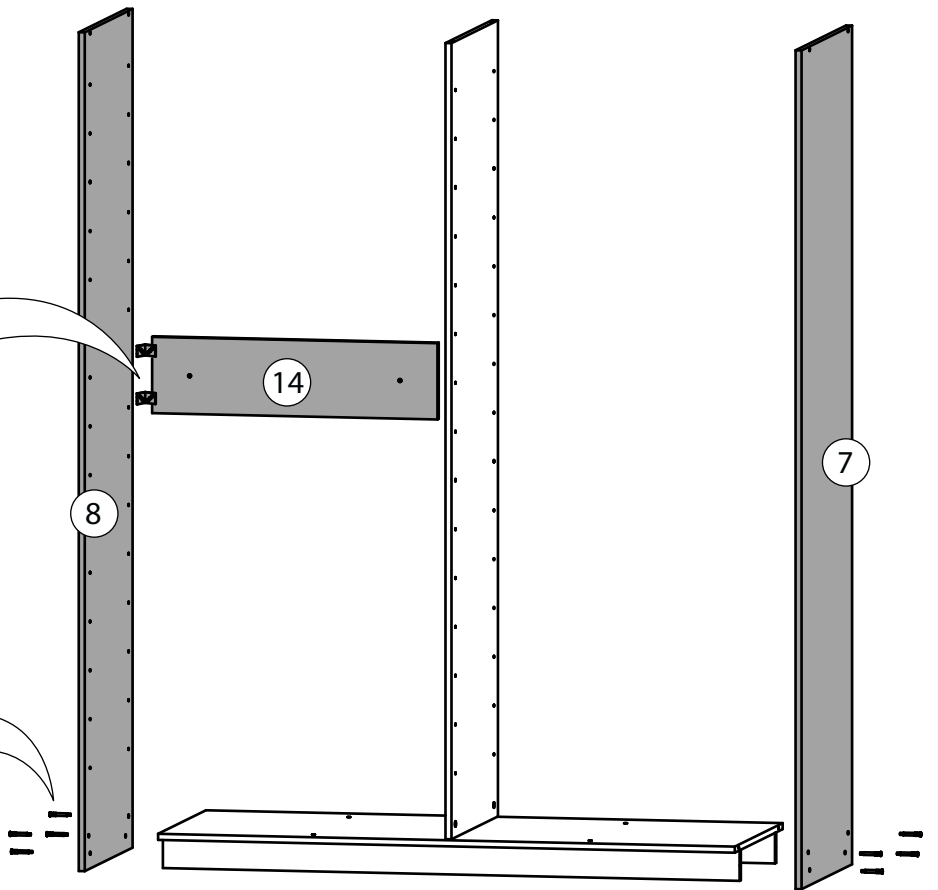
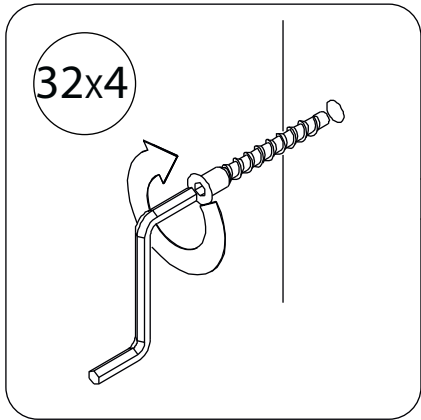
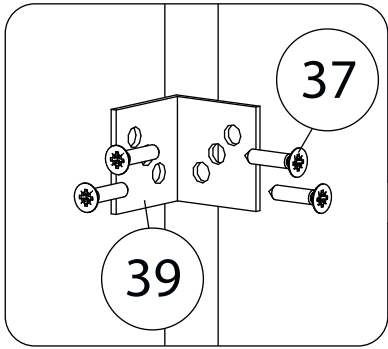

4

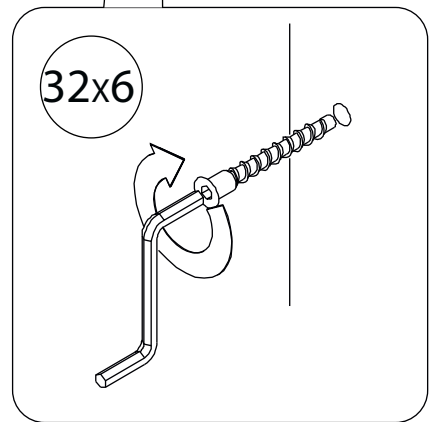
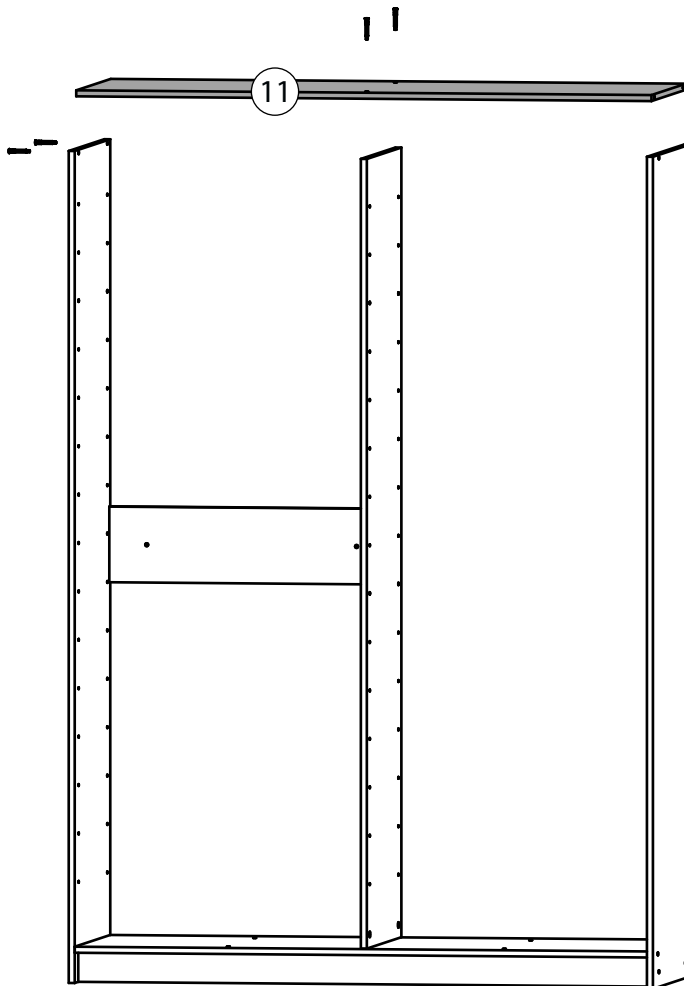

5

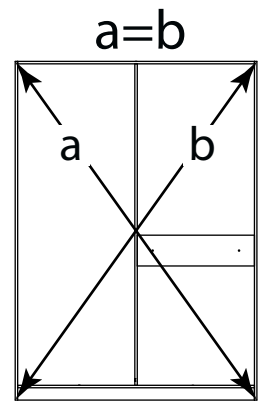
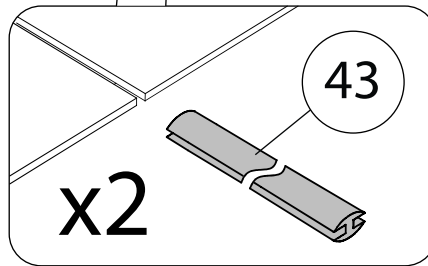
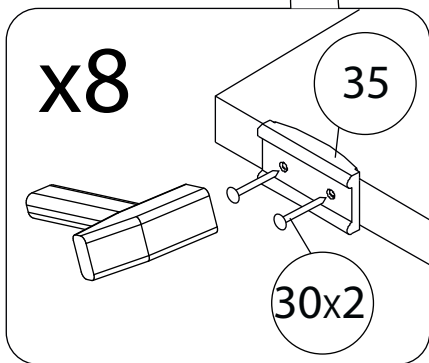
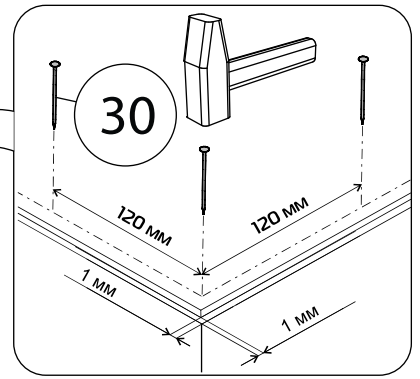
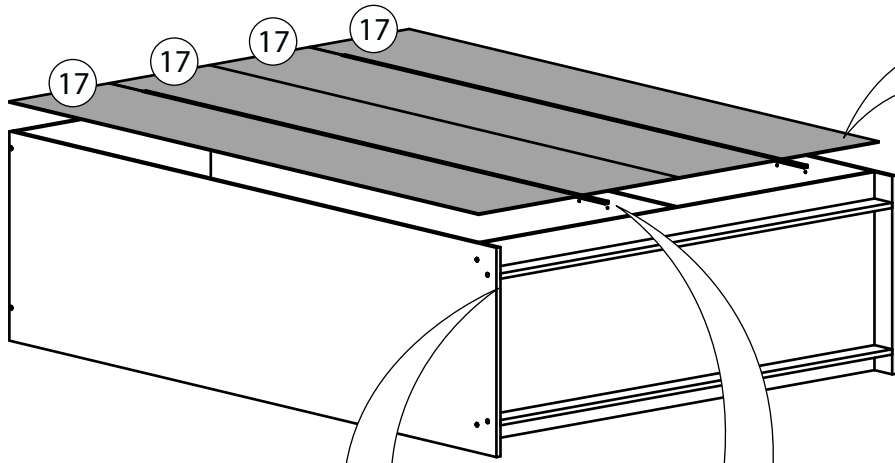

6

x3

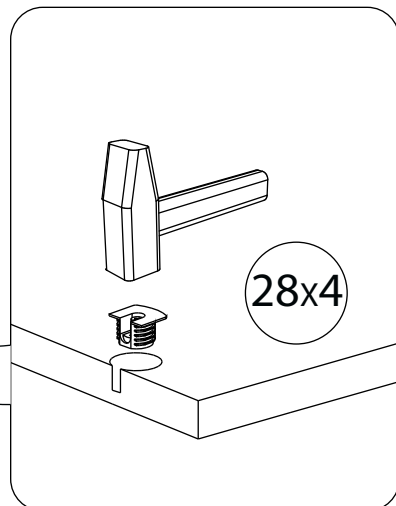
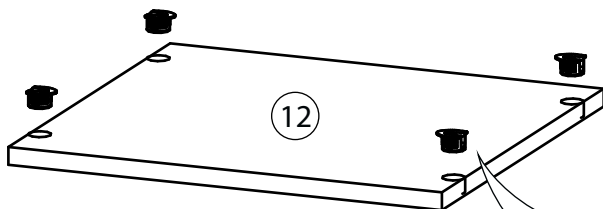

7

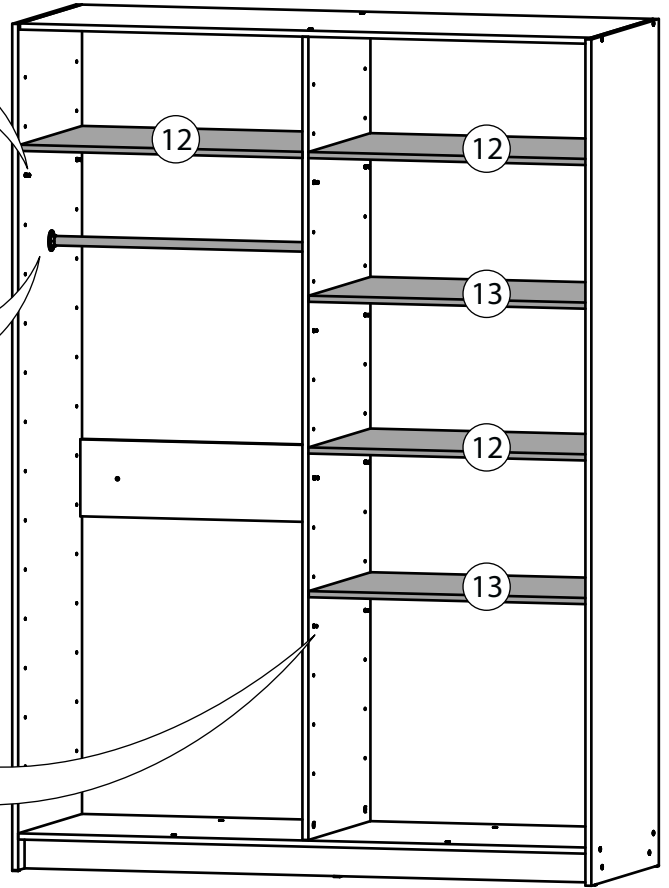
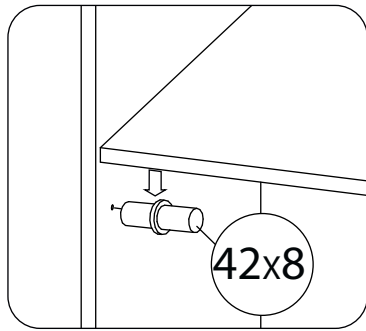
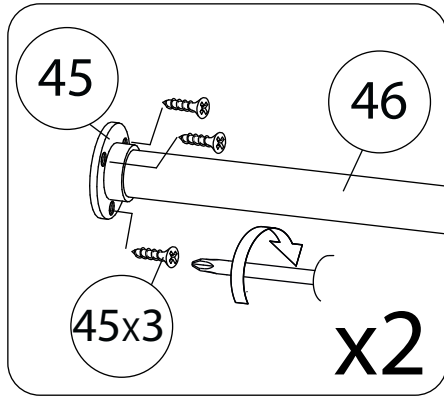
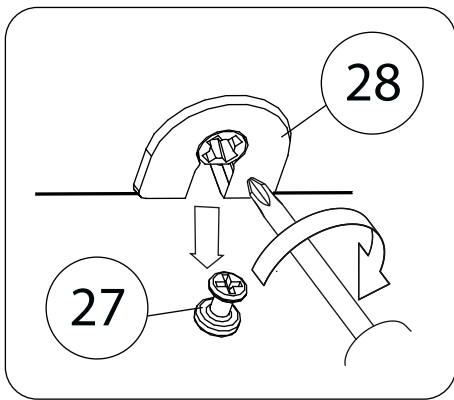

8

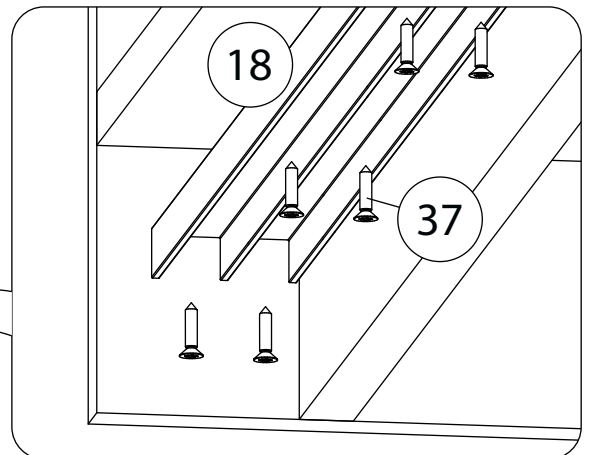
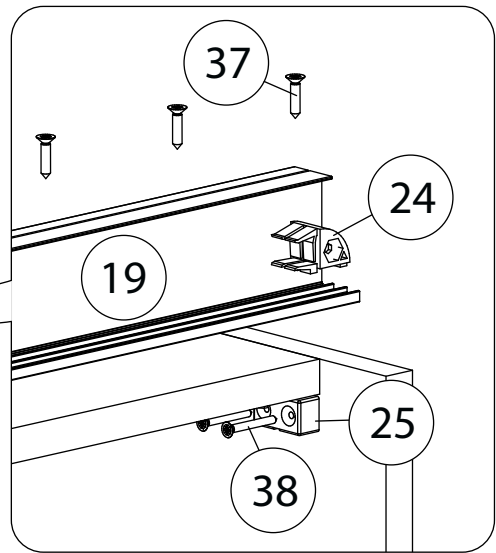
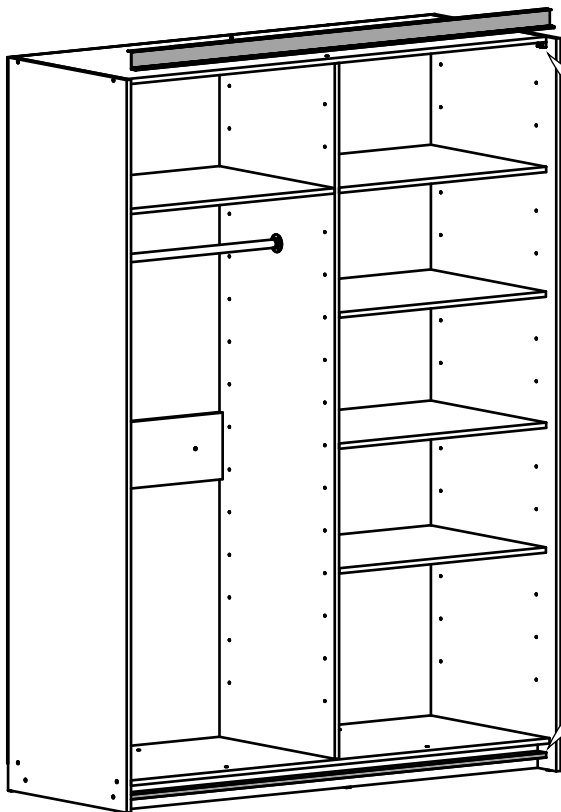

9

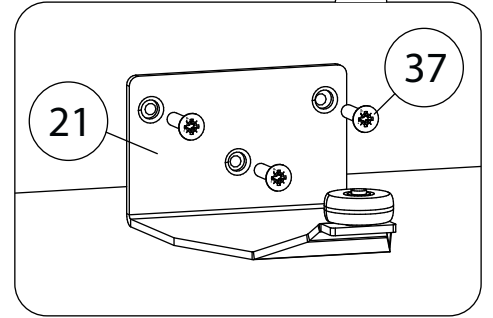
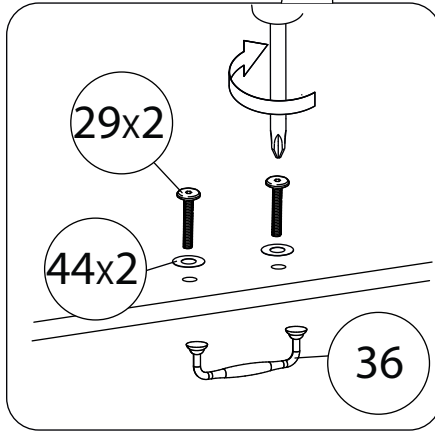
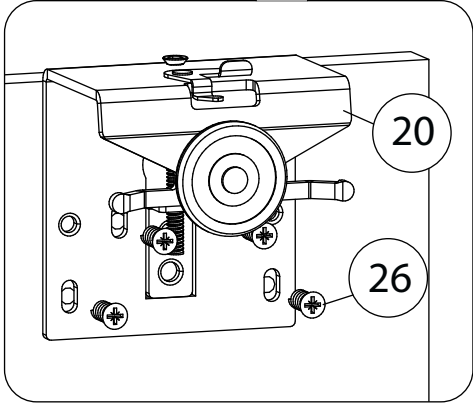
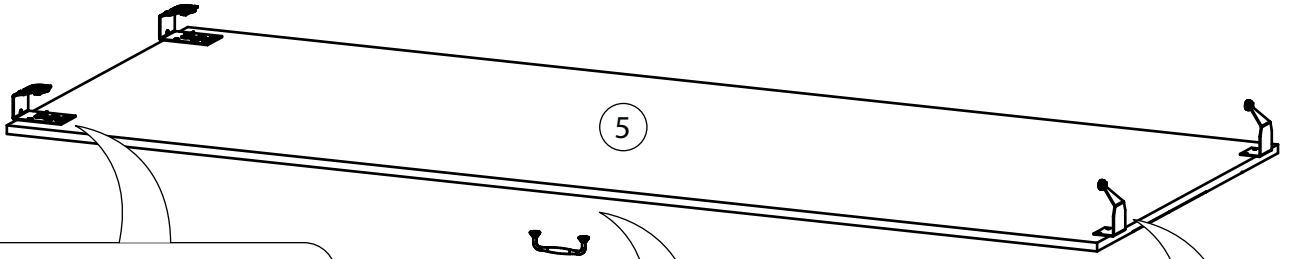

10

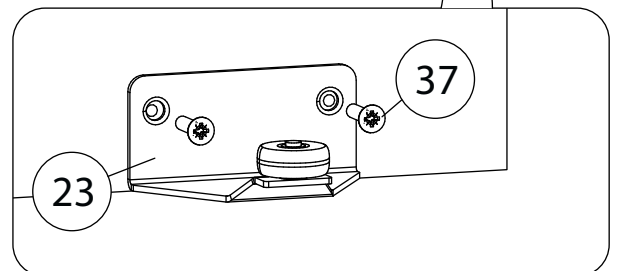
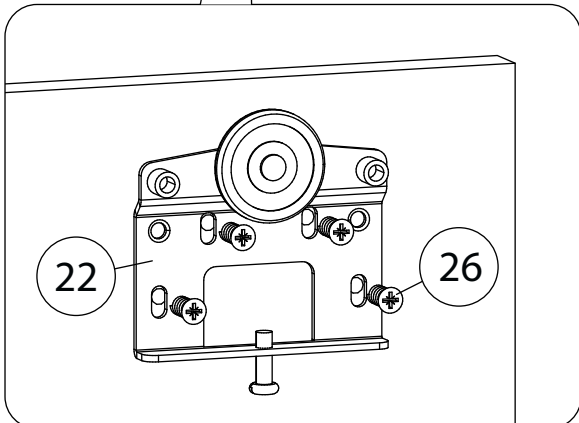
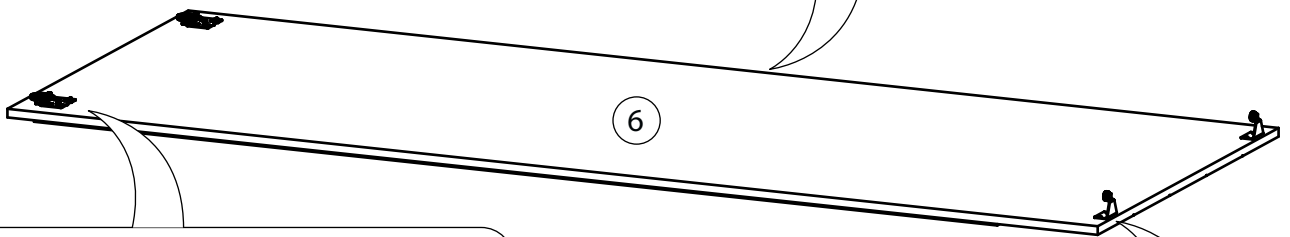
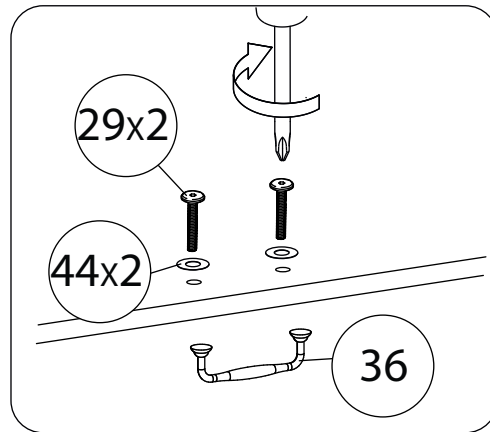

Установка дверей

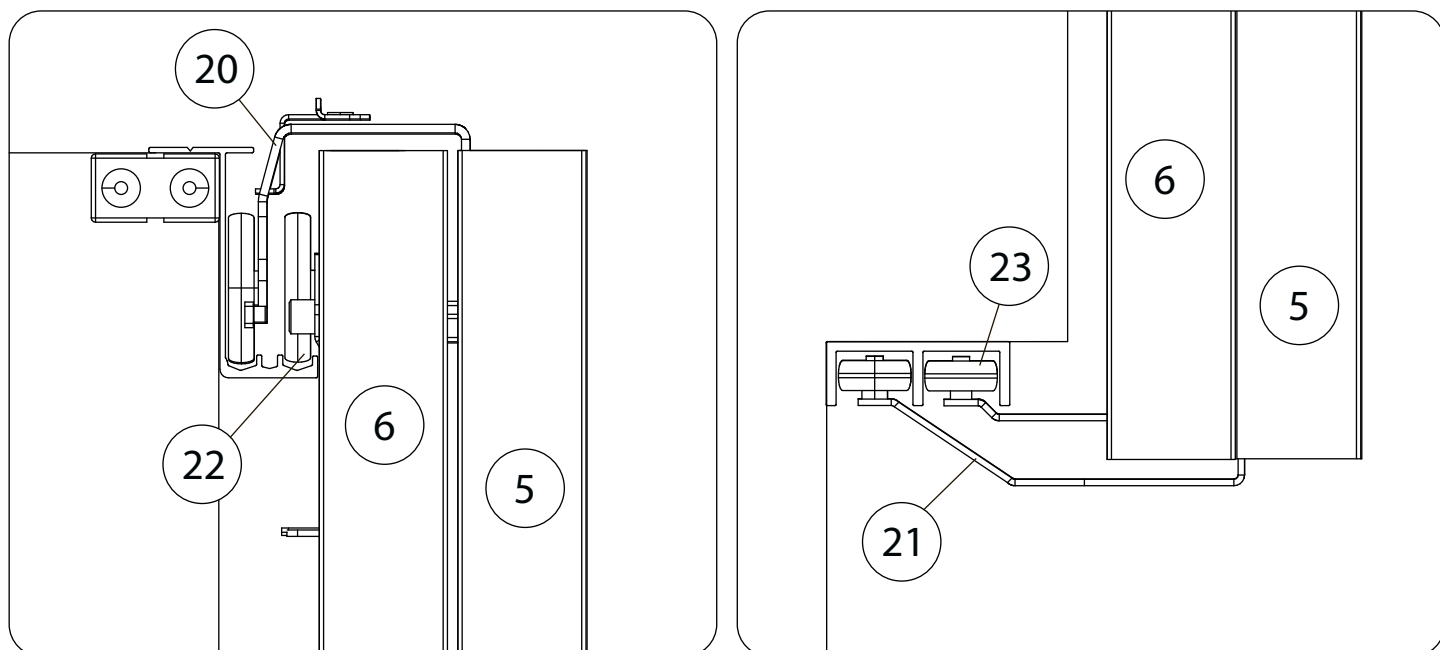

1. Устанавливаются направляющие профили. Для этого используются саморезы 3,5x16 мм, с помощью которых фиксируется нижний направляющий профиль.
2. Когда нижний направляющий профиль закреплен, фиксируется верхний ходовой профиль. Для этого используются саморезы 3,5x16 мм.
3. Устанавливаются две опорные колодки ходового профиля. Они располагаются по обе стороны верхней части шкафа. Для фиксации колодок используются саморезы 3,5x25 мм.
4. Выполняется монтаж дверей. Чтобы избежать ошибок, перед навешиванием дверей нужно воспользоваться строительным уровнем. С его помощью проверяется установка корпуса шкафа.
5. Ходовой ролик передней двери крепится при помощи евровинтов 6,3x13 мм.
6. Нижний ролик передней двери крепится при помощи саморезов 3,5x16 мм.
7. Ходовые ролики задней двери закрепляются евровинтами 6,3x13 мм.
8. Нижние ролики задней двери закрепляются саморезами 3,5x16 мм.
9. Устанавливаются концевые упоры. Перед непосредственным монтажом отмеряется расстояние в 23 мм слева и справа от края верхнего профиля. Далее проделываются отверстия при помощи дрели.
10. Концевой упор крепится болтами M5x30 и гайкой M5.
11. Выполняется навеска дверей раздвижного шкафа-купе. В первую очередь выполняется навеска задней двери. Дверь вставляется в направляющую нижней стороной (рис. 1) в ближний паз. Далее она приподнимается и одевается на верхнюю направляющую (рис. 2) также в ближний паз.
12. Передние двери навешиваются в том же порядке (низ-верх), только уже на дальний паз (рис. 3).

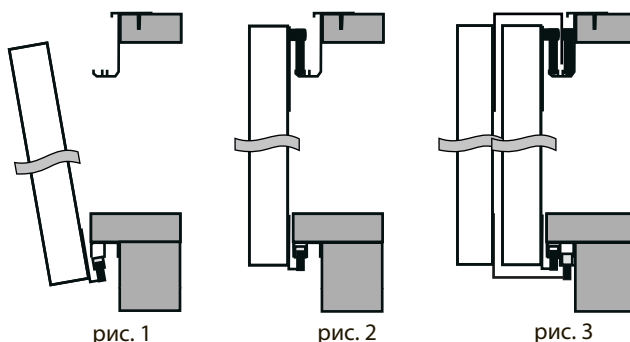

11

Изделие должно быть прикреплено к стене с помощью прилагаемого крепежа. Если прилагаемый крепёж не подходит к вашим стенам обратитесь в специализированный магазин.

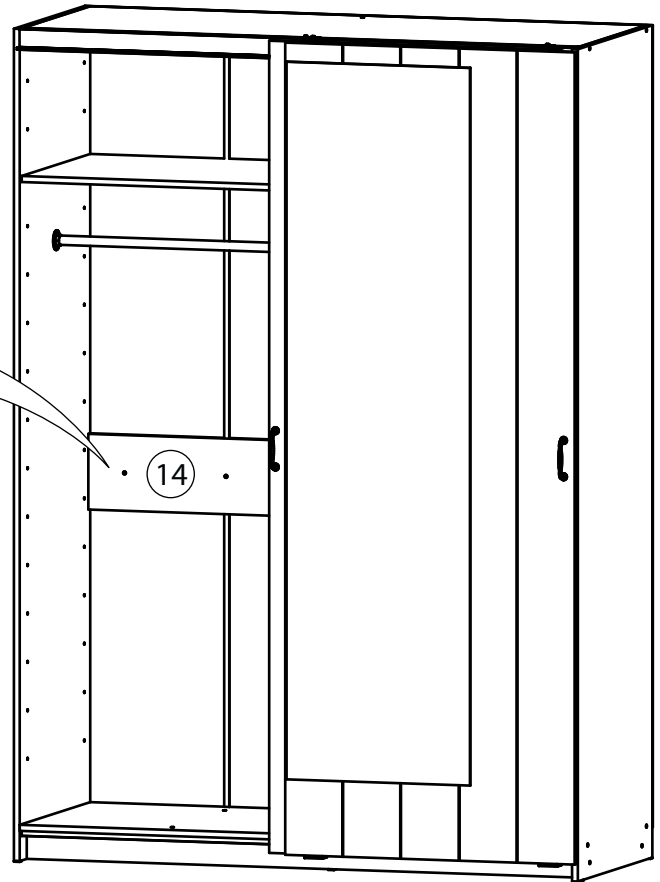
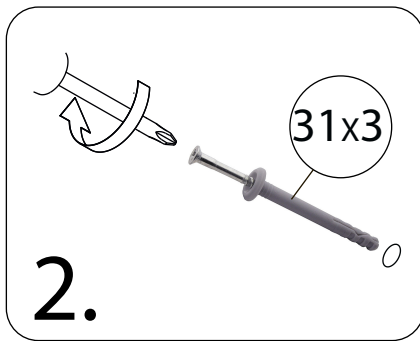
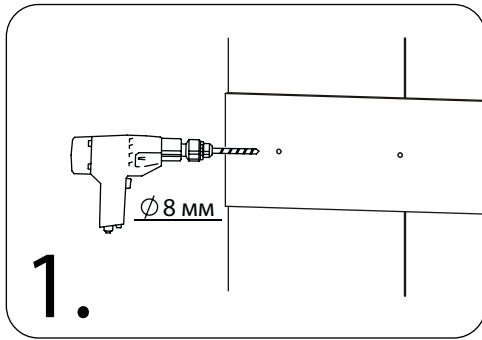

В случае неровного пола воспользуйтесь монтажным клином.
(подпятники не устанавливаются)

Все видимые части крепежа закрываются заглушками
(евровинты).