

ГАРАНТИЙНЫЙ ТАЛОН

Заполняется магазином, где приобретено изделие

(Наименование изделия)

Дата выпуска _____

Дата продажи _____

Владелец изделия _____

(Фамилия, Имя, Отчество)

Адрес _____

Установлен дефект _____

Исправил мастер _____

(подпись)

" ____ " _____ 201 ____ г.

ГАРАНТИИ

24 месяца со дня приобретения по предъявлению гарантийного талона по обнаруженным дефектам. За механические повреждения, потертости, сколы фабрика ответственности не несет. Наш адрес: РОССИЯ, 427628, Удмуртская республика, г.Глазов, ул. Сибирская, 42. тел. 2-58-38

"Бесплатный звонок по России 8-800-100-2600"

линия отреза

ПАСПОРТ

1. Дата выпуска _____

2. Отметка магазина о продаже _____

3. Штамп магазина _____

4. " ____ " _____ 201 ____ г.

Пункты 2,3,4 заполняются в магазине при покупке мебели.

Сертификат _____

глазов®
www.glazovmebel.ru

РОССИЯ

ООО "Глазовская мебельная фабрика"
Удмуртская Республика, г.Глазов
ул. Сибирская, 42



Модульная серия корпусной мебели
"Нурег"

Стол письменный 1

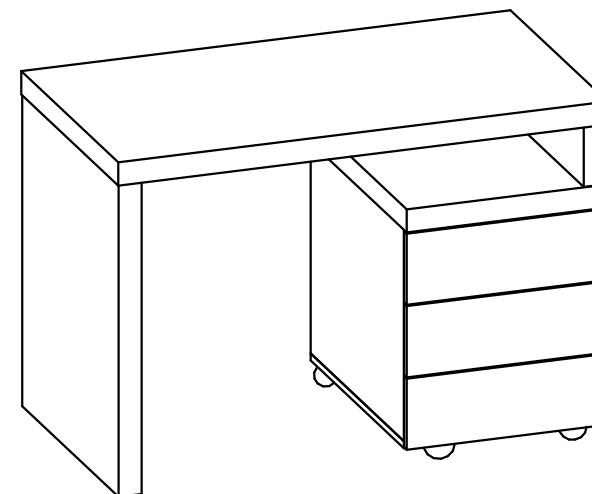

Габаритные размеры, мм
1100x600x757

ИНСТРУКЦИЯ ПО СБОРКЕ

Уважаемый покупатель, обращаем Ваше внимание на то, что внешний вид изделия во многом зависит от качества сборки.

ПОДГОТОВКА К СБОРКЕ

1. Распаковать упаковки (при этом сохранить упаковочные ярлыки).
2. Ознакомиться с данной инструкцией по сборке.
3. Подготовить инструмент: молоток, набор отверток, рулетку.
4. Подготовить место для сборки.
5. Прямоугольность собранных каркасов проверять рулеткой по диагонали.

Примечания:

1. Заглушки на фурнитуру устанавливать после полной сборки изделия на видимые части.
2. При сборке ящика стяжку эксцентриктовую (компл. №45) затянуть после установки дна в пазы.
3. Сборка всех ящиков аналогична.
4. Заднюю стенку крепить гвоздями (компл. №10) с шагом 200мм

ПРАВИЛА ЭКСПЛУАТАЦИИ И УХОДА ЗА МЕБЕЛЬЮ

1. Мебель, перевозимая при температуре ниже 0°С, охлаждается и при установке в помещении "запотеваает", поэтому ее следует немедленно протереть чистой, сухой, мягкой тканью.
2. Мебель предназначена для эксплуатации в помещениях с температурой воздуха +10+28°С и относительной влажностью 50-70%. Не рекомендуется ставить мебель близко к источникам тепла, а также к сырым и холодным стенам. Ее следует беречь от прямого попадания солнечных лучей.
3. На поверхности деталей не следует ставить горячие и влажные предметы. Нежелательно попадание кислот, щелочей и растворителей (спирт, бензин, ацетон).
4. Поверхности следует оберегать от механических повреждений, ударов и царапин, поскольку восстановить поверхность невозможно.
5. Поверхности мебели следует чистить специальным составом, который можно приобрести в магазине.
6. Зеркала и стекла рекомендуется чистить любыми средствами, предназначенными для этих целей.
7. Для предотвращения повреждения полового покрытия при перемещении мебели следует использовать подстилочный материал (картон, плотная ткань и т.п.)

ПОРЯДОК ПРЕДЪЯВЛЕНИЯ ПРЕТЕНЗИЙ НА КАЧЕСТВО МЕБЕЛИ

Претензии по некомплектности и производственным дефектам в течение гарантийного срока должны направляться покупателем непосредственно в магазин, где приобретена мебель, с обязательным приложением товарного чека и упаковочных ярлыков.

По дефектам, появившимся из-за несоблюдения покупателем правил эксплуатации и ухода за мебелью, претензии не принимаются.

К СВЕДЕНИЮ ПОКУПАТЕЛЯ

Предприятие оставляет за собой право вносить изменения в конструктивные элементы мебели на основе внедрения передовой технологии, улучшающие качество выпускаемой продукции.

При обнаружении производственных дефектов ссылаетесь на номер набора мебели, номер ОТК, приложите гарантийный талон и упаковочные ярлыки.

Крепление наконечника
(комплект №11)

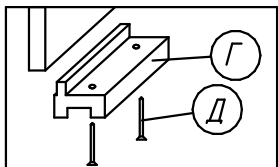

Крепление винта
саморезного
(комплект №19)

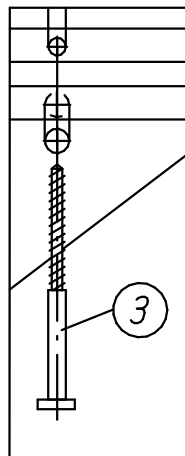



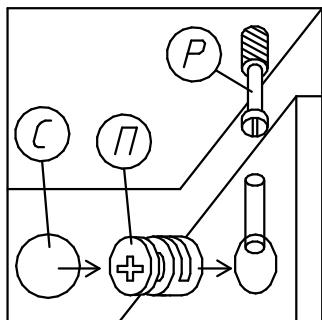



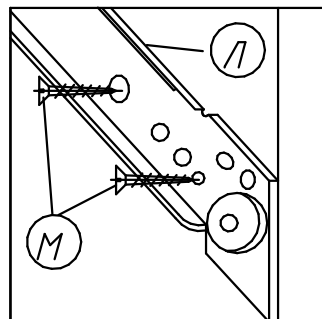
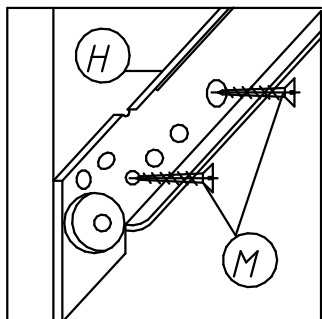

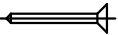
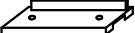
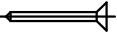
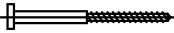
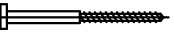
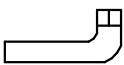
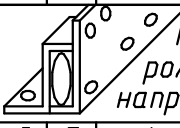

Крепление стяжки
эксцентриковой
(комплект №45)

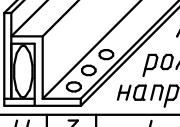

Крепление роликовой направляющей
(комплект №25)
левая правая

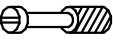

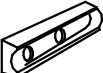
Фурнитура

Комплект №10	Гвоздь 1,6x25 					
	А	26				
Комплект №11	Наконечник 	Гвоздь 1,6x25 				
	Г	4	Д	8		
Комплект №19	Винт КОН7x50 	Винт КОН7x70 	Ключ 			
	З	16	31	2	1	
Комплект №25А	 Правая роликовая направляющая		3,5x13 			
	Л	3	L=500	М	24	
Комплект №25Б	 Левая роликовая направляющая		3,5x13 			
	Н	3	L=500	М	24	
Комплект №26	 Опора регулируемая		Заглушка 			
	И	4			К	4
Комплект №45	Эксцентрик 	Дюбель 	Заглушка 			
	П	27	Р	27	С	23
Комплект №92	Демпфер 	Установочная площадка 		3,5x13 		
	Т	3	Р	3	Ф	12
	Магнит 					
	Ф1	3				

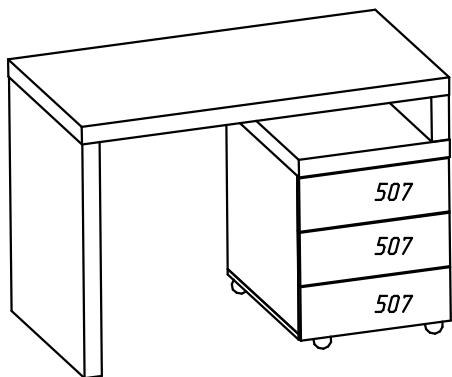

№дет	Длина	Ширина	Кол
501	1100	600	1
503	452	596	1
505	134	595	1
506	700	595	1
508,951	476	577	2
507	449	160	3
511,512	500	118	6
513	393	103	3
525	522	377	3
514	994	134	1
526	504	446	1

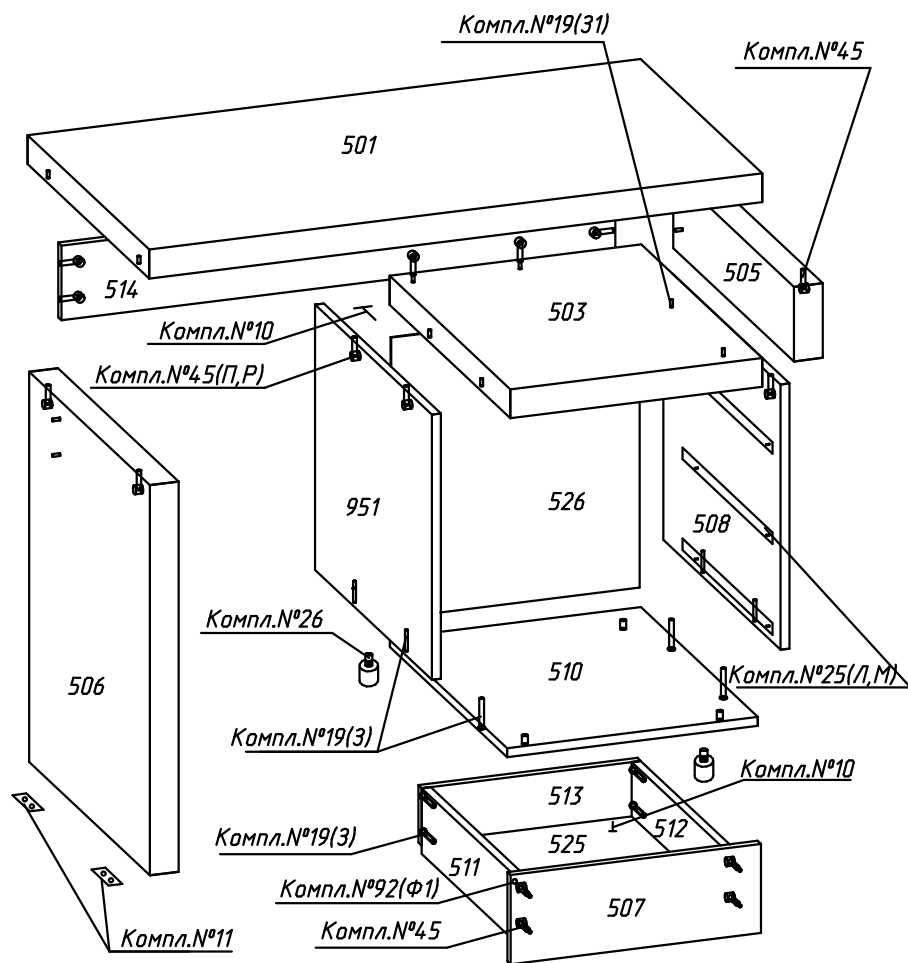

Крепление задней
стенки
(комплект №10)

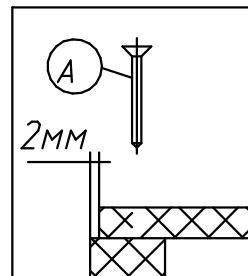

Крепление дна ящика
(комплект №10)

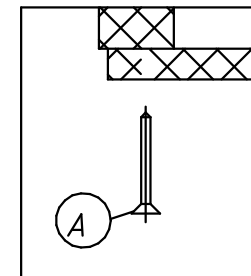

Крепление опоры
(комплект №26)

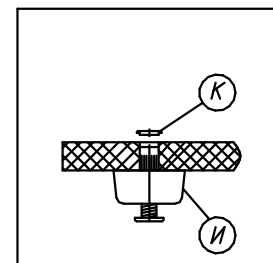

Крепление K-PUSH
(комплект №92)

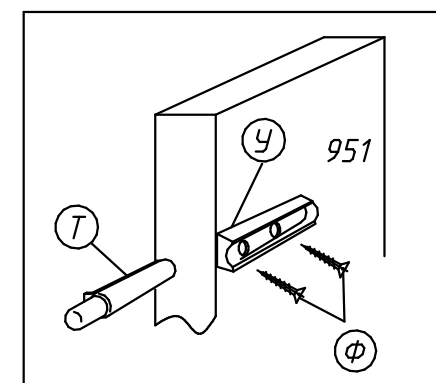

Регулировку опоры производить
ключом от Комплекта №19

Последовательность сборки стола:

1. Соединить детали №514 с №503 комплектом №45.
2. Затем к собранным деталям №503,514 закрепить деталь №505 комплектами №45, №19(31).
3. После чего присоединить верхнюю часть тумбы деталь №503 к ее заранее собранному каркасу (Компл.№45).
4. Далее соединить деталь №506 с деталью №514 (Компл.№45).
5. Закрепить деталь №501 к вертикальным стенкам №506,505. (Компл.№45).

Регулировка роликовой направляющей

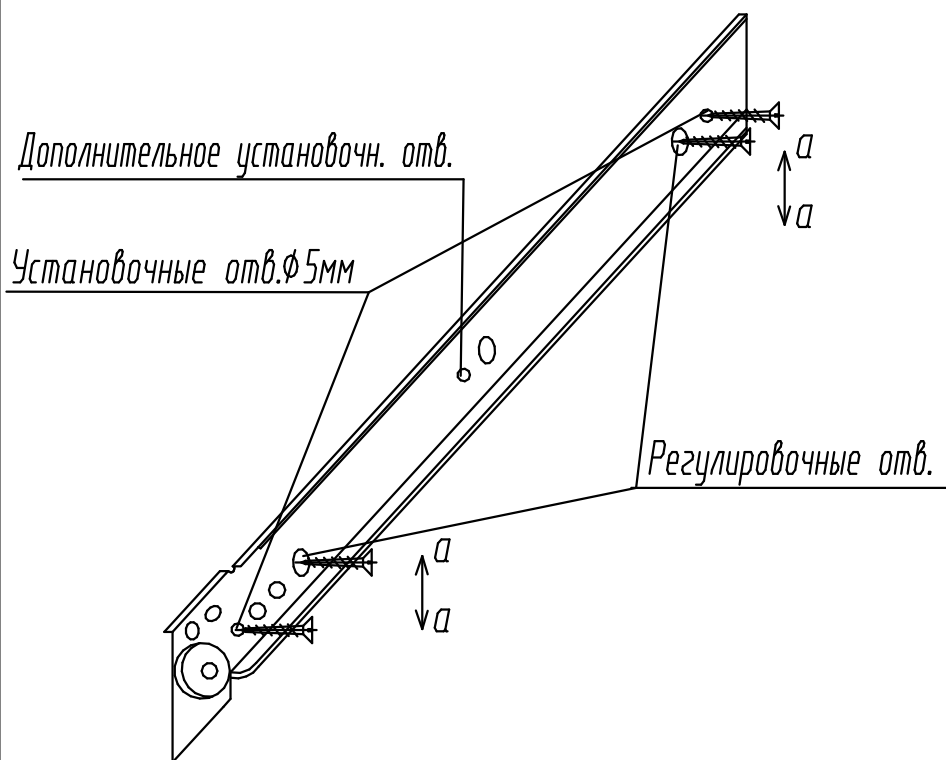

Роликовые направляющие крепить к вертикальным стенкам корпуса по регулировочным отверстиям (крайние овальные отверстия на роликовых направляющих) шурупами 3,5x13.

Установить ящики в корпус и отрегулировать их положение, перемещая роликовые направляющие по оси $a-a$.

Закрепить роликовые направляющие к вертикальным стенкам корпуса по установочным отверстиям диаметром 5мм шурупами 3,5x13.

Примечание: Роликовые направляющие длиной более 300мм крепить также по дополнительному установочному отверстию.