

## ГАРАНТИЙНЫЙ ТАЛОН

Заполняется магазином, где приобретено изделие

\_\_\_\_\_  
(Наименование изделия)

Дата выпуска \_\_\_\_\_

Дата продажи \_\_\_\_\_

Владелец изделия \_\_\_\_\_

(Фамилия, Имя, Отчество)

Адрес \_\_\_\_\_

Установлен дефект \_\_\_\_\_

Исправил мастер \_\_\_\_\_

(подпись)

" \_\_\_\_ " \_\_\_\_\_ 201 \_\_\_\_ г.

### ГАРАНТИИ

24 месяца со дня приобретения по предъявлению гарантийного талона по обнаруженным дефектам. За механические повреждения, потертости, сколы фабрика ответственности не несет. Наш адрес: РОССИЯ, 427628, Удмуртская республика, г.Глазов, ул. Сибирская, 42. тел. 2-58-38

"бесплатный звонок по России 8-800-100-2600"

\_\_\_\_\_  
линия отреза

### ПАСПОРТ

1. Дата выпуска \_\_\_\_\_

2. Отметка магазина о продаже \_\_\_\_\_

3. Штамп магазина \_\_\_\_\_

4. " \_\_\_\_ " \_\_\_\_\_ 201 \_\_\_\_ г.

Пункты 2,3,4 заполняются в магазине при покупке мебели.

Сертификат \_\_\_\_\_

глазов®  
www.glazovmebel.ru

РОССИЯ  
ПАО "Глазовская мебельная фабрика"  
Удмуртская Республика, г.Глазов  
ул. Сибирская, 42



Модульная серия корпусной мебели "Милана"

Комод-секретер 1

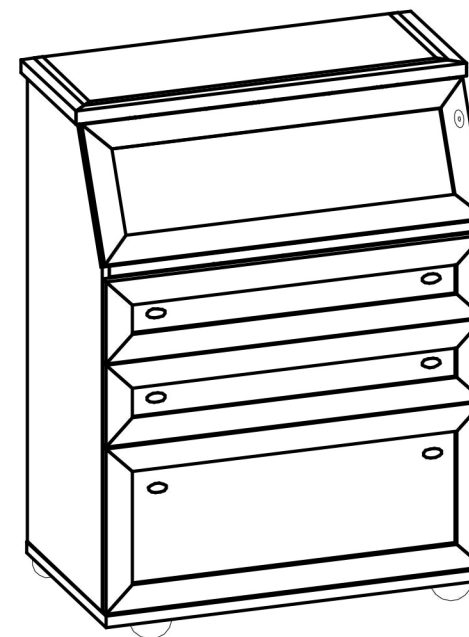

Габаритные размеры в мм

895x503x1171

ИНСТРУКЦИЯ ПО СБОРКЕ

Уважаемый покупатель, обращаем Ваше внимание на то, что внешний вид изделия во многом зависит от качества сборки.

### ПОДГОТОВКА К СБОРКЕ

1. Распаковать упаковки (при этом сохранить упаковочные ярлыки).
2. Ознакомиться с данной инструкцией по сборке.
3. Подготовить инструмент: молоток, набор отверток, рулетку.
4. Подготовить место для сборки.
5. Прямоугольность собранных каркасов проверять рулеткой по диагонали.

### Примечание.

1. Заднюю стенку крепить гвоздями компл.№10(V) с шагом 200мм.

### ПРАВИЛА ЭКСПЛУАТАЦИИ И УХОДА ЗА МЕБЕЛЬЮ

1. Мебель, перевозимая при температуре ниже 0°С, охлаждается и при установке в помещении "запотевает", поэтому ее следует немедленно протереть чистой, сухой, мягкой тканью.
2. Мебель предназначена для эксплуатации в помещениях с температурой воздуха +10+28°С и относительной влажностью 50-70%. Не рекомендуется ставить мебель близко к источникам тепла, а также к сырым и холодным стенам. Ее следует беречь от прямого попадания солнечных лучей.
3. На поверхности деталей не следует ставить горячие и влажные предметы. Нежелательно попадание кислот, щелочей и растворителей (спирт, бензин, ацетон).
4. Поверхности следует оберегать от механических повреждений, ударов и царапин, поскольку восстановить поверхность невозможно.
5. Поверхности мебели следует чистить специальным составом, который можно приобрести в магазине.
6. Зеркала и стекла рекомендуется чистить любыми средствами, предназначенными для этих целей.
7. Для предотвращения повреждения полового покрытия при перемещении мебели следует использовать подстилочный материал (картон, плотная ткань и т.п.)

### ПОРЯДОК ПРЕДЪЯВЛЕНИЯ ПРЕТЕНЗИЙ НА КАЧЕСТВО МЕБЕЛИ

Претензии по некомплектности и производственным дефектам в течение гарантийного срока должны направляться покупателем непосредственно в магазин, где приобретена мебель, с обязательным приложением товарного чека и упаковочных ярлыков.

По дефектам, появившимся из-за несоблюдения покупателем правил эксплуатации и ухода за мебелью, претензии не принимаются.

### К СВЕДЕНИЮ ПОКУПАТЕЛЯ

Предприятие оставляет за собой право вносить изменения в конструктивные элементы мебели на основе внедрения передовой технологии, улучшающие качество выпускаемой продукции.

При обнаружении производственных дефектов ссылаетесь на номер набора мебели, номер ОТК, приложите гарантийный талон и упаковочные ярлыки.

**Фурнитура**

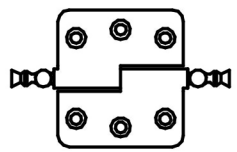
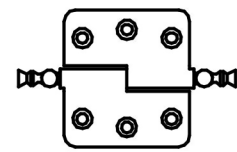
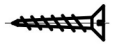
Комплект №61	Карточная петля (правая)	Карточная петля (левая)	Шуруп 4x13мм
			
	У 1	Ф 1	Т 12

Комплект №14	Шкант деревянный
	
	Ц 24

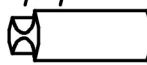
Профиль Н гибкий
 L=775мм
У 1

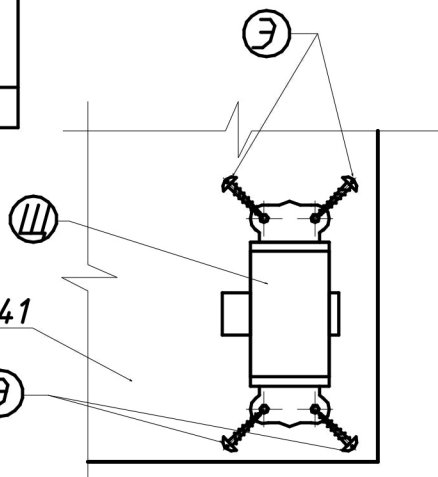

Крепление замка накладного  
Комплект №83 (Ц,Э)

Крепление кронштейна антресольного "Клик-Кляк"  
Комплект №90(К,Н)

Примечание:  
Для крепления кронштейна антресольного Клик-Кляк предусмотрены в дет.№541 и в дет.№563сб. отверстия  $\phi 2$ мм.

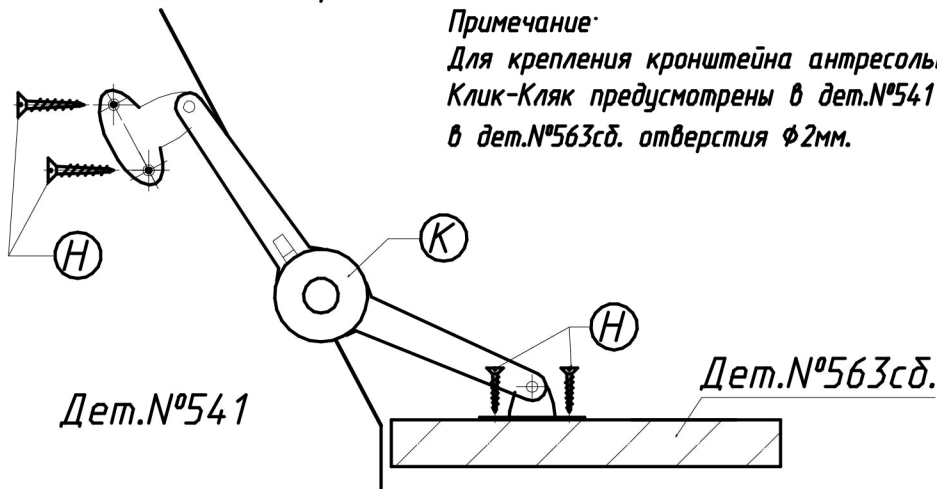

Крепление задней стенки  
Крепление дна ящика  
(комплект №10)

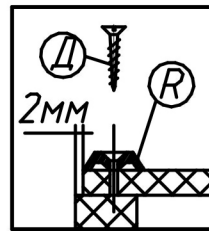

Крепление винта саморезного  
(комплект №19)

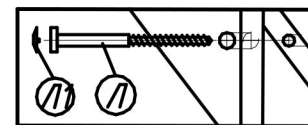

Крепление роликовой направляющей  
(комплект №25)  
левая правая

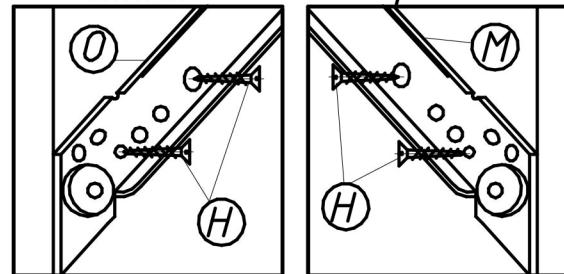

Крепление стяжки эксцентриковой  
(комплект №45)

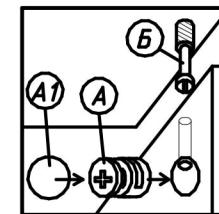

Крепление втулки опоры (комплект №26)



Рис.1 Шуруп 3x25 (Ж)



Рис.2 Корпус опоры

Открутить втулку опоры, установить в щит, закрепить двумя шурупами 3x25. Рис.1  
Установить корпус. Рис.2

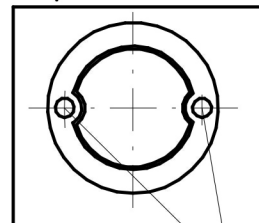
## Регулировка роликовой направляющей

Дополнительное установочн. отв.

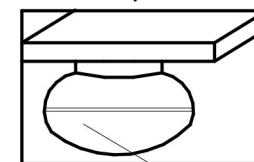
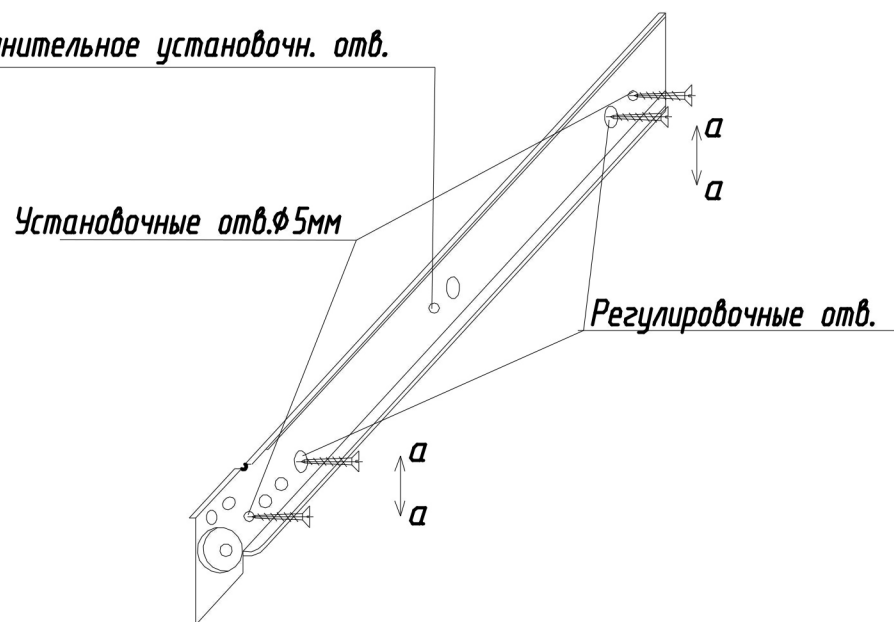

Роликовые направляющие крепить к вертикальным стенкам корпуса регулировочным отверстиям (крайние овальные отверстия на роликовых направляющих) шурупами 3,5x13. Установить ящики в корпус и отрегулировать их положение, перемещая роликовые направляющие по оси а-а. Закрепить роликовые направляющие к вертикальным стенкам корпуса по установочным отверстиям диаметром 5 мм шурупами 3,5x13. Примечание: роликовые направляющие длиной более 300 мм крепить также по дополнительному отверстию.

## Фурнитура

Комплект №3	Ручка-кнопка	Шуруп 4x25	Шайба			
	В 6	В1 6	W 6			
Комплект №10	Шуруп 3x25мм	Шайба	Шуруп 4x16	Гвоздь 1,6x25		
	Д 56	Р 52	Q 4	V 16		
Комплект №19	Винт КОН7x50	Ключ S=4мм	Заглушка			
	Л 26	1	Л1 26			
Комплект №25	Правая роликовая направляющая		Шуруп 3,5x13мм	Правая роликовая направляющая		Шуруп 3,5x13мм
	М 3	L=400	Н 24	Ч 1	L=300	Н 6
	Левая роликовая направляющая		Шуруп 3,5x13	Левая роликовая направляющая		Шуруп 3,5x13
	О 3	L=400	Н 24	Ш 1	L=300	Н 6
Комплект №26	Опора регулируемая		Шуруп 3x25мм			
	Р 4	Ж 8				
Комплект №45	Эксцентрик		Дюбель	Заглушка		
	А 38	Б 38	А1 34			
Комплект №83	Замок накладной	Планка врезная	Ключевина	Ключ	Шуруп 2,5x12мм	
	Щ 1	Е 1	И 1	С 1	Э 8	
Комплект №90	Кронштейн антресольный "Клик-Кляк"		Ключ шестигранный		Шуруп 3,5x16мм	
	К 2		2		Н 8	

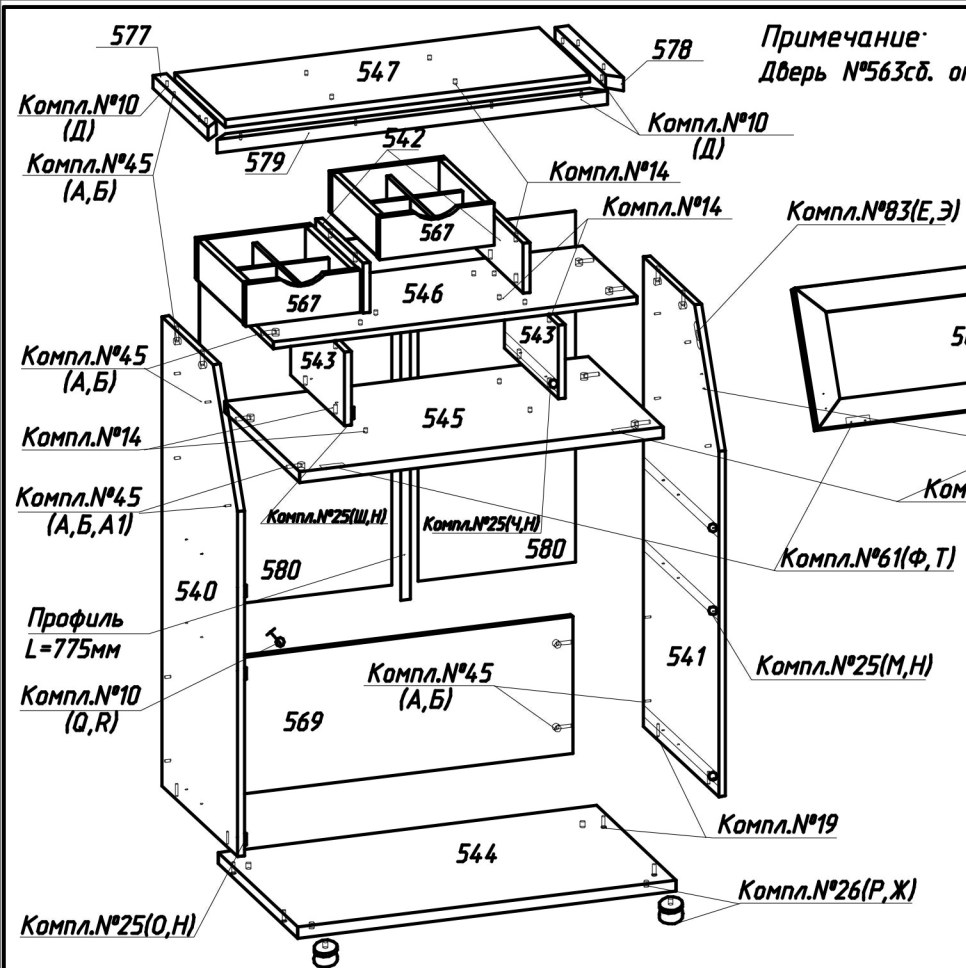

Примечание:  
Дверь №563сб. открывать за боковые торцы.

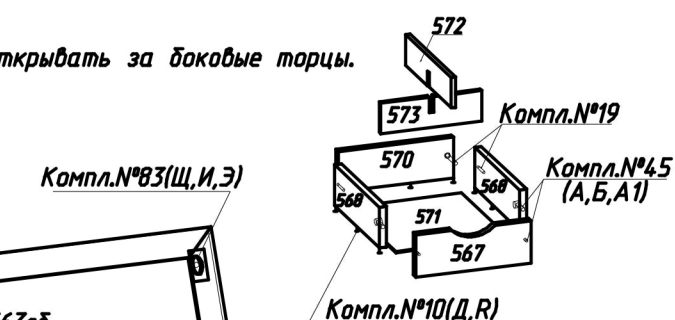

Примечание:  
Крепление накладок  
1. Прикрутить шурупами 3x25 накладку №579 к столешнице №547, предварительно совместив углы.  
2. Прикрутить шурупами 3x25 накладки №577,578, предварительно совместив углы с накладкой №579, не оставляя зазоров.

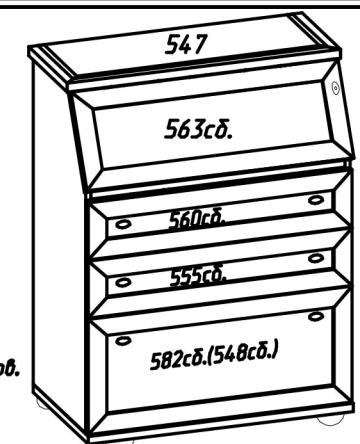

Комод-секретер 1

№Дет	Длина	Ширина	Кол
548сб.	864	380	1

Комод-секретер 1 Стандарт

№Дет	Длина	Ширина	Кол
582сб.	864	380	1

№Дет	Длина	Ширина	Кол
540,541	1074	473	2
542	296	114	2
543	340	169	2
544	867	500	1
545	833	473	1
546	833	340	1
569	833	314	1
547	835	317	1
577,578	347	50	2
579	895	50	1
563сб.	874	312	1
551,552	396	331	2
553	808	316	1
554	792	419	3
556,557	396	140	4
559	808	125	1
555сб.	864	188	1
561	808	125	1
560сб.	864	188	1
562	396	125	2
198,199	300	140	2
575	336	125	1
574	357	162	1
576	320	322	1
568	285	94	6
570	263	94	3
567	263	97	3
571	259	299	3
572	285	70	3
573	229	70	3
580	804	430	2

