

Przyścienny okap kuchenny, szerokość: 150 cm, klasa A+, oświetlenie LED
 EAN13: 8017709276898

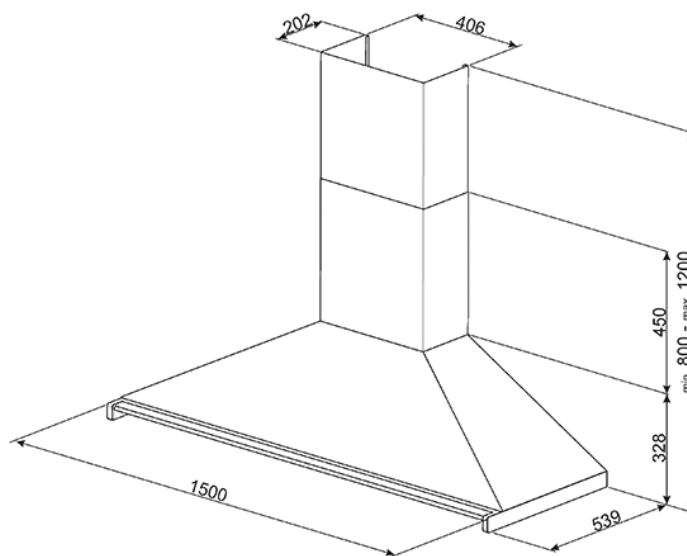

- **WZORNICTWO / OBSŁUGA** • Stal nierdzewna • Sterowanie za pomocą chromowanych pokręteł • **ROZWIĄZANIA / PARAMETRY / FUNKCJE**
- 3 prędkości pracy silnika + tryb intensywny • Średnica komina: 150 mm • Oświetlenie LED (4 x 1 W) •

Prędkość pracy silnika	I	II	III	IV	Intensywny
Wydajność (IEC 61591) [m ³ /h]:	292	415	626	-	787
Poziom hałasu (IEC 60704-2-13) [dB(A)]:	49	58	67	-	72

- **WYPOSAŻENIE STANDARDOWE** • Filtr przeciwtłuszczowy ze stali nierdzewnej: 5 • Zawór zwrotny powietrza • **WYPOSAŻENIE OPCJONALNE (zamawiane osobno)** • FLT6 – filtr węglowy • KITALLFC - filt ze stali nierdzewnej • **SPECYFIKACJA TECHNICZNA** • Klasa efektywności energetycznej: A+ • Moc przyłączeniowa: 279 W • Moc silnika: 275 W • Napięcie: 220-240 V • Częstotliwość: 50/60 Hz

Functions

