

RÜHRWERK AGITATOR

RW 1010

RW 1400

Art. 0702 841 X

Art. 0702 846 X

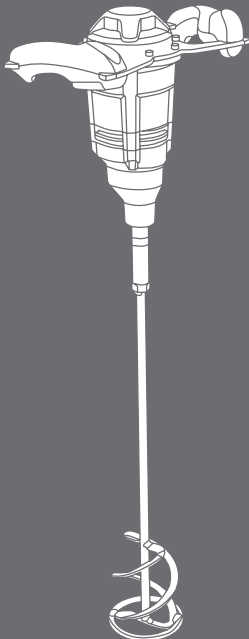

- Ⓓ Originalbetriebsanleitung
- Ⓖ Translation of the original operating instructions
- Ⓘ Traduzione delle istruzioni di funzionamento originali
- Ⓕ Traduction des instructions de service d'origine
- Ⓔ Traducción del manual de instrucciones de servicio original
- Ⓟ Tradução do original do manual de funcionamento
- Ⓝ Vertaling van de originele gebruiksaanwijzing
- Ⓓ Oversættelse af den originale betjeningsvejledning
- Ⓝ Original driftsinstruks i oversettelse
- Ⓕ Alkuperäiskäyttöohjeen käännös
- Ⓔ Översättning av bruksanvisningens original
- Ⓖ Μετάφραση της γνήσιας οδηγίας λειτουργίας
- Ⓕ Orijinal işletim kılavuzunun çevirisi
- Ⓕ Tłumaczenie oryginalnej instrukcji eksploatacji
- Ⓕ Az eredeti üzemeltetési útmutató fordítása
- Ⓕ Překlad originálního návodu k obsluze
- Ⓕ Preklad originálneho návodu na obsluhu
- Ⓕ Traducerea instrucțiunilor de exploatare originale
- Ⓕ Prevod originalnega Navodila za uporabo
- Ⓕ Превод на оригиналното ръководство за експлоатация
- Ⓕ Originaalkasutusjuhendi koopia
- Ⓕ Originalo naudojimosi instrukcijos vertimas
- Ⓕ Eksploatācijas instrukcijas oriģināla kopija
- Ⓕ Перевод оригинала руководства по эксплуатации
- Ⓕ Prevod originalnog uputstva za rad
- Ⓕ Prijevod originalnih uputa za rad



DE	4	-	8
GB	9	-	13
IT	14	-	18
FR	19	-	23
ES	24	-	28
PT	29	-	33
NL	34	-	38
DK	39	-	43
NO	44	-	48
FI	49	-	53
SE	54	-	58
GR	59	-	63
TR	64	-	68
PL	69	-	73
HU	74	-	78
CZ	79	-	83
SK	84	-	88
RO	89	-	93
SI	94	-	98
BG	99	-	103
EE	104	-	108
LT	109	-	113
LV	114	-	118
RU	119	-	123
RS	124	-	128
HR	129	-	133

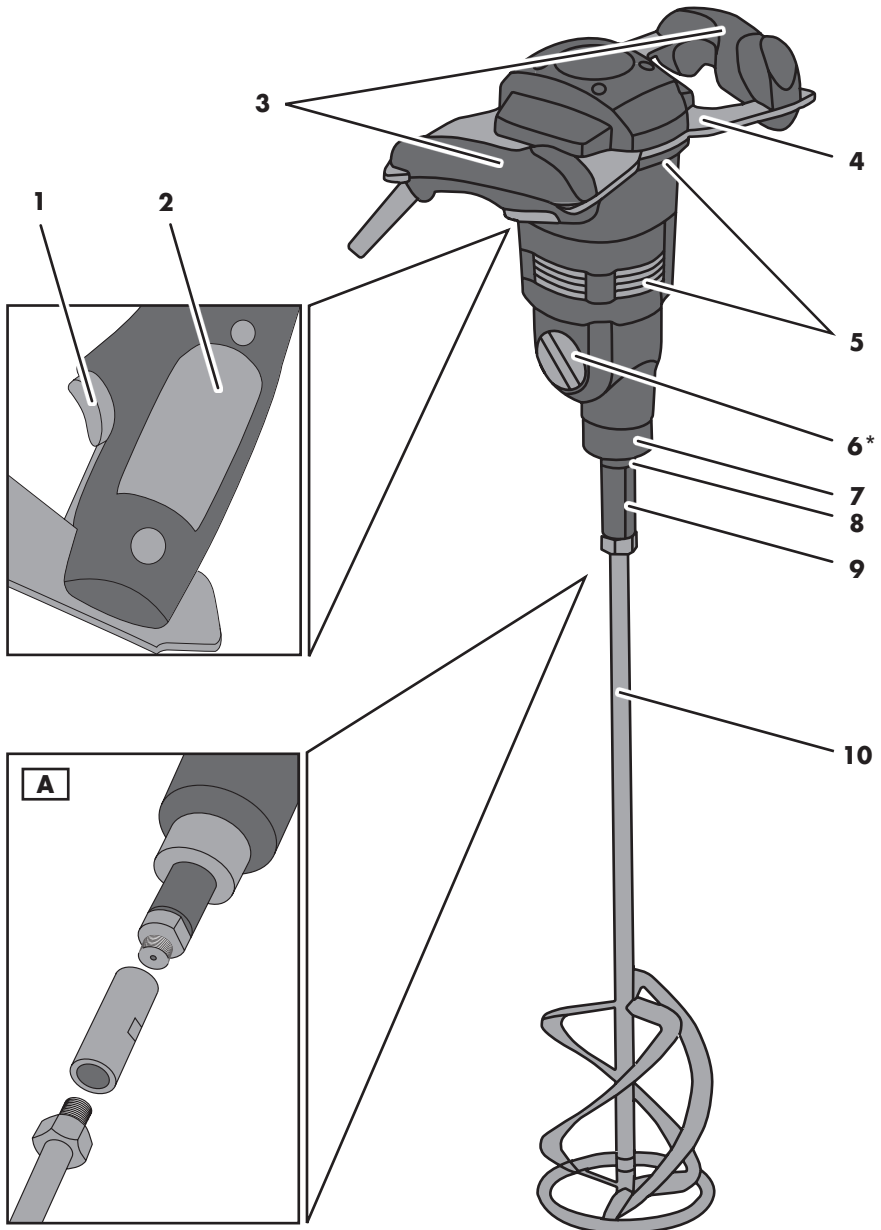

* RW1400



DE

Zu Ihrer Sicherheit



Lesen Sie vor der ersten Benutzung Ihres Gerätes diese Betriebsanleitung und handeln Sie danach. Bewahren Sie diese Betriebsanleitung für späteren Gebrauch oder für Nachbesitzer auf.



WARNUNG - Vor erster Inbetriebnahme **Sicherheitshinweise** unbedingt lesen!

Bei Nichtbeachtung der Betriebsanleitung und der Sicherheitshinweise können Schäden am Gerät und Gefahren für den Bediener und andere Personen entstehen. Bei Transportschaden sofort Händler informieren.



Sicherheitshinweise



Hinweis

Es ist verboten Veränderungen am Gerät durchzuführen oder Zusatzgeräte herzustellen. Solche Änderungen können zu Personenschäden und Fehlfunktionen führen.

- Reparaturen am Gerät dürfen nur von hierzu beauftragten und geschulten Personen durchgeführt werden. Hierbei stets die Originalersatzteile der Adolf Würth GmbH & Co. KG verwenden. Damit wird sichergestellt, dass die Sicherheit des Gerätes erhalten bleibt.

Während der Arbeit gelten folgende Sicherheitsbestimmungen



Tragen Sie immer eine Schutzbrille, einen Gehörschutz, Schutzhandschuhe und Atemschutz.

- Vor jeder Benutzung, Gerät, Stecker und Kabel überprüfen. Lassen Sie Schäden nur von einem Fachmann beseitigen. Stecker nur bei ausgeschalteter Maschine in die Steckdose einstecken.
- Wird bei der Arbeit das Netzkabel beschädigt oder durchtrennt, Kabel nicht berühren, sondern sofort den Netzstecker ziehen. Gerät niemals mit beschädigtem Kabel benutzen.

- Halten Sie das Elektrogerät von Regen oder Nässe fern. Das Eindringen von Wasser in das Elektrogerät erhöht das Risiko eines elektrischen Schlages.
- Bei Arbeiten im Freien verwenden Sie nur Verlängerungskabel, die auch für den Außenbereich geeignet sind. Die Verwendung eines geeigneten Kabels verringert das Risiko eines elektrischen Schlages.
- Die Netzspannung muss mit den Angaben auf dem Typenschild übereinstimmen.
- Beim Arbeiten das Gerät immer fest mit beiden Händen halten und für einen sicheren Stand sorgen.
- Halten Sie das Gerät an den isolierten Griffflächen, wenn Sie Arbeiten ausführen, bei denen das Einsatzwerkzeug verborgene Stromleitungen oder das eigene Netzkabel treffen kann. Der Kontakt mit einer spannungsführenden Leitung kann auch metallene Geräteteile unter Spannung setzen und zu einem elektrischen Schlag führen.



Das Gerät nicht in einer Umgebung mit explosionsgefährlicher Atmosphäre betreiben. Keine leicht entzündlichen Lösemittel oder lösemittelhaltigen Stoffe mit einem Flammpunkt unter 21 °C mischen.

- Vor Inbetriebnahme den festen Sitz des Rührkorbes sowie den einwandfreien Rundlauf prüfen.



Sicherheitshinweise

- Das Gerät nur im Mischgefäß an-/auslaufen lassen. Für einen festen und sicheren Stand des Mischgefäßes sorgen.
- Warten Sie, bis das Gerät bzw. Werkzeug zum Stillstand gekommen ist. Rotierende Werkzeuge können sich verhaken und zu Verletzungen oder Schäden führen.
- Zum Schutz vor gesundheitsgefährdenden Stäuben während des Mischens, Staubmaske tragen. Manche mineralischen Stoffe gelten als krebserregend. Nutzen Sie wenn möglich eine Staubabsaugung.
- Bei laufenden Mischarbeiten nicht mit den Händen, oder mit Gegenständen in das Mischgefäß greifen. Quetschgefahr!
- Schließen Sie Geräte grundsätzlich über eine Fehlerstrom-Schutzeinrichtung (RCD) mit einem Ansprechstrom von 30 mA oder weniger an.
- **Nur Original Würth Zubehör und Ersatzteile verwenden.**

Technische Daten

Art.	0702 841 X	0702 846 X
Nennleistung	1010 W	1400 W
Spannung	230-240 V AC	230-240 V AC
Frequenz	50/60 Hz	50/60 Hz
Leerlaufdrehzahl 1. Gang	-925 min ⁻¹	-660 min ⁻¹
Leerlaufdrehzahl 2. Gang		-920 min ⁻¹
Drehzahl unter Last, 1. Gang	-680 min ⁻¹	-440 min ⁻¹
Drehzahl unter Last, 2. Gang		-610 min ⁻¹
Maximaler Rührerdurchmesser	120 mm	160 mm
Maximale Mischmenge	40 l	90 l
Gewicht ohne Rührkorb	4,7 kg	5,6 kg
Schutzklasse	□ / II	□ / II

Bestimmungsgemäße Verwendung

Das Gerät ist zum Anmischen von flüssigen und pulverförmigen Baustoffen wie Farben, Mörtel, Kleber, Putze und ähnlichen Substanzen zu verwenden.

Je nach Materialkonsistenz und Mischmenge ist der passende Rührkorb mit entsprechender Mischwirkung einzusetzen.

Das Gerät ist nicht für den Dauerbetrieb ausgelegt.

Auf Grund der hohen Drehmomente des Geräts ist der Einsatz als Bohrmaschine nicht gestattet.

Das Gerät darf nicht zum Mischen von Lebensmitteln verwendet werden.

Das Gerät ist nicht zum Mischen von graphitstaubhaltigen Materialien, Salzlaugen oder Jauche geeignet.

Das Mischen dieser Stoffe kann das Gerät zerstören.

Für Schäden bei nicht bestimmungsgemäßer Verwendung haftet der Benutzer.

Geräteelemente

Übersicht (Abb. I)

- 1 Entriegelung für EIN-/AUS-Schalter
- 2 EIN-/AUS-Schalter
- 3 Handgriffe
- 4 Metallrahmen
- 5 Lüftungsschlitze
- 6 Gangwahlschalter*
- 7 Maschinenhals
- 8 Rührwelle
- 9 M-14 Adapter
- 10 Rührkorb

* nur RW 1400

Inbetriebnahme



Achtung!

Vor allen Arbeiten am Gerät den Netzstecker ziehen.

Montage der Rühreraufnahme:

- Schrauben Sie den M-14 Adapter [9] auf das Außengewinde der Rührwelle [8].

Montage des Rührkorbs / Werkzeugwechsel [Abb. A]:

- Den Rührkorb [10] mit M-14 Außengewinde in den M-14 Adapter [9] an der Rührwelle [8] schrauben.
- ✓ Der Rührkorb zieht sich während des Betriebs fest.
- Zum Lösen des Rührkorbs [10] nehmen Sie je einen Gabelschlüssel SW 22 und SW 24 zur Hilfe: Einen Gabelschlüssel am Adapter ansetzen, den zweiten an der 6-Kant-Aufnahme des Rührkorbs und gegeneinander ziehen bis sich der Rührkorb löst.

Bedienung



Achtung!

Netzspannung beachten: Die Spannung der Stromquelle muss mit den Angaben auf dem Typenschild des Geräts übereinstimmen.



Maschine immer mit beiden Händen halten.

- Die Entriegelung für den EIN/AUS-Schalter [1] drücken.
- Den EIN/AUS-Schalter [2] betätigen.



Stufenlose Drehzahlregulierung

Leichter Druck auf den EIN/AUS-Schalter bewirkt eine niedrige Drehzahl und macht somit einen kontrollierten Anlauf möglich. Mit zunehmendem Druck wird die Drehzahl erhöht.

- Arbeiten Sie immer mit vollständig durchgedrücktem EIN-/AUS-Schalter [2].
- Zum Beenden der Arbeit, EIN/AUS-Schalter [2] loslassen.
- Beim Eintauchen, bzw. beim Herausnehmen aus dem Mischgut mit reduzierter Drehzahl arbeiten.
- Nach dem vollständigen Eintauchen Drehzahl bis zum Maximum steigern, damit ist eine ausreichende Motorkühlung gewährleistet.
- Während des Mischvorgangs die Maschine durch das Mischgefäß führen. So lange mischen bis alles Mischgut vollständig durchgearbeitet ist. Die Verarbeitungsvorschriften der Materialhersteller beachten.

Gangwahlschalter (nur RW 1400)

- Bei dem Gangwahlschalter [6] können zwei Drehzahlbereiche vorgewählt werden:

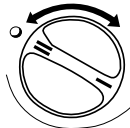

I 0 - 660 min-1

II 0 - 920 min-1

- Den Gangwahlschalter [6] in der jeweiligen Position einrasten lassen. Lassen sich die Gänge nicht einlegen, die Antriebsspindelel etwas von Hand drehen.
- Gangwahlschalter [6] nur bei stillstehender Maschine betätigen!

Arbeitshinweise

Die Wahl des Rührkorbs [10] hängt vom Rührgut ab:

Rührgut	Rührkorb
Farbe, Lacke, Grundierungen, Bitumen	R I Für flüssige Materialien
Fertigputz, Mörtel, Gips, Spachtelmasse	R II Für zähe, klebrige Materialien
Putz, Beton, Estrich, Dämmschutz	M I Für schwere Materialien
Fertigmörtel, Fliesenkleber, Fußbodenkleber	M II Für leicht pulverige und klebrige Materialien

- Beim Eintauchen bzw. Herausnehmen des Rührkorbs aus dem Rührgut die Drehzahl reduzieren. Beim Rührvorgang das Gerät auf- und abbewegen.
- Nach Gebrauch den Rührkorb reinigen.

Wartung / Pflege



Achtung!

Vor allen Arbeiten am Gerät den Netzstecker ziehen.



Achtung!

Reinigen Sie das Gerät auf keinen Fall mit Wasser - Stromschlaggefahr!

- Gerät und Rührkorb nach Gebrauch reinigen.
- Nach Beendigung der Arbeit den Rührkorb entnehmen.
- Die Lüftungsschlitze sauber und offen halten, um eine ausreichende Kühlung zu gewährleisten. Verschlussene Lüftungsschlitze führen zur Zerstörung des Geräts.

Umwelthinweise



Werfen Sie das Gerät keinesfalls in den normalen Hausmüll. Entsorgen Sie das Gerät über einen zugelassenen Entsorgungsbetrieb oder über Ihre kommunale Entsorgungseinrichtung. Beachten Sie die aktuell geltenden Vorschriften. Setzen Sie sich im Zweifelsfall mit Ihrer Entsorgungseinrichtung in Verbindung. Führen Sie alle Verpackungsmaterialien einer umweltgerechten Entsorgung zu.

Gewährleistung

Für dieses Würth Gerät bieten wir eine Gewährleistung gemäß den gesetzlichen/länderspezifischen Bestimmungen ab Kaufdatum (Nachweis durch Rechnung oder Lieferschein). Entstandene Schäden werden durch Ersatzlieferung oder Reparatur beseitigt. Schäden, die auf unsachgemäße Behandlung zurückzuführen sind, sind von der Gewährleistung ausgeschlossen. Beanstandungen können nur anerkannt werden, wenn das Gerät unzerlegt einer Würth Niederlassung, Ihrem Würth Außendienstmitarbeiter oder einer Würth autorisierten Kundendienststelle übergeben wird. Technische Änderungen vorbehalten. Für Druckfehler übernehmen wir keine Haftung.

Ersatzteile

Sollte das Gerät trotz sorgfältiger Herstell- und Prüfverfahren einmal ausfallen, ist die Reparatur von einem Würth masterService ausführen zu lassen. In Deutschland erreichen Sie den Würth masterService kostenlos unter Tel. 0800-WMASTER (0800-9 62 78 37). In Österreich unter der Tel. 0800-20 30 13. Bei allen Rückfragen und Ersatzteilbestellungen bitte unbedingt die Artikelnummer laut Typenschild des Gerätes angeben. Die aktuelle Ersatzteilliste dieses Gerätes kann im Internet unter „<http://www.wuerth.com/partsmanger>“ aufgerufen oder von der nächstgelegenen Würth Niederlassung angefordert werden.

Geräusch-/Vibrationsinformation

Messwerte ermittelt entsprechend EN 60745.
Der A-bewertete Geräuschpegel des Gerätes beträgt typischerweise:

Art.	0702 841 X	0702 846 X
Schalldruckpegel	LpA= 82 dB(A)	LpA= 87 dB(A)
Schallleistungspegel	LWA= 93 dB(A)	LWA= 98 dB(A)
Unsicherheit	K = 3 dB(A)	K = 3 dB(A)

Gehörschutz tragen!

Schwingungsgesamtwert
(beim Rühren von mineralischen Stoffen):

Art.	0702 841 X	0702 846 X
Emissionswert	$a_n = 1,6 \text{ m/s}^2$	$a_n = 2,0 \text{ m/s}^2$

■ Unsicherheit: $K = 1,5 \text{ m/s}^2$

CE Konformitätserklärung

Wir erklären in alleiniger Verantwortung, dass dieses Produkt mit den folgenden Normen oder normativen Dokumenten übereinstimmt:

Normen

- EN 55014
- EN 61000,
- EN 60745-1:2009
- EN 60745-2-1:2010

gemäß den Bestimmungen der Richtlinien:

EG-Richtlinie

- 2004/108/EG
- 2006/42/EG
- 2011/65/EU

Technische Unterlagen bei:
Adolf Würth GmbH & Co. KG, Abt. PFW
Reinhold-Würth-Straße 12 - 17,
74653 Künzelsau, Germany



M. Strobel
Director
Product Management



Dr.-Ing. S. Beichter
Director Quality,
Authorised Signatory

Künzelsau: 02.05.2014

GB

For your safety



Please read this instruction manual before using the device for the first time and comply with it. Retain this instruction manual for future reference or for subsequent owners.



WARNING – Prior to the first start-up, it is definitely necessary to read the **Safety instructions!**

Failure to adhere to this instruction manual and the safety instructions may result in damage to the device and cause dangerous situations for the operator and other people. In case of transport damage inform your vendor immediately.



Safety instructions



Note

It is not allowed to modify the device or to manufacture additional tools. Such modifications can cause injuries and malfunctions.

- Only authorised and trained personnel are allowed to repair the device. Only use genuine spare parts from Adolf Würth GmbH & Co. KG. This ensures continuous device safety.

Adhere to the following safety instructions during operation



Always wear safety glasses, hearing protection, protective gloves and face mask.

- Before each use, check the device, cables and plugs. Have faults and defects repaired by qualified technicians only. Only plug in the power cord when the machine is switched off.
- If the mains lead is damaged or severed while working, do not touch the cable and immediately unplug the device. Never use the appliance when the power cord is damaged.

- Protect the electronic device from rain or moisture. If water enters the electronic device, there is an increased risk of electric shock.
- When working outside use only extension cords which are suitable for outdoor use. Using a suitable cord minimizes the risk of electric shock.
- The mains voltage must conform with the voltage specified on the name plate.
- Always hold the nailer firmly in both hands when working with it and ensure you work on stable ground.
- Hold the power tool by the insulated gripping surfaces, when performing an operation where the cutting accessory may contact hidden wiring or its own cord. Cutting accessory contacting a "live" wire may make exposed metal parts of the power tool "live" and could give the operator an electric shock.



Do not operate the device in an environment with a potentially explosive atmosphere. Do not add flammable solvents or solvent-based agents with a flashpoint below 21 °C to the mix.

- Check that the stirring attachment is locked into place and rotates easily.



Safety instructions

- Start/stop stirring only when the device is in the stirring vessel. Ensure the stirring vessel stands firmly and securely.
- Wait until the device/tool has come to a standstill. Rotating tools can get caught and as a result cause injuries or damage.
- Protect yourself with a dust mask against hazardous dusts generated during stirring. Some kinds of mineral substances are considered to be carcinogenic. Use a dust extraction device where possible.
- Neither insert tools nor reach into the stirring vessel while stirring! Risk of crushing!
- As a matter of principle, connect the device only to a residual current device (RCD) with an operating current of 30 mA or less.
- **Only use genuine Würth accessories and spare parts.**

Technical Specifications

Item	0702 841 X	0702 846 X
Capacity rating	1010 W	1400 W
Voltage	230-240 V AC	230-240 V AC
Frequency	50/60 Hz	50/60 Hz
Idle speed, 1st gear	-925 min ⁻¹	-660 min ⁻¹
Idle speed, 2nd gear		-920 min ⁻¹
Speed under load, 1st gear	-680 rpm	-440 min ⁻¹
Speed under load, 2nd gear		-610 min ⁻¹
Maximum diameter of the mixer	120 mm	160 mm
Maximum mixing quantity	40 l	90 l
Weight without stirring attachment	4,7 kg	5,6 kg
Protection class	□ / II	□ / II

Proper use

The device is intended to stir liquid and powdery material, such as paint, mortar, adhesives, plaster and similar substances.

Select a stirring attachment that suits the consistency and amount of the material to be stirred.

The device is not designed for continuous operation.

On account of the high torque values, it is forbidden to use this device as drill.

The tool must not be used for stirring food.

The device is suitable for material containing graphite dust, brines or liquid manure. Stirring these substances can destroy your device.

The user is liable for damage resulting from improper use.

Device elements

Overview (fig. 1)

- 1 Lock for ON/OFF button
- 2 ON/OFF button
- 3 Handles
- 4 Metal frame
- 5 Ventilation slots
- 6 Gear selector switch*
- 7 Machine's neck
- 8 Stirring shaft
- 9 M-14 adapter
- 10 Stirring attachment

* only RW 1400

Startup



Important!

Unplug prior to any work done on the device.

Assembling the chuck:

- Screw the M14 adapter [9] onto the external thread of the stirring shaft [8].

Assembling the stirring attachment / changing the tool [fig. A]:

- Screw the stirring attachment [10] with M14 external thread onto the M14 adapter [9] on the stirring shaft [8].
- ✓ The stirring attachment tightens while in operation.
- Use a spanner (22 and 24 mm jaw size) to release the stirring attachment [10]. Fix the adapter with one spanner and turn the hexagonal socket of the stirring attachment with the other spanner until the attachment is released.

Operation



Important!

Observe the mains voltage: The mains voltage must conform with the voltage specified on the name plate of your device.



Always hold the machine with both hands.

- Unlock the ON/OFF button [1].
- Switch ON/OFF using the button [2].



Infinitely variable speed adjustment

If the ON/OFF button is slightly pressed, the device operates with low speed. This allows controlled start-up. The more the button is pressed the more the speed increases.

- Use the device only with the ON/OFF button [2] fully pressed.
- Release the ON/OFF button [2] after the work is done.
- Reduce the speed when immersing the stirring attachment in or when removing it from the material to be stirred.
- Increase the speed to maximum when the stirring attachment is completely immersed in the material. This ensures also sufficient motor cooling.
- While stirring, move the machine within the stirring vessel. Stir the material until it is completely mixed. Follow the processing instruction given by the manufacturer of the material.

Gear selector switch (only RW 1400)

- You can select two speed ranges with the gear selector switch [6]

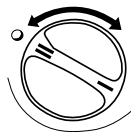

I 0 - 660 rpm

II 0 - 920 rpm

- Lock the gear selector switch [6] in the desired position. If you cannot select the gear, turn the operating spindle slightly with your hand.
- Use the gear selector switch [6] only if the machine stands still!

Working instructions

Which stirring attachment [10] is appropriate, depends largely on:

Material to be stirred	Stirring attachment
Paint, varnishes, priming coats, bitumen	R I For liquid material
Ready mixed plaster, mortar, gypsum, fillers	R II For viscous, sticky material
Plaster, concrete, floor screeds, insulating material	M I For heavy material
Ready-mixed mortar, tile adhesive, floor adhesive	M II For slightly pulverized and sticky material

- Reduce the speed when immersing the stirring attachment in the material to be stirred or when removing it. Stir the material by moving the device up and down.
- Clean the stirring attachment after use.

Maintenance / Care



Important!

Unplug prior to any work done on the device.



Important!

Never clean the device with water - Risk of electric shock!

- Clean the device and the stirring attachment after use.
- Remove the stirring attachment after finishing your work.
- Keep the ventilation slots clean and clear of obstructions to ensure sufficient cooling. Obstructed ventilation slots lead to the destruction of your device.

Environmental protection



Do not dispose of the appliance with domestic waste. Have the device disposed of by an authorised waste management company or your municipal waste management organisation. Adhere to the applicable regulations. In case of doubt contact your waste management organisation. Recycle all packaging material in an environmentally friendly manner.

Warranty

This Würth device is covered by warranty according to the applicable national regulations. The warranty period begins on the date of purchase (please retain invoice or delivery note as proof of purchase). Faults covered by warranty shall be eliminated by replacement or repair. Damage caused by improper operation is not covered by warranty. Claims can be recognised only if the device is in a non-disassembled state and presented to a Würth branch office, your Würth sales representative or a customer service office authorized by Würth. Technical changes reserved. We accept no liability for printing errors.

Spare parts

In the unlikely event of a failure or defect, have the device repaired by a Würth masterService workshop.

In all your queries and spare part orders, always quote the product number (see type plate) of your device.

The current spare part list of the device can be viewed online at <http://www.wuerth.com/partsmanager>. Alternatively, contact your local Würth agency for a hardcopy.

Noise / vibration

The measured values conform to EN 60745.
Typical measured noise levels (A):

Item	0702 841 X	0702 846 X
Sound pressure level	LpA= 82 dB(A)	LpA= 87 dB(A)
Sound power level	LWA= 93 dB(A)	LWA= 98 dB(A)
Uncertainty	K = 3 dB(A)	K = 3 dB(A)

Wear your hearing protection!

Total vibration value
(when stirring mineral substances):

Item	0702 841 X	0702 846 X
Value of emitted vibration	$a_n = 1,6 \text{ m/s}^2$	$a_n = 2.0 \text{ m/s}^2$

■ Uncertainty: $K = 1.5 \text{ m/s}^2$

CE Declaration of Conformity

We herewith declare that this product conforms with the following standards and directives:

Standards

- EN 55014
- EN 61000,
- EN 60745-1:2009
- EN 60745-2-1:2010

in accordance with the regulations stipulated in the directives:

EC directive

- 2004/108/EC
- 2006/42/EC
- 2011/65/EU

Technical documentation at:
Adolf Würth GmbH & Co. KG, Abt. PFW
Reinhold-Würth-Straße 12 - 17,
74653 Künzelsau (Germany)



M. Strobel
Director
Product Management



Dr.-Ing. S. Beichter
Director Quality,
Authorised Signatory

Künzelsau: 02.05.2014



Prima di utilizzare l'apparecchio per la prima volta, leggere e seguire queste istruzioni per l'uso. Conservare le presenti istruzioni di funzionamento, per consultarle in un secondo tempo o per consegnarle a successivi proprietari.



AVVERTENZA - Prima di mettere in funzione l'apparecchio per la prima volta **leggere attentamente le Avvertenze di sicurezza!**

La mancata osservanza delle istruzioni di funzionamento e delle avvertenze di sicurezza può causare danni all'apparecchio e comportare pericoli per l'operatore ed altre persone. Eventuali danni di trasporto vanno comunicati immediatamente al proprio rivenditore.

Avvertenze di sicurezza

Nota

È vietato apportare modifiche all'apparecchio o realizzare dispositivi aggiuntivi. Tali modifiche possono comportare danni alle persone e anomalie di funzionamento.

- I lavori di riparazione sull'apparecchio possono essere eseguiti solo da personale incaricato e con adeguata formazione. Per questi lavori utilizzare sempre i pezzi di ricambio originali della Adolf Würth GmbH & Co. KG. In questo modo è garantita la sicurezza dell'apparecchio elettrico.

Durante il lavoro si applicano le seguenti norme di sicurezza

Indossare sempre occhiali di protezione, cuffie, guanti protettivi e protezione per le vie respiratorie.

- Prima di ogni utilizzo, controllare apparecchio, cavo e spina. Far riparare i danni da un tecnico specializzato. Inserire la spina nella presa solo con la macchina spenta.
- Nel caso in cui il cavo di rete
- e venga danneggiato o reciso durante i lavori, non toccarlo, bensì staccare immediatamente la spina di collegamento alla rete.

Non utilizzare mai l'apparecchio se il cavo è danneggiato.

- Tenere l'apparecchio elettrico lontano da pioggia o umidità. La penetrazione di acqua nell'apparecchio elettrico aumenta il rischio di scossa elettrica.
- Durante i lavori all'aperto, utilizzare solo cavi di prolunga adatti anche all'utilizzo esterno. L'utilizzo di un cavo idoneo riduce il rischio di scossa elettrica.
- La tensione di rete deve coincidere con i dati indicati sulla targhetta dell'apparecchio.
- Durante il lavoro, tenere sempre l'apparecchio ben saldo con entrambe le mani e accertarsi che sia stabile.
- Tenere l'utensile sulle superfici di presa isolate, quando si eseguono lavori durante i quali è possibile che l'utensile entri in contatto con cavi elettrici nascosti o con il proprio cavo di alimentazione. Il contatto con un cavo sotto tensione può mettere sotto tensione anche i componenti metallici dell'utensile e provocare così una scossa elettrica.



L'apparecchio non deve essere messo in funzione in un ambiente che presenti atmosfera a rischio di esplosione. Non miscelare solventi facilmente infiammabili o sostanze contenenti solventi con punto di fiamma inferiore a 21 °C.

- Prima della messa in funzione, controllare che l'utensile mescolatore sia ben in sede e che sia perfettamente centrato.



Avvertenze di sicurezza

- Immergere ed estrarre l'apparecchio solo nell'apposito bidone per la miscelazione. Garantire che il bidone di miscelazione abbia una posizione sicura e stabile.
- Attendere fino a che l'apparecchio o l'utensile si sia fermato. Gli utensili rotanti possono agganciarsi e portare a lesioni o danni.
- Indossare una maschera antipolveri per proteggersi dalle polveri nocive che si formano durante la miscelazione. Alcune sostanze minerali hanno effetti cancerogeni. Utilizzate, se possibile, un sistema di aspirazione delle polveri.
- Durante i lavori di miscelazione non toccare con le mani o con oggetti il bidone di miscelazione. Pericolo di schiacciamento!
- Proteggere fundamentalmente gli apparecchi mediante un dispositivo di protezione da correnti di guasto (RCD) con corrente di reazione pari a 30 mA o inferiore.
- **Usare solo accessori e pezzi di ricambio originali Würth.**

Dati tecnici

Art.	0702 841 X	0702 846 X
Potenza nominale	1010 W	1400 W
Tensione	230-240 V AC	230-240 V AC
Frequenza	50/60 Hz	50/60 Hz
Regime a vuoto 1. marcia	-925 min ⁻¹	-660 min ⁻¹
Regime a vuoto 2. marcia		-920 min ⁻¹
Regime sotto carico, 1. marcia	-680 giri/min	-440 min ⁻¹
Regime sotto carico, 2. marcia		-610 min ⁻¹
Diametro massimo del mescolatore	120 mm	160 mm
Quantità massima da miscelare	40 l	90 l
Peso escluso dell'utensile mescolatore	4,7 kg	5,6 kg
Classe d'isolamento	□ / II	□ / II

Uso conforme a destinazione

L'apparecchio deve essere utilizzato per la miscelazione di materiali per l'edilizia in forma di liquidi e polveri, quali malta, adesivi, intonaco e sostanze affini.

A seconda della consistenza del materiale e della quantità da miscelare, scegliere l'utensile mescolatore adatto con effetto miscelante idoneo.

Il dispositivo non è predisposto per il funzionamento continuo.

Per via delle elevate coppie dell'apparecchio, non è ammesso il suo utilizzo come trapano.

Non utilizzare l'apparecchio per la miscelazione di alimenti.

L'apparecchio non è adatto alla miscelazione di materiali contenenti polvere di grafite, soluzioni saline o liquami. La miscelazione di queste sostanze può distruggere l'apparecchio.

La responsabilità per i danni dovuti ad un utilizzo non conforme è esclusivamente dell'utente.

Elementi dell'apparecchio

Visione generale (fig. I)

- 1 Sbloccaggio per interruttore di azionamento/spengimento
- 2 Interruttore di azionamento/spengimento
- 3 Impugnatura
- 4 Telaio metallico
- 5 Fessure di aerazione
- 6 Interruttore di selezione marcia*
- 7 Collo della macchina
- 8 Albero mescolatore
- 9 Adattatore M-14
- 10 Utensile mescolatore

* solo RW 1400

Messa in funzione



Attenzione!

Prima di qualsiasi lavoro sull'apparecchio, estrarre la spina elettrica.

Montaggio del supporto per il mescolatore:

- avvitare l'adattatore M-14 [9] sulla filettatura esterna dell'albero mescolatore [8].

Montaggio dell'utensile mescolatore / cambio dell'utensile [Fig. A]:

- avvitare l'utensile avvitatore [10] con filettatura esterna M-14 sull'adattatore M-14 [9] dell'albero agitatore [8].
- ✓ L'utensile mescolatore si serra saldamente durante il funzionamento.
- Per allentare l'utensile mescolatore [10] servirsi rispettivamente di una chiave a forchetta SW 22 e SW 24: Appoggiare la prima chiave a forchetta sull'adattatore e la seconda sul supporto esagonale dell'utensile mescolatore e tirare le chiavi l'una verso l'altra, fino a che l'utensile mescolatore non si allenta.

Uso



Attenzione!

Rispettare la tensione di rete: La tensione della sorgente di corrente deve coincidere con i dati indicati sulla targhetta dell'apparecchio.



Tenere sempre la macchina con entrambe le mani.

- Premere lo sbloccaggio per l'interruttore di azionamento/spengimento [1].
- Azionare l'interruttore di azionamento/spengimento [2].



Regolazione continua del regime

Una leggera pressione sull'interruttore di azionamento/spengimento genera un basso regime e consente quindi un avvio controllato. Il numero di giri aumenta con l'aumentare della pressione.

- Lavorare sempre con l'interruttore di azionamento/spengimento [2] completamente premuto.
- Per arrestare il lavoro, rilasciare l'interruttore di azionamento/spengimento [2].
- Nell'immergere o nell'estrarre l'utensile dal prodotto da miscelare, lavorare a regime ridotto.
- Dopo l'immersione completa, aumentare il numero giri fino al massimo, per garantire un sufficiente raffreddamento del motore.
- Durante il processo di miscelazione, muovere la macchina all'interno del bidone di miscelazione. Mescolare fino a che tutto il materiale sia stato completamente incorporato. Rispettare le prescrizioni per la miscelazione fornite dal produttore.

Interruttore di selezione marcia (solo RW 1400)

- Sull'interruttore di selezione marcia [6] si possono preselezionare due intervalli di regime:

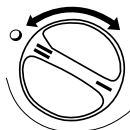

I 0 - 660 min-1

II 0 - 920 min-1

- Far innestare l'interruttore di selezione marcia [6] nella rispettiva posizione. Nel caso in cui le marce non si inseriscano, girare un pò a mano il mandrino.
- Azionare l'interruttore di selezione marcia [6] solo a macchina ferma!

Istruzioni per il lavoro

La scelta dell'utensile mescolatore [10] dipende dal materiale da mescolare:

Materiale da mescolare	Utensile mescolatore
Colore, vernice, prima mano, bitume	R I Per materiali liquidi
Intonaco pronto, malta, gesso, masfice	R II Per materiali densi e collosi
Intonaco, calcestruzzo, massetto, isolanti	M I Per materiali pesanti
Malta pronta, adesivi per piastrelle, adesivi per pavimenti	M II Per materiali leggermente polverosi e collosi

- Nell'immergere o estrarre l'utensile mescolatore dal prodotto, ridurre il numero di giri. Durante il processo di miscelazione, muovere l'apparecchio su e giù.
- Pulire l'utensile mescolatore dopo l'uso.

Manutenzione / cura



Attenzione!

Prima di qualsiasi lavoro sull'apparecchio, estrarre la spina elettrica.



Attenzione!

Non pulire assolutamente l'apparecchio con acqua - pericolo di scossa elettrica!

- Pulire apparecchio e utensile mescolatore dopo l'uso.
- Finito il lavoro, sfilare l'utensile mescolatore.
- Tenere pulite e libere le fessure di areazione, per garantire un raffreddamento sufficiente. Le fessure di aerazione ostruite possono distruggere l'apparecchio.

Tutela dell'ambiente



Non gettare mai il caricabatterie nei rifiuti domestici. Smaltire l'apparecchio tramite un'azienda di smaltimento autorizzata o presso un impianto di smaltimento comunale. Rispettare le prescrizioni di legge attualmente in vigore. In caso di

dubbio contattare l'impianto di smaltimento. Avviare tutti i materiali d'imballaggio ad uno smaltimento conforme alle normative in materia di tutela ambientale

Garanzia

Per questo apparecchio Würth forniamo una garanzia conforme alle disposizioni di legge/specifiche nazionali a partire dalla data di acquisto (attestata da fattura o bolla di consegna).

In caso di eventuali danni, questi verranno riparati, oppure si provvederà alla sostituzione dell'apparecchio. Si esclude la copertura di garanzia per danni riconducibili ad un uso improprio.

Reclami potranno essere riconosciuti, soltanto se l'apparecchio verrà consegnato integro e non smontato ad una filiale Würth, ad un rappresentante Würth o al servizio di assistenza clienti autorizzato Würth. Ci si riserva il diritto di modifiche tecniche. Non si ci assume alcuna responsabilità per errori di stampa.

Pezzi di ricambio

Se l'apparecchio, nonostante l'accuratezza adottata nel processo di produzione e controllo, non dovesse funzionare, far eseguire la riparazione necessaria da Würth masterService. In Deutschland erreichen Sie den Würth masterService kostenlos unter Tel. 0800-WMASTER (0800-9 62 78 37).

In Österreich unter der Tel. 0800-20 30 13. Per qualsiasi domanda od ordinazione di ricambi, indicare sempre il numero dell'articolo riportato sulla targhetta identificativa dell'apparecchio. La lista dei pezzi di ricambio aggiornata per questo apparecchio è disponibile su Internet all'indirizzo "<http://www.wuerth.com/partsmanager>" oppure può essere richiesta alla sede Würth più vicina.

Informazioni su rumore/ vibrazione

Valori misurati rilevati secondo EN 60745.
Il livello di rumore stimato A dell'apparecchio è normalmente pari a:

Art.	0702 841 X	0702 846 X
Livello di pressione acustica	LpA= 82 dB(A)	LpA= 87 dB(A)
Livello di potenza sonora	LWA= 93 dB(A)	LWA= 98 dB(A)
Insicurezza	K = 3 dB(A)	K = 3 dB(A)

Indossare cuffie di protezione!

Valore totale vibrazioni
(nella mescolatura di sostanze minerali):

Art.	0702 841 X	0702 846 X
Valore delle emissioni	$a_n = 1,6 \text{ m/s}^2$	$a_n = 2,0 \text{ m/s}^2$

- Insicurezza: $K = 1,5 \text{ m/s}^2$

CE Dichiarazione di conformità

Dichiariamo sotto la nostra responsabilità che questo prodotto è conforme alle seguenti norme o prescrizioni normative:

Norme

- EN 55014
- EN 61000,
- EN 60745-1:2009
- EN 60745-2-1:2010

secondo le disposizioni delle direttive:

Direttiva CE

- 2004/108/CE
- 2006/42/CE
- 2011/65/EU

Documentazione tecnica presso:
Adolf Würth GmbH & Co. KG, Abt. PFW
Reinhold-Würth-Straße 12 - 17,
74653 Künzelsau (Germany)



M. Strobel
Director
Product Management



Dr.-Ing. S. Beichter
Director Quality,
Authorised Signatory

Künzelsau: 02.05.2014

FR
Pour votre sécurité

Avant la première utilisation de votre appareil, veuillez lire ce mode d'emploi et agissez en conséquence. Conservez ce mode d'emploi en vue d'une utilisation ultérieure ou de sa remise à l'utilisateur suivant de l'appareil.



AVERTISSEMENT - Avant toute mise en service, lire impérativement les **consignes de sécurité** !

L'inobservation de ce mode d'emploi et des consignes de sécurité risque de causer des dommages sur l'appareil mais aussi de mettre en danger l'opérateur et d'autres personnes. Contacter immédiatement le distributeur en cas de détériorations dues au transport.

Consignes de sécurité

Remarque

Il est défendu de modifier l'appareil ou de fabriquer des appareils auxiliaires, utilisés conjointement. De telles modifications risquent de provoquer des dommages corporels et des dysfonctionnements.

- Seules les personnes autorisées et formées en conséquence peuvent effectuer des réparations sur l'appareil. Toujours employer en l'occurrence les pièces de rechange originales de la société Adolf Würth GmbH & Co. KG. Il est ainsi garanti que la sécurité de l'appareil est préservée.

Pendant le travail, respectez les consignes de sécurité suivantes

Veillez toujours porter des lunettes de protection, un protège-ouïe, des gants de protection et un masque respiratoire.

- Avant chaque utilisation, vérifier l'appareil, la fiche et le câble. Faites uniquement réparer les dommages par un spécialiste. Brancher uniquement la fiche dans la prise lorsque la machine est éteinte.
- Si un câble électrique est endommagé ou sectionné au cours d'un travail, ne pas toucher le câble mais en retirer immédiatement la fiche secteur. Ne jamais utiliser l'appareil avec un câble endommagé.

- Tenez l'appareil électrique à l'écart de la pluie ou de l'humidité. La pénétration d'eau dans l'appareil électrique augmente le risque d'une décharge électrique.
- En cas de travaux à l'air libre, employez uniquement le rallonge destinée aux travaux en extérieur. L'utilisation d'un câble approprié diminue le risque d'une décharge électrique.
- La tension de réseau doit correspondre aux indications de la plaque signalétique.
- Pendant le travail, tenir l'appareil toujours fermement avec les deux mains et assurer une bonne stabilité.
- Tenez l'appareil par les surfaces de préhension isolantes pendant les opérations au cours desquelles l'outil peut être en contact avec des conducteurs cachés ou avec son propre câble. Le contact avec un conducteur électrique sous tension peut également mettre les parties métalliques de l'outil sous tension et provoquer un choc électrique.



Ne pas exploiter l'appareil dans un environnement avec une atmosphère explosive. Ne pas mélanger de solvants facilement inflammables ou de matières contenant des solvants avec un point d'éclair inférieur à 21 °C.

- Avant la mise en service, vérifier le positionnement fixe du mélangeur ainsi que la parfaite concentricité.



Consignes de sécurité

- L'appareil doit être démarré / arrêté uniquement dans le récipient de mélange. Veiller à l'installation fixe et sûre du récipient de mélange.
- Attendez jusqu'à ce que l'appareil ou l'outil se soit arrêté. Les outils en rotation peuvent accrocher et provoquer blessures ou dommages.
- Porter un masque à poussière pour vous protéger des poussières nuisibles à la santé durant le mélange. Certaines matières minérales sont jugées cancérigènes. Utilisez le plus possible un système d'aspiration des poussières.
- Ne pas introduire les mains ni tout autre objet dans le récipient de mélange durant les opérations de mélange. Risque d'écrasement !
- Raccordez toujours les appareils via un dispositif différentiel résiduel (DDR) à un courant de commande de 30 mA ou moins.
- **N'utiliser que des accessoires et pièces de rechange d'origine de Würth.**

Caractéristiques techniques

Art.	0702 841 X	0702 846 X
Puissance nominale	1010 W	1400 W
Tension	230-240 V AC	230-240 V AC
Fréquence	50/60 Hz	50/60 Hz
Vitesse de rotation à vide 1ère vitesse	-925 min ⁻¹	-660 min ⁻¹
Vitesse de rotation à vide 2ème vitesse		-920 min ⁻¹
Régime sous charge 1e vitesse	-680 min ⁻¹	-440 min ⁻¹
Régime sous charge 2ème vitesse		-610 min ⁻¹
Diamètre maximal d'agitateur	120 mm	160 mm
Quantité maximale de mélange	40 l	90 l
Poids sans mélangeur	4,7 kg	5,6 kg
Indice de protection	□ / II	□ / II

Utilisation conforme aux prescriptions

L'appareil est conçu pour le mélange de matériaux liquides et poudreux tels que les peintures, le mortier, la colle, les enduits et autres substances semblables.

En fonction de la consistance de la matière et de la quantité à mélanger, le mélangeur adapté doit être utilisé avec l'action de mélange correspondante.

L'appareil n'est pas conçu pour la marche continue.

En raison des couples élevés de l'appareil, l'emploi comme foreuse n'est pas autorisé.

L'appareil ne doit pas être utilisé pour mélanger des aliments.

L'appareil ne convient pas pour le mélange de matériaux contenant des poussières de graphite, de saumures ou de purin. Le mélange de telles matières peut détruire l'appareil.

L'utilisateur est tenu responsable des dommages imputables à une utilisation non conforme aux prescriptions.

Composants de l'appareil

Vue d'ensemble (fig. I)

- 1 Déblocage pour l'interrupteur MARCHÉ/ARRÊT
- 2 Interrupteur MARCHÉ/ARRÊT
- 3 Manettes
- 4 Cadre métallique
- 5 Grilles d'aération
- 6 Sélecteur de vitesse*
- 7 Col de la machine
- 8 Arbre d'agitation
- 9 Adaptateur M-14
- 10 Mélangeur

* seulement RW 1400

Mise en service



Attention !

Avant n'importe quel travail sur l'appareil, débrancher la fiche du réseau.

Montage du logement d'agitateur :

- Vissez l'adaptateur M-14 [9] sur le filetage extérieur de l'arbre d'agitation [8].

Montage du mélangeur / changement d'outil [fig. A] :

- Visser le mélangeur [10] avec le filetage extérieur M-14 dans l'adaptateur M-14 [9] à l'arbre d'agitation [8].
- ✓ Le mélangeur se resserre en exploitation.
- Pour desserrer le mélangeur [10], aidez-vous respectivement d'une clé à fourche SW 22 et SW 24 : Positionner une clé à fourche au niveau de l'adaptateur, la deuxième au niveau du logement à 6 pans du mélangeur et tirer jusqu'à détachement du mélangeur.

Commande



Attention !

Respecter la tension du secteur correcte : La tension de l'alimentation électrique doit correspondre aux indications de la plaque signalétique de l'appareil.



Toujours tenir la machine avec les deux mains.

- Enfoncer le déblocage pour l'interrupteur MARCHÉ/ARRÊT [1].
- Actionner l'interrupteur MARCHÉ/ARRÊT [2].



Régulation continue du régime

Une légère pression sur l'interrupteur MARCHÉ/ARRÊT entraîne un régime faible et rend ainsi possible un démarrage contrôlé. Le régime augmente en même temps que la pression.

- Travaillez toujours avec l'interrupteur MARCHÉ/ARRÊT entièrement enfoncé [2].
- Pour terminer le travail, relâcher l'interrupteur MARCHÉ/ARRÊT [2].
- Travailler avec un régime réduit lors de l'immersion ou du retrait de la matière mélangée.
- Après l'immersion complète, augmenter le régime au maximum afin de garantir un refroidissement suffisant du moteur.
- Pendant l'opération de mélange, diriger la machine à travers le récipient de mélange. Mélanger jusqu'à ce que toute la matière soit traitée. Respecter les prescriptions de traitement des producteurs de matériaux.

Sélecteur de vitesse (seulement RW 1400)

- Le sélecteur de vitesse [6] permet de sélectionner deux plages de régime :

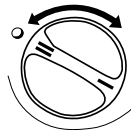

I 0 - 660 min-1

II 0 - 920 min-1

- Enclencher le sélecteur de vitesse [6] dans la position respective. Ne laisser pas passer les vitesses, tourner quelque peu la broche d'entraînement à la main.
- Actionner le sélecteur de vitesse [6] uniquement lorsque la machine est à l'arrêt !

Consignes de travail

Le choix du mélangeur [10] dépend de la matière à mélanger :

Matière à mélanger	Mélangeur
Couleur, vernis, couches de fond, bitumes	R I Pour les matériaux liquides
Crépi de finition, mortier, plâtre, pâte de rejointement	R II Pour les matériaux glutineux, collants
Crépi, béton, chape, isolation	M I Pour les matériaux lourds
Mortier de finition, colle pour carreaux, colle pour plancher	M II Pour les matériaux légèrement poudreux et collants

- Réduire le régime lors de l'immersion ou du retrait du mélangeur hors de la matière mélangée. Déplacer l'appareil vers le haut et le bas durant l'opération de mélange.
- Nettoyer le mélangeur après utilisation.

Maintenance / entretien



Attention !

Avant n'importe quel travail sur l'appareil, débrancher la fiche du réseau.



Attention !

Ne nettoyez en aucun cas l'appareil avec de l'eau - risque de décharge électrique !

- Nettoyer l'appareil et le mélangeur après utilisation.
- Retirer le mélangeur après achèvement des travaux.
- Maintenir les ouvertures de ventilation propres et ouvertes pour garantir un refroidissement suffisant.
Les ouvertures de ventilation bouchées entraînent une destruction de l'appareil.

Informations relatives à la protection de l'environnement



Ne jetez jamais l'appareil avec les déchets ménagers normaux. Faites évacuer l'appareil par une entreprise d'élimination de déchets agréée ou par votre service communal de gestion des déchets. Respectez les prescriptions actuellement en vigueur. En cas de doute, contactez votre service communal de gestion des déchets. Faites procéder à l'élimination de tous les matériaux d'emballage de façon écologique.

Garantie

Nous octroyons une garantie conforme aux dispositions légales et spécifiques du pays sur cet appareil Würth à compter de la date d'achat (sur présentation d'un justificatif, tels qu'une facture ou un bon de livraison).

Les détériorations occasionnées sont éliminées soit par la livraison d'un appareil de remplacement, soit par une réparation. Les dommages imputables à une manipulation incorrecte sont exclus de la garantie. Les réclamations ne peuvent être reconnues que si l'appareil est remis dans un état non démonté à une filiale de Würth à votre représentant Würth ou à un centre d'assistance technique, habilité par Würth. Sous réserve de modifications techniques. Nous déclinons toute responsabilité en cas d'erreurs d'impression.

Pièces de rechange

Si l'appareil venait à tomber en panne, malgré des procédés de production et de contrôle minutieux, veuillez confier sa réparation à un service d'experts Würth. Pour la France, si vous avez une machine à faire réparer vous pouvez contacter le service d'experts France en appelant au numéro vert : 0800 505 967.

Pour toute question complémentaire ou commande de pièces de rechange, indiquer impérativement la référence de l'appareil figurant sur la plaque signalétique de ce dernier.

Il est possible de consulter la liste actuelle des pièces de rechange relatives à cet appareil sur Internet à l'adresse <http://www.wuerth.com/parts-manager> ou de la demander auprès de la filiale Würth la plus proche.

Renseignements sur le bruit / les vibrations

Les valeurs sont mesurées selon EN 60745.
Le niveau sonore de classe A de l'appareil est de :

Art.	0702 841 X	0702 846 X
Niveau de pression acoustique	L _{pA} = 82 dB(A)	L _{pA} = 87 dB(A)
Niveau de puissance acoustique	L _{WA} = 93 dB(A)	L _{WA} = 98 dB(A)
Incertitude	K = 3 dB(A)	K = 3 dB(A)

Portez un casque de protection acoustique !

Valeur totale des oscillations
(lors du mélange de matières minérales) :

Art.	0702 841 X	0702 846 X
Valeur des émissions	a _n = 1,6 m/s ²	a _n = 2,0 m/s ²

■ Incertitude : K = 1,5 m/s²

CE Déclaration de conformité

Nous déclarons sous notre responsabilité exclusive que ce produit satisfait les normes ou les documents normatifs suivants :

Normes

- EN 55014
- EN 61000,
- EN 60745-1:2009
- EN 60745-2-1:2010

selon les dispositions des directives :

Directive CE

- 2004/108/CE
- 2006/42/CE
- 2011/65/EU

La documentation technique est disponible auprès de :

Adolf Würth GmbH & Co. KG, Dpt. PFW
Reinhold-Würth-Straße 12 - 17,
74653 Künzelsau (Germany)



M. Strobel
Director
Product Management



Dr.-Ing. S. Beichter
Director Quality,
Authorised Signatory

Künzelsau: 02.05.2014

ES
Para su seguridad

Antes de la primera utilización de su aparato, lea estas instrucciones de servicio y actúe en consecuencia. Guarde estas instrucciones de servicio para poder leerlas posteriormente o para facilitarlas a un nuevo propietario.



ADVERTENCIA - ¡Antes de la primera puesta en servicio, **leer necesariamente estas** indicaciones de seguridad!

En caso de inobservancia de las inobservancia y de las instrucciones en razón de la seguridad se pueden producir daños y riesgos para el usuario y otras personas. En caso de daños de transporte, informar inmediatamente al distribuidor.

Instrucciones de seguridad

Indicación

Se prohíbe realizar modificaciones en el aparato o elaborar aparatos adicionales. Tales modificaciones pueden causar daños personales y el mal funcionamiento del equipo.

- Las reparaciones del equipo las deberán realizar únicamente personas autorizadas y cualificadas para estos trabajos. A este respecto han de utilizarse siempre piezas de repuesto originales de Adolf Würth GmbH & Co. KG. Con ello se garantiza la seguridad constante del aparato.

Durante el trabajo se aplican las siguientes disposiciones de seguridad

Use siempre gafas de protección, protector de oídos, guantes de protección y mascarilla.

- Antes de cada uso, comprobar aparato, enchufe y cable. Los daños sólo deben eliminarse por un técnico. El enchufe sólo debe insertarse en la toma de corriente con la máquina desconectada.
- Si llega a dañarse o a cortarse el cable de red durante el trabajo, no toque el cable, sino saque inmediatamente la clavija de enchufe de la red. No use jamás el aparato con un cable deteriorado.

- Mantenga el aparato eléctrico alejado de la lluvia o la humedad. La penetración de agua en el aparato eléctrico incrementa el riesgo de una descarga eléctrica.
- Al trabajar al aire libre, use solamente el cable alargador, el cual también es adecuado para el exterior. El uso de un cable adecuado reduce el riesgo de descarga eléctrica.
- La tensión de red tiene que coincidir con los datos reflejados en la placa de características.
- Durante el trabajo, sujetar siempre el aparato con ambas manos y tener una postura segura.
- Cuando realice trabajos en los que la herramienta intercambiable pudiera entrar en contacto con conductores eléctricos ocultos o con el propio cable de red, sujete el aparato por las superficies aisladas de la empuñadura. El contacto con un cable conductor de corriente puede electrizar también las partes metálicas de la herramienta y causar electrocución.



El aparato no debe utilizarse en un entorno con riesgo de explosión. No deben mezclarse disolventes fácilmente inflamables o sustancias que contengan disolventes con un punto de inflamación inferior a 21 °C.

- Antes de la puesta en servicio ha de comprobarse el firme asiento de la cesta agitadora y la marcha concéntrica perfecta.



Instrucciones de seguridad

- El aparato sólo debe arrancarse/descargarse en el recipiente de mezcla. Se ha de procurar que el estado del recipiente de mezcla sea firme y seguro.
- Espere hasta que el aparato o la herramienta se hayan parado. Las herramientas giratorias pueden engancharse y provocar lesiones o daños.
- Durante la mezcla debe utilizarse una mascarilla, como protección contra polvos nocivos para la salud. Algunos polvos minerales se consideran cancerígenos. Si es posible, utilice algún sistema de aspiración de polvo.
- Durante los trabajos de mezcla, no acceder al recipiente de mezcla con las manos o con algún objeto. ¡Riesgo de aplastamiento!
- Por regla general, los aparatos deben conectarse a través de un dispositivo de protección de corriente de fallo (RCD) con una intensidad de respuesta de 30 mA o inferior.
- **Utilizar solamente accesorios y piezas de repuesto originales Würth.**

Datos Técnicos

Art.	0702 841 X	0702 846 X
Potencia nominal	1010 W	1400 W
Tensión	230-240 V AC	230-240 V AC
Frecuencia	50/60 Hz	50/60 Hz
Velocidad en vacío, 1ª marcha	-925 min ⁻¹	-660 min ⁻¹
Velocidad en vacío, 2ª marcha		-920 min ⁻¹
Velocidad con carga, 1ª marcha	-680 min ⁻¹	-440 min ⁻¹
Velocidad con carga, 2ª marcha		-610 min ⁻¹
Máximo diámetro del agitador	120 mm	160 mm
Máxima cantidad de mezcla	40 l	90 l
Peso sin cesta agitadora	4,7 kg	5,6 kg
Clase de protección	□ / II	□ / II

Empleo de acuerdo con lo previsto

El aparato ha de utilizarse para la mezcla de materiales de construcción líquidos y pulverulentos, como pinturas, morteros, adhesivos, enlucidos y sustancias similares.

Dependiendo de la consistencia del material y de la cantidad de mezcla, se ha de utilizar una cesta agitadora adecuada con el correspondiente efecto de mezcla.

El aparato no está diseñado para funcionamiento permanente.

Debido a los elevados pares de fuerzas del aparato, se prohíbe su uso como taladradora.

El aparato no debe utilizarse para la mezcla de alimentos.

El aparato no es adecuado para la mezcla de materiales que contengan grafito, salmuera o licuame. La mezcla de esas sustancias puede deteriorar el aparato.

El usuario asume la responsabilidad por los daños causados por el empleo no conforme al uso previsto.

Elementos del aparato

Visión general (Fig. 1)

- 1 Desbloqueo para interruptor de CONEXIÓN/DESCONEXIÓN
- 2 Interruptor de CONEXIÓN/DESCONEXIÓN
- 3 Asas
- 4 Marco metálico
- 5 Ranuras de ventilación
- 6 Selector de marcha*
- 7 Cuello de máquina
- 8 Eje agitador
- 9 Adaptador M-14
- 10 Cesta agitadora

* Sólo RW 1400

Puesta en servicio



¡Atención!

Antes de realizar cualquier trabajo en el aparato, extraer el enchufe de red.

Montaje del alojamiento del agitador:

- Atornille el adaptador M-14[9] en la rosca exterior del eje agitador[8].

Montaje de la cesta agitadora / cambio de herramienta [fig. A]:

- La cesta agitadora [10] y la rosca exterior M-14 deben atornillarse en el adaptador M-14 [9] del eje agitador [8].
- ✓ La cesta agitadora se aprieta durante el funcionamiento.
- Para soltar la cesta agitadora [10], utilice una llave de boca SW 22 y 24: Coloque una llave de boca en el adaptador, y otra llave en el alojamiento hexagonal de la cesta agitadora, y apriete una contra la otra hasta que la cesta agitadora se suelte.

Manejo



¡Atención!

Respetar la tensión de red: La tensión de la fuente de corriente tiene que coincidir con los datos reflejados en la placa de características del aparato.



La máquina tiene que sujetarse siempre con ambas manos.

- Presionar el desbloqueo para el interruptor de CONEXIÓN/DESCONEXIÓN[1].
- Accionar el interruptor de CONEXIÓN/DESCONEXIÓN [2].



Regulación de velocidad sin escalonamiento

Presionando ligeramente el interruptor de CONEXIÓN/DESCONEXIÓN se reduce la velocidad y se permite con ello un arranque controlado. La velocidad aumenta a medida que se incrementa la presión.

- Trabaje siempre con el interruptor de CONEXIÓN/DESCONEXIÓN [2] totalmente presionado.
- Para finalizar el trabajo, soltar el interruptor de CONEXIÓN/DESCONEXIÓN [2].
- En la inserción o extracción del producto de mezcla sólo debe trabajarse con velocidad reducida.
- Tras la inserción completa, aumentar la velocidad hasta el máximo; con ello se garantiza una refrigeración adecuada del motor.
- Durante el proceso de mezcla, pasar la máquina por el recipiente de mezcla. Mezclar hasta que el producto de mezcla se haya procesado por completo. Respetar las normas de procesamiento del fabricante de materiales.

Selector de marcha (sólo RW 1400)

- En el selector de marchas [6] pueden preseleccionarse dos rangos de velocidad:

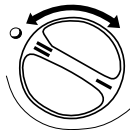

I 0 - 660 min⁻¹

II 0 - 920 min⁻¹

- Encajar el selector de marchas [6] en la posición respectiva. Si las marchas no entran, girar un poco el husillo de accionamiento con la mano.
- ¡El selector de marchas [6] sólo debe accionarse con la máquina parada!

Indicaciones de trabajo

La elección de la cesta agitadora [10] depende del producto agitado:

Producto agitado	Cesta agitadora
Pintura, barnices, imprimaciones, betún	R I Para materiales líquidos
Revoque acabado, mortero, yeso, masilla de emplastecer	R II Para materiales viscosos y pegajosos
Revoque, hormigón, solado, protección aislante	M I Para materiales pesados
Mortero acabado, cola para azulejos y suelo	M II Para materiales ligeramente pulverulentos y pegajosos

- En la inmersión o extracción de la cesta agitadora del producto de mezcla, reducir la velocidad. Durante el proceso de agitación, mover el aparato hacia arriba y hacia abajo.
- Tras el uso, limpiar la cesta agitadora.

Mantenimiento / cuidado



¡Atención!

Antes de realizar cualquier trabajo en el aparato, extraer el enchufe de red.



¡Atención!

El aparato no debe limpiarse en ningún caso con agua - ¡riesgo de descarga eléctrica!

- Tras el uso, limpiar el aparato y la cesta agitadora.
- Una vez finalizado el trabajo, extraer la cesta agitadora.
- Las ranuras de ventilación han de mantenerse limpias y abiertas, para garantizar una refrigeración adecuada. Las ranuras de ventilación cerradas pueden provocar el deterioro del aparato.

Indicaciones relacionadas con el medio ambiente



El aparato no debe tirarse en ningún caso a la basura normal. Elimine el aparato a través de una empresa eliminadora de basuras autorizada o los servicios municipales de eliminación de desperdicios.

¡Observe las prescripciones actualmente válidas! En caso de dudas, póngase en contacto con su empresa eliminadora de basuras. Clasifique todos los materiales de embalaje para poder eliminarlos respetando el medio ambiente.

Garantía

Para este aparato de Würth concedemos una garantía a partir de la fecha de compra (comprobación mediante factura o albarán de entrega) de acuerdo con las disposiciones que marca la ley en el respectivo país.

En caso de defecto le sustituimos o reparamos el aparato. La garantía no cubre daños originados por el manejo inadecuado del aparato.

Las reclamaciones únicamente podrá tramitarse si entrega el aparato sin desarmar en una sucursal de Würth, a una persona encargada del servicio técnico de Würth o a un taller autorizado por Würth. Nos reservamos el derecho de modificaciones técnicas.

No asumimos la responsabilidad por errores de imprenta.

Piezas de repuesto

Si a pesar de los esmerados procesos de fabricación y de control el aparato llegara a fallar, la reparación la deberá realizar un taller de servicio de Würth. En caso de consultas y pedidos de piezas de repuesto es imprescindible indicar el No. de artículo del aparato que figura en la placa indicadora del tipo.

La lista actual de piezas de repuesto de este aparato puede consultarse en la página web "<http://www.wuerth.com/partsmanager>" o solicitarse a la sucursal Würth más cercana.

Información sobre ruido/ vibración

Valores de medición determinados de acuerdo con EN 60745.

El nivel de ruido ponderado A del aparato tiene generalmente los siguientes valores:

Art.	0702 841 X	0702 846 X
Nivel de presión acústica	LpA (Schalldruckpegel - nivel de presión acústica) = 82 dB(A)	LpA (Schalldruckpegel - nivel de presión acústica) = 87 dB(A)
Nivel de potencia acústica	LWA (Schallleistungspegel - nivel de potencia acústica) = 93 dB(A)	LWA (Schallleistungspegel - nivel de potencia acústica) = 98 dB(A)
Inseguridad	K = 3 dB(A)	K = 3 dB(A)

¡Usar protector de oídos!

Valor total de vibración (al agitar sustancias minerales):

Art.	0702 841 X	0702 846 X
Valor de emisión	$a_n = 1,6 \text{ m/s}^2$	$a_n = 2,0 \text{ m/s}^2$

■ Inseguridad: K = 1,5 m/s²

CE Declaración de conformidad

Declaramos bajo nuestra sola responsabilidad que este producto está en conformidad con las normas o documentos normalizados siguientes:

Normas

- EN 55014
- EN 61000,
- EN 60745-1:2009
- EN 60745-2-1:2010

de acuerdo con las disposiciones de las directivas:

directiva CE

- 2004/108/CE
- 2006/42/CE
- 2011/65/UE

Documentación técnica en:
Adolf Würth GmbH & Co. KG, Abt. PFW
Reinhold-Würth-Straße 12 - 17,
74653 Künzelsau (Alemania)



M. Strobel
Director
Product Management



Dr.-Ing. S. Beichter
Director Quality,
Authorised Signatory

Künzelsau: 02.05.2014

PT
Para a sua segurança

Antes da primeira utilização deste aparelho, leia o presente manual de instruções e proceda em conformidade. Guarde este manual de instruções para utilização posterior ou futuros proprietários.



ATENÇÃO - Antes da primeira colocação em funcionamento, ler imprimeiramente as **Instruções de segurança** !

Se este manual de instruções não for observado, poderão ser causados danos no aparelho e perigos para o utilizador e terceiros. Em caso de danos provocados pelo transporte, informe imediatamente o revendedor.

Instruções de segurança

Nota

É proibido fazer modificações no aparelho ou fabricar aparelhos adicionais. Tais alterações podem levar a danos pessoais ou a funções incorrectas.

- Reparações no aparelho só devem ser efectuadas por pessoas encarregadas e instruídas. Para tal, só é permitida a utilização de peças sobresselentes originais da Adolf Würth GmbH & Co. KG. Isto assegura que a segurança do aparelho seja mantida.

Durante o trabalho aplicam-se as seguintes disposições de segurança

Use sempre óculos de protecção, protecção auditiva, luvas de protecção e protecção respiratória.

- Antes de cada utilização, verifique o aparelho, a ficha e o cabo. Eventuais danos podem ser eliminados apenas por um técnico qualificado. Introduza a ficha na tomada apenas com a máquina desligada.
- Se o cabo de rede for danificado ou cortado durante os trabalhos, não toque no cabo, mas desconecte imediatamente a ficha de rede. Nunca use o aparelho com um cabo danificado.

- Mantenha o aparelho eléctrico afastado de chuva ou de humidade. A penetração de água no aparelho eléctrico aumenta o risco de um choque eléctrico.
- Nos trabalhos ao ar livre, utilize somente cabos de extensão que sejam igualmente adequados para o exterior. A utilização de um cabo adequado reduz o risco de um choque eléctrico.
- A tensão de rede tem de estar de acordo com a informação indicada na placa de características.
- Durante o trabalho, segurar o aparelho sempre bem com as duas mãos e garantir sua estabilidade.
- Aquando executar trabalhos nos quais o acessório acoplável possa atingir condutores de corrente ocultos ou o próprio cabo de rede, segure o aparelho pelas superfícies isoladas do punho. O contacto com um condutor de corrente eléctrica também pode colocar as peças de metal da ferramenta sob tensão, e ocasionar um choque eléctrico.



Não opere o aparelho num ambiente com atmosfera potencialmente explosiva. Não misture solventes facilmente inflamáveis ou substâncias contendo solventes com um ponto de inflamação inferior a 21 °C.

- Antes de colocar em funcionamento, verifique o assento fixo da vareta de mistura e o perfeito estado de concentricidade.



Instruções de segurança

- Arrancar/parar somente com o aparelho dentro do recipiente de mistura. Certifique-se que o recipiente de mistura está assente de modo firme e seguro.
- Aguarde que o aparelho ou a ferramenta pare completamente. As ferramentas rotativas podem prender, provocando ferimentos ou danos.
- Para protecção contra pós nocivos para a saúde, durante a mistura use uma máscara anti-pó. Algumas substâncias minerais são consideradas cancerígenas. Se possível, utilize um dispositivo aspirador de pó.
- Durante os trabalhos de mistura, não toque com as mãos ou objectos no recipiente de mistura. Perigo de esmagamento!
- Ligue sempre os aparelhos através de um interruptor diferencial residual (RCD) com uma corrente de operação de 30 mA ou inferior.
- **Utilizar apenas acessórios e peças de reposição originais da Würth.**

Dados técnicos

Art.	0702 841 X	0702 846 X
Potência nominal	1010 W	1400 W
Tensão	230-240 V AC	230-240 V AC
Frequência	50/60 Hz	50/60 Hz
Rotação em marcha lenta 1.ª velocidade	-925 min. ⁻¹	-660 min. ⁻¹
Rotação em marcha lenta 2.ª velocidade		-920 min. ⁻¹
Rotação sob carga, 1.ª velocidade	-680 rpm	-440 min. ⁻¹
Rotação sob carga, 2.ª velocidade		-610 min. ⁻¹
Diâmetro máximo da misturadora	120 mm	160 mm
Quantidade máxima de mistura	40 l	90 l
Peso sem vareta de mistura	4,7 kg	5,6 kg
Classe de protecção	□ / II	□ / II

Utilização correta

O aparelho destina-se à mistura de materiais de construção líquidos e pulverulentos, tais como tintas, argamassas, colas, rebocos e substâncias semelhantes.

Consoante a consistência do material e da quantidade de mistura, deve-se empregar a vareta de mistura adequada ao efeito de mistura correspondente.

O aparelho não foi concebido para o funcionamento contínuo.

Devido aos binários elevados do aparelho, não é permitida a sua utilização como perfuradora.

O aparelho não pode ser utilizado para misturar alimentos.

O aparelho não se destina à mistura de materiais com pó de grafite, salmoura ou estrume. A mistura destas substâncias pode destruir o aparelho.

O utilizador responsabiliza-se pelos danos causados por uma utilização contrária à destinação.

Elementos do aparelho

Vista geral (Fig. 1)

- 1 Desbloqueio do interruptor liga/desliga
- 2 Interruptor liga/desliga
- 3 Punhos
- 4 Armação metálica
- 5 Aberturas de ventilação
- 6 Selector de velocidade*
- 7 Colar da máquina
- 8 Veio misturador
- 9 Adaptador M-14
- 10 Vareta de mistura

* apenas RW 1400

Colocação em funcionamento



Atenção!

Antes de realizar qualquer trabalho no aparelho, retire a ficha da tomada.

Montagem do suporte da misturadora:

- Aparafuse o adaptador M-14 [9] na rosca exterior do veio misturador [8].

Montagem da vareta de mistura / substituição da ferramenta [Fig. A]:

- Aparafuse a vareta de mistura [10] com a rosca exterior M-14 no adaptador M-14 [9] no veio misturador [8].
- ✓ A vareta de mistura fica firmemente fixa durante o funcionamento.
- Para soltar a vareta de mistura [10] utilize uma chave de boca SW 22 e SW 24: Aplique uma chave de boca no adaptador, a segunda no suporte sextavado da vareta de mistura e puxe uma contra a outra até a vareta de mistura se soltar.

Manuseamento



Atenção!

Ter em atenção a tensão de rede: A tensão da fonte eléctrica tem de estar de acordo com a informação indicada na placa de características da máquina.



Segure a máquina sempre com ambas as mãos.

- Pressione o bloqueio do interruptor liga/desliga [1].
- Accione o interruptor liga/desliga [2].



Regulação contínua da rotação

A pressão ligeira no interruptor liga/desliga produz um número de rotações menor permitindo assim um arranque controlado. O número de rotações aumenta com o aumento da pressão.

- Trabalhe sempre com o interruptor liga/desliga pressionado a fundo [2].
- Para terminar o trabalho, solte o interruptor liga/desliga [2].
- Ao introduzir e/ou retirar do produto a misturar, trabalhe com um número de rotações reduzido.
- Depois da introdução completa, aumente o número de rotações até ao máximo para garantir o arrefecimento suficiente do motor.
- Durante o processo de mistura, conduza a máquina através do recipiente de mistura. Continue o processo de mistura até todo o produto a ser misturado estar processado. Observe as disposições de processamento do fabricante.

Selector de velocidade (apenas RW 1400)

- O selector de velocidade [6] permite pré-seleccionar duas gamas de velocidade:

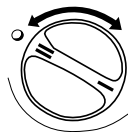

I 0 - 660 min-1

II 0 - 920 min-1

- Mantenha o selector de velocidade [6] engatado na posição respectiva. Se não for possível aplicar as velocidades, rode ligeiramente o veio de accionamento manualmente.
- Accione o selector de velocidade [6] somente com a máquina parada!

Instruções de trabalho

A selecção da vareta de mistura depende [10] do produto a misturar:

Produto a misturar	Vareta de mistura
Tintas, vernizes, primários, betumes	R I Para materiais líquidos
Reboco, argamassa, gesso, betume	R II Para materiais duros e viscosos
Reboco, betão, betonilha, material isolante	M I Para materiais pesados
Argamassa, cola para ladrilhos, cola para soalhos	M II Para materiais ligeiramente pulverulentos e viscosos

- Ao introduzir e/ou retirar a vareta de mistura do produto a misturar, reduza o número de rotações. Durante o processo de mistura, movimente o aparelho para cima e para baixo.
- Limpe a vareta de mistura após cada utilização.

Manutenção / Cuidados



Atenção!

Antes de realizar qualquer trabalho no aparelho, retire a ficha da tomada.



Atenção!

Nunca limpe o aparelho com água - perigo de choque eléctrico!

- Limpe o aparelho e a vareta de mistura após cada utilização.
- Após conclusão do trabalho, retire a vareta de mistura.
- Mantenha as aberturas de ventilação sempre limpas e abertas, para garantir arrefecimento suficiente. Aberturas de ventilação obstruídas provocam destruição do aparelho.

Instruções ambientais



Nunca elimine o aparelho no lixo doméstico. Elimine o aparelho através de uma empresa de eliminação autorizada ou através das instalações de eliminação comunais. Observe as disposições legais vigentes. Em caso de dúvida, contacte as instalações de eliminação. Elimine todos os materiais de embalagem correctamente.

Garantia

Para este aparelho da Würth oferecemos uma garantia nos termos das disposições legais/específicas do país, a partir da data de compra (prova pela factura ou pelo certificado de fornecimento). Danos ocorridos serão eliminados pelo fornecimento de peças de reposição ou pela reparação. Danos causados pelo manuseio incorrecto são excluídos da garantia.

Reclamações só poderão ser reconhecidas, se o aparelho não desmontado for entregue a uma filial da Würth, ao representante da Würth ou a um posto de assistência autorizado pela Würth. Reservam-se alterações técnicas.

Não nos responsabilizamos por erros tipográficos.

Peças sobresselentes

Se o aparelho falhar, apesar dos processos de fabricação e inspeção cuidadosos, a reparação deverá ser efectuada por um masterService da Würth. In Deutschland erreichen Sie den Würth masterService kostenlos unter Tel. 0800-WMASTER (0800-9 62 78 37).

In Österreich unter der Tel. 0800-20 30 13.

Para perguntas e encomendas de peças de reposição é favor sempre indicar o número do artigo de acordo com a placa de identificação do aparelho. A lista actualizada de peças de sobresselentes pode ser acedida na internet em "<http://www.wuerth.com/partsmanager>" ou solicitada à sucursal da Würth mais próxima.

Informação sobre ruídos e vibrações

Valores de medição apurados segundo EN 60745. O nível sonoro ponderado A é tipicamente:

Art.	0702 841 X	0702 846 X
Nível de pressão sonora	LpA= 82 dB(A)	LpA= 87 dB(A)
Nível de potência sonora	LWA= 93 dB(A)	LWA= 98 dB(A)
Insegurança	K = 3 dB(A)	K = 3 dB(A)

Usar protecção auditiva!

Valor total de vibração (ao misturar substâncias minerais):

Art.	0702 841 X	0702 846 X
Valor de emissão	$a_n = 1,6 \text{ m/s}^2$	$a_n = 2,0 \text{ m/s}^2$

■ Incerteza: $K = 1,5 \text{ m/s}^2$

CE Declaração de conformidade

Declaramos em responsabilidade exclusiva, que este produto corresponde com as seguintes normas e os seguintes documentos normativos:

Normas

- EN 55014
- EN 61000,
- EN 60745-1:2009
- EN 60745-2-1:2010

nos termos das disposições das directivas:

Directiva CE

- 2004/108/CE
- 2006/42/CE
- 2011/65/EU

Documentos técnicos podem ser solicitados na:
Adolf Würth GmbH & Co. KG, Abt. PFW
Reinhold-Würth-Straße 12 - 17,
74653 Künzelsau (Alemanha)



M. Strobel
Director
Product Management



Dr.-Ing. S. Beichter
Director Quality,
Authorised Signatory

Künzelsau: 02.05.2014

NL

Voor uw veiligheid



Gelieve vóór het eerste gebruik van uw apparaat deze gebruiksaanwijzing te lezen en ze in acht te nemen. Bewaar deze gebruiksaanwijzing voor later gebruik of voor eventuele volgende eigenaars.



OPGELET - Lees voor het eerste gebruik **de veiligheidsaanwijzingen!**

Bij veronachtzaming van de gebruiksaanwijzing en de veiligheidsaanwijzingen kan schade aan het apparaat ontstaan en gevaar voor gebruikers en andere personen.

Bij transportschade onmiddellijk de handelaar op de hoogte stellen.



Veiligheidsaanwijzingen



Aanwijzing

Het is verboden veranderingen aan het apparaat aan te brengen of extra apparaten erop aan te sluiten. Dergelijke veranderingen kunnen leiden tot persoonlijk letsel en storingen.

- De reparaties aan het apparaat mogen alleen door hiervoor geïnstrueerde en opgeleide personen worden uitgevoerd. Gebruik hierbij altijd de originele onderdelen van de Adolf Würth GmbH & Co. KG. Zodoende is gewaarborgd, dat de veiligheid van het apparaat behouden blijft.

Tijdens het werk gelden de volgende veiligheidsvoorschriften



Draag altijd een veiligheidsbril, gehoorbescherming, veiligheidshandschoenen en ademhalingsbescherming.

- Voor ieder gebruik apparaat, stekkers en kabels controleren. Laat schade alleen door een vakman repareren. Stekker alleen bij uitgeschakelde machine in de contactdoos steken.
- Indien tijdens het werken de stroomkabel beschadigd of doorgesneden is, mag de kabel niet aangeraakt worden voor de stekker is uitgetrokken. Gebruik het apparaat nooit met beschadigde kabel.

- Houd het elektrische apparaat vrij van regen of vocht. Indringend water in het elektrische apparaat verhoogt het risico op elektrische schokken.
- Bij werken in de open lucht mag u uitsluitend verlengkabels gebruiken die geschikt zijn voor gebruik buiten. Het gebruik van een geschikte kabel verlaagt het risico op een elektrische schok.
- De spanning moet overeenkomen met de gegevens op het typeplaatje.
- Houd bij het werken met de machine de machine altijd stevig met beide handen vast en zorg voor een veilige standplaats.
- Houd het apparaat vast aan de geïsoleerde handgrepen wanneer u werken uitvoert waarbij het werktuig verborgen stroomkabels of de eigen stroomkabel kan treffen. Door het contact met een spanningvoerende geleider kunnen ook metalen apparaatonderdelen onder spanning komen te staan, met een elektrische schok als mogelijk gevolg.



Het apparaat niet gebruiken in een explosiegevaarlijke omgeving. Geen licht ontvlambare oplosmiddelen of oplosmiddelhoudende stoffen mengen met een vlampunt onder 21 °C.

- Voor ingebruikneming vastzitten van de roerkorf evenals de onberispelijke circulatie controleren.



Veiligheidsaanwijzingen

- Het apparaat uitsluitend in het mengvat laten starten/uitlopen. Voor vaste en veilige stand van het mengvat zorgen.
- Wacht tot het apparaat of werktuig tot stilstand is gekomen. Roterende werktuigen kunnen vasthaken en verwondingen of schade veroorzaken.
- Stofmasker dragen als bescherming tegen gevaarlijke stoffen tijdens het mengen. Sommige minerale stoffen zijn kankerverwekkend. Maak zo mogelijk gebruik van stofafzuiging.
- Tijdens het mengen niet met de handen of met voorwerpen in het mengvat grijpen. Inklemgevaar!
- Sluit apparaten aan via een lekstroomveiligheidsinrichting (RCD) met een inschakelstroom van 30 mA of lager.
- **Gebruik alleen originele Würth-toebehoren en reserveonderdelen.**

Technische gegevens

Art.	0702 841 X	0702 846 X
Nominaal vermogen	1010 W	1400 W
Spanning	230-240 V AC	230-240 V AC
Frequentie	50/60 Hz	50/60 Hz
Stationair toerental 1e versnelling	-925 min ⁻¹	-660 min ⁻¹
Stationair toerental 2e versnelling		-920 min ⁻¹
Toerental onder belasting, 1e versnelling	-680 min ⁻¹	-440 min ⁻¹
Toerental onder belasting, 2e versnelling		-610 min ⁻¹
Maximale roerdiameter	120 mm	160 mm
Maximale menghoeveelheid	40 l	90 l
Gewicht zonder roerkorf	4,7 kg	5,6 kg
Beschermingsklasse	□ / II	□ / II

Goedgekeurd gebruik

Het apparaat is geschikt voor het mengen van vloeibare en poedervormige stoffen zoals verf, mortel, lijm, pleister en gelijkaardige substanties.

Naargelang de consistentie en hoeveelheid van het materiaal dient de passende roerkorf met de juiste werking gebruikt worden.

Het apparaat is niet geschikt voor continu gebruik.

Vanwege de hoge draaimomenten van het apparaat mag het apparaat niet als boormachine worden gebruikt.

Het apparaat mag niet gebruikt worden voor het mengen van levensmiddelen.

Het apparaat is niet geschikt voor het mengen van materialen met grafietstof, zoutlozen of aal. Het mengen van deze stoffen kan het apparaat vernielen.

Voor schade als gevolg van oneigenlijk gebruik is de gebruiker aansprakelijk.

Bestanddelen van de machine

Overzicht (afb. I)

- 1 Ontgrendeling voor AAN-/UIT-schakelaar
- 2 AAN-/UIT-schakelaar
- 3 Handgrepen
- 4 Metalen frame
- 5 Ventilatiesleuven
- 6 Versnellingschakelaar*
- 7 Machinehals
- 8 Roeras
- 9 M-14-adapter
- 10 Roerkorf

* enkel voor RW 1400

In gebruik nemen



Let op!

Voor alle werken de stekker uit het stopcontact trekken.

Montage van de roeropname:

- Schroef de M-14-adapter [9] op de buitenste schroefdraad van de roeras[8].

Montage van de roerkorf / werktuigvervanging [afb. A]:

- De roerkorf [10] met M-14-buitenschroefdraad in de M-14-adapter [9] op de roeras[8] schroeven.
- ✓ De roerkorf zet zichzelf vast.
- Om de roerkorf [10] los te maken, gebruikt u een vorksleutel SW 22 en SW 24: Plaats een vorksleutel aan de adapter, een tweede aan de zeskantopname van de roerkorf en draai deze tegen elkaar tot de roerkorf los is.

Bediening



Let op!

Netspanning in acht nemen: De spanning van de stroombron moet overeenkomen met de gegevens op het typeplaatje van het apparaat.



Machine altijd met beide handen vasthouden.

- De ontgrendeling voor de AAN/UIT-schakelaar [1] indrukken.
- De AAN/UIT-schakelaar [2] indrukken.



Traploze toerentalregeling

Zacht drukken op de AAN/UIT-schakelaar activeert een laag toerental en maakt zodoende een gecontroleerde start mogelijk. Bij toenemende druk wordt het toerental verhoogd.

- Werk altijd met volledig doorgedrukte AAN/UIT-schakelaar [2].
- AAN/UIT-schakelaar [2] loslaten om het werk te beëindigen.
- Bij het drenken of verwijderen van het menggoed met laag toerental werken.
- Na het volledig drenken het toerental tot het maximum opdrijven om de motor voldoende te koelen.
- Tijdens het mengen de machine door het mengvat leiden. Zo lang mengen tot al het menggoed volledig verwerkt is. De verwerkingsvoorschriften van de fabrikant van het materiaal in acht nemen.

Versnellingschakelaar

(enkel voor RW 1400)

- Met de versnellingschakelaar [6] kunnen twee toerentalbereiken geselecteerd worden:

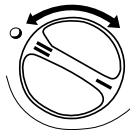

I 0 - 660 min-1

II 0 - 920 min-1

- De versnellingschakelaar [6] in de betreffende positie laten vastklikken. Indien de versnellingen niet geschakeld kunnen worden, dient u de aandrijfspil met de hand te draaien.
- Versnellingschakelaar [6] alleen bij stilstaande machine bedienen!

Tips

De keuze van roerkorf [10] hangt van het roergoed af:

Roergoed	Roerkorf
Verf, lak, grondverf, bitumen	R I Voor vloeibare materialen
Plamuur, mortel, gips, pleister	R II Voor taai, kleverige materialen
Plamuur, beton, estrik, isolatie	M I Voor zware materialen
mortel, tegellijm, vloerlijm	M II Voor licht poedrige en kleverige materialen

- Bij het drenken of verwijderen van de roerkorf uit het roergoed het toerental verlagen. Bij het roeren het apparaat op en neer bewegen.
- Na gebruik de roerkorf reinigen.

Onderhoud/verzorging



Let op!

Voor alle werken de stekker uit het stopcontact trekken.



Let op!

Reinig het apparaat in geen geval met water - gevaar voor elektrische schokken!

- Apparaat en roerkorf na gebruik reinigen.
- De roerkorf verwijderen nadat het werk is voltooid.
- De ventilatiegleuf proper en open houden om voldoende koeling te waarborgen. Afgesloten ventilatiegleuven kunnen het apparaat vernielen.

Milieu-informatie

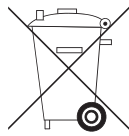

Gooi het apparaat nooit weg met het normale huisvuil. Voer het apparaat af via een erkend afvalverwerkingsbedrijf of via uw plaatselijke afvalverwerkingsvoorziening. Neem de actuele geldende voorschriften in acht. Neem in geval van

twijfel contact op met uw afvalverwerkingsvoorziening. Voer alle verpakkingsmaterialen op een milieuvriendelijke wijze af.

Garantie

Voor dit Würth-apparaat geven wij een garantie in overeenstemming met de wettelijke/landspecifieke bepalingen vanaf de datum van aankoop (factuur of pakbon dient als bewijs).

In geval van schade wordt de garantie vervuld door middel van vervangende levering of reparatie. Voor schade die te wijten is aan verkeerd gebruik, kan geen aanspraak worden gemaakt op garantie.

Garantie wordt alleen aanvaard als het apparaat niet in losse onderdelen aan een Würth-vestiging, Würth-vertegenwoordiger of erkend Würth-servicecentrum wordt overhandigd. Technische wijzigingen voorbehouden.

Voor drukfouten nemen wij geen verantwoordelijkheid.

Reserveonderdelen

Als het apparaat het ondanks onze zorgvuldige fabricage- en controleprocessen toch zou laten afweten, dient u het te laten repareren door een Würth-masterService.

Gelieve niet te vergeten bij alle vragen en de bestelling van reserveonderdelen het artikelnummer te vermelden dat op het typeplaatje van het apparaat staat.

De actuele onderdelenlijst van dit apparaat vindt u op het internet onder <http://www.wuerth.com/parts-manager> of kunt u opvragen bij uw dichtstbijzijnde Würth-vestiging.

Geluids-/vibratiegegevens

De meetwaarden zijn bepaald in overeenstemming met EN 60745.

Het A-geclassificeerde geluidsniveau van het apparaat bedraagt doorgaans:

Art.	0702 841 X	0702 846 X
Geluidsdrukniveau	L _{pA} = 82 dB(A)	L _{pA} = 87 dB(A)
Geluidsvermogensniveau	LWA= 93 dB(A)	LWA= 98 dB(A)
Onzekerheid	K = 3 dB(A)	K = 3 dB(A)

Draag gehoorbescherming!

Totale trillingswaarde
(bij het roeren van minerale stoffen):

Art.	0702 841 X	0702 846 X
Emissiewaarde	$a_n = 1,6 \text{ m/s}^2$	$a_n = 2,0 \text{ m/s}^2$

- Onzekerheid: $K = 1,5 \text{ m/s}^2$

CE Conformiteitsverklaring

Wij verklaren als enige verantwoordelijke dat dit product voldoet aan de volgende normen of normatieve documenten:

Normen

- EN 55014
- EN 61000,
- EN 60745-1:2009
- EN 60745-2-1:2010

conform de bepalingen van de richtlijnen:

EG-richtlijn

- 2004/108/EG
- 2006/42/EG
- 2011/65/EG

Technische documentatie bij:
Adolf Würth GmbH & Co. KG, Abt. PFW
Reinhold-Würth-Straße 12 - 17,
74653 Künzelsau (Germany)



M. Strobel
Director
Product Management



Dr.-Ing. S. Beichter
Director Quality,
Authorised Signatory

Künzelsau: 02.05.2014

DK
Før din sikkerhed

Læs og følg denne betjeningsvejledning inden den første brug af dit apparat.
Opbevar denne betjeningsvejledning til senere brug eller en senere ny ejer.



ADVARSEL - Før første ibrugtagning **Læs ubetinget sikkerhedsinformationerne!**

Hvis driftsvejledningen og sikkerhedsinformationerne ikke overholdes, kan der opstå skader på apparatet og risici for brugeren og andre personer.
Ved transportskader skal forhandleren omgående informeres.

Sikkerhedsoplysninger

Information

Det er forbudt at gennemføre ændringer på maskinen eller at fremstille ekstraudstyr. Sådanne ændringer kan føre til personskader og fejlfunktioner.

- Apparatet må kun repareres af hertil anviste og skolede personer. Brug herved altid originale reservedele fra Adolf Würth GmbH & Co. KG. Derved sikres det, at apparatets sikkerhed bibeholdes.

Mens arbejdet står på gælder følgende sikkerhedsforskrifter

Bær altid beskyttelsesbrille, høreværn, beskytteshandsker og åndedrætsværn.

- Kontrollér apparat, kabler og stik inden hver brug. Skader må kun repareres af en fagmand. Stikket må kun forbindes med stikdåsen, når maskinen er frakoblet.
- Bliver forsyningsledningen beskadiget eller skåret over under arbejdet, må ledningen ikke berøres, men træk øjeblikkeligt stikket ud. Benyt aldrig apparatet med beskadiget ledning.

- El-apparatet må ikke udsættes for regn eller fugt. Hvis der trænger vand ind i el-apparatet øges risikoen for et elektrisk stød.
- Ved udendørsarbejder må der kun anvendes forlængerledninger, som er beregnet til udendørs brug. Anvendelsen af en egnet ledning reducerer risikoen for et elektrisk stød.
- Netspændingen skal stemme overens med den på typeskiltet anførte spænding.
- Hold ved arbejdet altid apparatet fast med begge hænder og sørg for at stå sikkert.
- Hold apparatet på de isolerede greb, når der udføres arbejder, hvor indsatsværktøjet kan komme i kontakt med skjulte strømledninger eller apparatets eget netkabel. Kontakt med en spændingsførende ledning kan også gøre maskinens metaldele spændingsførende og føre til elektrisk stød.



Anvend ikke apparatet i omgivelser med eksplosionsfarlig atmosfære. Bland ikke letantændelige opløsningsmidler eller opløsningsmiddelholdige stoffer med et flammepunkt på under 21 ° C.

- Kontrollér inden ibrugtagningen, at røeanordningen sidder rigtigt fast og roterer korrekt.



Sikkerhedsoplysninger

- Start-/stop kun apparatet i blandebeholderen. Sørg for, at blandebeholderen står stabilt og sikkert.
- Vent til apparatet hhv. værktøjet står stille. Roterende værktøjer kan sætte sig fast og medføre kvæstelser eller skader.
- Bær en støvmaske til beskyttelse mod sundhedsfarligt støv under blandearbejderne. Nogle mineralske stoffer anses for at være kræftfremkaldende. Brug, hvis muligt en støvudsugning.
- Grib ikke ned i blandebeholderen med hænder eller genstande ved løbende blandearbejder. Klemmefare!
- Tilslut principielt apparater via en fejlstrømsbeskyttelsesanordning (RCD) med en minimum smeltestrøm på 30 mA eller mindre.
- **Brug kun originalt tilbehør og reservedele fra Würth .**

Tekniske data

Art.	0702 841 X	0702 846 X
Nominel ydelse	1010 W	1400 W
Spænding	230-240 V AC	230-240 V AC
Frekvens	50/60 Hz	50/60 Hz
Tomgangshastighed 1. gear	-925 min ⁻¹	-660 min ⁻¹
Tomgangshastighed 2. gear		-920 min ⁻¹
Hastighed ved belastning, 1. gear	-680 min ⁻¹	-440 min ⁻¹
Hastighed ved belastning, 2. gear		-610 min ⁻¹
Maksimal rørediameter	120 mm	160 mm
Maksimal blandingsmængde	40 l	90 l
Vægt uden røreanordning	4,7 kg	5,6 kg
Sikkerhedsklasse	□ / II	□ / II

Korrekt anvendelse

Dette apparat er beregnet til blanding af flydende og pulverformede byggematerialer som maling, mørtel, lim, puds og lignende substanser.

Alt efter materialets konsistens og blandingsmængden skal der anvendes den passende røreanordning med tilsvarende blandebevirkning.

Apparatet er beregnet til konstant drift.

På grund af apparatets høje drejemoment må det ikke bruges som boremaskine.

Apparatet må ikke bruges til blanding af fødevarer.

Apparatet er ikke egnet til blanding af grafitstøvholdige materialer, saltlage eller gyllet. Blanding af disse stoffer kan ødelægge apparatet.

Brugeren hæfter for skader, som skyldes ikke-formålsbestemt anvendelse.

Apparatets elementer

Øversigt (fig. 1)

- 1 Frigørelse af ON-/OFF-afbryder
- 2 ON-/OFF-afbryder
- 3 Håndgreb
- 4 Metalramme
- 5 ventilationshuller
- 6 Gearvælger*
- 7 Maskinhals
- 8 Røreaksel
- 9 M-14 adapter
- 10 Røreanordning

* kun RW 1400

Ibrugtagning



OBS!

Træk altid stikket ud inden ethvert arbejde på apparatet.

Montering af røreholder:

- Skru M-14 adapteren [9] på røreakslens udvendige gevind [8].

Montering af røreanordning / værktøjsskift [Fig. A]:

- Skru røreanordningen [10] med M-14 udvendigt gevind i M-14 adapteren [9] på røreakslen [8].
- ✓ Røreanordningen spændes fast under brugen.
- For at løsne røreanordningen [10] behøver du en SW 22 og SW 24 gaffelnøgle: Sæt en gaffelnøgle på adapteren, den anden på røreanordningens sekskantoptagelse og træk i hver sin retning indtil røreanordningen løsnes.

Betjening



OBS!

Vær opmærksom på netspændingen: Strømkildens spænding skal svare til specifikationerne på apparatets typeskilt.



Maskinen skal altid føres med begge hænder.

- Tryk på frigørelsen til ON/OFF-afbryderen [1].
- Tryk på ON/OFF-afbryderen [2].



Trinløs hastighedsregulering

Et let tryk på ON/OFF-afbryderen bevirker en lav hastighed og muliggør således en kontrolleret start. Hastigheden forhøjes med tiltagende tryk.

- Arbejd altid med helt indtrykket ON/OFF-afbryder [2].
- Slip ON/OFF-afbryderen [2] for at stoppe arbejdet.
- Arbejd med reduceret hastighed når du dykker ned i hhv. trækker maskinen op af blandematerialet.
- Forhøj hastigheden til maksimum når maskinen er dykket helt ned for at sikre en tilstrækkelig motorkøling.
- Bevæg maskinen rundt i blandedebeholderen under blandearbejdet. Bland så længe indtil blandematerialet er komplet gennemarbejdet. Vær opmærksom på materialeproducentens forarbejdningsforskrifter.

Gearvælger (kun RW 1400)

- På gearvælgeren [6] kan der forvælges to hastighedsområder:

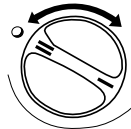

I 0 - 660 min-1

II 0 - 920 min-1

- Lad gearvælgeren [6] gå i indgreb i den pågældende position. Vil gearene ikke gå i indgreb, drejes drivspindlen lidt med hånden.
- Betjen kun gearvælgeren [6] når maskinen står stille!

Arbejdsinformationer

Valget af røreanordning [10] afhænger af rørematerialet:

Røremateriale	Røreanordning
Maling, lakker, grunder, bitumen	R I Til flydende materialer
Færdigpuds, mørtel, gips, spartelmasse	R II Til seje, klæbrige materialer
Puds, beton, afretningslag, isoleringsmateriale	M I Til tunge materialer
Færdigmørtel, fliseklæber, gulvlim	M II Til let pulverformede og klæbrige materialer

- Reducér hastigheden når du dykker ned i hhv. trækker røreanordningen op af blandematerialet. Bevæg apparatet op- og ned under rørearbejdet.
- Rengør røreanordningen efter brug.

Vedligeholdelse / pleje



OBS!

Træk altid stikket ud inden ethvert arbejde på apparatet.



OBS!

Rengør under ingen omstændigheder apparatet med vand - fare for elektrisk stød!

- Rengør apparat og røreanordning efter brug.
- Fjern røreanordningen efter arbejdet.
- Hold ventilationslidserne rene og åbne for at sikre en tilstrækkelig køling. Tilstoppede ventilationslidser medfører ødelæggelse af apparatet.

Miljøinformationer



Smid under ingen omstændigheder apparatet ud sammen med det almindelige husholdningsaffald. Bortskaf apparatet via et godkendt renovationsfirma eller dit kommunale renovationselskab. Overhold de aktuelle forskrifter. Kontakt renovationselskabet, hvis du er i tvivl. Bortskaf alle emballagematerialer iht. gældende miljøforskrifter.

Garanti

På dette Würth apparat er der garanti i henhold til de lovmæssige / lokale bestemmelser fra købsdatoen (dokumentation med faktura eller kvittering). Opståede skader godtgøres i form af omlevering eller reparation. Skader, der skyldes forkert behandling, er ikke dækket af garantien. Reklamationer kan kun anerkendes, hvis apparatet uskilt bliver sendt til en Würth filial, din Würth salgsrepræsentant eller overgives til et autoriseret Würth servicecenter. Tekniske ændringer forbeholdes. Vi overtager intet ansvar for trykfejl.

Reserve dele

Hvis enheden trods omhyggelig fremstillings- og kontrolmetoder svigter, skal reparationen foretages af en Würth masterService.

Ved alle forespørgsler og reservedelsbestillinger skal du altid angive det artikelnummer, der findes på produktets typeskilt.

Den aktuelle reservedelsliste for denne enhed findes på internettet under <http://www.wuerth.com/parts-manager> " eller kan fås fra nærmeste Würth filial.

Støj-/vibrationsinformation

Måleværdier beregnet iht. EN 60745.
Apparatets A-vægtede støjniveau er typisk:

Art.	0702 841 X	0702 846 X
Lydtryksniveau	LpA= 82 dB(A)	LpA= 87 dB(A)
Lydeffektniveau	LWA= 93 dB(A)	LWA= 98 dB(A)
Usikkerhed	K = 3 dB(A)	K = 3 dB(A)

Bær høreværn!

Samlet vibrationsværdi
(ved røring af mineralske stoffer):

Art.	0702 841 X	0702 846 X
Emissionsværdi	$a_n = 1,6 \text{ m/s}^2$	$a_n = 2,0 \text{ m/s}^2$

- Usikkerhed: $K = 1,5 \text{ m/s}^2$

CE Overensstemmelseserklæring

Vi erklærer på eget ansvar, at dette produkt er i overensstemmelse med følgende standarder og normative dokumenter:

Standarder

- EN 55014
- EN 61000,
- EN 60745-1:2009
- EN 60745-2-1:2010

iht. til bestemmelserne i direktiv:

EF-direktiv

- 2004/108/EF
- 2006/42/EF
- 2011/65/EU

Teknisk dokumentation fås hos:
Adolf Würth GmbH & Co. KG, Abt. PFW
Reinhold-Würth-Straße 12 - 17,
74653 Künzelsau (Germany)



M. Strobel
Director
Product Management

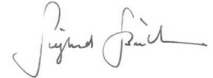

Dr.-Ing. S. Beichter
Director Quality,
Authorised Signatory

Künzelsau: 02.05.2014

NO
For din egen sikkerhet

Les denne bruksveiledningen før enheten tas i bruk for første gang og følg anvisningene.
Oppbevar denne bruksanvisningen til senere bruk eller for annen eier.



ADVARSEL - Les **sikkerhetsinstruksene** før første gangs bruk!

Hvis bruksanvisningen og sikkerhetsinstruksjonene ikke følges, kan dette medføre skader på apparatet og fare for brukeren og andre personer. Informer straks forhandleren hvis det oppstår skader under transporten.

Sikkerhetsinstruksjoner

Merk

Det er forbudt å foreta endringer på enheten eller utvikle tilbehør. Slike endringer kan føre til personskader og funksjonsfeil.

- Reparasjoner på enheten må bare utføres av personer som har fått dette i oppgave, og som har fått riktig opplæring. Bruk alltid originale reservedeler fra firmaet Adolf Würth GmbH & Co. KG. På denne måten kan du være sikker på at apparatet er sikkert i drift.

Under arbeidet gjelder følgende sikkerhetsbestemmelser

Bruk alltid vernebriller, hørselsvern, vernehansker og åndedrettsvern.

- Før hver bruk må maskin, støpsel og kabel kontrolleres. La en fagmann utbedre skadene. Støpselet må kun stikkes inn i stikkkontakten når maskinen er slått av.
- Hvis nettkabelen skades eller brutt under arbeidet, må man ikke berøre kabelen men straks trekke i netstøpselet. Bruk aldri apparatet med ødelagt kabel.

- Beskytt det elektriske apparatet mot regn eller fuktighet. Inntrenging av vann i det elektriske apparatet øker risikoen for elektriske støt.
- Ved arbeid utendørs får man kun benytte skjøteledning som er egnet til utendørs bruk. Bruk av en egnet kabel reduserer faren for elektrisk støt.
- Nettspenningen må stemme over ens med informasjonene på typeskiltet.
- Enheten skal alltid holdes stabilt og godt fast med begge hender når du arbeider med den.
- Apparatet må holdes i de isolerte gripeflatene når du utfører arbeid der innsatsverktøyet kan komme til å treffe skjulte strø姆ledninger eller apparatets egen nettkabel. Kontakt med spenningsførende ledning kan sette metall-deler i maskinen under spenning og føre til elektrisk støt.



Ikke benytt apparatet i en omgivelse med eksplosjonsfarlig atmosfære. Ikke bland lett antennelige løsemiddel eller løsemiddelholdige stoffer med et flampunkt på under 21 °C.

- Før igangsettingen må man kontrollere at rørekurven sitter godt fast og at rundløpet er feilfritt.



Sikkerhetsinstruksjoner

- Apparatet får kun ha inn-/utløp i blandebeholderen. Man må sørge for at blandebeholderen står stødig.
- Vent til apparatet hhv. verktøyet har stanset. Roterende verktøy kan sette seg fast og det kan medføre skader.
- Man må bruke støvmaske for å beskytte seg mot helsefarlig støv under blandingen. Endel mineralske stoffer er kreftfremkallende. Om mulig må du bruke støvavsug.
- Under blandearbeidene må man ikke gripe inn i blandebeholderen med hendene eller gjenstander. Fare for klemming!
- Koble apparatet via en feilstrøms-verneinnretning (RCD) med en strømstyrke på 30 mA eller lavere.
- **Bruk kun originalt tilbehør og originale reservedeler fra Würth .**

Tekniske data

Art.	0702 841 X	0702 846 X
Nominell effekt	1010 W	1400 W
Spenning	230-240 V AC	230-240 V AC
Frekvens	50/60 Hz	50/60 Hz
Tomgangsturtall 1. gir	-925 min ⁻¹	-660 min ⁻¹
Tomgangsturtall 2. gir		-920 min ⁻¹
Turtall under last, 1. gir	-680 min ⁻¹	-440 min ⁻¹
Turtall under last, 2. gir		-610 min ⁻¹
Maksimal røreverkdiameter	120 mm	160 mm
Maksimal blandemengde	40 l	90 l
Vekt uten rørkurv	4,7 kg	5,6 kg
Verneklasse	□ / II	□ / II

Riktig bruk

Apparatet skal benyttes ved flytende eller pulverformete byggestoffer som farger, mørtel, lim, puss og liknende substanser.

Alt etter materialkonsistens og blandemengde må man benytte passende rørekurv med passende blande-virkning.

Apparatet er ikke ment brukt i kontinuerlig drift.

På grunn av apparatets høye dreiemomenter er det ikke tillatt å bruke bormaskin.

Apparatet må ikke benyttes til blanding av næringsmidler.

Apparatet er ikke egnet til blanding av grafittstøvholdige materialer, saltlake eller gjødsel. Blanding av disse stoffene kan ødelegge apparatet.

Brukeren er ansvarlig for skader som oppstår på grunn av feilaktig bruk.

Laderdeler

Oversikt (fig. 1)

- 1 Frigjøring for AV/PÅ-bryteren
- 2 AV/PÅ-bryter
- 3 Håndtak
- 4 Metallramme
- 5 Ventilasjonsåpning
- 6 Girvelgerbryter*
- 7 Maskinhals
- 8 Røreksel
- 9 M-14 adapter
- 10 Rørekurv

* kun RW 1400

Igangsetting



OBS!

Før det utføres arbeidet på apparatet må man trekke ut støpselet.

Montering av rørefestet:

- Skru M-14-adapteren [9] på den utvendige gjenge til rørekselen [8].

Montering av rørekurven / verktøybytte [Abb. A]:

- Skru rørekurven [10] med M-14 utvendig gjenge i M-14-adapteren [9] på rørekselen [8].
- ✓ Rørekurven trekker seg fast under driften.
- For å løsne rørekurven [10] benytter man hhv. en gaffelnøkkel NV 22 og NV 24: Sett en gaffelnøkkel på adapteren, den andre på 6-kant-uttaket til rørekurven og trekk dem mot hverandre til rørekurven løsner.

Betjening



OBS!

Pass på at du bruker riktig nettspenning: Spenningen til strømkilden må stemme overens med spenningen som er angitt på typeskiltet til apparatet.



Hold alltid maskinen med begge hender.

- Trykk på frigjøringen for AV/PÅ-bryteren [1].
- Trykk på AV/PÅ-bryteren [2].



Trinnløs turtallsregulering

Let trykk på AV/PÅ-bryteren gir et lavt turtall og det gjør det mulig å foreta en kontrollert oppstart. Med økt trykk økes turtallet.

- Arbeid alltid med fullstendig gjennomtrykket PÅ/AV-bryter [2].
- For å avslutte arbeidet, slipper du AV/PÅ-bryteren [2].
- Ved inntrenging hhv. uttak fra blandematerialet må man arbeide med redusert turtall.
- Etter fullstendig inntrenging økes turtallet til maksimum, slik at tilstrekkelig motorkjøling sikres.
- Under blandeprosessen føres maskinen gjennom blandebeholderen. Bland helt til blandematerialet er helt gjennomarbeidet. Ta hensyn til materialproduzentens bearbeidelsesforskrifter.

Girvelgerbryter (kun RW 1400)

- Ved girvelgerbryteren [6] kan to turtallsområder forhåndsvelges:

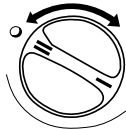

I 0 - 660 min-1

II 0 - 920 min-1

- La girvelgerbryteren [6] festes i den respektive posisjonen. Ikke sett inn girene, vri drevspindelen litt for hånd.
- Girvelgerbryteren [6] får kun aktiveres når maskinen står stille!

Arbeidsinstrukser

Valg av rørekurv [10] avhenger av rørematerialet:

Rørematerial	Rørekurv
Farge, lakk, grunning, bitumen	R I For flytende materialer
Ferdispuss, mørtel, gips, sparkelmasse	R II For seige, klebende materialer
Puss, betong, sementgulv, isolasjon	M I For tunge materialer
Ferdigmørtel, flislim, gulvlim	M II For lett pulveraktig og klebende materialer

- Ved inntrenging hhv. uttak av rørekurven fra rørematerialet må turtallet reduseres. Under røreplassen må apparatet beveges opp og ned.
- Rengjør rørekurven etter bruk.

Service / vedlikehold



OBS!

Før det utføres arbeider på apparatet må man trekke ut støpselet.



OBS!

Rengjør aldri apparatet med vann, fare for støt!

- Rengjør apparatet og rørekurven etter bruk.
- Ta ut rørekurven etter at arbeidet er avsluttet.
- Hold ventilasjonsåpningene rene og åpne, slik at man sikrer tilstrekkelig kjøling. Lukkede ventilasjonsåpninger medfører at apparatet ødelegges.

Miljøhenvvisninger

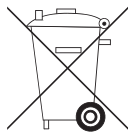

Apparatet må ikke under noen omstendighet kastes i vanlig husholdningsavfall. Kast apparatet på et godkjent avfallsdeponi eller på ditt lokale avfallsanlegg. Gjeldende forskrifter må følges. Hvis du er i tvil, bør du kontakte renovasjonsetaten i din kommune. Emballasjen bør kildesorteres.

Garanti

For denne Würth-enheten, tilbyr vi en garanti i overensstemmelse med de lovmessige / landsspesifikke bestemmelser fra kjøpedatoen (dokumentasjon ved regning eller følgeseddel).

Skader som oppstår utbedres ved levering av erstatningsapparat eller reparasjon. Garantien dekker ikke skader som oppstår på grunn av feilaktig behandling.

Klager kan aksepteres kun når verktøyet blir levert til en Würth-avdeling, din Würth-kvalifiserte medarbeider eller en Würth-autorisert forhandler. Med forbehold om tekniske endringer.

Vi påtar oss intet ansvar for trykkfeil.

Reservedeler

Hvis apparatet på tross av nøyaktige produksjons- og kontrollprosesser svikter, må reparasjonen utføres av Würth masterService.

For alle spørsmål og bestilling av reservedeler ber vi deg oppgi artikkelnummeret som står på apparatets typeskilt.

Den aktuelle reservedelslisten til dette apparatet finner du på internett under „<http://www.wuerth.com/partsmanager>” eller du kan få den hos din nærmeste Würth-forhandler.

Informasjon ang. støy / vibrasjon

Måleverdiene er beregnet iht. EN 60745.
Det A-vurderte støynivået til apparatet har følgende typiske verdier:

Art.	0702 841 X	0702 846 X
Lydtrykknivå	L _{pA} = 82 dB(A)	L _{pA} = 87 dB(A)
Lydeffektnivå	L _{WA} = 93 dB(A)	L _{WA} = 98 dB(A)
Usikkerhet	K = 3 dB(A)	K = 3 dB(A)

Bruk hørselsvern!

Total svingningsverdi
(ved røring av mineralske stoffer):

Art.	0702 841 X	0702 846 X
Emisjonsverdi	$a_n = 1,6 \text{ m/s}^2$	$a_n = 2,0 \text{ m/s}^2$

- Usikkerhet: K = 1,5 m/s²

CE Samsvarserklæring

Vi erklærer herved å ha enansvaret for at dette produktet samsvarer med følgende standarder eller normative dokumenter:

Standarder

- EN 55014
- EN 61000,
- EN 60745-1:2009
- EN 60745-2-1:2010

i henhold til bestemmelsene i direktivene:

EU-direktiv

- 2004/108/EF
- 2006/42/EF
- 2011/65/EC

Teknisk dokumentasjon hos:
Adolf Würth GmbH & Co. KG, avd. PFW
Reinhold-Würth-Straße 12 - 17,
74653 Künzelsau (Germany)



M. Strobel
Director
Product Management



Dr.-Ing. S. Beichter
Director Quality,
Authorised Signatory

Künzelsau: 02.05.2014

FI

Turvallisuutesi vuoksi



Lue käyttöohje ennen laitteen ensimmäistä käyttökertaa. Noudata ohjeita. Säilytä tämä käyttöohje myöhempiä tarvetta tai seuraavaa omistajaa varten.



VAROITUS – Ennen ensimmäistä käyttökertaa **turvaohjeet** on ehdottomasti luettava!

Käyttöohjeen ja turvaohjeiden huomiotta jättäminen voi vioittaa laitetta ja vaarantaa käyttäjän ja muut henkilöt. Jos laite on vioittunut kuljetuksessa, ota heti yhteys jälleenmyyjään.



Turvaohjeet



Vihje

On kiellettyä tehdä laitteeseen muutoksia tai valmistaa siihen lisälaitteita. Muutokset voivat aiheuttaa henkilövahinkoja ja vikoja laitteen toimintaan.

- Vain korjaustöihin valtuutetut ja koulutetut henkilöt saavat korjata laitteen. Kyseisissä töissä on aina käytettävä Adolf Würth GmbH & Co. KG:n alkuperäisvaraosia. Siten varmistat, että laite pysyy turvallisena.

Noudata seuraavia turvallisuusmääräyksiä työn aikana



Käytä aina suojalaseja, kuulonsuojaimia, suojakäsineitä ja hengityksensuojainta.

- Tarkasta ennen jokaista käyttöä laitteen, johdon ja pistokkeen kunto. Korjauta laite vain ammattiliikkeessä. Työnnä pistoke pistorasiaan vain, kun koneesta on virta katkaistuna.
- Jos liitäntäjohto vahingoittunut tai katkeaa työskentelyn aikana, älä koske johtoon vaan irrota pistotulppa välittömästi. Koneetta ei koskaan saa käyttää, jos sen johto on vaurioitunut.

- Sähkölaitetta ei saa altistaa sateelle tai kosteudelle. Sähkölaitteeseen tunkeutuva vesi suurentaa sähköiskun mahdollisuutta.
- Ulkona työskennellessäsi käytä ainoastaan jatkojohtoa, joka soveltuu ulkokäyttöön. Sopivan johdon käyttäminen pienentää sähköiskun mahdollisuutta.
- Verkköjännitteen on oltava arvokilven tietojen mukainen.
- Työskentelyn aikana pitele laitetta aina lujasti kaksin käsin ja huolehdi vakaasta asennosta.
- Pitele laitetta sen eristetyistä kahvapinnoista, kun teet sellaisia töitä, joissa käyttötarvike voi koskettaa piilossa olevia sähköjohtoja tai koneen omaa verkkokaapelia. Koskettaminen jännitettä johtavaan johtoon voi saada aikaan sen, että myös laitteen metalliosat tulevat jännitteen alaisiksi, mistä voi seurata sähköisku.



Laitetta ei saa käyttää räjähdysvaarallisessa ympäristössä. Laitteella ei saa sekoittaa helposti syttyviä liuotusaineita tai liuotusainepitoisia aineita, joiden leimahduspiste on alle 21 °C.

- Ennen käyttöönottoa tarkasta, että vispilä on tiukasti paikallaan ja että se pyörii moitteettomasti.



Turvaohjeet

- Laitteen saa käynnistää ja sammuttaa vain sekoitusastiasa. Huolehdi siitä, että sekoitusastia pysyy paikallaan vakaasti.
- Odota, kunnes laite tai tarvike on pysähtynyt. Pyörivät osat voivat jumiintua ja aiheuttaa vammoja tai vahinkoja.
- Suojaudu terveydelle haitallisilta pölyiltä käyttämällä hengityssuojainta sekoittamisen aikana. Eräät mineraaliaineet ovat syöpää aiheuttavia. Käytä mahdollisuuksien mukaan pölyn poistamiseen imuria.
- Sekoituksen aikana sekoitusastiaan ei saa tarttua käsin tai millään esineellä. Puristumisvaara!
- Laitteen kytkentä tulee tehdä vikavirtasuojakytkimen (RCD) kautta, jonka laukaisuvirtaraja on korkeintaan 30 mA.
- **Käytä vain alkuperäisiä Würth-lisätarvikkeita ja -varaosia.**

Tekniset tiedot

Tuotenro	0702 841 X	0702 846 X
Nimellisteho	1010 W	1400 W
Jännite	230-240 V AC	230-240 V AC
Taajuus	50/60 Hz	50/60 Hz
Joutokäyntinopeus 1. vaihde	-925 min ⁻¹	-660 min ⁻¹
Joutokäyntinopeus 2. vaihde		-920 min ⁻¹
Kierrosnopeus kuormitettuna, 1. vaihde	-680 min ⁻¹	-440 min ⁻¹
Kierrosnopeus kuormitettuna, 2. vaihde		-610 min ⁻¹
Sekoittimen maks. halkaisija	120 mm	160 mm
Maksimaalinen sekoitettava aine	40 l	90 l
Paino ilman vispilää	4,7 kg	5,6 kg
Suojaluokka	□ / II	□ / II

Käyttötarkoitus

Laite on tarkoitettu nestemäisten ja jauhemaisten rakennusaineiden kuten maalien, laastin, liiman, rappauksen ja vastaavien aineiden sekoittamiseen.

Vispilä on valittava sekoitettavan aineen ominaisuuksien ja määrän perusteella toivottua sekoitustulosta ajatellen.

Laitetta ei ole suunniteltu jatkuvaan käymiseen.

Suurten vääntömomenttien vuoksi laitetta ei ole sallittua käyttää porakoneena.

Laitetta ei saa käyttää elintarvikkeiden sekoittamiseen.

Laite ei sovellu grafiittipölypitoisten aineiden, suolavesien tai lantavesien sekoittamiseen. Näiden aineiden sekoittaminen voi hajottaa laitteen.

Käyttäjä vastaa tarkoituksenvastaisesta käytöstä aiheutuneista vahingoista itse.

Laitteen osat

Yleiskuva (kuva I)

- 1 Virtakytkimen vapautuspainike
- 2 Virtakytkin
- 3 Käsikahvat
- 4 Metallikehys
- 5 Tuuletusraot
- 6 Vaihteenvälitsin*
- 7 Laitteen vaippa
- 8 Sekoitinakseli
- 9 M-14 adapteri
- 10 Vispilä

* vain RW 1400

Käyttöönotto



Huomio!

Irrota pistotulppa pistorasiasta ennen kaikkia laitteeseen kohdistuvia töitä.

Sekoitinistukan asentaminen:

- Ruuvaa M-14 adapteri [9] sekoitinakselin [8] ulkokierteisiin.

Vispilän asentaminen / tarvikkeen vaihtaminen [kuva A]:

- Ruuvaa M-14-ulkokierteinen vispilä [10] sekoitinakselissa [8] olevaan M-14 adapteriin [9].
- ✓ Vispilä kiinnittyy lujasti paikalleen laitteen käydessä.
- Vispilän [10] irrottamisessa käytä apuna kiintoavainta avainväli 22 ja avainväli 24: Aseta toinen kiintoavain adapterille, toinen vispilän kuusiokantaiselle istukalle ja työnnä niitä toisiaan kohden kunnes vispilä irtaoo.

Käyttö



Huomio!

Huomaa verkkojännite: Laitteen arvokilvessä ilmoitetun jännitteen tulee olla sama kuin pistorasian jännite.



Pitele laitetta aina kaksin käsin.

- Paina virtakytkimen vapautuspainiketta [1].
- Paina virtakytkintä [2].



Portaaton kierrosnopeuden säätö

Virtakytkimen kevyt painaminen synnyttää pienemmän kierrosnopeuden ja mahdollistaa siten kontrolloidun käynnistämisen. Painalluksen voimistuessa kierrosnopeus kasvaa.

- Työskentelyn aikana pidä virtakytkin [2] aina täysin pohjaan painettuna.
- Työn päätteeksi vapauta virtakytkin [2].
- Työskentele alemmalla kierrosnopeudella upottaessasi vispilän sekoitettavaan aineeseen ja nostaessasi sen jälleen pois.
- Kun vispilä on kokonaan upotettu sekoitettavaan aineeseen, nosta kierrosnopeus maksimiin, jotta riittävä moottorijäähdytys on taattu.
- Liikuttele konetta sekoituksen aikana pitkin sekoitusastiaa. Sekoita niin kauan, kunnes sekoitettava aine on täysin työstetty. Noudata ainevalmistajan antamia työstöä koskevia määräyksiä.

Vaihteenvälitsin (vain RW 1400)

- Vaihteenvälitsimellä [6] voit valita kahdesta kierrosnopeusalueesta:

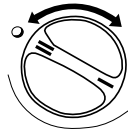

I 0 - 660 min-1

II 0 - 920 min-1

- Käännä vaihteenvälitsin [6] haluamasi vaihteen kohdalle. Mikäli vaihdetta ei saa valittua, käännä akselia hieman käsin.
- Kierrä vaihteenvälitsintä [6] vain koneen ollessa pysähdyksissä!

Työohjeita

Vispilän [10] valinta riippuu sekoitettava aineesta:

Sekoitettava aine	Vispilä
Maali, lakka, pohjamaali, bitumi	R I Nestemäisille aineille
Valmistasoite, laasti, kipsi, silote	R II Jäykille, tahmeille aineille
Tasoite, betoni, päällyste, äänieriste	M I Raskaille aineille
Valmislaasti, laattaliima, lattialiima	M II Hieman jauhomaisille ja tahmeille aineille

- Pienennä kierrosnopeutta, kun upotat vispilän sekoitettavaan aineeseen tai nostat sen sieltä. Liikuttele laitetta sekoituksen aikana ylös alas.
- Puhdista vispilä käytön jälkeen.

Huolto ja hoito



Huomio!

Irrota pistotulppa pistorasiasta ennen kaikkia laitteeseen kohdistuvia töitä.



Huomio!

Laitetta ei saa koskaan puhdistaa vedellä - sähköiskuvaara!

- Puhdista laite ja vispilä käytön jälkeen.
- Irrota vispilä työskentelyn päätyttyä.
- Pidä tuuletusraot puhtaina varmistaaksesi riittävän jäähdytyksen. Tukkeutuneet tuuletusraot johtavat laitteen hajoamiseen.

Ympäristöohjeet



Älä hävitä laitetta sekajätteen mukana. Hävitä laite viemällä se sähkölaitteille tarkoitettuun keräyspisteeseen tai hävitä laite kunnallisen jätehuolto-ohjeen mukaisesti. Noudata hävittämistä koskevia ajantasaisia määräyksiä. Kysy tarvittaessa lisätietoja ympäristökeskuksesta. Hävitä pakkauksen kaikki materiaalit kierrätysohjeiden mukaisesti.

Takuu

Myönnämme tälle Würth-laitteelle lakimääräisen / maakohtaisten säädösten mukaisen takuun ostopäivästä alkaen (tositteena lasku tai rahतिकirja).

Aiheutuneet vahingot korvataan joko korvausomituksella tai korjaamalla. Asiantuntemattomasta käsittelystä aiheutuneet vahingot eivät kuulu tämän takuun piiriin.

Reklamaatiot voidaan hyväksyä vain, jos laite luovutetaan kokonaisena Würth-toimipisteeseen, Würth-edustajalle tai valtuutettuun Würth-asiakaspalveluun. Oikeus teknisiin muutoksiin pidätetään. Emme vastaa painovirheistä.

Varaosat

Jos laite huolellisista valmistus- ja testausmenetelmistä huolimatta lakkaa toimimasta, toimita se Würth masterService -huoltoon.

Muistathan ilmoittaa kaikissa kyselyissäsi ja varaosatilauksissasi laitteen arvokilvestä löytyvän nimikumeron.

Tämän laitteen ajantasainen varaosaluettelo on osoitteessa <http://www.wuerth.com/partsmanager>. Voit myös pyytää luettelon lähimmältä Würth-jälleenmyyjältä.

Melu- ja värinäarvot

Mittaukset tehty standardin EN 60745 mukaisesti. Laitteen A-painotetun melutason tavalliset arvot ovat:

Tuotenumero	0702 841 X	0702 846 X
Äänen painetaso	$L_pA = 82 \text{ dB(A)}$	$L_pA = 87 \text{ dB(A)}$
Äänen tehotaso	$LWA = 93 \text{ dB(A)}$	$LWA = 98 \text{ dB(A)}$
Mittausepävarmuus	$K = 3 \text{ dB(A)}$	$K = 3 \text{ dB(A)}$

Käytä kuulonsuojaimia!

Kokonaistärinä (mineraalilaineita sekoittaessa):

Tuotenumero	0702 841 X	0702 846 X
Tärinäpäästö	$a_n = 1,6 \text{ m/s}^2$	$a_n = 2,0 \text{ m/s}^2$

- Mittausepävarmuus: $K = 1,5 \text{ m/s}^2$

CE Vaatimustenmukaisuusvakuutus

Vakuutamme, että tuote vastaa seuraavia direktiivejä ja ohjeasiakirjoja:

Standardit

- EN 55014
- EN 61000,
- EN 60745-1:2009
- EN 60745-2-1:2010

seuraavien direktiivien määräysten mukaisesti:

EY-direktiivi

- 2004/108/EY
- 2006/42/EY
- 2011/65/EU

Tekniset ohjeistot laatinut:

Adolf Würth GmbH & Co. KG, Abt. PFW
Reinhold-Würth-Straße 12 - 17,
74653 Künzelsau (Germany)



M. Strobel
Director
Product Management



Dr.-Ing. S. Beichter
Director Quality,
Authorised Signatory

Künzelsau: 02.05.2014

SE
För din säkerhet

Läs denna bruksanvisning före första användning och följ anvisningarna noggrant.

Denna bruksanvisning ska förvaras för senare användning eller lämnas vidare om apparaten byter ägare.



VARNING - Läs igenom **säkerhetsanvisningarna** före första idrifttagande!

Om bruksanvisningen och säkerhetsanvisningarna inte följs kan maskinen skadas och faror uppstå för användaren och andra personer. Informera inköpsstället omgående vid transportskador.

Säkerhetsanvisningar

Märk

Det är förbjudet att utföra förändringar på maskinen eller att montera på tillsatser. Sådana ändringar kan leda till personskador och felfunktioner.

- Reparationer på maskinen får bara göras av personer som har detta i uppdrag och som har adekvat utbildning. Använd alltid originalreservdelar från Adolf Würth GmbH & Co. KG. På så sätt säkerställs att utrustningens säkerhet upprätthålls.

Under arbetet gäller följande säkerhetsbestämmelser

Använd alltid skyddsglasögon, hörselskydd, skyddshandskar och andningskydd.

- Kontrollera maskinen, kontakten och kabeln före varje användning. Låt endast fackmän åtgärda uppkomna skador. Stick endast in pluggen i uttaget när maskinen är avstängd.
- Om elkabeln skadas eller genomborras under arbetet får den inte vidröras, utan kontakten måste omedelbart dras ur. Använd aldrig apparaten om kabeln är skadad.

- Den elektriska maskinen måste skyddas mot regn och fukt. Om vatten tränger in i den elektriska maskinen ökar risken för en elektrisk stöt.
- Under arbete utomhus får endast förlängningskablar som även är avsedda för utomhusbruk användas. När du använder en lämplig kabel minskar risken för elektriska stötar.
- Elspänningen måste stämma överens med märkskyltens angivelser.
- Håll alltid i apparaten fast med båda händerna och se till att den står stadigt.
- Håll maskinen i de isolerade greppen när du arbetar med verktyg som kan komma i kontakt med dolda elledningar eller den egna sladden. Kontakt med strömförande ledning kan spänningssätta maskinens metalldelar, så att du får en stöt.



Maskinen får inte användas i omgivningar där det finns risk för explosioner. Lättantändliga lösningsmedel eller produkter som innehåller lösningsmedel med en flampunkt under 21 °C får inte blandas med maskinen.

- Kontrollera att spiralen sitter fast ordentligt och roterar korrekt innan du använder maskinen.



Säkerhetsanvisningar

- Maskinen får endast startas och stängas av i ett blandkärl. Se till att blandkärllet står stabilt och säkert.
- Vänta tills maskinen resp. verktyget har stannat. Roterande verktyg kan haka fast i föremål och därmed orsaka person- och saksador.
- Använd dammskyddsmask under arbetet för att skydda dig mot hälsofarliga ämnen. Vissa mineralhaltiga ämnen anses vara cancerframkallande. Använd dammsug om det är möjligt.
- Stick inte ner händer eller föremål i blandkärllet när blandningsarbetet pågår. Klämrisk!
- Anslut alltid maskinen till en jordfelsbrytare (RCD) med en utlösningsström på 30 mA eller lägre.
- **Använd endast original Würth tillbehör och reservdelar.**

Tekniska data

Art.	0702 841 X	0702 846 X
Normeffekt	1010 W	1400 W
Spänning	230-240 V AC	230-240 V AC
Frekvens	50/60 Hz	50/60 Hz
Tomgångsvarvtal 1:a växeln	-925 min ⁻¹	-660 min ⁻¹
Tomgångsvarvtal 2:a växeln		-920 min ⁻¹
Varvtal under belastning 1:a växeln	-680 min ⁻¹	-440 min ⁻¹
Varvtal under belastning 2:a växeln		-610 min ⁻¹
Omrörarens maximala diameter	120 mm	160 mm
Maximal blandningsmängd	40 l	90 l
Vikt utan spiral	4,7 kg	5,6 kg
Skyddsklass	□ / II	□ / II

Avsedd användning

Maskinen är avsedd för att blanda flytande produkter och produkter i pulverform, som färg, bruk, lim, puts och liknande substanser.

Utifrån materialets konsistens och mängd ska en passande spiral som har en motsvarande blandkapacitet användas.

Maskinen är inte konstruerad för kontinuerlig drift.

På grund av maskinens höga vridmoment får den inte användas som bormaskin.

Maskinen får inte användas för att blanda livsmedel.

Maskinen är inte avsedd att användas för att blanda material som innehåller grafitdamm, saltlake eller flytande gödsel. Maskinen kan förstöras om den används för att blanda dessa ämnen.

Användaren är ensam ansvarig för skador som orsakas av felaktig användning.

Maskinelement

Översikt (fig. 1)

- 1 Upplåsning för TILL-/FRÅN-brytaren
- 2 TILL-/FRÅN-brytare
- 3 Handtag
- 4 Metallram
- 5 Ventilationsöppning
- 6 Växelväljare*
- 7 Maskinhals
- 8 Omröraraxel
- 9 M-14 adapter
- 10 Spiral

* bara RW 1400

Idrifttagning



OBS!

Dra ut elkontakten innan du börjar arbeta på maskinen.

Montera omrörarfästet:

- Skruva fast M-14 adaptern [9] på omröraraxelns yttre gänga [8].

Montera spiralen/byta verktyg [bild A]:

- Skruva fast spiralen [10] med M-14 yttergången i M-14 adaptern [9] på omröraraxeln [8].
- ✓ Spiralen dras åt under användningen.
- Använd en u-nyckel med nyckelvidd 22 och en u-nyckel med nyckelvidd 24 för att lossa spiralen [10]: Sätt en u-nyckel på adaptern och den andra på spiralens sexkantfäste. Dra dem i motsatt riktning till varandra tills spiralen lossnar.

Betjäning



OBS!

Beakta nätspänningen: Strömkällans spänning ska stämma överens med uppgifterna på maskinens märkskylt.



Håll alltid maskinen med båda händerna.

- Tryck på TILL-/FRÅN-brytarens [1] upplåsning.
- Tryck på TILL-/FRÅN-brytaren [2].



Steglös varvtalsreglering

Ett lätt tryck på TILL-/FRÅN-brytaren åstadkommer ett lågt varvtal och möjliggör därmed en kontrollerad start. När du trycker hårdare ökar varvtalet.

- Arbeta alltid med helt intryckt TILL-/FRÅN-brytare [2].
- När arbetet är klart släpper du TILL-/FRÅN-brytaren [2].
- Arbeta med sänkt varvtal när du för ner resp. tar upp spiralen ur det blandade materialet.
- När spiralen är helt nerförd i materialet ökar du till högsta varvtalet, därmed säkerställs en tillräcklig motorkylning.
- För runt maskinen i blandkärlet under blandningen. Blanda tills allt material som ska blandas är helt genombländat. Följ anvisningarna från materialtillverkaren om hur det ska blandas.

Växelväljare (bara RW 1400)

- Med växelväljaren [6] kan du förvalja två varvtalsintervall:

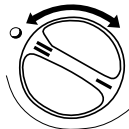

I 0-660 min-1

II 0-920 min-1

- Växelväljaren [6] ska haka fast i valt läge. Om du inte kan lägga in växlarne roterar du drivspindeln något för hand.
- Växelväljaren [6] får endast ställas in när maskinen står stilla!

Arbetsinformation

Valet av spiral [10] beror vilket material som ska blandas:

Material som ska blandas	Spiral
Färg, lack, primer, bitumen	R I För flytande material
Färdigblandad puts, bruk, gips, spackel	R II För tröga, klibbiga material
Puts, betong, beläggning, isolering	M I För tunga material
Färdigbruk, kakellim, golvlim	M II För något pulverformiga och klibbiga material

- Sänk varvtalet när du för ned eller tar upp spiralen ur materialet det blandade materialet. För maskinen upp och ner under blandningen.
- Rengör spiralen efter användning.

Underhåll/skötsel



OBS!

Dra ut elkontakten innan du börjar arbeta på maskinen.



OBS!

Rengör under inga förhållanden maskinen med vatten – risk för elstöt!

- Rengör maskinen och spiralen efter användning.
- Ta av spiralen efter användning.
- Se till att ventilationsöppningarna är rena och fria för att säkerställa tillräcklig kylning. Maskinen förstörs om det bildas stopp i ventilationsöppningarna.

Miljöanvisningar



Maskinen får inte slängas i det vanliga hushållsavfallet. Avfallshandtera apparaten via ett godkänt avfallshandteringsföretag eller på den kommunala avfallshandteringsstationen. Beakta de aktuellt gällande föreskrifterna. Ta i tveksamma fall kontakt med avfallshandteringsstationen. Avfallshandtera allt förpackningsmaterial på ett miljövänligt sätt.

Garanti

För denna Würth-apparat erbjuder vi en garanti enligt lagstadgade/landsspecifika bestämmelser från inköpsdatumet (styrkt med faktura eller leveransbevis).

Uppkomna skador avhjälpas genom ersättningsleverans eller reparation. Skador orsakade av felaktig hantering omfattas inte av garantin. Reklamationer godtas endast om den icke demonterade maskinen överlämnas till ett Würth-kontor, en Würth-representant eller ett Würth-auktorisert serviceställe. Med reservation för tekniska ändringar. Vi tar inget ansvar för tryckfel.

Reservdelar

Om verktyget trots noggrant tillverkar- och kontrollförfarande någon gång inte skulle fungera korrekt ska reparationen utföras av Würth masterService. Vid alla frågor och beställningar av reservdelar ska alltid maskinens artikelnummer som står på typskylten uppges.

Den aktuella reservdelslistan för denna maskin kan hämtas från Internet under "<http://www.wuerth.com/partsmanager>" eller beställas från närmaste Würth-filial.

Ljudnivå- / vibrationsinformation

Mätvärden fastställda i enlighet med d SS-EN 60745.
Den A-vägda bullernivån hos maskinen uppgår normalt till:

Art.	0702 841 X	0702 846 X
Ljudtrycksnivå	LpA= 82 dB(A)	LpA= 87 dB(A)
Ljudeffektsnivå	LWA= 93 dB(A)	LWA= 98 dB(A)
Osäkerhet	K = 3 dB(A)	K = 3 dB(A)

Använd hörselskydd!

Totalvärde vibrationer
(vid blandning av mineralhaltiga ämnen):

Art.	0702 841 X	0702 846 X
Utsläppsvärde	$a_n = 1,6 \text{ m/s}^2$	$a_n = 2,0 \text{ m/s}^2$

- Osäkerhet: $K = 1,5 \text{ m/s}^2$

CE Försäkran om överensstämmelse

Vi förklarar på eget ansvar att denna produkt överensstämmer med följande standarder eller normativa dokument:

Standarder

- EN 55014
- SS-EN 61000,
- EN 60745-1:2009
- EN 60745-2-1:2010

i enlighet med bestämmelserna i direktiven:

EG-direktiv

- 2004/108/EG
- 2006/42/EG
- 2011/65/EU

Teknisk dokumentation hos:
Adolf Würth GmbH & Co. KG, Abt. PFW
Reinhold-Würth-Straße 12 - 17,
74653 Künzelsau (Germany)



M. Strobel
Director
Product Management



Dr.-Ing. S. Beichter
Director Quality,
Authorised Signatory

Künzelsau: 02.05.2014

GR
Για την ασφάλειά σας

Πριν την πρώτη χρήση της συσκευής σας διαβάστε τις παρούσες οδηγίες χρήσης και ενεργείτε βάσει αυτών. Φυλάξτε τις παρούσες οδηγίες χρήσης για μελλοντική χρήση ή για τον επόμενο κάτοχο της συσκευής.



ΠΡΟΕΙΔΟΠΟΙΗΣΗ - Πριν θέσετε για πρώτη φορά σε λειτουργία τη συσκευή, διαβάστε οπωσδήποτε τις **υποδείξεις ασφαλείας**!

Σε περίπτωση μη τήρησης των οδηγιών λειτουργίας και των υποδείξεων ασφαλείας ενδέχεται να προκύψουν βλάβες στη συσκευή και το χειριστή και άλλα άτομα.

Σε περίπτωση ζημιών κατά τη μεταφορά, ειδοποιηστε αμέσως τον αντιπρόσωπο.

Υποδείξεις ασφαλείας

Υπόδειξη

Απαγορεύεται η εκτέλεση τροποποιήσεων στη συσκευή ή η κατασκευή πρόσθετων συσκευών. Τέτοιες τροποποιήσεις μπορούν να προκαλέσουν τραυματισμούς και δυσλειτουργίες.

- Επισκευές στη συσκευή επιτρέπεται να πραγματοποιούνται μόνο από σχετικώς εξουσιοδοτημένα και εκπαιδευμένα άτομα. Στην περίπτωση αυτή θα πρέπει να χρησιμοποιούνται πάντα αυθεντικά ανταλλακτικά της Adolf Würth GmbH & Co. KG. Μόνο κατά αυτόν τον τρόπο διατηρείται η ασφάλεια της συσκευής.

Κατά την εργασία ισχύουν οι ακόλουθοι κανονισμοί ασφαλείας

Φοράτε πάντα προστατευτικά γυαλιά, ωτοασπίδες, προστατευτικά γάντια και προστατευτική μάσκα.

- Πριν από κάθε χρήση ελέγχετε τη συσκευή, το βύσμα και το καλώδιο. Οι βλάβες πρέπει να επιδιορθώνονται μόνο από ειδικό. Εισάγετε το βύσμα στην πρίζα μόνο με απενεργοποιημένο το μηχανήμα.
- Αν κατά την εργασία καταστραφεί το καλώδιο δικτύου ή αποσυνδεθεί, μην αγγίζετε το καλώδιο, αλλά αποσυνδέστε άμεσα το βύσμα. Απαγορεύεται αυστηρά η χρήση της συσκευής με κατεστραμμένο καλώδιο.

- Η ηλεκτρική συσκευή δεν πρέπει να εκτίθεται σε βροχή ή υγρασία. Η εισχώρηση νερού στην ηλεκτρική συσκευή αυξάνει τον κίνδυνο ηλεκτροπληξίας.
- Κατά τη διάρκεια εργασιών σε υπαίθριους χώρους χρησιμοποιείτε μόνο καλώδια προέκτασης κατάλληλα και για εξωτερικούς χώρους. Η χρήση κατάλληλου καλωδίου μειώνει τον κίνδυνο ηλεκτροπληξίας.
- Η τάση δικτύου πρέπει να είναι σύμφωνη με τα στοιχεία στην πινακίδα τύπου.
- Κατά την εργασία κρατήστε σταθερά το μηχανήμα και με τα δυο χέρια και φροντίστε για την ασφαλή θέση του.
- Κρατάτε τη συσκευή από τις μονωμένες χειρολαβές κατά την εκτέλεση εργασιών, κατά τη διάρκεια των οποίων το εργαλείο εφαρμογής ενδέχεται να συναντήσει κρουφούς ηλεκτρικούς αγωγούς ή το ίδιο το τροφοδοτικό καλώδιο. Η επαφή με ηλεκτροφόρο αγωγό ενδέχεται να θέσει υπό τάση μεταλλικά μέρη του μηχανήματος και να οδηγήσει σε ηλεκτροπληξία.



Μη λειτουργείτε τη συσκευή σε περιβάλλον με εκρηκτική ατμόσφαιρα. Μην αναμιγνύετε εύφλεκτα διαλυτικά ή υλικά που περιέχουν διαλύτες με σημείο ανάφλεξης κάτω από 21 °C.

- Πριν την πρώτη θέση σε λειτουργία ελέγχετε την ορθή έδραση του κάδου ανάδευσης, καθώς και την απρόσκοπτη κυκλική κίνηση.



Υποδειξεις ασφαλείας

- Αφήνετε τη συσκευή να ξεκινήσει/να τρέξει μόνο μέσα στο δοχείο ανάμειξης. Φροντίστε για την ασφαλή και σταθερή έδραση του δοχείου ανάμειξης.
- Περιμένετε έως ότου η συσκευή ή το εργαλείο ακινητοποιηθεί. Τα περιστρεφόμενα εργαλεία μπορεί να πιαστούν και να προκαλέσουν τραυματισμούς ή ζημιές.
- Για την προστασία από επικίνδυνες για την υγεία σκόνες κατά την ανάμειξη φοράτε μάσκα προστασίας από τη σκόνη. Ορισμένες ορυκτές ουσίες θεωρούνται καρκινογόνες.
- Χρησιμοποιείτε εάν είναι δυνατόν αναρροφητήρα σκόνης.
- Κατά τη διάρκεια των εργασιών ανάμειξης μην πιάνετε το δοχείο ανάμειξης με τα χέρια ή με αντικείμενα. Κίνδυνος σύνθλιψης!
- Συνδέστε τις συσκευές κατά βάση με εγκατάσταση διακοπής γείωσης εσφαλμένου ρεύματος (RCD) και ρεύμα έλξης 30 mA ή λιγότερο.
- **Χρησιμοποιείτε μόνο αυθεντικά αξεσουάρ και ανταλλακτικά της Würth.**

Τεχνικά δεδομένα

Τεμ.	0702 841 X	0702 846 X
Ονομαστική ισχύς	1010 W	1400 W
Τάση	230-240 V AC	230-240 V AC
Συχνότητα	50/60 Hz	50/60 Hz
Αριθμός στροφών σε ρελαντί 1. ταχύτητα	-925 min ⁻¹	-660 min ⁻¹
Αριθμός στροφών σε ρελαντί 2. ταχύτητα		-920 min ⁻¹
Αριθμός στροφών με φορτίο, 1. ταχύτητα	-680 min ⁻¹	-440 min ⁻¹
Αριθμός στροφών με φορτίο, 2. ταχύτητα		-610 min ⁻¹
Μέγιστη διάμετρος αναδευτήρα	120 mm	160 mm
Μέγιστη ποσότητα ανάμειξης	40 l	90 l
Βάρος χωρίς κάδο ανάδευσης	4,7 kg	5,6 kg
Κλάση προστασίας	□ / II	□ / II

Χρήση σύμφωνα με τους κανονισμούς

Η συσκευή είναι σχεδιασμένη για την ανάμειξη υγρών ουσιών και ουσιών σε σκόνη, όπως χρωμάτων, κονιαμάτων, κολλών, σοβάδων και παρόμοιων ουσιών.

Ανάλογα με τη συνοχή του υλικού και την ποσότητα ανάμειξης πρέπει να εφαρμόζεται ο κατάλληλος κάδος ανάδευσης με την ανάλογη δράση ανάμειξης.

Η συσκευή δεν είναι σχεδιασμένη για συνεχή λειτουργία.

Λόγω των υψηλών ροπών στρέψης της συσκευής η χρήση ως ηλεκτρικό τρυπάνι δεν επιτρέπεται.

Η συσκευή δεν επιτρέπεται να χρησιμοποιείται για την ανάμειξη τροφίμων.

Η συσκευή δεν είναι κατάλληλη για την ανάμειξη υλικών που περιέχουν σκόνη γραφίτη, άλμης ή υγρής κοπριάς. Η ανάμειξη τέτοιων ουσιών μπορεί να καταστρέψει τη συσκευή.

Για βλάβες οφειλόμενες σε αντικανονική χρήση ευθύνεται ο χρήστης.

Στοιχεία συσκευής

Επισκόπηση (εικ. 1)

- 1 Απασφάλιση για διακοπή λειτουργίας On/Off
- 2 Διακόπτης λειτουργίας On/Off
- 3 Χειρολαβές
- 4 Μεταλλικό πλαίσιο
- 5 Οπές αερισμού
- 6 Επιλογέας ταχυτήτων*
- 7 Στέλεχος μηχανήματος
- 8 Κοχλίας ανάδευσης
- 9 Προσαρμογέας M-14
- 10 Κάδος ανάδευσης

* μόνο RW 1400

Θέση σε λειτουργία



Προσοχή!

Πριν από κάθε εργασία στη συσκευή, αφαιρείτε το φις από την πρίζα.

Τοποθέτηση του οδηγού εισαγωγής του αναδευτήρα:

- Βιδώστε τον προσαρμογέα M-14 [9] στο εξωτερικό σπείρωμα του κοχλίου ανάδευσης [8].

Τοποθέτηση του κάδου ανάδευσης / αλλαγή εργαλείου [Εικ. Α]:

- Βιδώστε τον κάδο ανάδευσης [10] με εξωτερικό σπείρωμα M-14 στον προσαρμογέα M-14 [9] του κοχλίου ανάδευσης [8].
- ✓ Ο κάδος ανάδευσης σφίγγεται κατά τη διάρκεια λειτουργίας.
- Για το ξεβίδωμα του κάδου ανάδευσης [10] χρησιμοποιήστε για βοήθεια από ένα γερμανικό κλειδί SW 22 και SW 24: Βάλτε στον προσαρμογέα το ένα γερμανικό κλειδί, το δεύτερο στην όγκωκη υποδοχή του κάδου ανάδευσης και τραβήξτε έως ότου ο κάδος ανάδευσης ξεβιδωθεί.

Χειρισμός



Προσοχή!

Προσέξτε την τάση του δικτύου: Η τάση της πηγής ηλεκτρικού ρεύματος θα πρέπει να συμφωνεί με τα στοιχεία στην πινακίδα τύπου της συσκευής.



Κρατάτε το μηχάνημα πάντα με τα δύο χέρια.

- Πιέστε την απασφάλιση για το διακόπτη On/Off [1].
- Ενεργοποιήστε το διακόπτη On/Off [2].



Αβαθμιδωτη ρύθμιση αριθμού στροφών

Ελαφριά πίεση στο διακόπτη On/Off επιφέρει χαμηλό αριθμό στροφών, καθιστώντας εφικτή την ελεγχόμενη εκκίνηση. Με αυξανόμενη πίεση αυξάνεται ο αριθμός στροφών.

- Εργάζεστε πάντα με κάτω πατημένο το διακόπτη On/Off [2].
- Για τον τερματισμό της εργασίας, αφήστε ελεύθερο το διακόπτη On/Off [2].
- Εφαρμόζετε μειωμένο αριθμό στροφών όταν το βυθίζετε ή το βγάζετε από το μίγμα.
- Αφού το βυθίσετε τέρμα μέσα, αυξήστε στο μέγιστο τον αριθμό στροφών, ώστε να διασφαλίζεται επαρκής ψύξη του κινητήρα.
- Κατά τη διαδικασία ανάμειξης, οδηγείτε το μηχάνημα μέσα από το δοχείο ανάμειξης. Αναδύστε, έως ότου το μίγμα δουλευτεί καλά. Τηρείτε τις προδιαγραφές επεξεργασίας του κατασκευαστή του υλικού.

Επιλογέας ταχυτήτων (μόνο RW 1400)

- Στον επιλογέα ταχυτήτων [6] μπορούν να προεπιλεγθούν δύο φάσματα αριθμού στροφών:

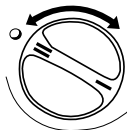

I 0 - 660 min-1

II 0 - 920 min-1

- Αφήστε τον επιλογέα ταχυτήτων [6] να ασφαλίσει στην εκάστοτε θέση. Εάν οι ταχύτητες δεν μπαίνουν, γυρίστε λίγο τον άξονα διεύθυνσης με το χέρι.
- Ενεργοποιείτε τον επιλογέα ταχυτήτων [6] μόνο όταν το μηχάνημα είναι ακινητοποιημένο!

Οδηγίες εργασίας

Η επιλογή του κάδου ανάδευσης [10] εξαρτάται από το υλικό ανάδευσης:

Υλικό ανάδευσης	Κάδος ανάδευσης
Χρώμα, βερνίκια, αστάρια, πίσσα	R I Για υγρά υλικά
Έτοιμος σοβάς, κονίαμα, γύψος, στόκος	R II Για παχύρρευστα, κολλώδη υλικά
Σοβάς, μπετόν, τσιμεντοκονίαμα, μονωτικά	M I Για σκληρά υλικά
Έτοιμο κονίαμα, κόλλες κεραμικών πλακιδίων, κόλλες δαπέδων	M II Για ελαφρώς κολλώδη υλικά σε μορφή σκόνης

- Όταν βυθίζετε ή βγάζετε τον κάδο ανάδευσης από το υλικό ανάδευσης μειώνετε τον αριθμό στρωφών. Κατά τη διαδικασία ανάδευσης κινείτε τη συσκευή πάνω-κάτω.
- Μετά τη χρήση καθαρίζετε τον κάδο ανάδευσης.

Συντήρηση / φροντίδα



Προσοχή!

Πριν από κάθε εργασία στη συσκευή, αφαιρείτε το φως από την πρίζα.



Προσοχή!

Μην καθαρίζετε ποτέ τη συσκευή με νερό - Κίνδυνος ηλεκτροπληξίας!

- Μετά τη χρήση καθαρίζετε τη συσκευή και τον κάδο ανάδευσης.
- Μετά την ολοκλήρωση της εργασίας αφαιρείτε τον κάδο ανάδευσης.
- Διατηρείτε τις οπές αερισμού καθαρές και ανοιχτές, ώστε να διασφαλίζεται επαρκής ψύξη. Οι κλειστές οπές αερισμού προκαλούν καταστροφή της συσκευής.

Υποδείξεις για το περιβάλλον



Σε καμία περίπτωση μην απορρίπτετε τη συσκευή μαζί με τα συνηθισμένα οικιακά απορρίμματα. Απορρίψτε τη συσκευή μέσω εγκεκριμένης διαδικασίας απόρριψης ή μέσω κοινοτικής υπηρεσίας απόρριψης. Λάβετε υπόψη σας τις ισχύουσες διατάξεις. Επικοινωνήστε, εφόσον έχετε αμφιβολίες, με την υπηρεσία απόρριψης της περιοχής σας. Απορρίψτε όλα τα υλικά συσκευασίας με σεβασμό προς το περιβάλλον.

Εγγυοδοσία

Για την παρούσα συσκευή της Würth σας παρέχουμε εγγύηση σύμφωνα με τους νομοθετικούς/κατά τόπους ισχύοντες κανονισμούς από την ημερομηνία αγοράς (απόδειξη μέσω τιμολογίου ή δελτίου παράδοσης).

Προκληθείσες βλάβες επιδιορθώνονται μέσω αντικατάστασης ή επισκευής. Βλάβες, οι οποίες προκαλούνται από ακατάλληλο χειρισμό, αποκλείονται από την εγγύηση.

Αιτήματα εγγύησης αναγνωρίζονται μόνο εφόσον η συσκευή παραδοθεί πλήρως σε ένα υποκατάστημα της Würth, στον δικό σας αντιπρόσωπο της Würth ή σε εξουσιοδοτημένο τμήμα εξυπηρέτησης πελατών της Würth. Διατηρούμε το δικαίωμα τεχνικών αλλαγών. Δεν αναλαμβάνουμε καμία ευθύνη για τυπογραφικά λάθη.

Ανταλλακτικά

Σε περίπτωση που η συσκευή, παρά την εφαρμογή των σωστών διαδικασιών κατασκευής και ελέγχου, παρουσιάσει κάποια στιγμή βλάβη, η επισκευή θα πρέπει να πραγματοποιηθεί από κέντρο σέρβις masterService της Würth.

Για ερωτήσεις και παραγγελίες ανταλλακτικών δηλώνετε οπωσδήποτε τον κωδικό προϊόντος, ο οποίος αναγράφεται στην πινακίδα τύπου της συσκευής. Την τρέχουσα κατάσταση ανταλλακτικών εξαρτημάτων της παρούσας συσκευής μπορείτε να τη βρείτε στο διαδίκτυο στο "<http://www.wuerth.com/partsmanager>" ή να τη ζητήσετε από το πιο κοντινό σε εσάς υποκατάστημα της Würth.

Πληροφορίες θορύβου / κραδασμών

Οι τιμές μέτρησης καθορίστηκαν σύμφωνα με το EN 60745.

Η στάθμη θορύβου αξιολόγησης A της συσκευής ανέρχεται αντιπροσωπευτικά:

Τεμ.	0702 841 X	0702 846 X
Στάθμη ηχητικής πίεσης	$L_pA = 82 \text{ dB(A)}$	$L_pA = 87 \text{ dB(A)}$
Στάθμη ηχητικής ισχύος	$LWA = 93 \text{ dB(A)}$	$LWA = 98 \text{ dB(A)}$
Αβεβαιότητα	$K = 3 \text{ dB(A)}$	$K = 3 \text{ dB(A)}$

Φοράτε προστατευτικά ακοής!

Συνολική τιμή κραδασμών (κατά την ανάδευση ορυκτών ουσιών):

Τεμ.	0702 841 X	0702 846 X
Τιμή εκπομπής	$a_n = 1,6 \text{ m/s}^2$	$a_n = 2,0 \text{ m/s}^2$

- Αβεβαιότητα: $K = 1,5 \text{ m/s}^2$

CE Δήλωση συμμόρφωσης

Δηλώνουμε, αναλαμβάνοντας την πλήρη ευθύνη, ότι αυτό το προϊόν συμφώνει με τα παρακάτω πρότυπα ή τα πρότυπα έγγραφα:

Πρότυπα

- EN 55014
- EN 61000,
- EN 60745-1:2009
- EN 60745-2-1:2010

σύμφωνα με τους κανονισμούς των κατευθυντήριων οδηγιών:

Κατευθυντήρια οδηγία ΕΚ

- 2004/108/ΕΚ
- 2006/42/ΕΚ
- 2011/65/ΕΥ

Τεχνικά έγγραφα σε:
Adolf Würth GmbH & Co. KG, Abt. PFW
Reinhold-Würth-Straße 12 - 17,
74653 Künzelsau (Γερμανία)



M. Strobel
Director
Product Management



Dr.-Ing. S. Beichter
Director Quality,
Authorised Signatory

Künzelsau: 02.05.2014

TR

Güvenliğiniz için



Cihazınızı ilk defa kullanmadan önce bu kullanım kılavuzunu okuyup buna göre davranınız. Bu kullanım kılavuzunu, daha sonra tekrar kullanmak ya da cihazın sonraki kullanıcılarına iletmek üzere saklayın.



UYARI - İlk kez kullanmadan önce **emniyet uyarılarını** mutlaka okuyun!

Kullanım kılavuzunun ve emniyet uyarılarının dikkate alınmaması halinde cihazda hasar, kullanıcıda ve diğer kişilerde tehlike oluşabilir. Nakliye hasarları derhal yetkili satıcıya bildirilmelidir.



Emniyet uyarıları



Not

Cihazda değişiklik yapmak ya da ek cihazlar üretmek yasaktır. Bu tür değişiklikler yaralanmalara ve kusurlu işlevlere yol açabilir.

- Cihazda onarımlar yalnızca bu konuda görevlendirilmiş eğitilmiş kişilere yaptırılmalıdır. Bu amaçla her zaman Adolf Würth GmbH & Co. KG firmasına ait orijinal yedek parçaları kullanılmalıdır. Bu sayede cihaz güvenliğinin devamlılığı sağlanmış olur.

Çalışmalar esnasında şu güvenlik kuralları geçerlidir



Daima koruyucu gözlük, kulaklıklar, eldiven ve ağız maskesi giyiniz.

- Her kullanım öncesinde cihazı, fişi ve kordonu kontrol ediniz. Hasarların giderilmesi için sadece uzman kişileri görevlendirin. Yalnızca makine kapalıyken fişi prize takın.
- Çalışmalar esnasında şebeke kablosu hasar görürse veya koparsa, kabloya dokunmayın, hemen şebeke fişini çekiniz. Cihazı asla hasarlı kablo ile kullanmayın.

- Elektronik cihazı yağmur ve nemden uzak tutunuz. Elektronik cihaza suyun girmesi elektrik çarpması riskini artırır.
- Açık alandaki çalışmalarda açık alandaki kullanıma uygun olan uzatma kabloları kullanınız. Uygun bir kablolu kullanımı elektrik çarpması riskini azaltır.
- Şebeke gerilimi tip levhasındaki bilgilerle uyumlu olmalıdır.
- Çalışmalarda cihazı sağlam şekilde iki elle kavrayın ve sabit şekilde yerleşmiş olmasına dikkat edin.
- Çalışmalar sırasında, alet ucunun görünmeyen elektrik kablolarına veya aletin kendi şebeke kablosuna temas etme olasılığı varsa, elektrikli el aletini sadece izolasyonlu tutamağınan tutunuz. Gerilim ileten kablolarla temastan dolayı cihazın metal parçaları da gerilime maruz kalabilir ve elektrik çarpmasına neden olabilir.



Cihazı patlama tehlikesi bulunan atmosferli bir çevrede çalıştırmayın. Kolay tutuşabilen çözücü maddeler veya alev alma noktası 21 °C altında olan çözücü madde içeren maddeler karıştırmayınız.

- Çalıştırmadan önce karıştırma sepetinin sağlam yerleşimini ve ayrıca sorunsuz dönüş hareketini kontrol ediniz.



Emniyet uyarıları

- Cihazı sadece karıştırma haznesinde çalıştırınız/durdurunuz. Karıştırma haznesinin sabit ve güvenli duruşunu sağlayınız.
- Cihaz veya alet durana kadar bekleyiniz. Dönen aletler takılabilir ve yaralanmalara ya da hasara neden olabilir.
- Karıştırma sırasında sağlığı tehlikeye sokan tozlara karşı korunmak için toz maskeleri kullanınız. Bazı madeni maddeler kanser tetikleyici olarak kabul edilmektedir. Mümkünse bir toz emme donanımı kullanınız.
- Devam eden karıştırma çalışmaları sırasında karıştırma haznesine ellerinizi veya cisimler sokmayınız. Ezilme tehlikesi!
- Cihazları bir hatalı akım koruma tertibatı (RCD) üzerinden 30 mA veya daha düşük bir devreye girme akımına bağlayınız.
- **Sadece orijinal Würth aksesuar ve yedek parçalarını kullanınız.**

Teknik Bilgiler

Ürün	0702 841 X	0702 846 X
Nominal güç	1010 W	1400 W
Gerilim	230-240 V AC	230-240 V AC
Frekans	50/60 Hz	50/60 Hz
Rölanti devir sayısı 1. vites	-925 min ⁻¹	-660 min ⁻¹
Rölanti devir sayısı 2. vites		-920 min ⁻¹
Yük altındaki devir sayısı, 1. vites	-680 min ⁻¹	-440 min ⁻¹
Yük altındaki devir sayısı, 2. vites		-610 min ⁻¹
Maksimum karıştırıcı çapı	120 mm	160 mm
Maksimum karıştırma miktarı	40 l	90 l
Karıştırma sepetsiz ağırlık	4,7 kg	5,6 kg
Koruyucu sınıfı	□ / II	□ / II

Amaca uygun kullanım

Cihaz, boya, harç, yapıştırıcı, sıva ve benzeri sıvı ve toz biçimli yapı maddelerinin karıştırılması için kullanılmalıdır.

Materyal uygunluğuna ve karıştırma miktarına göre ilgili karıştırma etkili uygun karıştırma sepeti kullanılmalıdır.

Cihaz, sürekli çalıştırma için tasarlanmamıştır.

Cihazın yüksek torku nedeniyle matkap olarak kullanılması yasaktır.

Cihaz gıda maddelerinin karıştırılması kullanılamaz.

Cihaz grafit tozu içeren materyallerin, tuz eriyiklerin ve atık suyun karıştırılması için uygun değildir. Bu maddelerin karıştırılması cihaza hasar verebilir.

Amaca uygun olmayan kullanımlar sonucunda oluşacak hasarlardan kullanıcı sorumludur.

Cihaz elemanları

Tanımlamalar (Şek. 1)

- 1 AÇMA/KAPAMA şalterinin kilidi
- 2 AÇMA/KAPAMA şalteri
- 3 Tutamak
- 4 Metal çerçeve
- 5 Havalandırma delikleri
- 6 Vites seçme şalteri*
- 7 Makine boğazı
- 8 Karıştırma mili
- 9 M-14 Adaptör
- 10 Karıştırma sepeti

* sadece RW 1400

İşletime alma



Dikkat!

Cihazla yapılan tüm çalışmalar öncesinde şebeke fişini çekiniz.

Karıştırma yerleşiminin montajı:

- M-14 adaptörünü [9] karıştırma milinin [8] dış dişlisine vidalayınız.

Karıştırma sepetinin montajı / Alet değişimi [Şek. A]:

- Karıştırma sepetini [10] M-14 dış dişliyle karıştırma milindeki [8] M-14 adaptörüne [9] vidalayınız.
- ✓ Karıştırma sepeti işletim sırasında sıkışır.
- Karıştırma sepetinin [10] çözülmesi için SW 22 ve SW 24 çatal anahtar kullanınız: Bir çatal anahtarı adaptöre diğerini karıştırma sepetinin 6 köşeli yerleşimine yerleştirin ve karıştırma sepeti çözülene kadar birbirine karşı sıkınız.

Kullanımı



Dikkat!

Şebeke gerilimine uyun: Akım kaynağına ait gerilim, cihazın tip etiketi üzerinde bildirilen verilere uygun olmalı.



Makineyi daima her iki elle tutunuz.

- AÇMA/KAPAMA şalterinin [1] kilidine basınız.
- AÇMA/KAPAMA şalterine [2] basınız.



Kademesiz devir sayısı ayarı

AÇMA/KAPAMA şalterine hafif baskı düşük bir devir sayısına yol açar ve bu sayede de kontrollü çalışma başlangıcını sağlar. Artan baskıyla devir sayısı artırılır.

- Her zaman tamamen basılı AÇMA/KAPAMA şalteriyle [2] çalışınız.
- Çalışmanın tamamlanması için AÇMA/KAPAMA şalterini [2] bırakınız.
- Karıştırılan malzemeye daldırırken veya çıkarırken düşük devir sayısı ile çalışınız.
- Tamamen daldırdıktan sonra devir sayısını maksimuma kadar arttırınız, bu sayede yeterli bir motor soğutması sağlanır.
- Karıştırma işlemi sırasında makineyi karıştırma haznesinde gezdiriniz. Tüm karıştırma malzemesi iyice işlenene kadar karıştırınız. Materyal üreticilerinin işleme talimatlarına dikkat ediniz.

Vites seçme şalteri (sadece RW 1400)

- Vites seçim şalterinde [6] iki devir sayısı aralığı seçilebilir:

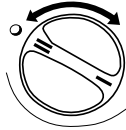

I 0 - 660 dak-1

II 0 - 920 dak-1

- Vites seçim şalterini [6] ilgili konumda yerleşmesini sağlayınız. Vitesler yerleşmiyorsa tahrik milini bir miktar elle çeviriniz.
- Vites seçim şalterine [6] sadece makine çalışmadığında basınız!

Çalışma bilgileri

Karıştırma sepetinin [10] seçimi karıştırılacak malzemeye bağlıdır:

Karıştırılacak malzeme	Karıştırma sepeti
Boya, cila, astar, bitümin	R I Sıvı materyaller için
Hazır siva, harç, alçı, macun	R II Katı, yapışkan materyaller için
Siva, beton, şap, yalıtım koruması	M I Ağır materyaller için
Hazır harç, fayans yapıştırıcısı, zemin yapıştırıcısı	M II Hafif tozlu ve yapışkan materyaller için

- Karıştırma sepetinin karıştırılan malzemeye daldırırken veya çıkarırken devir sayısını düşürünüz. Karıştırma işlemi sırasında cihazı yukarı ve aşağı hareket ettiriniz.
- Kullandıktan sonra karıştırma sepetini temizleyiniz.

Bakım / Koruma



Dikkat!

Cihazla yapılan tüm çalışmalar öncesinde şebeke fişini çekiniz.



Dikkat!

Cihazı asla su ile temizlemeyiniz - Akım çarpmaya tehlikesi!

- Cihazı ve karıştırma sepetini kullandıktan sonra temizleyiniz.
- Çalışmanın tamamlanmasından sonra karıştırma sepetini çıkarınız.
- Yeterli soğutmayı sağlamak için havalandırma kertiklerini temiz ve açık tutunuz. Kapalı havalandırma kertikleri cihazın hasarına yol açar.

Çevre bilgileri

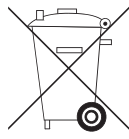

Cihazı kati surette normal çöpe atmayınız. Cihazı yetkili bir atık işletmesi vasıtasıyla veya belediyenizin atık kuruluşu vasıtasıyla atığa ayırınız. Geçerli güncel talimatlara uyun. Şüpheli hallerde atık kuruluşunuzla irtibat kurunuz. Bütün ambalaj malzemeleri çevreye duyarlı biçimde bertaraf edilmelidir.

Garanti Kapsamı

Bu Würth cihazı için yasal/ulusal düzenlemelere göre (fatura veya irsaliye ile saptanan) satış tarihinden başlayan bir garanti sunuyoruz. Meydana gelen hasarlar yerine başka bir cihaz vererek ya da onarmak suretiyle giderilir. Hatalı kullanımdan kaynaklanan hasarlar bu garanti kapsamında değildir.

Garanti kapsamında yapılan müraacaatlar, ancak cihaz parçalanmamış bir vaziyette bir Würth şubesine, bir Würth pazarlamacısına veya Würth tarafından yetkilendirilmiş bir servis noktasına bırakıldığı durumda kabul edilebilir. Teknik değişiklik yapma hakkı saklıdır. Basım hatalarından dolayı sorumluluk kabul edilmez.

Yedek parçalar

Cihaz özenli üretim ve kontrol işlemlerine rağmen bozulacak olursa, tamir işlemi Würth masterService tarafından yapılmalıdır.

Tüm sorularda ve yedek parça taleplerinde lütfen makine üzerindeki tip levhası üzerinde bulunan ürün numarasını belirtiniz.

Bu cihazın güncel yedek parça listesini internette "<http://www.wuerth.com/partsmanager>" adresi altında bulabilir ya da size en yakın Würth şubelerinden isteyebilirsiniz.

Gürültü/titreşim bilgileri

Ölçüm değerleri EN 60745'ye göre tespit edildi.
Cihazın A ile değerlendirilen tipik gürültü seviyesi:

Ürün	0702 841 X	0702 846 X
Ses basınç seviyesi	LpA= 82 dB(A)	LpA= 87 dB(A)
Ses gücü seviyesi	LWA= 93 dB(A)	LWA= 98 dB(A)
Belirsizlik	K = 3 dB(A)	K = 3 dB(A)

Koruyucu kulaklık kullanınız!

Toplam titreşim değeri
(madeni maddelerin karıştırılması sırasında):

Ürün	0702 841 X	0702 846 X
Emisyon değeri	$a_n = 1,6 \text{ m/s}^2$	$a_n = 2,0 \text{ m/s}^2$

- Belirsizlik: K = 1,5 m/s²

CE Uyumluluk Beyanı

Bağımsız sorumlu olarak, bu ürünün aşağıdaki standart ya da standart hükmünde belgelere uygunluk arz ettiğini teyit ederiz:

Standartlar

- EN 55014
- EN 61000,
- EN 60745-1:2009
- EN 60745-2-1:2010

İlgili yönetmelik hükümlerine uygundur:

AB direktifi

- 2004/108/EG
- 2006/42/EG
- 2011/65/AT

Teknik belgelerin bulunduğu yer:
Adolf Würth GmbH & Co. KG, Abt. PFW
Reinhold-Würth-Straße 12 - 17,
74653 Künzelsau (Germany)



M. Strobel
Director
Product Management



Dr.-Ing. S. Beichter
Director Quality,
Authorised Signatory

Künzelsau: 02.05.2014

PL

Dla własnego bezpieczeństwa



Przed rozpoczęciem użytkowania urządzenia należy przeczytać niniejszą instrukcję obsługi i stosować się do niej. Instrukcję obsługi należy zachować na później lub dla następnego użytkownika.



OSTRZEŻENIE - Przed pierwszym uruchomieniem należy koniecznie zapoznać się ze **wskazówkami bezpieczeństwa!**

Nieprzestrzeżenie wskazówek zawartych w niniejszej instrukcji obsługi i zasad bezpieczeństwa może prowadzić do uszkodzenia urządzenia oraz sytuacji niebezpiecznych dla operatora lub innych osób. Ewentualne uszkodzenia transportowe należy niezwłocznie zgłosić sprzedawcy.



Zasady bezpieczeństwa



Wskazówka

Dokonywanie zmian w urządzeniu lub tworzenie dodatkowego sprzętu jest zabronione. Zmiany tego typu mogą prowadzić do szkód na zdrowiu i życiu i nieprawidłowego działania urządzenia.

- Naprawy urządzenia mogą być wykonywane wyłącznie przez upoważnione i odpowiednio przeszkolone osoby. Zawsze używać przy tym oryginalnych części zamiennych firmy Adolf Würth GmbH & Co. KG. Dzięki temu będzie można mieć pewność, że bezpieczeństwo urządzenia pozostanie nienaruszone.

Podczas pracy obowiązują poniższe zasady bezpieczeństwa



Zawsze nosić okulary ochronne, środki ochrony słuchu, rękawice ochronne i aparat oddechowcy.

- Przed każdym użyciem sprawdzić urządzenie, wtyczkę i kabel. Zlecić usunięcie uszkodzeń specjalście. Wtyczkę wsadzać do gniazda wyłącznika w przypadku, gdy maszyna jest wyłączona.
- Jeżeli podczas pracy zostanie uszkodzony lub przerwany kabel sieciowy, nie dotykać kabla i natychmiast wyjąć wtyk sieciowy z gniazda. Nigdy nie używać urządzenia z uszkodzonym kablem.

- Przechowywać elektronarzędzie z dala od wilgoci i deszczu. Przedostanie się wody do elektronarzędzia zwiększa ryzyko porażenia prądem elektrycznym.
- Podczas prac na zewnątrz budynku używać tylko takich przedłużaczy, które nadają się do pracy na zewnątrz. Zastosowanie odpowiedniego kabla zmniejsza ryzyko porażenia prądem elektrycznym.
- Napięcie sieciowe musi być zgodne z danymi widniejącymi na tabliczce znamionowej.
- Podczas pracy urządzenie zawsze trzymać obiema rękami i dbać o stabilne ustawienie.
- W przypadku wykonywania prac, przy których narzędzie może natrafić na ukryte przewody elektryczne lub własny przewód zasilający, urządzenie należy trzymać jedynie za zaizolowane uchwyty gumowe. Zetknięcie z przewodem przewodzącym prąd może spowodować wystąpienie napięcia również na metalowych częściach urządzenia i doprowadzić do porażenia elektrycznego.



Nie używać urządzenia w otoczeniu, w którym występuje atmosfera zagrożona wybuchem. Nie mieszać łatwopalnych rozpuszczalników lub substancji zawierających rozpuszczalniki o temperaturze zapłonu poniżej 21 °C.

- Przed uruchomieniem sprawdzić zamocowanie kosza mieszającego oraz prawidłowy ruch obrotowy.



Zasady bezpieczeństwa

- Włączyć i wyłączyć urządzenie tylko w naczyniu do mieszania. Zapewnić stabilną i bezpieczną pozycję naczynia do mieszania.
- Odczekać, aż urządzenie lub narzędzie się zatrzyma. Narzędzia obrotowe mogą się zakleszczyć i spowodować obrażenia ciała lub szkody materialne.
- Podczas mieszania nosić maskę przeciwpyłową w celu zapewnienia ochrony przed pyłami szkodliwymi dla zdrowia. Niektóre substancje mineralne są uważane za rakotwórcze. W miarę możliwości stosować urządzenie do odsysania pyłów.
- Podczas mieszania nie wkładać rąk lub przedmiotów do naczynia do mieszania. Niebezpieczeństwo zmiążdżenia!
- Podłączać urządzenia poprzez wyłącznik różnicowo-prądowy (RCD) o natężeniu prądu zadziałania wynoszącym 30 mA lub mniej.
- **Stosować wyłącznie oryginalne akcesoria i części zamienne Würth .**

Dane techniczne

Art.	0702 841 X	0702 846 X
Moc znamionowa	1010 W	1400 W
Napięcie	230-240 V AC	230-240 V AC
Częstotliwość	50/60 Hz	50/60 Hz
Prędkość obrotowa biegu jałowego, 1. bieg	-925 min ⁻¹	-660 min ⁻¹
Prędkość obrotowa biegu jałowego, 2. bieg		-920 min ⁻¹
Prędkość obrotowa przy obciążeniu, 1. bieg	-680 min ⁻¹	-440 min ⁻¹
Prędkość obrotowa przy obciążeniu, 2. bieg		-610 min ⁻¹
Maksymalna średnica mieszadła	120 mm	160 mm
Max. ilość mieszana	40 l	90 l
Masa bez kosza mieszającego	4,7 kg	5,6 kg
Klasa zabezpieczenia	□ / II	□ / II

Zastosowanie zgodnie z przeznaczeniem

Urządzenie jest przeznaczone do mieszania substancji płynnych oraz substancji w postaci proszku, takich jak farby, zaprawy, kleje, tynki i podobne substancje.

W zależności od konsystencji i ilości mieszanego materiału stosować odpowiedni kosz mieszający w celu zapewnienia właściwej skuteczności mieszania.

Urządzenie nie jest przystosowane do pracy w trybie ciągłym.

Z uwagi na wysokie momenty obrotowe zabronione jest używanie urządzenia jako wiertarki.

Urządzenia nie wolno używać do mieszania artykułów spożywczych.

Urządzenie nie nadaje się do mieszania materiałów zawierających pył grafitowy, ługów solnych lub gnojowicy. Mieszanie tych substancji może spowodować uszkodzenie urządzenia.

Odpowiedzialność za szkody wynikłe z użytkowania niezgodnego z przeznaczeniem ponosi użytkownik.

Elementy urządzenia

Przegląd (rys. I)

- 1 Przycisk zwalniający blokadę włącznika/wyłącznika
- 2 Włącznik/wyłącznik
- 3 Uchwyty
- 4 Rama metalowa
- 5 Szczeliny wentylacyjne
- 6 Przetącnik wyboru biegu*
- 7 Szyjka
- 8 Wał mieszający
- 9 Adapter M-14
- 10 Kosz mieszający

* tylko w RW 1400

Uruchomienie



Uwaga!

Przed rozpoczęciem wszelkich prac przy urządzeniu wyciągnąć wtyczkę sieciową z gniazda.

Montaż uchwyty mieszadła:

- Nakręcić adapter M-14 [9] na gwint zewnętrzny wału mieszającego [8].

Montaż kosza mieszającego / wymiana narzędzia [rys. A]:

- Przykręcić kosz mieszający [10] za pomocą gwintu zewnętrznego M-14 do adaptera M-14 [9] na wał mieszającym [8].
- ✓ Kosz mieszający zostanie dokręcony podczas pracy.
- W celu odkręcenia kosza mieszającego [10] użyć kluczy płaskich SW 22 i SW 24: przyłożyć jeden klucz płaski do adaptera, a drugi do uchwyty sześciokątne kosza mieszającego i ciągnąć przeciwnie do siebie, aż kosz mieszający zostanie odkręcony.

Obsługa



Uwaga!

Zwrócić uwagę na napięcie sieciowe: Napięcie źródła prądu musi być zgodne z danymi widniejącymi na tabliczce znamionowej urządzenia.



Zawsze trzymać maszynę obiema rękami.

- Nacisnąć przycisk zwalniający blokadę włącznika/wyłącznika [1].
- Nacisnąć włącznik/wyłącznik [2].



Bezstopniowa regulacja prędkości obrotowej

Lekkie naciśnięcie włącznika/wyłącznika powoduje ustawienie niskiej prędkości obrotowej i umożliwia tym samym kontrolowany rozruch. Naciśnięcie przycisku z większą siłą powoduje zwiększenie prędkości obrotowej.

- Zawsze pracować z całkowicie wciśniętym włącznikiem/wyłącznikiem [2].
- W celu zakończenia pracy zwolnić włącznik/wyłącznik [2].
- Przy zanurzaniu lub wyjmowaniu z mieszanego materiału pracować ze zredukowaną prędkością obrotową.
- Po całkowitym zanurzeniu zwiększyć prędkość obrotową do wartości maksymalnej, aby zapewnić wystarczające chłodzenie silnika.
- Podczas mieszania przemieszczać urządzenie w naczyniu do mieszania. Mieszać do momentu całkowitego wymieszania materiału. Przestrzegać instrukcji obróbki wydanych przez producenta materiału.

Przetącnik wyboru biegu (tylko w RW 1400)

- W przypadku przetącnika biegów [6] można wybrać jeden z dwóch zakresów prędkości obrotowej:

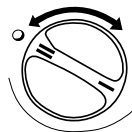

I 0 - 660 obr/min

II 0 - 920 obr/min

- Zatrasnąć przetącnik biegów [6] w danym położeniu. Jeśli włączanie biegów jest niemożliwe, obrócić lekko wrzeciono napędowe ręką.
- Używać przetącnika biegów [6] tylko przy zatrzymanej maszynie!

Instrukcje dotyczące pracy

Wybór kosza mieszającego [10] zależy od rodzaju mieszanej substancji:

Mieszana substancja	Kosz mieszający
farba, lakiery, powłoki gruntowe, bitum	R I Do materiałów płynnych
tynk gotowy, zaprawa, gips, masa szpachlowa	R II Do ciągliwych, klejących się materiałów
tynk, beton, jastrych, izolacja	M I Do ciężkich materiałów
gotowa zaprawa, klej do glazury, klej do podłóg	M II Do lekko sproszkowanych i klejących się materiałów

- Podczas zanurzania lub wyjmowania kosza mieszającego z mieszanej substancji zredukować prędkość obrotową. Poruszać urządzeniem podczas mieszania.
- Po użyciu wyczyścić kosz mieszający.

Konserwacja i pielęgnacja



Uwaga!

Przed rozpoczęciem wszelkich prac przy urządzeniu wyciągnąć wtyczkę sieciową z gniazda.



Uwaga!

W żadnym wypadku nie czyścić urządzenia wodą – niebezpieczeństwo porażenia prądem!

- Wyczyścić urządzenie i kosz mieszający po użyciu.
- Po zakończeniu pracy zdjąć kosz mieszający.
- Szczeliny wentylacyjne muszą być zawsze czyste i niezakryte, aby zapewnione było prawidłowe chłodzenie. Zakryte szczeliny wentylacyjne powodują uszkodzenie urządzenia.

Wskazówki dotyczące ochrony środowiska



W żadnym wypadku nie wolno wyrzucać urządzenia do zwykłych odpadów domowych. Urządzenie należy utylizować poprzez zwany lub komunalny zakład utylizacji odpadów. Należy przy tym przestrzegać aktualnie obowiązujących przepisów. W razie wątpliwości należy skontaktować się z zakładem utylizacji odpadów. Materiały opakunkowe należy utylizować zgodnie z przepisami ochrony środowiska.

Gwarancja

To urządzenie firmy Würth objęte jest gwarancją zgodnie z przepisami ustawowymi i postanowieniami danego kraju, obowiązującą od dnia zakupu (udokumentowanie praw gwarancyjnych przez fakturę lub dowód dostawy).

Powstałe uszkodzenia będą usuwane w ramach wymiany lub naprawy. Gwarancją nie są objęte uszkodzenia, które są spowodowane nieprawidłową obsługą.

Reklamacje będą uznawane tylko pod warunkiem przekazania urządzenia w stanie niezdemontowanym do oddziału firmy Würth, do pracownika firmy Würth działającego w terenie lub do autoryzowanego punktu serwisowego firmy Würth. Zastrzega się możliwość zmian technicznych.

Firma nie ponosi odpowiedzialności za błędy w druku.

Części zamienne

Jeżeli pomimo bardzo starannych metod produkcji i testowania dojdzie do awarii urządzenia, zlecić wykonanie naprawy firmie Würth masterService. In Deutschland erreichen Sie den Würth masterService kostenlos unter Tel. 0800-WMASTER (0800-9 62 78 37). In Österreich unter der Tel. 0800-20 30 13. W razie wszelkich pytań i zamówień części zamiennych należy koniecznie podać numer artykułu z tabliczki znamionowej urządzenia. Aktualna lista części zamiennych urządzenia znajduje się w Internecie na stronie "http://www.wuerth.com/partsmanager" lub można ją zamówić w najbliższym oddziale Würth.

Informacja o hałasie i wibracjach

Wartości pomiarowe określone zgodnie z normą EN 60745.

Zmierzony poziom hałasu klasy A urządzenia wynosi zazwyczaj:

Art.	0702 841 X	0702 846 X
Poziom ciśnienia akustycznego	LpA= 82 dB(A)	LpA= 87 dB(A)
Poziom mocy akustycznej	LWA= 93 dB(A)	LWA= 98 dB(A)
Niepewność pomiaru	K = 3 dB(A)	K = 3 dB(A)

Stosować ochronniki słuchu!

Łączna wartość wibracji (podczas mieszania substancji mineralnych):

Art.	0702 841 X	0702 846 X
Wielkość emisji	$a_n = 1,6 \text{ m/s}^2$	$a_n = 2,0 \text{ m/s}^2$

■ Niepewność pomiaru: $K = 1,5 \text{ m/s}^2$

CE Deklaracja zgodności

Oświadczamy na naszą wyłączną odpowiedzialność, że produkt ten jest zgodny z wymogami następujących norm lub dokumentów normatywnych:

Normy

- EN 55014
- EN 61000,
- EN 60745-1:2009
- EN 60745-2-1:2010

zgodnie z postanowieniami dyrektyw:

Dyrektywa WE

- 2004/108/WE
- 2006/42/WE
- 2011/65/WE

Dokumentacja techniczna dostępna w:
Adolf Würth GmbH & Co. KG, dział PFW
Reinhold-Würth-Straße 12 - 17,
74653 Künzelsau (Germany)



M. Strobel
Director
Product Management



dr inż. S. Beichter
Director Quality,
Authorised Signatory

Künzelsau: 02.05.2014



Készüléke első használata előtt olvassa el ezt az üzemeltetési utasítást és ez alapján járjon el. Őrizze meg a jelen üzemeltetési útmutatót későbbi használat céljából vagy a későbbi tulajdonos számára.



FIGYELMEZTETÉS – Az első üzembe helyezés előtt feltétlenül olvassa el a **Biztonsági utasításokat!**

Az üzemeltetési útmutató és a biztonsági útmutatók be nem tartása esetén a készülék károsodhat, és a kezelőt, valamint más személyeket fenyegető veszélyek keletkezhetnek.

Szállítási sérülések esetén azonnal tájékoztassa a kereskedőt.



Biztonsági útmutatások



Megjegyzés

Tilos a készüléken változtatásokat végezni vagy kiegészítő készüléket létrehozni. Ezek a módosítások személyi sérülésekhez és hibás működéshez vezethetnek.

- A készüléken csak az ezzel megbízott és képesítéssel rendelkező személyek végezhetnek javításokat. A munkához mindig az Adolf Würth GmbH & Co. KG vállalat eredeti pótalkatrészeit használja. Ezzel biztosított, hogy a készülék biztonságos maradjon.

Munkavégzés közben tartsa be az alábbi biztonsági előírásokat



Viseljen mindig védőszemüveget, fülvédőt, védőkesztyűt és légzésvédőt.

- Minden használat előtt ellenőrizze a készüléket, a dugós csatlakozót és a kábelt. A sérüléseket kizárólag szakemberrel hárítsa el. A dugós csatlakozót kizárólag kikapcsolt gép mellett csatlakoztassa a hálózati aljzatba.
- Ha a munka során megsérül vagy elszakad a hálózati kábel, ne érintse meg a kábelt, hanem azonnal húzza ki a hálózati csatlakozódugót. Soha ne használja a készüléket sérült kábellel.

- Védje az elektromos készüléket az esőtől és nedvességtől. Ha víz jut az elektromos készülékbe, nő az áramütés kockázata.
- Szabadban végzett munkák esetén kizárólag olyan hosszabbító kábeleket használjon, amelyek szabadban való használatra alkalmasak. A megfelelő kábel használata csökkenti az áramütés veszélyét.
- A hálózati feszültségnek meg kell egyeznie a típustáblán feltüntetett adatokkal.
- Munkavégzés közben tartsa erősen két kézzel a készüléket és gondoskodjon róla, hogy stabilan álljon.
- A készüléket a szigetelt markolatnál fogva tartsa, ha fennáll a veszélye, hogy a betétszerszám munka közben rejtett villamos vezetékbe vagy a készülék saját elektromos vezetékébe vághat. A feszültség alatt álló vezeték érintése a gép fém részeit is feszültség alá helyezheti, és ez elektromos áramütést okozhat.



Ne üzemeltesse a készüléket robbanásveszélyes levegőt tartalmazó környezetben. Ne keverjen könnyen gyúlékony oldószereket vagy 21 °C alatti lobbanáspontú oldószertartalmú anyagokat.

- Az üzembe helyezés előtt ellenőrizze a keverőlapát rögzítettségét, valamint a kifogástalan egyenletes működését.



Biztonsági útmutatások

- A készüléket kizárólag a keverőedényben indítsa el/állítsa le. Gondoskodjon róla, hogy a keverőedény rögzítetten és biztonságosan álljon.
- Várja meg, amíg a készülék, ill. a szerszám megáll. A forgó szerszámok beakadhatnak, és sérülésekhez vagy károkhoz vezethetnek.
- Viseljen porvédő maszkot az egészségre káros poroktól való védelem érdekében a keverés közben. Bizonyos ásványi anyagok rákkeltőnek minősülnek. Alkalmazzon porszívást, amennyiben lehetséges.
- Keverés közben ne nyúljon kézzel vagy valamilyen tárggyal a keverőedénybe. Becsapódás veszélye!
- A készüléket alapvetően 30 mA vagy ennél kisebb kioldóáramú hibaáram elleni védőberendezésen (RCD) keresztül csatlakoztassa.
- **Csak eredeti Würth tartozékokat és pótalkatrészeket használjon.**

Műszaki adatok

Cikksz.	0702 841 X	0702 846 X
Névleges teljesítmény	1010 W	1400 W
Feszültség	230 - 240 V AC	230 - 240 V AC
Frekvencia	50/60 Hz	50/60 Hz
Üresjáratú fordulatszám, 1. sebesség	-925 min ⁻¹	-660 min ⁻¹
Üresjáratú fordulatszám, 2. sebesség		-920 min ⁻¹
Terhelés alatti fordulatszám, 1. sebesség	-680 min ⁻¹	-440 min ⁻¹
Terhelés alatti fordulatszám, 2. sebesség		-610 min ⁻¹
Maximális keverőátmérő	120 mm	160 mm
Keverendő anyag maximális mennyisége	40 l	90 l
Tömeg keverőlapát nélkül	4,7 kg	5,6 kg
Védelmi osztály	□ / II	□ / II

Rendeltetészerű használat

A készülék folyékony és por alakú építőanyagok, mint pl. festékek, habarcs, ragasztóanyagok, vakolat és hasonló anyagok keverésére szolgál.

Az anyag állagától és a keverendő anyag mennyiségétől függően a kívánt keverési hatást biztosító megfelelő keverőlapátot használja.

A készülék nem folyamatos üzemre tervezett.

A készülék nagy forgatónyomatékai miatt nem engedélyezett a fűrőgépként való használat.

A készüléket tilos élelmiszerek keverésére használni.

A készülék nem alkalmas grafitpor tartalmú anyagok, sós lúgok vagy trágyalé keverésére. Ezen anyagok keverése tönkretelheti a készüléket.

A nem rendeltetészerű használatból eredő károkért a felhasználó vállalja a felelősséget.

A készülék alkotóelemei

Áttekintés (I. ábra)

- 1 A BE/KI kapcsoló reteszoldója
- 2 BE/KI kapcsoló
- 3 Fogantyúk
- 4 Fémkeret
- 5 Szellőzőnyílások
- 6 Sebességkapcsoló*
- 7 A gép nyaka
- 8 Keverőtengely
- 9 M-14-es adapter
- 10 Keverőlapát

* csak az RW 1400 készüléknél

Üzembe helyezés



Figyelem!

A készüléken végzett összes munka előtt húzza ki a hálózati csatlakozó-dugót.

A keverőfoglatat felszerelése:

- Csavarja az M-14-es adaptert [9] a keverőtengely [8] külső menetére.

A keverőlapát felszerelése/szerszámcsere [A ábra]:

- Csavarja a keverőlapátot [10] az M-14-es külső menettel a keverőtengelyen [8] lévő M 14-es adapterbe [9].
- ✓ A keverőlapát üzemelés közben megszorul.
- A keverőlapát [10] kioldásához használjon egy 22-es és egy 24-es kulcsnyílású villáskulcsot: helyezze az egyik villáskulcsot az adapterre, a másik kulcsot pedig a keverőlapát hatszögű foglatára, és forgassa őket egymással ellentétesen, amíg a keverőlapát meglazul.

Kezelés



Figyelem!

Ügyeljen a hálózati feszültségre: Az áramforrás feszültségének meg kell egyeznie a készülék típustábláján szereplő adatokkal.



A gépet mindig két kézzel tartsa.

- Nyomja meg a BE/KI kapcsoló reteszoldóját [1].
- Nyomja meg a BE/KI kapcsolót [2].



Fokozatmentes fordulatszám-szabályozás

A BE/KI kapcsoló enyhe lenyomása következtében a gép alacsony fordulatszámon működik, és ez lehetővé teszi az ellenőrzött beindítást. A nyomás növekedésével nő a fordulatszám.

- Mindig teljesen lenyomott BE/KI kapcsolóval [2] dolgozzon.
- A munka befejezéséhez engedje el a BE/KI kapcsolót [2].
- Használjon csökkentett fordulatszámot, amikor a gépet belemártja, ill. kivieszi a keverendő anyagból.
- Miután a gép teljesen belemerült az anyagba, növelje maximumra a fordulatszámot a motor elegendő hűtésének biztosítása érdekében.
- A keverési folyamat során mozgassa a gépet a keverőedényben. Addig folytassa a munkát, amíg a keverendő anyagot teljesen összekeveri. Vegye figyelembe az anyag gyártója által meghatározott feldolgozási előírásokat.

Sebességkapcsoló (csak az RW 1400 készüléknél)

- A sebességkapcsolóval [6] két fordulatszám-tartomány választható ki:

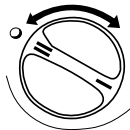

I 0 - 660 min⁻¹

II 0 - 920 min⁻¹

- Reteszelve a sebességkapcsolót [6] az adott pozícióban. Ha a sebességkapcsoló nem állítható az adott sebességre, forgassa el kissé kézzel a hajtóorsót.
- A sebességkapcsolót [6] kizárólag a gép nyugalmi helyzetében működtesse!

Tudnivalók a munkavégzéshez

A keverőlapát [10] kiválasztása a keverendő anyagtól függ:

Keverendő anyag	Keverőlapát
Festékek, lakkok, alapozók, bitumen	R I Folyékony anyagok számára
Kész vakolat, habarcs, gipsz, glett	R II Sűrű, ragadó anyagok számára
Vakolat, beton, padlókiegénylítő, szigetelésvédelem	M I Nehéz anyagok számára
Kész habarcs, csemperagasztó, padlóragasztó	M II Enyhén por alakú és ragadó anyagok számára

- Csökkentse a fordulatszámot, amikor a keverőlapátot belemeríti a keverendő anyagba, ill. kihúzza. A keverési folyamat során mozgassa le-fel a készüléket.
- Használat után tisztítsa meg a keverőlapátot.

Karbantartás/ápolás



Figyelem!

A készüléken végzett összes munka előtt húzza ki a hálózati csatlakozódugót.



Figyelem!

A készüléket semmi esetre se tisztítsa vízzel – Áramütés veszélye!

- Használat után tisztítsa meg a készüléket és a keverőlapátot.
- A munka befejezése után vegye le a keverőlapátot.
- Tartsa tisztán és szabadon a szellőzőnyílásokat az elegendő hűtés biztosítása érdekében. A zárt szellőzőnyílások következtében a készülék tönkremegy.

Környezetvédelmi tudnivalók

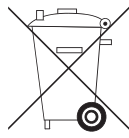

A készüléket semmi esetre se dobja a normál háztartási hulladékba. A készüléket egy engedéllyel rendelkező hulladékfeldolgozó üzemnek vagy a helyi önkormányzati hulladékgyűjtőn keresztül ártalmatlanítsa.

Tartsa be az aktuálisan érvényes előírásokat. Kétség esetén vegye fel a kapcsolatot a hulladékfeldolgozó üzemmel. A csomagolóanyagokat környezetkímélő módon ártalmatlanítsa.

Szavatosság

Erre a Würth készülékre a vásárlás dátumától számítva a törvényben előírt, ill. az adott országban hatályos rendelkezéseknek megfelelő garanciát vállalunk (számlával vagy szállítólevéllel történő igazolás alapján).

A keletkezett károkát pótszállítás vagy javítás útján szüntetjük meg. A garancia nem terjed ki azokra a károokra, amelyek szakszerűtlen kezelésre vezethetők vissza.

A reklamációk csak akkor fogadhatók el, ha a készüléket szétszedetlen állapotban átadják a Würth kirendeltségnek, a Würth külső képviselői munkatársának vagy a Würth által felhatalmazott, elektromos készülékekkel foglalkozó vevőszolgálatnak. Műszaki változtatások joga fenntartva.

A nyomtatási hibákért nem vállalunk felelősséget.

Pótalkatrészek

Amennyiben a készülék a gondos gyártási és ellenőrzési eljárások ellenére meghibásodik, akkor a javítást valamely Würth masterService szolgálatával végeztesse el.

Bármilyen kérdés és pótalkatrészek rendelése esetén, kérjük, feltétlenül adja meg a készülék típusablóján feltüntetett cikkszámot.

A készülék aktuális alkatrészlistáját megtalálhatja az Interneten a „<http://www.wuerth.com/partsmanger>” címen vagy megrendelheti a legközelebbi Würth-képvisellettől.

Információk a zajról/vibrációról

A mérési adatok kiszámítása az EN 60745 szerint történt.

A készülék egyenértékű A-hangnyomásszint jellemzően:

Cikksz.	0702 841 X	0702 846 X
Hangnyomásszint	L _p A= 82 dB(A)	L _p A= 87 dB(A)
Hangteljesítményszint	L _{WA} = 93 dB(A)	L _{WA} = 98 dB(A)
Pontatlanság	K = 3 dB(A)	K = 3 dB(A)

Viseljen hallásvédő eszközt!

Rezgés összértéke
(ásványi anyagok keverése esetén):

Cikksz.	0702 841 X	0702 846 X
Kibocsátási érték	a _n = 1,6 m/s ²	a _n = 2,0 m/s ²

- Pontatlanság: K = 1,5 m/s²

CE Megfelelőségi nyilatkozat

Kizárólagos felelősségünk tudatában kijelentjük, hogy ez a termék megfelel a következő szabványoknak vagy normatív dokumentumoknak:

Szabványok

- EN 55014
- EN 61000,
- EN 60745-1: 2009
- EN 60745-2-1:2010

a következő irányelvek rendelkezéseinek megfelelően:

EK irányelv

- 2004/108/EK
- 2006/42/EK
- 2011/65/EU

Műszaki dokumentáció beszerezhető:
Adolf Würth GmbH & Co. KG, Abt. PFW
Reinhold-Würth-Straße 12 - 17,
74653 Künzelsau (Germany)



M. Strobel
Director
Product Management



Dr.-Ing. S. Beichter
Director Quality,
Authorised Signatory

Künzelsau: 02.05.2014



Před prvním použitím přístroje si bezpodmínečně pečlivě přečtěte tento návod k obsluze a jednejte podle něj.

Tento návod k obsluze si uschovejte k pozdějšímu použití nebo pro dalšího majitele.



VAROVÁNÍ - Před prvním uvedením do provozu si bezpodmínečně pečlivě přečtěte **bezpečnostní pokyny!**

V případě nedodržení provozních a bezpečnostních pokynů mohou vzniknout škody na přístroji a může dojít k ohrožení obsluhy i ostatních osob.

Zjistíte-li škody vzniklé při přepravě, ihned informujte obchodníka.



Bezpečnostní pokyny



Poznámka

Je zakázáno provádět změny přístroje nebo vyrábět doplňkové přístroje. Takové změny mohou mít za následek poškození zdraví osob a chybnou funkci zařízení.

- Opravy zařízení smí provádět pouze k tomu pověření a proškolení pracovníci. Vždy používejte originální náhradní díly společnosti Adolf Würth GmbH & Co. KG. Tím je zajištěno zachování bezpečnosti.

Při práci platí následující bezpečnostní pravidla



Vždy noste ochranné brýle, ochranu sluchu, ochranné rukavice a ochranu dýchacích cest.

- Před každým použitím zkontrolujte přístroj, zástrčku a kabel. Opravy smí provádět jen kvalifikovaný odborník. Síťovou zástrčku zapojujte do zásuvky jen u vypnutého stroje.
- Dojde-li během pracovní činnosti k poškození nebo přetnutí síťového kabelu, nedotýkejte se ho a okamžitě vytáhněte síťovou zástrčku ze zásuvky. Přístroj s poškozeným kabelem nikdy nepoužívejte.

- Chraňte elektrický přístroj před deštěm a vlhkem. Pokud vnikne do elektrického přístroje voda, zvyšuje se riziko úrazu elektrickým proudem.
- Při práci venku používejte jen takové prodlužovací kabely, které jsou vhodné pro venkovní použití. Použití vhodného kabelu snižuje riziko úrazu elektrickým proudem.
- Síťové napětí musí odpovídat údajům uvedeným na typovém štítku.
- Při práci držte zařízení vždy pevně oběma rukama a pevně stůjte.
- Při vykonávání prací, při kterých může nasazovací nástroj narazit na skrytá elektrická vedení nebo vlastní síťový kabel, držte přístroj za izolované rukojeti. Kontakt s vedením pod napětím může přivést napětí do kovových částí přístroje, a způsobit tak úraz elektrickým proudem.



Neprovozujte přístroj v prostředí s výbušnou atmosférou. Nemíchejte snadno vznětlivá rozpouštědla ani jiné látky obsahující rozpouštědla s bodem vzplanutí nižším než 21 °C.

- Před uvedením do provozu zkontrolujte řádné nasazení a utažení míchacího koše a jeho vystředěný běh.



Bezpečnostní pokyny

- Příklad: Přístroj spouštějte a nechte doběhnout vždy jen uvnitř míchací nádoby. Zajistěte stabilní pozici míchací nádoby.
- Počkejte až do úplného zastavení přístroje resp. nástroje. Rotující nástroje se mohou zaháknout a mohou způsobit zranění osob nebo věcné škody.
- V zájmu ochrany před zdraví škodlivými prachy vznikajícími během míchání noste protiprachovou masku. Některé minerální materiály vyvolávají rakovinu. Je-li to možné, použijte odsávání prachu.
- Během míchání nezasahujte do míchací nádoby rukama ani jinými předměty. Nebezpečí přiskřípnutí!
- Přístroje připojujte zásadně přes proudový chránič (RCD) s vybavovacím proudem 30 mA nebo méně.
- **Používejte pouze originální příslušenství a náhradní díly společnosti Würth.**

Technické údaje

Obj. č.	0702 841 X	0702 846 X
Jmenovitý výkon	1010 W	1400 W
Napětí	230-240 V AC	230-240 V AC
Frekvence	50/60 Hz	50/60 Hz
Volnoběžné otáčky 1. stupeň	-925 min ⁻¹	-660 min ⁻¹
Volnoběžné otáčky 2. stupeň		-920 min ⁻¹
Otáčky při zatížení, 1. stupeň	-680 ot/min	-440 min ⁻¹
Otáčky při zatížení, 2. stupeň		-610 min ⁻¹
Max. průměr míchadla	120 mm	160 mm
Maximální míchané množství	40 l	90 l
Hmotnost bez míchacího koše	4,7 kg	5,6 kg
Třída ochrany	□ / II	□ / II

Použití v souladu s určením

Přístroj je určen k míchání tekutých nebo práškových stavebních hmot, jako jsou barvy, malty, lepidla, omítkové směsi a podobné materiály.

V závislosti na konzistenci materiálu a míchaném množství je nutné použít vhodný míchací koš s příslušným míchacím účinkem.

Přístroj není konstruován pro trvalý provoz.

S ohledem na vysoké kroučící momenty, se kterými přístroj pracuje, není přístroj dovoleno používat jako vrtačku.

Přístroj se nesmí používat k míchání potravin.

Přístroj není vhodný k míchání materiálů obsahujících grafitový prach ani solných roztoků a močůvky. Při míchání těchto materiálů může dojít ke zničení přístroje.

Za škody plynoucí z použití zařízení v rozporu s určením nese odpovědnost uživatel.

Prvky přístroje

Přehled (obr. 1)

- 1 Odblokování spínače ZAP/VYP
- 2 Spínač ZAP/VYP
- 3 Rukojeť
- 4 Kovový rám
- 5 Větrací otvory
- 6 Přepínač rychlostních stupňů *
- 7 Krk
- 8 Míchací hřídel
- 9 Adaptér M-14
- 10 Míchací koš

* jen RW 1400

Uvedení do provozu



Pozor!

Před každou prací na přístroji vždy vytáhněte síťovou zástrčku ze zásuvky.

Montáž upínacího prvku míchadla:

- Našroubujte adaptér M-14 [9] na vnější závit míchací hřídele [8].

Montáž míchacího koše / výměna nástroje [obr. A]:

- Našroubujte míchací koš [10] s vnějším závitem M-14 do adaptéru M-14 [9] na míchací hřídeli [8].
- ✓ Míchací koš se pevně dotáhne během provozu.
- K povolení míchacího koše [10] použijte stranový klíč SW 22 a SW 24: První stranový klíč nasadíte na adaptér, druhý na óhranný upínací prvek míchacího koše, poté zatáhněte proti sobě, až se míchací koš uvolní.

Obsluha



Pozor!

Dbejte na správné síťové napětí: Napětí zdroje proudu musí odpovídat údajům na typovém štítku přístroje.



Přístroj držte vždy oběma rukama.

- Stiskněte odblokování spínače ZAP/VYP [1].
- Stiskněte spínač ZAP/VYP [2].



Plynulá regulace otáček

Lehké stisknutí spínače ZAP/VYP spustí přístroj v nízkých otáčkách, což umožňuje jeho kontrolovaný rozběh. Se vzrůstajícím tlakem na spínač se zvyšují otáčky.

- Pracujte vždy se zcela stisknutým spínačem ZAP/VYP [2].
- Pro ukončení práce spínač ZAP/VYP [2] uvolněte.
- Při ponořování do míchaného materiálu resp. vytahování z míchaného materiálu pracujte se sníženými otáčkami.
- Po úplném ponoření zvýšte otáčky na maximum, aby bylo zajištěno dostatečné chlazení motoru.
- Během míchání ved'te přístroj míchací nádobou. Míchejte až do úplného propracování všeho míchaného materiálu. Dodržte pokyny pro zpracování materiálu dodané příslušným výrobcem.

Přepínač rychlostních stupňů (jen RW 1400)

- Přepínačem rychlostních stupňů [6] je možné volit mezi dvěma rozsahy otáček:

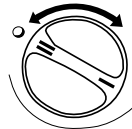

I 0 - 660 min-1

II 0 - 920 min-1

- Přepínač rychlostních stupňů [6] musí v příslušné pozici řádně zaskočit. Není-li rychlostní stupeň možné zařadit, pootočte ručně hnacím vřetenem.
- Přepínačem rychlostních stupňů [6] manipulujte jen v klidovém stavu přístroje!

Pracovní pokyny

Výběr míchacího koše [10] závisí na míchaném materiálu:

Míchaný materiál	Míchací koš
barva, lak, základní nátěr, bitumen	R I pro tekuté materiály
vrchní omítka, malta, sádra, tmel	R II pro viskózní a lepidlové materiály
omítka, beton, mazanina, izolace	M I pro těžké materiály
maltová směs, lepidlo na obklady, lepidlo na podlahy	M II pro mírně práškové a lepidlové materiály

- Při ponořování do míchaného materiálu resp. vytahování z míchaného materiálu snižte otáčky. Během míchání pohybujte přístrojem nahoru a dolů.
- Po použití vyčistěte míchací koš.

Údržba a péče



Pozor!

Před každou prací na přístroji vždy vytáhněte síťovou zástrčku ze zásuvky.



Pozor!

Přístroj nikdy nečistěte vodou - nebezpečí úrazu elektrickým proudem!

- Přístroj a míchací koš po použití vyčistěte.
- Po dokončení práce demontujte míchací koš.
- Větrací otvory udržujte čisté a průchodné, aby bylo zajištěno dostatečné chlazení motoru. Ucpané větrací otvory vedou ke zničení přístroje.

Upozornění k ochraně životního prostředí

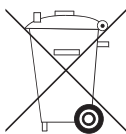

Přístroj v žádném případě nevyhazujte do běžného domovního odpadu. Zajistěte likvidaci přístroje prostřednictvím schváleného podniku zabývajícího se likvidací odpadu nebo prostřednictvím zařízení k likvidaci komunálního odpadu.

Dodržujte aktuálně platné předpisy. V případě pochybností se spojte s nejbližším zařízením zabývajícím se likvidací odpadu. Zajistěte ekologickou likvidaci všech obalových materiálů.

Záruka

Na tento přístroj Würth poskytujeme záruku podle zákonných ustanovení/ustanovení specifických pro danou zemi od data nákupu (doklad formou faktury nebo dodacího listu).

Vzniklé škody budou odstraněny formou náhradní dodávky nebo opravy. Škody, které vznikly neodborným zacházením, jsou ze záruky vyloučeny. Reklamací je možno uznat pouze tehdy, jestliže je přístroj odevzdán v nerozloženém stavu na pobočce společnosti Würth, obchodnímu zástupci společnosti Würth nebo autorizovanému servisnímu středisku společnosti Würth. Technické změny vyhrazeny. Za chyby tisku neručíme.

Náhradní díly

Pokud by došlo i přes pečlivý proces výroby a kontroly k poruše přístroje, nechte opravu provést servisním pracovištěm Würth masterService. Při zpětných dotazech a objednávkách náhradních dílů uvádějte vždy objednávací číslo stroje podle jeho typového štítku.

Aktuální seznam náhradních dílů najdete na internetu na adrese „<http://www.wuerth.com/partsmanager>“ nebo si ho můžete vyžádat v nejbližší pobočce společnosti Würth.

Informace o hlučnosti/vibracích

Naměřené hodnoty zjištěny podle EN 60745.
Hladina hluku přístroje posuzovaná jako A činí zpravidla:

Obj. č.	0702 841 X	0702 846 X
Hladina akustického tlaku	$L_{pA} = 82 \text{ dB(A)}$	$L_{pA} = 87 \text{ dB(A)}$
Hladina akustického výkonu	$L_{wA} = 93 \text{ dB(A)}$	$L_{wA} = 98 \text{ dB(A)}$
Nejistota	$K = 3 \text{ dB(A)}$	$K = 3 \text{ dB(A)}$

Nosit ochranu sluchu!

Celková hodnota vibrací
(při míchání minerálních materiálů):

Obj. č.	0702 841 X	0702 846 X
Hodnota emisí	$a_n = 1,6 \text{ m/s}^2$	$a_n = 2,0 \text{ m/s}^2$

- Nejistota: $K = 1,5 \text{ m/s}^2$

CE Prohlášení o shodě

Prohlašujeme tímto na svoji výlučnou odpovědnost, že tento výrobek odpovídá níže uvedeným normám resp. normativním dokumentům:

Normy

- EN 55014
- EN 61000,
- EN 60745-1:2009
- EN 60745-2-1:2010

podle ustanovení směrnice:

Směrnice ES

- 2004/108/ES
- 2006/42/ES
- 2011/65/EU

Technické podklady u:
Adolf Würth GmbH & Co. KG, odd. PFW
Reinhold-Würth-Straße 12 - 17,
74653 Künzelsau, Německo



M. Strobel
Director
Product Management



Dr.-Ing. S. Beichter
Director Quality,
Authorised Signatory

Künzelsau: 02.05.2014

SK

Pre vašu bezpečnosť



Pred prvým použitím vášho prístroja si prečítajte tento návod na obsluhu a riaďte sa jeho pokynmi. Návod na obsluhu si starostlivo uschovajte pre neskoršie použitie alebo pre ďalšieho majiteľa.



VAROVANIE - Pred prvým uvedením do prevádzky si bezpodmienečne prečítajte **bezpečnostné pokyny!**

Nedodržiavanie pokynov návodu na obsluhu a bezpečnostných pokynov môže spôsobiť škody na prístroji a nebezpečenstvo pre obsluhu a iné osoby. V prípade poškodenia pri preprave o tom ihneď informujte predajcu.



Bezpečnostné pokyny



Poznámka

Na zariadení je zakázané vykonávať zmeny alebo vytvárať dodatočné zariadenia. Takéto zmeny môžu viesť k poraneniam osôb alebo k chybným funkciám.

- Opravy na zariadení smú vykonávať iba na to poverené a vyškolené osoby. Vždy pritom používajte originálne náhradné diely spoločnosti Adolf Würth GmbH & Co. KG. Tým sa zabezpečí to, že zostane zachovaná bezpečnosť zariadenia.

Počas práce platia nasledujúce bezpečnostné ustanovenia



Vždy noste ochranné okuliare, ochranu sluchu, ochranné rukavice a ochranu dýchacích ciest.

- Pred každým použitím skontrolujte zariadenie, zástrčku a kábel. Škody nechajte odstrániť iba odborníkovi. Zástrčku zasúvajte do zásuvky iba pri vypnutom stroji.
- Ak počas práce dôjde k poškodeniu alebo prerušeniu sieťového kábla, nedotýkajte sa ho a okamžite vytiahnite sieťovú zástrčku. Nikdy nepoužívajte zariadenie s poškodeným káblom.

- Elektrické náradie nevystavujte dažďu ani vlhkosti. Vniknutie vody do elektrického náradia zvyšuje riziko úrazu elektrickým prúdom.
- Pri práci vonku používajte iba predĺžovacie káble, ktoré sú vhodné aj pre vonkajšiu oblasť. Použitie vhodného kábla znižuje riziko úderu elektrickým prúdom.
- Sieťové napätie sa musí zhodovať s údajmi uvedenými na typovom štítku.
- Pri práci držte prípravok vždy pevne obidvoma rukami a postarajte sa o bezpečný postoj.
- Ak vykonávate práce, pri ktorých môže dôjsť ku kontaktu nasadzovacieho nástroja so skrytými elektrickými vedeniami alebo s vlastným sieťovým káblom, držte elektrické náradie za izolované rukoväte. Kontakt s vedením pod napätím môže aj kovové časti zariadenia uviesť do stavu pod napätím a viesť k úderu elektrickým prúdom.



Zariadenie sa nesmie používať v prostredí s nebezpečenstvom výbuchu. Nemiešajte ľahko zápalné rozpúšťadlá ani látky s obsahom rozpúšťadiel s bodom vzplanutia pod 21 °C.

- Pred uvedením do prevádzky prekontrolujte pevné utiahnutie miešacieho koša, ako aj bezchybný vystredný chod.



Bezpečnostné pokyny

- Zariadenie nechajte rozbehnúť/dobehnúť iba v nádobe na miešanie. Postarajte sa o pevné a bezpečné umiestnenie nádoby na miešanie.
- Počkajte, kým sa zariadenie, resp. nástroj úplne nezastaví. Rotujúce nástroje sa môžu zaháčknuť a viesť ku poraneniam alebo škodám.
- Na ochranu pred prachmi ohrozujúcimi zdravie noste počas miešania protiprachovú masku. Niektoré minerálne látky sa považujú za rakovinotvorné. Ak je to možné, používajte odsávanie prachu.
- Pri prebiehajúcich miešacích prácach nesiahajte rukami ani predmetmi do nádoby na miešanie. Nebezpečenstvo stlačenia!
- Zariadenia pripájajte zásadne prostredníctvom prúdového chrániča (RCD) s iniciačným prúdom 30 mA alebo menším.
- **Používajte iba originálne príslušenstvo a náhradné diely Würth.**

Technické údaje

Druh	0702 841 X	0702 846 X
Menovitý výkon	1010 W	1400 W
Napätie	230-240 V AC	230-240 V AC
Frekvencia	50/60 Hz	50/60 Hz
Voľnobežné otáčky 1. stupeň	-925 min ⁻¹	-660 min ⁻¹
Voľnobežné otáčky 2. stupeň		-920 min ⁻¹
Otáčky pod záťažou, 1. stupeň	-680 min ⁻¹	-440 min ⁻¹
Otáčky pod záťažou, 2. stupeň		-610 min ⁻¹
Maximálny priemer miešadla	120 mm	160 mm
Maximálne množstvo na miešanie	40 l	90 l
Hmotnosť bez miešacieho koša	4,7 kg	5,6 kg
Trieda ochrany	□ / II	□ / II

Použitie v súlade s určením

Zariadenie sa smie používať na miešanie kvapalných a práškových stavebných materiálov ako farby, malta, lepidlá, omietky a podobné substancie.

Podľa konzistencie materiálu a množstva na miešanie sa musí použiť vhodný miešací kôš s príslušným miešacím účinkom.

Zariadenie nie je dimenzované na trvalú prevádzku.

Z dôvodu vysokých krútiacich momentov zariadenia nie je dovolené používať ako vŕtačku.

Zariadenie sa nesmie používať na miešanie potravín.

Zariadenie nie je určené na miešanie materiálov s obsahom grafitového prachu, soľaniek ani močovky.

Miešanie týchto materiálov môže zariadenie zničiť.

Za škody, ktoré vzniknú pri použití v rozpore s určením, ručí užívateľ.

Prvky zariadenia

Prehľad (obrázok I)

- 1 Odblokovanie pre spínač ZAP/VYP
- 2 Spínač ZAP/VYP
- 3 Rukoväť
- 4 Kovový rám
- 5 Vetracia štrbina
- 6 Spínač voľby stupňa*
- 7 Krk stroja
- 8 Hriadel miešadla
- 9 Adaptér M-14
- 10 Miešací kôš

* len RW 1400

Uvedenie do prevádzky



Pozor!

Pred všetkými prácami na zariadení vytiahnite sieťovú zástrčku.

Montáž uchytenia miešadla:

- Adaptér M-14 [9] naskrutkujte na vonkajší závit hriadela miešadla [8].

Montáž miešacieho koša / výmena nástroja [obr. A]:

- Miešací kôš [10] zaskrutkujte s vonkajším závitom M-14 do adaptéra M-14 [9] na hriadeli miešadla [8].
- ✓ Miešací kôš sa počas miešania pritiahne.
- Na uvoľnenie miešacieho koša [10] si zoberte na pomoc vidlicový kľúč veľkosti 22 a veľkosti 24: Vidlicový kľúč nasadte na adaptér, druhý kľúč na 6-hranné uchytenie miešacieho koša a ťahajte ich proti sebe, kým sa miešací kôš neuvoľní.

Obsluha



Pozor!

Prihliadajte na sieťové napätie: Napätie zdroja prúdu sa musí zhodovať s údajmi uvedenými na typovom štítku zariadenia.



Stroj držte vždy obidvoma rukami.

- Stlačte odblokovanie pre spínač ZAP/VYP [1].
- Stlačte spínač ZAP/VYP [2].



Plynulá regulácia otáčok

Ľahkým tlakom na spínač ZAP/VYP sa dosahujú nižšie otáčky a umožňujú sa tým kontrolovaný rozbeh. So vzrastajúcim tlakom sa zvyšujú otáčky.

- Pracujte vždy s úplne stlačeným spínačom ZAP/VYP [2].
- Pre ukončenie prác uvoľnite spínač ZAP/VYP [2].
- Pri ponáraní, resp. pri vyberaní z miešaného materiálu pracujte so zníženými otáčkami.
- Po úplnom ponorení zvýšte otáčky na maximum, čím sa zaručí dostatočné chladenie motora.
- Počas miešania vedte stroj miešaným materiálom. Miešajte dovtedy, kým sa miešaný materiál úplne neprepracuje. Dodržte predpisy týkajúce sa spracovania od výrobcu materiálu.

Spínač voľby stupňa (iba RW 1400)

- Na spínači voľby stupňa [6] je možné predvoliť dve oblasti otáčok:

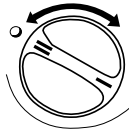

I 0 - 660 min⁻¹

II 0 - 920 min⁻¹

- Spínač voľby stupňa [6] zaistíte v príslušnej polohe. Ak stupne nie je možné zaradiť, otočte hnače vreteno nepatrne rukou.
- Spínač voľby stupňa [6] stláčajte iba pri zastavenom stroji!

Pracovné pokyny

Výber miešacieho koša [10] závisí od miešaného materiálu:

Miešaný materiál	Miešací kôš
Farba, laky, základné nátery, bitúmeny	R I Pre kvapalné materiály
Vrchná omietka, malta, sadra, stierka	R II Pre tuhé, lepidlo a lepkavé materiály
Omietka, betón, poter, ochranná izolácia	M I Pre ťažké materiály
Hotová malta, lepidlo na obkladačky, lepidlo na dlaždice	M II Pre ľahko práškové a lepkavé materiály

- Pri ponáraní, resp. pri vyberaní miešacieho koša z miešaného materiálu znížte otáčky. Pri miešaní pohybujte zariadením smerom hore a dole.
- Po použití očistite miešací kôš.

Údržba/ošetrovanie



Pozor!

Pred všetkými prácami na zariadení vytiahnite sieťovú zástrčku.



Pozor!

Zariadenie v žiadnom prípade nečistite vodou - nebezpečenstvo úderu elektrickým prúdom!

- Zariadenie a miešací kôš po použití očistite.
- Po ukončení práce odoberte miešací kôš.
- Vetracie štrbiny udržiavajte čisté a otvorené, aby sa zaručilo dostatočné chladenie. Uzatvorené vetracie štrbiny vedú ku zničeniu zariadenia.

Pokyny týkajúce sa životného prostredia



Zariadenie v žiadnom prípade nevyhadzujte do normálneho domového odpadu. Zariadenie zlikvidujte prostredníctvom schválenej prevádzky na likvidáciu odpadov alebo prostredníctvom vášho komunálneho podniku na likvidáciu odpadov. Dodržiavajte aktuálne platné predpisy. V prípade pochybností sa spojte s vaším podnikom na likvidáciu odpadov. Všetky obalové materiály odovzdajte na ekologickú likvidáciu.

Záruka

Pre tento prístroj spoločnosti Würth poskytujeme záruku podľa zákonných/špecifických miestnych ustanovení od dátumu kúpy (doklad formou faktúry alebo dodacieho listu).

Vzniknuté škody budú odstránené dodaním náhradných dielov alebo opravou. Škody, ktoré súvisia s neodbornou manipuláciou sú vylúčené zo záruky.

Reklamácie je možné uznať iba vtedy, ak sa zariadenie odovzdá v nerozloženom stave niektorej pobočke spoločnosti Würth, vášmu servisnému pracovníkovi Würth alebo autorizovanému zákazníckemu stredisku Würth. Technické zmeny vyhradené.

Za chyby tlačte neručíme.

Náhradné diely

Ak by zariadenie aj napriek starostlivým výrobným a kontrolným postupom niekedy zlyhalo, opravu nechajte vykonať vo Würth masterService.

Pri všetkých otázkach a objednávkach náhradných dielov bezpodmienečne uveďte číslo výrobu podľa typového štítku zariadenia.

Aktuálny zoznam náhradných dielov k tomuto zariadeniu nájdete na internete na „<http://www.wuerth.com/partsmanager>“ alebo si ho môžete vyžiadať na najbližšej pobočke Würth.

Informácia o hluku/vibráciách

Namerané hodnoty zistené podľa normy EN 60745. Hladina hluku zariadenia, hodnotená ako A, je typicky:

Druh	0702 841 X	0702 846 X
Hladina akustického tlaku	$L_{pA} = 82 \text{ dB(A)}$	$L_{pA} = 87 \text{ dB(A)}$
Hladina akustického výkonu	$LWA = 93 \text{ dB(A)}$	$LWA = 98 \text{ dB(A)}$
Kolisavosť	$K = 3 \text{ dB(A)}$	$K = 3 \text{ dB(A)}$

Noste ochranu sluchu!

Celková hodnota kmitania (pri miešaní minerálnych látok):

Druh	0702 841 X	0702 846 X
Emisná hodnota	$a_n = 1,6 \text{ m/s}^2$	$a_n = 2,0 \text{ m/s}^2$

- Kolisavosť: $K = 1,5 \text{ m/s}^2$

CE Vyhlásenie o zhode

Vo výhradnej zodpovednosti vyhlasujeme, že sa tento výrobok zhoduje s nasledujúcimi normami alebo normatívnymi dokumentmi:

Normy

- EN 55014
- EN 61000,
- EN 60745-1:2009
- EN 60745-2-1:2010

podľa nariadení smerníc:

Smernica ES

- 2004/108/ES
- 2006/42/ES
- 2011/65/ES

Technické podklady u:
Adolf Würth GmbH & Co. KG, Abt. PFW
Reinhold-Würth-Straße 12 - 17,
74653 Künzelsau, Germany



M. Strobel
Director
Product Management



Dr.-Ing. S. Beichter
Director Quality,
Authorised Signatory

Künzelsau: 02.05.2014

RO
Pentru siguranța dvs.

Citiți prezentul manual înainte de prima utilizare a aparatului și acționați în conformitate cu instrucțiunile cuprinse în acesta. Păstrați acest manual de instrucțiuni de operare pentru a-l putea folosi ulterior sau pentru a-l preda utilizatorului următor.



AVERTISMENT - Înainte de prima punere în funcțiune citiți în mod obligatoriu **Instrucțiunile de siguranță !**

În cazul nerespectării manualului de instrucțiuni de operare precum și a instrucțiunilor de siguranță, se pot produce defecțiuni ale aparatului și apare pericolul atât pentru cel care-l utilizează, cât și pentru alte persoane. În cazul unor daune datorate transportului, informați imediat reprezentantul comercial.

Indicații de securitate

Indicație

Este interzisă aducerea de modificări aparatului sau fabricarea altor accesorii decât cele inițiale. Astfel de modificări pot duce la rănirea persoanelor și la funcționarea necorespunzătoare.

- Reparațiile pot fi executate doar de către persoanele instruite și autorizate în acest sens. Folosiți întotdeauna în acest sens doar piese de schimb originale ale Adolf Würth GmbH & Co. KG. Astfel asigurați menținerea siguranței aparatului.

În timpul lucrului sunt valabile următoarele măsuri de siguranță



Purtați întotdeauna ochelari de protecție, căști antifonice, mănuși de protecție și mască de protecție respiratorie.

- Înainte de fiecare utilizare verificați aparatul, ștecărele și cablurile. Defecțiunile trebuie reparate numai de către electricieni calificați. Introduceți ștecherul în priză doar dacă mașina este oprită.
- Dacă în timpul lucrului se avariază sau se secționează în mod accidental cablul de alimentare, nu-l atingeți, ci scoateți imediat

fișa de rețea din priză. Nu utilizați niciodată aparatul cu cablul de alimentare deteriorat.

- Țineți departe aparatul electric de ploaie sau umiditate. Infiltrarea apei în aparat mărește riscul unei electrocutări.
- La lucrările în aer liber folosiți numai cabluri prelungitoare care sunt adecvate și pentru utilizarea în exterior. Utilizarea unui cablu adecvat reduce riscul de electrocutare.
- Tensiunea de rețea trebuie să corespundă cu datele de pe plăcuța tipologică.
- În timpul lucrului țineți întotdeauna bine dispozitivul cu ambele mâini și asigurați o bună stabilitate a acestuia.
- Pentru mânăuirea aparatului folosiți doar mânerul izolat, atunci când efectuați lucrări în care discul abraziv poate veni în contact cu cabluri electrice ascunse sau cu propriul cablu de alimentare. Contactul cu un cablu sub tensiune poate duce la electrocutare, în urma încărcării cu tensiune a componentelor metalice ale aparatului.



Este interzisă exploatarea aparatului într-un mediu cu atmosferă explozivă. Nu încorporați solvenți inflamabili sau materiale cu conținut de solvenți având un punct de aprindere sub 21 °C.

- Înainte de punerea în funcțiune verificați poziția stabilă a paletelor agitatoare și rotirea fără bătaie.
- Pornirea și oprirea aparatului se efectuează doar în vasul de malaxare. Asigurați poziția fixă și sigură a vasului de malaxare.



Indicații de securitate

- Așteptați până la oprirea completă a aparatului sau a uneltei. Unele care continuă să se rotească se pot agăța și pot provoca accidentări sau pagube materiale.
- În vederea protecției împotriva pulberilor periculoase pentru sănătate, purtați o mască de protecție în timpul operațiunii de malaxare. Anumite tipuri de substanțe minerale sunt considerate cancerigene. Utilizați pe cât posibil o instalație de aspirare a pulberilor.
- În timpul lucrărilor de malaxare nu introduceți mâinile sau unele obiecte în vasul de malaxare. Pericol de strivire!
- Conectați aparatele în principiu printr-o instalație de protecție împotriva curentilor vagabonzi (RCD) cu un curent de declanșare de maxim 30 mA.
- **Utilizați numai accesorii și piese de schimb originale Würth .**

Date tehnice

Art.	0702 841 X	0702 846 X
Putere nominală	1010 W	1400 W
Tensiune	230-240 V AC	230-240 V AC
Frecvența	50/60 Hz	50/60 Hz
Turația la ralanti viteză 1	-925 min ⁻¹	-660 min ⁻¹
Turația la ralanti viteză 2		-920 min ⁻¹
Turația sub sarcină, viteză 1	-680 min ⁻¹	-440 min ⁻¹
Turația sub sarcină, viteză 2		-610 min ⁻¹
Diametrul maxim al malaxorului	120 mm	160 mm
Capacitate maximă de amestec	40 l	90 l
Greutate fără paletele agitatoare	4,7 kg	5,6 kg
Clasa de protecție	□ / II	□ / II

Utilizarea conformă cu destinația

Aparatul este destinat malaxării materialelor de construcție în formă lichidă sau de pulbere, precum vopselele, mortarul, adezivii, tencuielile sau alte substanțe asemănătoare.

În funcție de consistența materialelor și cantitățile de amestec se utilizează paletele agitatoare corespunzătoare.

Aparatul nu este conceput pentru funcționarea de durată.

Din cauza cuplurilor ridicate ale aparatului, acesta nu poate fi utilizat ca mașină de găurit.

Aparatul nu poate fi utilizat pentru malaxarea produselor alimentare.

Aparatul nu este destinat pentru malaxarea materialelor cu conținut de pulberi grafitice, soluții saline sau îngreșăminte naturale lichide. Malaxarea acestor substanțe poate duce la distrugerea aparatului.

Utilizatorul este responsabil pentru daunele survenite în urma utilizării neconforme.

Elementele componente ale aparatului

Privire de ansamblu (Figura 1)

- 1 Deblocare pentru întrerupătorul Pornit/Oprit
- 2 Întrerupător Pornit/Oprit
- 3 Mânăre
- 4 Cadru metalic
- 5 Fante de aerisire
- 6 Selector de viteză *
- 7 Gât mașină
- 8 Ax malaxor
- 9 M-14 adaptor
- 10 Palete agitatoare

* numai RW 1400

Punerea în funcțiune



Atenție!

Înainte de orice lucrare la aparat deconectați-l de la rețea.

Montajul mandrinei de prindere a malaxorului:

- Înfiletați adaptorul M-14 [9] pe filetul exterior al axului malaxorului [8].

Montajul paletelor agitatoare / înlocuirea uneltei [fig. A]:

- Înfiletați paletele agitatoare [10] cu filet exterior M-14 în adaptorul M-14 [9] pe axul malaxorului [8].
- ✓ Paletele agitatoare se strâng fix în timpul funcționării.
- Pentru desfacerea paletelor agitatoare [10] folosiți câte o cheie fixă de mărimea 22 și 24: Așezați o cheie fixă pe adaptor, a doua pe elementul hexagonal de prindere a paletelor agitatoare și trageți în sens contrar până la desprinderea paletelor agitatoare.

Utilizarea



Atenție!

Respectați tensiunea de rețea: Tensiunea sursei de curent trebuie să corespundă datelor de pe plăcuța de fabricație a aparatului.



Țineți întotdeauna mașina cu ambele mâini.

- Apăsăți elementul de deblocare pentru întrerupătorul Pornit/Oprit [1].
- Acționați întrerupătorul Pornit/Oprit [2].



Reglarea liberă a turației

Aplicarea unei presiuni ușoare pe întrerupătorul Pornit/Oprit determină funcționarea aparatului la o turație redusă și astfel o pornire controlată. Intensificarea presiunii de apăsare determină creșterea turației.

- Lucrați întotdeauna având întrerupătorul Pornit/Oprit apăsat complet [2].
- Pentru terminarea activității, eliberați întrerupătorul Pornit/Oprit [2].
- Reduceți turația aparatului atât la introducerea acestuia în substanța de amestecat cât și la extragerea din aceasta.
- După scufundarea completă măriți turația până la maximum, pentru a garanta răcirea suficientă a motorului.
- În timpul procesului de agitare, conduceți aparatul prin vasul de malaxare. Continuați malaxarea până la omogenizarea completă. Respectați indicațiile de prelucrare ale producătorului materialului.

Selector de viteză (doar RW 1400)

- La alegerea treptei de viteză [6] pot fi selectate două intervale de turație:

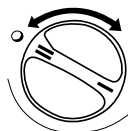

I 0 - 660 min-1

II 0 - 920 min-1

- Lăsați întrerupătorul de selectare a vitezei [6] să se cupleze în respectiva poziție. Dacă treptele de viteză nu se pot cupla, rotiți manual axul de antrenare.
- Acționați întrerupătorul de selectare a vitezei [6] doar la mașinile oprite!

Indicații de lucru

Alegerea paletelor agitatoare [10] depinde de substanța de amestecat:

Substanță de amestecat	Paletă agitatoare	
Vopsea, lacuri, grunduri, bitumuri	R I	Pentru materiale lichide
Tencuială finită, mortar, gips, masă de șpăcluire	R II	Pentru materiale vâscoase, lipicioase
Tencuială, beton, șapă, protecție izolantă	M I	Pentru materiale grele
Mortar semifabricat, adeziv pentru faianță, adeziv pentru pardoseli	M II	Pentru materiale ușor prăfoase și lipicioase

- La scufundarea paletelor agitatoare în substanța de amestecare precum și la extragerea din aceasta, reduceți turația. În timpul procesului de malaxare deplasați aparatul în sus și în jos.
- După utilizare, curățați paletele agitatoare.

Întreținere / Mentenanță



Atenție!

Înainte de orice lucrare la aparat deconectați-l de la rețea.



Atenție!

Nu curățați în niciun caz aparatul cu apă - pericol de electrocutare!

- Curățați aparatul și paletele după utilizare.
- După terminarea lucrării, demontați paletele agitatoare.
- Mențineți fantele de ventilație în stare curată și deschise, pentru a garanta o răcire suficientă. Fantele de ventilație blocate duc la distrugerea aparatului.

Indicații cu privire la mediul ambiant



Nu aruncați aparatul împreună cu gunoiul menajer. Eliminați aparatul prin intermediul unei unități autorizate de eliminare a deșeurilor sau prin intermediul serviciului local de salubritate. Respectați prevederile aplicabile. Dacă aveți neclarități contactați serviciul de eliminare a deșeurilor. Predați toate ambalajele la un centru de colectare a materialelor reciclabile.

Garanție

Pentru acest aparat marca Würth oferim o garanție conform prevederilor legale / specifice țării, începând cu data achiziționării (dovada se face cu factura sau cu bonul de livrare).

Defecțiunile apărute sunt remediate prin livrarea unor piese de schimb sau prin operațiuni de reparații. Pentru defecțiunile care au apărut ca urmare a unei deserviri necorespunzătoare nu se oferă garanție.

Orice pretenție va fi onorată numai dacă aparatul este predat nedezmembrat unei filiale Würth, unui reprezentant de vânzări Würth, sau unei unități de service autorizat Würth. Ne rezervăm dreptul de a opera modificări tehnice.

Nu ne asumăm nici o răspundere pentru eventuale greșeli de tipar.

Piese de schimb

Dacă, în pofida proceselor de producție și de control conștiințioase, aparatul se va defecta, reparația trebuie să fie încredințată unui masterService al firmei Würth. In Deutschland erreichen Sie den Würth masterService kostenlos unter Tel. 0800-WMASTER (0800-9 62 78 37).

In Österreich unter der Tel. 0800-20 30 13.

În cazul oricărui întrebări și în comenzile pentru piese de schimb trebuie să specificați neapărat numărul de articol înscris pe plăcuța de identificare a aparatului.

Actuala listă a pieselor de schimb pentru acest aparat poate fi accesată pe Internet la „<http://www.wuerth.com/partsmanager>” sau poate fi solicitată de la cea mai apropiată filială Würth.

Informații referitoare la zgomote și vibrații

Valori de măsurare determinate conform EN 60745.

Nivelul de zgomot A al aparatului este de regulă:

Art.	0702 841 X	0702 846 X
Nivel de presiune acustică	$L_pA = 82 \text{ dB(A)}$	$L_pA = 87 \text{ dB(A)}$
Nivel de putere sonoră	$LWA = 93 \text{ dB(A)}$	$LWA = 98 \text{ dB(A)}$
Nesiguranță	$K = 3 \text{ dB(A)}$	$K = 3 \text{ dB(A)}$

Purtați căști antifonice!

Nivelul total al vibrațiilor
(la amestecarea substanțelor minerale):

Art.	0702 841 X	0702 846 X
Valoare emisie	$a_n = 1,6 \text{ m/s}^2$	$a_n = 2,0 \text{ m/s}^2$

■ Coeficient de incertitudine: $K = 1,5 \text{ m/s}^2$

CE Declarație de conformitate

Declarăm pe propria noastră răspundere că acest produsul este conform cu următoarelor norme sau documente cu caracter normativ:

Norme

- EN 55014
- EN 61000,
- EN 60745-1: 2009
- EN 60745-2-1:2010

Conform prevederilor directivelor:

Directiva CE

- 2004/108/CE
- 2006/42/CE
- 2011/65/EU

Documentația tehnică la:

Adolf Würth GmbH & Co.KG, Serviciul PFW
Reinhold-Würth-Straße 12 - 17,
74653 Künzelsau (Germania)



M. Strobel
Director
Product Management



Dr.-Ing. S. Beichter
Director Quality,
Authorised Signatory

Künzelsau: 02.05.2014

SI
Za vašo varnost

Pred prvo uporabo naprave preučite navodila za uporabo in jih upoštevajte.

Shranite navodila za uporabo za kasnejšo uporabo ali morebitnega novega lastnika.



OPOZORILO - Pred prvo uporabo brezpogojno preučite **navodila za uporabo!**

Neupoštevanje navodil za uporabo in varnostnih opozoril lahko povzroči poškodbe na napravi ter privede do nevarnosti za uporabnika in druge osebe.

V primeru poškodb nastalih pri transportu takoj obvestite prodajalca.

Varnostna opozorila

Napotek

Prepovedano je spreminjati napravo ali dodajati nove naprave. Takšne spremembe lahko povzročijo telesne poškodbe in nepravilno delovanje.

- Popravila na napravi smejo izvajati samo pooblaščenec in za to delo usposobljene osebe. Pri tem je potrebno brezpogojno uporabljati originalne nadomestne dele Adolf Würth GmbH & Co. KG. Le na ta način lahko zagotovite varnost naprave še v naprej.

Med delom upoštevajte sledeče varnostne predpise

Vedno uporabljajte zaščitna očala, zaščito sluha, zaščitne čevlje in zaščito dihal.

- Pred vsako uporabo preverite napravo, kabel in vtičač. V primeru okvare naj napravo popravi strokovnjak. Vtičač vstavljajte v vtičnico samo, ko je stikalo na stroju izklopljeno.
- Če se pri delu poškoduje ali pretрга omrežni kabel, se ga ne dotikajte, ampak takoj izvlomite vtičač iz vtičnice. Nikoli ne uporabljajte naprave s poškodovanim kablom.



Naprave ne uporabljajte v okolju, kjer obstaja nevarnost eksplozivno-nevarne atmosfere. Ne mešajte lahko vnetljivih topil ali snovi, ki vsebujejo topila, ki imajo točko vnetišča pod 21 °C.

- Pred zagonom naprave preverite varno namestitvev posode v kateri mešate in preverite neovirano vrtenje naprave.



Varnostna opozorila

- Napravo vklaplajajte / izklaplajajte samo v mešalni posodi. Poskrbite za fiksno in varno namestitvev mešalne posode.
- Počakajte, da se naprava oz. orodje zaustavi. Vrteče orodje se lahko zatakne in povzroči telesne poškodbe ali materialno škodo.
- Uporabljajte zaščitno masko, ki vas bo ščitila pred zdravju nevarnim prahom, ki se pojavlja pri mešanju. Nekatere mineralne snovi so rakotvorne. Če je le možno uporabite sesalnik za prah.
- Pri delujočem mešalniku ne segajte z rokami ali predmeti v mešalno posodo. Nevarnost stisnitve!
- Napravo vedno priključite preko sistema zaščite napačnega toka (RCD), z odzivnim tokom 30 mA ali manjšim.
- **Uporabljajte le originalno opremo in nadomestne dele od podjetja Würth.**

Tehnični podatki

Izd.	0702 841 X	0702 846 X
Nazivna moč	1010 W	1400 W
Napetost	230-240 V AC	230-240 V AC
Frekvenca	50/60 Hz	50/60 Hz
Vrtljaji prostega teka 1. stopnja	-925 min ⁻¹	-660 min ⁻¹
Vrtljaji prostega teka 2. stopnja		-920 min ⁻¹
Vrtljaji pod obremenitvijo, 1. stopnja	-680 min ⁻¹	-440 min ⁻¹
Vrtljaji pod obremenitvijo, 2. stopnja		-610 min ⁻¹
Največji premer mešalnika	120 mm	160 mm
Maks. količina mešanja	40 l	90 l
Masa brez mešalne košare	4,7 kg	5,6 kg
Zaščitni razred	□ / II	□ / II

Namenska uporaba

Naprava se uporablja za mešanje tekočih ali prašnatih gradbenih snovi, kot so barve, malta, lepila, ometi in podobne substance.

Glede na konsistenco materiala in količino mešanja je potrebno izbrati ustrezno mešalno košaro z ustreznim učinkom mešanja.

Naprava ni predvidena za trajno delovanje.

Zaradi visokega vrtilnega momenta te naprave, se ta ne sme uporabljati kot vrtilni stroj.

Naprave ne smete uporabljati za mešanje živil.

Naprava ni primerna za mešanje materialov, ki vsebujejo grafit, slanega luga ali gnojnice. Mešanje teh snovi lahko uniči napravo.

Za škodo, ki bi nastala zaradi nepravilne uporabe, je odgovoren upravljavec.

Elementi naprave

Pregled (slika I)

- 1 Sprostitev stikala za VKLOP/IZKLOP
- 2 Stikalo za VKLOP/IZKLOP
- 3 Ročaj
- 4 Kovinsko ogrodje
- 5 Prezračevalne reže
- 6 Stikalo za izbiro stopnje*
- 7 Grlo stroja
- 8 Mešalna gred
- 9 Adapter M-14
- 10 Mešalna košara

* samo RW 1400

Zagon



Pozor!

Pred vsemi deli na napravi izvlcite vtičič iz omrežne vičnice.

Montaža mešalnika:

- Privijte adapter M-14 [9] na zunanji navoj mešalne gredi [8].

Montaža mešalne košare / Menjava orodja [slika A]:

- Privijte mešalno košaro [10] z zunanjim navojem M-14 v adapter M-14 [9] na mešalno gred [8].
- ✓ Mešalna košara se bo trdo privila med delovanjem.
- Za odvijanje mešalne košare [10] uporabite viličasti ključ 22 mm in 24 mm: En viličasti ključ nastavite na adapter, drugega pa na 6-robnisprejemni del mešalne košare in medsebojno stisnite, da se sprost mešalna košara.

Upravljanje



Pozor!

Upoštevajte omrežno napetost: Podatki električnega toka v omrežju se morajo ujemati z navedbami na tipski tablici naprave.



Stroj vedno upravljajte z obema rokama.

- Pritisnite na sprostitvev stikala za VKLOP/IZKLOP [1].
- Pritisnite stikalo za VKLOP/IZKLOP [2].



Brezstopenjska regulacija vrtljajev

Rahel pritisk na stikalo za VKLOP/IZKLOP učinkuje z nižjimi vrtljaji in s tem omogoča nadzorovani počasni zagon naprave. S povečanim pritiskom se povečuje tudi število vrtljajev.

- Delajte vedno s popolnoma pritisnjenim stikalom za VKLOP/IZKLOP [2].
- Za končanje dela spustite stikalo za VKLOP/IZKLOP [2].
- Pri potapljanju oz. dvigovanju naprave iz mešanice delajte z zmanjšanimi vrtljaji.
- Ko napravo v celoti potopite v mešalno posodo povečajte vrtljaje do maks. vrednosti, s tem zagotovite zadostno hlajenje motorja.
- Med postopkom mešanja premikajte stroj skozi material, ki ga mešate. Mešajte toliko časa, da bo celoten material dobro premešan. Upoštevajte navodila za pripravo materiala, ki jih je priložil proizvajalec materiala.

Stikalo za izbiro stopnje (samo RW 1400)

- Na stopenjskem stikalu [6] lahko predhodno izberete dva območja vrtljajev:

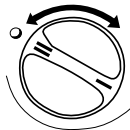

I 0 - 660 min-1

II 0 - 920 min-1

- Stopenjsko izbirno stikalo [6] premaknite tako, da zaskoči v zeleni položaj. Če stopnje ne morete vključiti, potem malce z roko zasukajte delovno vreteno.
- Stopenjsko izbirno stikalo [6] preklaplajte samo kadar stroj miruje!

Nasveti za delo

Izbira mešalne košare [10] je odvisna od vrste materiala, ki ga boste mešali:

Material ki se meša	Mešalna košara
Barve, laki, temeljne barve, bitumen	R I Za tekoče materiale
Fini omet, malta, mavec, masa za kitanje	R II Za žilave, lepljive materiale
Omet, beton, estrih, izolacija	M I Za težje materiale
Končana malta, lepilo za ploščice, lepilo za talne obloge	M II Za lahke prašnate in lepljive materiale

- Pri vstavljanju oz. odstranjevanju mešalne košare iz posode za mešanje zmanjšajte število vrtljajev. Pri mešanju premikajte napravo v posodi za mešanje.
- Po uporabi očistite mešalno košaro.

Servisiranje / vzdrževanje



Pozor!

Pred vsemi deli na napravi izvlecite vtičač iz omrežne vtičnice.



Pozor!

Ne čistite naprave z vodo - nevarnost električnega udara!

- Po uporabi očistite napravo in mešalno košaro.
- Po končanem delu odstranite mešalno košaro z naprave.
- Prezračevalne reže morajo biti vedno odprte in čiste, da s tem zagotovite zadostno hlajenje. Zamašene prezračevalne reže lahko povzročijo uničenje naprave.

Nasveti za varovanje okolja

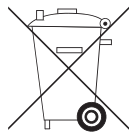

Naprave ne odlagajte med gospodinjne odpadke. Napravo odstranite preko podjetja, ki je pooblaščen za odstranjevanje tovrstnih naprav ali preko vaše komunalne službe. Upoštevajte veljavne zakonske predpise. Če ste v dvomih, se posvetujte z vašim podjetjem za odstranjevanje. Embalažni material odstranite v skladu z varovanjem okolja.

Garancija

Za to napravo podjetja Würth nudimo garancijo v skladu z zakonskimi/deželno-specifičnimi določili od datuma nakupa (dokazilo je račun ali dobavnica). Škoda se odpravi z nadomestno dobavo ali popravilom. Škoda, ki nastane zaradi nestrokovne uporabe, je izključena iz garancije. Reklamacije priznamo le, če napravo nerazstavljeno vrnete podružnici podjetja Würth, zunanjemu sodelavcu Würth ali pooblaščenemu servisu Würth. Pridružujemo si pravico do tehničnih sprememb. Za tiskarske napake ne odgovarjamo.

Nadomestni deli

Če se stroj kljub skrbnemu postopku proizvodnje in preverjanja pokvari, naj popravilo izvedejo v pooblaščenem servisu Würth.

Če imate vprašanja ali naročate nadomestne dele, prosimo, vedno navedite številko izdelka, ki je na tipski tablici stroja. Originalne nadomestne dele za to napravo lahko naročite na spletni strani „<http://www.wuerth.com/partsmanager>“ ali pa v najbližjem zastopništvu podjetja Würth.

Informacije o hrupu / vibracijah

Merske vrednosti so bile ugotovljene v skladu z EN 60745.

A-ocenjeni nivo hrupa naprave znaša tipično:

Izd.	0702 841 X	0702 846 X
Nivo zvočnega tlaka	$L_{pA} = 82 \text{ dB(A)}$	$L_{pA} = 87 \text{ dB(A)}$
Nivo zvočnega tlaka	$LWA = 93 \text{ dB(A)}$	$LWA = 98 \text{ dB(A)}$
Negotovost	$K = 3 \text{ dB(A)}$	$K = 3 \text{ dB(A)}$

Uporabljajte zaščito sluha!

Skupna vrednost vibracij (pri mešanju mineralnih snovi):

Izd.	0702 841 X	0702 846 X
Emisijske vrednosti	$a_n = 1,6 \text{ m/s}^2$	$a_n = 2,0 \text{ m/s}^2$

- Negotovost: $K = 1,5 \text{ m/s}^2$

CE Izjava o skladnosti

Z vso odgovornostjo izjavljamo, da je ta izdelek v skladu s spodaj navedenimi standardi in normativnimi dokumenti:

Standardi

- EN 55014
- EN 61000,
- EN 60745-1:2009
- EN 60745-2-1:2010

ustrezno z določili smernic:

ES-smernice

- 2004/108/ES
- 2006/42/ES
- 2011/65/ES

Tehnična dokumentacija pri:
Adolf Würth GmbH & Co. KG, Abt. PFW
Reinhold-Würth-Straße 12 - 17,
74653 Künzelsau, Germany



M. Strobel
Director
Product Management



Dr.-Ing. S. Beichter
Director Quality,
Authorised Signatory

Künzelsau: 02.05.2014

BG
В интерес на Вашата безопасност

Преди първото използване на Вашия уред прочетете това ръководство за експлоатация и го спазвайте.
 Съхранявайте ръководството за експлоатация за по-нататъшна употреба или за следващия притежател.



ПРЕДУПРЕЖДЕНИЕ - Преди първото пускане в експлоатация непременно трябва да се прочетат **указанията за безопасност!**

При неспазване на инструкцията за експлоатация и указанията за безопасност могат да възникнат щети по апарата и опасности за оператора и други лица.
 Ако са налице транспортни щети, търговецът трябва да се информира незабавно.

Указания за безопасност

Указание

Забранено е да се правят промени по уреда или да се произведат допълнителни уреди. Подобни промени могат да доведат до телесни повреди или неправилно функциониране.

- Ремонтните дейности могат да се извършват само от обучени и натренирани лица. За целта трябва винаги да се използват оригиналните резервни части на Adolf Würth GmbH & Co. KG. По този начин се гарантира безопасността на самия уред.

По време на работа важат следните разпоредби за безопасност

Носете винаги защитни очила, антифон, защитни ръкавици и респиратор.

- Уредът, щепселът и кабелът трябва да се контролират преди всяка употреба. Повредите могат да се отстраняват само професионалист. Поставете щепсела в контакта само при изключена машина.
- Ако по време на работа се повреди или се пререже мрежовият кабел, не докосвайте кабела, а веднага изключете щепсела от контакта. Не използвайте никога апарата с повреден кабел.

- Пазете електроуредата от дъжд или овлажняване. Проникването на вода в електроуредата повишава риска от токов удар.
- При работа на открито използвайте удължителен кабел, който е подходящ и за външни условия. Използването на подходящ кабел намалява риска от токов удар.
- Мрежовото напрежение трябва да съответства на данните, посочени на типовата табелка.
- Дръжте уреда винаги здраво с двете ръце по време на работа и заемете стабилна стойка.
- Дръжте уреда за изолираните повърхности за хващане, когато извършвате работи, при които работният инструмент може да улучи скрити електрически проводници или собствения си кабел. Контактът с токопроводяща електрическа линия може да постави под напрежение и металните части на уреда, което би довело до удар от електрически ток.



Не използвайте уреда в среда с взривоопасна атмосфера. Не смесвайте леснозапалими разтворители или вещества, съдържащи разтворители с температура на възпламеняване под 21 °C.

- Преди въвеждане в експлоатация проверете стабилната позиция на бъркалката-приставка, както и безупречното въртливо движение.



Указания за безопасност

- Пускайте и спирайте уреда само в съда за смесване. Погрижете се за стабилна и сигурна позиция на съда за смесване.
- Изчакайте докато уредът респ. инструментът достигне състояние на покой. Въртящите се инструменти могат да се закачат и да предизвикат наранявания или щети.
- За предпазване от вреден за здравето прах да се носи респиратор по време на смесването. Някои минерални вещества се считат за канцерогенни. Ако е възможно използвайте прахозасмукване.
- По време на смесване не бъркайте с ръце или с предмети в съда за смесване. Опасност от премазване!
- Включвайте уредите по правило през устройство за защитно изключване (RCD) с ток на задействане от 30 mA или по-слаб.
- **Да се използват само оригинални аксесоари и резервни части на Würth.**

Технически характеристики

Арт.	0702 841 X	0702 846 X
Номинална мощност	1010 W	1400 W
Напрежение	230-240 V AC	230-240 V AC
Честота	50/60 Hz	50/60 Hz
Обороти на празен ход 1. Скорост	-925 min ⁻¹	-660 min ⁻¹
Обороти на празен ход 2. Скорост		-920 min ⁻¹
Обороти при натоварване, 1. Скорост	-680 min ⁻¹	-440 min ⁻¹
Обороти при натоварване, 2. Скорост		-610 min ⁻¹
Максимален диаметър на бъркалката	120 mm	160 mm
Максимално количество на материала	40 l	90 l
Тегло без бъркалката-приставка	4,7 kg	5,6 kg
Клас на защита	□ / II	□ / II

Употреба по предназначение

Уредът трябва да се използва за смесване на течни и прахообразни строителни материали като бои, строителни разтвори, лепило, мазилка и други подобни субстанции.

Според консистенцията и количеството на материала се прилага подходящата бъркалка-приставка със съответното смесващо действие.

Уредът не е конструиран за постоянен режим на работа.

Поради високия въртящ момент на уреда не се разрешава използването му като бормашина.

Уредът не трябва да се използва за смесване на хранителни продукти.

Уредът не е подходящ за смесване на материали, съдържащи графитен прах, солна луга или торова течност. Смесването на подобни вещества може да разруши уреда.

За щети поради неправилна употреба отговорността се поема от потребителя.

Елементи на уреда

Преглед (фиг. 1)

- 1 Деблокиране за прекъсвача ВКЛ./ИЗКЛ.
- 2 Прекъсвач ВКЛ./ИЗКЛ.
- 3 Ръкохватки
- 4 Метална рамка
- 5 Вентилационни процепи
- 6 Многопозиционен прекъсвач на скоростите*
- 7 Машинна шийка
- 8 Бъркачен вал
- 9 М-14 адаптер
- 10 Бъркалка-приставка

* само RW 1400

Пускане в действие



Внимание!

Преди да извършвате каквито и да е работи по уреда, изключвайте щепсела.

Монтаж на закрепването на бъркалката:

- Затегнете М-14 адаптера [9] на външната резба на бъркачния вал [8].

Монтаж на бъркалката-приставка / смяна на инструмента [фиг. А]:

- Затегнете бъркалката-приставка [10] с М-14 външна резба в М-14 адаптера [9] на бъркачния вал [8].
- ✓ По време на работа бъркалката-приставка се затяга до отказ.
- За освобождаване на бъркалката-приставка [10] си помогнете с гаечни ключове SW 22 и SW 24: поставете единия гаечен ключ на адаптера, втория на шестостенното закрепване на бъркалката-приставка и дърпайте един срещу друг, докато бъркалката-приставка се освободи.

Обслужване



Внимание!

Обърнете внимание на мрежовото напрежение: Напрежението на източника на захранване трябва да съответства на данните, посочени на типовата табелка на уреда.



Дръжте машината винаги с двете ръце.

- Натиснете деблокирането за прекъсвача ВКЛ./ИЗКЛ. [1].
- Задействайте прекъсвача ВКЛ./ИЗКЛ. [2].



Безстепенно регулиране на оборотите

Лекият натиск върху прекъсвача ВКЛ./ИЗКЛ. задейства по-ниски обороти и прави възможен контролиран пуск. С нарастване на натиска се повишават оборотите.

- Винаги работете с натиснат докрай прекъсвач ВКЛ./ИЗКЛ. [2].
- За приключване на работата пуснете прекъсвача ВКЛ./ИЗКЛ. [2].
- При потапяне респ. изваждане от сместа работете с намалени обороти.
- При пълно потапяне увеличете оборотите максимално, за да се осигури достатъчно охлаждане на двигателя.
- По време на процеса на смесване прокарвайте машината през целия съд за смесване. Смесвайте до достигане на пълна готовност на цялата смес. Съблюдавайте инструкциите за обработка на производителя на материала.

Многопозиционен прекъсвач на скоростите (само RW 1400)

- С многопозиционния прекъсвач за скоростта [6] могат да се избераат два обхвата на оборотите:

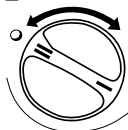

I 0 - 660 min-1

II 0 - 920 min-1

- Фиксирайте многопозиционния прекъсвач за скоростта [6] в съответната позиция. Ако скоростите не могат да се фиксират, завъртете на ръка задвижващата ос.
- Задействайте многопозиционния прекъсвач за скоростта [6] само при спряла машина!

Указания за работа

Изборът на бъркалката-приставка [10] зависи от материала за разбъркване:

Материал за разбъркване	Бъркалка-приставка	
Боя, лак, грунд, битум	R I	За течни материали
Готови мазилки, строителни разтвори, гипс, шпакловка	R II	За жиливи, лепливи материали
Мазилки, бетон, подова замазка, изолация	M I	За тежки материали
Готови строителни разтвори, лепило за плочки, лепило за подови настилки	M II	За леко прахообразни и лепливи материали

- При потапяне респ. изваждане на бъркалката-приставка от сместа намалете оборотите. По време на процеса на разбъркване движете уреда нагоре и надолу.
- След употреба почистете бъркалката-приставка.

Техническо обслужване / поддържане



Внимание!

Преди да извършвате каквито и да е работи по уреда, изключвайте щепсела.



Внимание!

В никакъв случай не почиствайте уреда с вода - опасност от токов удар!

- След употреба почистете уреда и бъркалката-приставка.
- След приключване на работа извадете бъркалката-приставка.
- Поддържайте вентилационните процепи чисти и открити, за да осигурите достатъчно охлаждане. Закритите вентилационни процепи водят до разрушаване на уреда.

Указания за опазване на околната среда



В никакъв случай не изхвърляйте уреда с битовите отпадъци. Изхвърляйте уреда чрез лицензирано рециклиращо предприятие или чрез комуналния пункт за предаване на вторични суровини. Съблюдавайте актуално валидните разпоредби. В случай на съмнение се обърнете към рециклиращото предприятие. Предайте опаковъчните материали за рециклиране съобразно екологичните изисквания.

Гаранция

За този уред на Würth ние предлагаме гаранция съгласно законовите / специфичните за страната разпоредби от датата на закупуване (удостоверяване чрез фактура или товарителница).

Възникналите повреди се отстраняват чрез нова доставка или ремонт. Повреди, възникнали вследствие на неправилна употреба са изключени от гаранцията.

Рекламации могат да бъдат признати само тогава, когато предадете уреда в неразглобено състояние на филиал на фирма Würth, на външен сътрудник на Würth или на оторизиран сервиз на Würth. Запазено право на технически промени.

Не поемаме отговорност за печатни грешки.

Резервни части

Ако уредът спре да работи въпреки старателното производство и изпитване, ремонтът трябва да се извърши от специализиран сервиз Würth masterService.

При всички въпроси и поръчки на резервни части непременно посочвайте номера на артикула от фирмената табелка на уреда.

Актуалният списък с резервни части на уреда може да се зареди в интернет на <http://www.wuerth.com/partsmanager> или да се получи от филиала на фирма Würth, намиращ се наблизо до Вас.

Информация за шум/вибрация

Стойностите са измерени в съответствие с EN 60745. Обикновено нивото на шум на уреда е:

Арт.	0702 841 X	0702 846 X
Ниво на звука	$L_pA = 82 \text{ dB(A)}$	$L_pA = 87 \text{ dB(A)}$
Ниво на звукова мощност	$LWA = 93 \text{ dB(A)}$	$LWA = 98 \text{ dB(A)}$
Несигурност	$K = 3 \text{ dB(A)}$	$K = 3 \text{ dB(A)}$

Носете антифони!

Обща стойност вибрации (при разбъркване на минерални вещества):

Арт.	0702 841 X	0702 846 X
Емисионна стойност	$a_n = 1,6 \text{ m/s}^2$	$a_n = 2,0 \text{ m/s}^2$

- Несигурност: $K = 1,5 \text{ m/s}^2$

CE Декларация за съответствие

Със следното декларираме под собствена отговорност, че този продукт съответства на следните стандарти и нормативни документи:

Стандарти

- EN 55014
- EN 61000,
- EN 60745-1:2009
- EN 60745-2-1:2010

в съответствие с разпоредбите на директивите:

Директива на ЕО

- 2004/108/ЕО
- 2006/42/ЕО
- 2011/65/EU

Техническа документация:
Adolf Würth GmbH & Co. KG, отд. PFW
Reinhold-Würth-Straße 12 - 17,
74653 Künzelsau, Germany



M. Strobel
Director
Product Management



Dr.-Ing. S. Beichter
Director Quality,
Authorised Signatory

Künzelsau: 02.05.2014

ET

Teie ohutuse tagamiseks



Lugege käesolev kasutusjuhend enne seadme esmakordset kasutamist läbi ja käituge selle järgi. Hoida kasutusjuhend alles, et seda saaks hiljem uuesti lugeda või järgmisele omanikule edasi anda.



HOIATUS - Lugege enne esmakordset kasutuselevõtmist **ohutusjuhised** tingimata läbi!

Järgida kasutusjuhendis kirjas olevaid ohutusjuhiseid, et vältida seadme kahjustamist, seadme kasutaja ja teiste inimeste ohustamist. Informeerige transpordikahjustustest kohe edasimüüjat.



Ohutusjuhised



Märkus

Seadmel on keelatud muudatusi läbi viia või sellele lisaseadmeid valmistada. Sellised muudatused võivad olla inimestele ohtlikud, samuti võivad need põhjustada seadme talitlushäireid.

- Seadet tohivad remontida ainult vastava väljaõppega isikud, kellele see on tehtud ülesandeks. Kasutage seejuures alati Adolf Würth GmbH & Co. KG originaalvaruosi. See tagab seadme turvalisuse.

Töö ajal kehtivad järgmised ohutusnõuded



Kandke alati kaitseprille, kuulmiskaitseid, kaitsekindaid ja hingamisteede kaitsevahendeid.

- Kontrollige enne igakordset kasutamist seade, pistik ja kaabel üle. Laske kahjustusi kõrvaldada üksnes spetsialistil. Pistike pistikupessa ainult väljalülitatud masina puhul.
- Kui keevitamise ajal vigastatakse toitekaablit või see lõigatakse läbi, ei tohi kaablit enam puudutada. Võrgupistik tuleb kohe kontaktist välja tõmmata. Katkise toitekaabliga seadet ei tohi kunagi kasutada.

- Kaitske elektrilist seadet vihma ja niiskuse eest. Vee tungimine elektrilisse seadmesse suurendab elektrilöögi ohtu.
- Väljas töötades, kasutage ainult sellist pikendusjuhet, mis on mõeldud välitingimustes kasutamiseks. Õige juhtme kasutamine vähendab elektrilöögi ohtu.
- Elektrivõrgu pinge peab vastama seadme tüübisildil toodud andmetele.
- Töötamisel hoidke seadet alati mõlema käega tugevasti kinni ja hoolitsege stabiilse seisuasendis eest.
- Hoidke seadet töötamise ajal isoleeritud hoidepindadest, kuna rakendustööriist võib sattuda kontakti peidetud elektrijuhtmete või oma enda toitekaabliga. Kokkupuude elektrit juhtiva juhtmega, võib elektriga pingestada ka metallist seadme detailid ja tekitada elektrilöögi.



Ärge kasutage seadet plahvatusohtlikus keskkonnas. Ärge segage kergsüttivaid lahusteid või lahusteid sisaldavaid vahendeid, mille leekpunkt on alla 21 °C.

- Enne kasutuselevõtmist, kontrollige, kas segamiskorv istub tugevalt ja käib tõrgeteta ringi.



Ohutusjuhised

- Laske seadmel ainult segamishõõs käivituda / seiskuda. Hoolditsee segamishõõs kindla ja stabiilse püsti püsimise eest.
- Oodake, kuni seade või tööriist on seiskunud. Pöörlevad tööriistad võivad külge haakuda ja tekitada kehavigastusi või materiaalset kahju.
- Tervistkahjustavate tolmude eest kaitsmiseks segamise aja, kandke tolmu maski. Mõned mineraalsed ained on vähki tekitavad. Võimalusel kasutage tolmuimejat.
- Ärge haarake käimasoleva segamistö ajal seadmest käte või teiste esemetega. Muljumisoht!
- Ühendage seade põhimõtteliselt 30 mA tugevuse või nõrgema rikkevoolu kaitsme (RCD) kaudu.
- **Kasutage ainult Würthi originaalvarvikuid ja -varuosi.**

Tehnilised andmed

Art	0702 841 X	0702 846 X
Nominaalvõimsus	1010 W	1400 W
Pinge	230-240 V AC	230-240 V AC
Sagedus	50/60 Hz	50/60 Hz
Tühikäigu pööretearv 1. käik	-925 min ⁻¹	-660 min ⁻¹
Tühikäigu pööretearv 2. käik		-920 min ⁻¹
Pöörete arv koormusega, 1. käik	-680 min ⁻¹	-440 min ⁻¹
Pöörete arv koormusega, 2. käik		-610 min ⁻¹
Maksimaalne segisti läbimõõt	120 mm	160 mm
Maksimaalne segamiskogus	40 l	90 l
Kaal segamiskorvita	4,7 kg	5,6 kg
Kaitseklass	□ / II	□ / II

Sihipärane kasutamine

Seade on mõeldud vedelate või pulbriliste ehitusmaterjalide, nagu värvid, mört, liim, krohv ja sarnaste materjalide segamiseks.

Kasutada tuleb materjali konsistentsile ja segatavale kogusele vastava segamisvõimega segamiskorvi.

Seade ei ole mõeldud pidevreežiimi jaoks.

Seadme kõrge pöördemomendi tõttu, ei või seda kasutada trelli asemel.

Seadet ei või kasutada toiduainete segamiseks.

Seadet ei või kasutada grafiidi tolmu sisaldavate materjalide, soolalahuste või sõnniku segamiseks. Nende materjalide segamine võib seadme hävitada.

Mittesihipärasest kasutamisest tulenevate kahjude eest vastutab kasutaja.

Seadme osad

Ülevaade (joon I)

- 1 SISSE/VÄLJA lüliti riiv
- 2 SISSE/VÄLJA lüliti
- 3 Käepide
- 4 Metallraam
- 5 Ventilatsioonivad
- 6 Käiguvaliku lüliti*
- 7 Masina kael
- 8 Segisti võlli
- 9 M-14 adapter
- 10 Segamiskorv

* ainult RW 1400

Kasutusele võtmine



Tähelepanu!

Enne seadmel töödega alustamist, tõmmake toitejuhe välja.

Segisti vastuvõtja monteerimine:

- Kruvige M-14 adapter [9] segisti võlli [8] väliskeermele.

Segamiskorvi monteerimine / tööriista vahetamine [Joon. A]:

- Kruvige segamiskorv [10] M-14 adapteris [9] oleva väliskeerme abil segisti võllile [8].
- ✓ Segamiskorv keerdub kasutamise käigus tugevalt kinni.
- Segamiskorvi [10] vabastamiseks võtke appi SW 22 ja SW 24 mutrivõti: Asetage üks mutrivõti adapterile, teine segamiskorvi kuuskant vastuvõtjale ja tõmmake võtmeid üksteisele vastupidises suunas, kuni segamiskorv pääseb lahti.

Käsitsemine



Tähelepanu!

Võrgupinge juures arvestage: Elektriallika pinge peab vastama seadme tüübisildil toodud andmetele.



Hoidke masinat alati mõlema käega.

- Vajutage SISSE/VÄLJA lüliti [1] riivile.
- Vajutage SISSE/VÄLJA lülitile [2].



Sujuv pööretearvu reguleerimine

Kerge vajutus SISSE/VÄLJA lülitile käivitab madalama pööretearvu ja teeb seeläbi käivitamise võimalikuks. Kasvav surve suurendab pöörete arvu.

- Töötage alati täielikult lõpuni lülitatud SISSE/VÄLJA lülitiga [2].
- Töö lõpetamiseks laske SISSE/VÄLJA lüliti [2] lahti.
- Segatavasse materjali sukeldamiseks või sealt välja võtmiseks, kasutage vähendatud pööreid.
- Pärast sukeldamist viige pöörded maksimumini, sellega tagate optimaalse mootori jahutuse.
- Segamise ajal liigutage masinat läbi segamisnõu. Segage senikaua, kuni kogu segatav materjal on läbi töötatud. Järgige materjali tootja töötlemiseeskirju.

Käiguvaliku lüliti (ainult RW 1400)

- Käiguvaliku lülitiga [6] saab pöörete arvu vahemikku eelvalida.

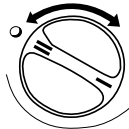

I 0 - 660 min-1

II 0 - 920 min-1

- Laske käiguvaliku lülitil [6] vastavasse asendisse riivistuda. Ärge laske käigul sisse jääda, pöörake veovõlli natukene käega.
- Lülitage käiguvaliku lülitit [6] ainult siis, kui mootor seisab!

Töösoovitus

Segamiskorvi [10] valik sõltub segatavast materjalist:

Segatav materjal	Segamiskorv
Värvid, lakid, krundid, bituumen	R I Vedelatele materjalidele
Valmiskrohv, mört, kips, pahtlimass	R II Sitketele, kleepuvatele materjalidele
krohv, betoon, tсандussegud, isolatsioonimaterjalid	M I Rasketele materjalidele
Valmismördid, plaadiliim, põrandaliim	M II Kergetele pulbrilistele ja kleepuvatele materjalidele

- Segamiskorvi sukeldamisel või välja võtmisel segatavast materjalist, vähendage pöörete arvu. Segamise ajal liigutage seadet sisse- ja väljapoole.
- Pärast kasutamist tehke segamiskorv puhtaks.

Korrashoid/hooldus



Tähelepanu!

Enne seadmel töödega alustamist, tõmmake toitejuhe välja.



Tähelepanu!

Ärge minil juhul puhastage seadet veega - elektrilöögioht!

- Puhastage seadet ja segamiskorvi pärast kasutamist.
- Võtke segamiskorv pärast töö lõpetamist ära.
- Hoidke ventilatsioonivad puhtad ja avatud, et tagada piisavat jahutust. Ummistunud ventilatsioonivad viivad seadme purunemiseni.

Keskonnajuhised



Ärge visake seadet mitte mingil juhul tavalise majapidamisprügi hulka. Seade tuleb viia ümbertöötlemiseks vastavasse jäätmekäitlusettevõttesse või kohalikku jäätmejaama. Järgida kehtivaid eeskirju. Kahtluse korral võtta ühendust kohaliku jäätmejaamaga. Kõik pakkematerjalid tuleb kõrvaldada keskkonnaohutult.

Garantii

Me võtame endale kõnealuse Würthi seadmega seondvalt alates ostukuupäevast seadusega sätestatud/riigile omastele nõuetele vastava garantiikohustuse (tõendamise arve või saatelehega).

Tekkinud kahjud kõrvaldatakse asendustarne või remondiga. Garantii ei hõlma vale käsitsemise tagajärjel tekkinud kahju.

Reklamatsioone on võimalik tunnustada ainult siis, kui seade antakse osandamata kujul Würthi esindusele, Würthi teenindustöötajale või Würthi volitatud klienditeeninduspunktile üle. Jätame endale õiguse teha tehnilisi muudatusi.

Meie ei vastuta trükivigade eest.

Varuosad

Kui seade peaks vaatamata põhjalikele tootmis- ja kontrollmenetlustele rikki minema, lasta seade klienditeeninduses ära remontida (Würth masterService).

Küsimuste korral ja varuosade tellimisel tuleb nimetada andmeplaadile märgitud seadme artikli number.

Seadme aktuaalset varuosade nimekirja saate vaadata internetis aadressil „<http://www.wuerth.com/partsmanager>“ või endale lähima Würthi esinduse kaudu tellida.

Müra-/vibratsiooniinfo

Mõõtmistulemused saadud vastavalt EN 60745.
Seadme A-hinnatud müratase on tüüpiliselt:

Art	0702 841 X	0702 846 X
Helirõhutase	L _p A= 82 dB(A)	L _p A= 87 dB(A)
Müravõimsustase	LWA= 93 dB(A)	LWA= 98 dB(A)
Ebatavalisus	K = 3 dB(A)	K = 3 dB(A)

Kandke kuulmiskaitset!

Vibratsiooni koguväärtus
(mineraalsete materjalide segamisel):

Art	0702 841 X	0702 846 X
Emissiooniväärtus	$a_n = 1,6 \text{ m/s}^2$	$a_n = 2,0 \text{ m/s}^2$

■ Määramatus: $K = 1,5 \text{ m/s}^2$

CE Vastavusdeklaratsioon

Kinnitame ainuvastutajana, et käesolev toode on kooskõlas järgmiste direktiivide ja normatiivsete dokumentidega:

standardid

- EN 55014
- EN 61000,
- EN 60745-1:2009
- EN 60745-2-1:2010

vastavalt direktiivide nõuetele:

EÜ direktiiv

- 2004/108/EÜ
- 2006/42/EÜ
- 2011/65/EU

Tehnilise toimiku hoidja:
Adolf Würth GmbH & Co. KG, Abt. PFW
Reinhold-Würth-Straße 12 - 17,
74653 Künzelsau, Germany



M. Strobel
Director
Product Management



Dr.-Ing. S. Beichter
Director Quality,
Authorised Signatory

Künzelsau: 02.05.2014

LT
Jūsų saugumui

Prieš pradėdamas naudoti įsigytą prietaisą, perskaitykite šią naudojimo instrukciją ir vadovaukitės ja. Naudojimo instrukciją išsaugokite, kad galėtumėte naudotis ja vėliau arba perduoti kitam savininkui.



ĮSPĖJIMAS - Prieš pradėdami naudoti, būtinai perskaitykite **saugos reikalavimus!**

Nesilaikant naudojimo instrukcijos ir saugos reikalavimų galima sugadinti prietaisą ar sukelti pavojų operatoriui ir kitiems asmenims. Pastebėję transportavimo metu apgadintas detales, informuokite tiekėją.

Saugos reikalavimai

Pastaba

Draudžiama atlikti prietaiso pakeitimus arba gaminti pagalbinus prietaisus. Tokie pakeitimai gali būti asmenų susižalojimo ir netinkamo veikimo priežastimi.

- Prietaiso remonto darbus leidžiama atlikti tik įgaliotiems ir apmokytiems asmenims. Šiems darbams visada naudokite Adolf Würth GmbH & Co. KG originalias atsargines dalis. Taip garantuojama, kad bus išlaikytas prietaiso saugumas.

Darbu metu galioja šios saugumo technikos taisyklės

Visada nešiokite apsauginius akinius, dėvėkite klausos apsaugos priemones, respiratorių ir mūvėkite pirštines.

- Prieš kiekvieną naudojimą patikrinkite prietaisą, šakutę ir maitinimo laidą. Tik specialistui leiskite pašalinti gedimus. Kištuką įkiškite į kištukinį lizdą tik kai mašina išjungta.
- Jei darbo metu pažeidžiamas arba perpjaunamas tinklo kabelis, kabelio neliesi, o nedelsiant ištraukti tinklo šakutę. Niekada nenaudoti prietaiso su pažeistu kabeliu.

- Elektrinį prietaisą saugokite nuo lietaus ir drėgmės. Į elektrinį prietaisą patekęs vanduo padidina elektros smūgio pavojų.
- Dirbdami lauke, naudokite lauko darbams skirtus ilgutuvų laidus. Naudojant tinkamą laidą, sumažėja elektros smūgio pavojus.
- Tinklo įtampa turi sutapti su parametru lentelės duomenimis.
- Dirbdami prietaisą laikykite tvirtai abejomis rankomis ir stenkitės išlaikyti pusiausvyrą.
- Prietaisą laikykite už izoliuotų rankenų, kai atliekate darbus, kurių metu darbinis antgalis gali kliudyti paslėptus laidus ar savąjį tinklo kabelį. Dėl sąlyčio su laidais, kuriais teka elektros srovė, metalinėse prietaiso dalyse gali atsirasti įtampa, ir dėl to galite gauti elektros smūgį.



Nenaudokite prietaiso sprogios atmosferos aplinkoje. Nemaišykite lengvai užsidegančių skiediklių arba medžiagų, kurių sudėtyje yra skiediklių, kurių užsiliepsnojimo temperatūra yra žemesnė nei 21 °C.

- Prieš pradėdami naudoti patikrinkite, ar maišiklis tvirtai laikosi ir nepriekaištingai sukasi.



Saugos reikalavimai

- Prietaisą paleiskite / leiskite sustoti tik maišymo inde. Pasirūpinkite, kad maišymo indas stovėtų tvirtai ir saugiai.
- Palaukite, kol prietaisas arba įrankis visiškai sustos. Besisukantys įrankiai gali užsikabinti ir sužaloti arba padaryti žalos.
- Kas apsisaugotumėte nuo sveikatai kenksmingų dulkių maišymo metu, dėvėkite nuo dulkių apsaugančią kaukę. Kai kurios mineralinės medžiagos yra laikomos kaip vėžį sukeliančios. Jei tik galima, naudokite dulkių nusiurbimo įrenginį.
- Vykstant maišymo darbams, į maišymo indą neikiškite rankų arba daiktų. Suspaudimo pavojus!
- Prietaisus prijunkite su apsauginiu nuotėkio srovės jungikliu (RCD), kurio suveikimo srovė 30 mA arba mažiau.
- **Naudokite tik originalius Würth priedus ir atsargines dalis.**

Techniniai duomenys

Art.	0702 841 X	0702 846 X
Vardinė galia	1010 W	1400 W
Įtampa	230–240 V AC	230–240 V AC
Dažnis	50/60 Hz	50/60 Hz
1-osios pavaros tuščiosios veikos sukimosi greitis	-925 min ⁻¹	-660 min ⁻¹
2-osios pavaros tuščiosios veikos sukimosi greitis		-920 min ⁻¹
1-osios pavaros sukimosi greitis, esant apkrovai	-680 min ⁻¹	-440 min ⁻¹
2-osios pavaros sukimosi greitis, esant apkrovai		-610 min ⁻¹
Maksimalus maišytuvo skersmuo	120 mm	160 mm
Maksimalus maišomas kiekis	40 l	90 l
Svoris be maišiklio	4,7 kg	5,6 kg
Apsaugos klasė	□ / II	□ / II

Naudojimas pagal paskirtį

Prietaisą reikia naudoti skystoms ir miltelių pavidalo statybinėms medžiagoms maišyti, pvz., dažams, skiediniams, klijams, tinkams ir panašioms substancijoms.

Priklausomai nuo medžiagos konsistencijos ir maišomo kiekio, reikia naudoti tinkamą maišiklį su atitinkamu maišymo poveikiu.

Prietaisas nėra sukonstruotas ilgalaikiam darbo režimui.

Dėl didelių prietaiso sukimo momentų prietaiso neleidžiama naudoti kaip gręžtuvo.

Draudžiama prietaisu maišyti maisto produktus.

Prietaisas neskirtas medžiagoms, kurių sudėtyje yra grafito dulkių, druskos tirpalams arba srutomis maišyti.

Maišant šias medžiagas, jos gali sugadinti prietaisą.

Už nuostolius, patirtus naudojant ne pagal paskirtį, atsako naudotojas.

Prietaiso dalys

Apžvalga (I pav.)

- 1 Įjungimo / išjungimo jungiklio atblokavimo mygtukas
- 2 Įjungimo / išjungimo jungiklis
- 3 Rankenos
- 4 Metalinis rėmas
- 5 Ventiliacinės angos
- 6 Pavaros perjungiklis*
- 7 Mašinos kaklelis
- 8 Maišymo velenas
- 9 M 14 adapteris
- 10 Maišiklis

* Tik RW 1400.

Įdiegimas į eksploataciją



Dėmesio!

Prieš pradėdami įrankio priežiūros darbus, ištraukite tinklo šakutę.

Maišiklio tvirtinimo įtaiso montavimas

- Užsukite M 14 adapterį [9] ant išorinio maišymo veleno [8] sriegio.

Maišiklio montavimas / įrankio keitimas [A pav.]

- Maišiklį [10] su M 14 išoriniu sriegiu įsukite į M 14 adapterį [9] prie maišymo veleno [8].
- ✓ Naudojimo metu maišiklis užsiveržia.
- Norėdami atsukti maišiklį [10], paimkite po vieną šakutinį veržlių raktą SW 22 ir SW 24. Vieną šakutinį veržlių raktą uždėkite ant adapterio, antrą - ant maišiklio šešiabriaunio elemento ir traukite vieną priešais kitą, kol maišiklis atsilaivins.

Valdymas



Dėmesio!

Atkreipkite dėmesį į tinklo įtampą: maitinimo šaltinio įtampa privalo sutapti su prietaiso duomenų lentelės duomenimis.



Prietaisą visada laikykite abejomis rankomis.

- Paspauskite įjungimo / išjungimo jungiklio atblokavimo mygtuką [1].
- Paspauskite įjungimo / išjungimo jungiklį [2].



Tolygus sukimosi greičio reguliavimas

Nestipriai spaudžiant įjungimo / išjungimo jungiklį, sukimosi greitis yra mažas, ir todėl galima kontroliuoti paleidimą. Spaudžiant stipriau, sukimosi greitis didėja.

- Visada dirbkite su visiškai nuspaustu įjungimo / išjungimo jungikliu [2].
- Norėdami baigti darbą, atleiskite įjungimo / išjungimo jungiklį [2].
- Panardindami arba ištraukdami iš maišomosios medžiagos, dirbkite sumažintu sukimosi greičiu.
- Visiškai panardinus, sukimosi greitis didėja iki maksimumo, kad būtų pakankamai aušinamas variklis.
- Maišymo metu judinkite prietaisą maišymo inde. Maišykite tol, kol visa maišomoji medžiaga bus išmaišyta. Laikykitės medžiagos gamintojo pateiktų naudojimo taisyklių.

Pavarų perjungiklis (tik RW 1400)

- Pavaros perjungiklį [6] galima pasirinkti du sukimosi greičio diapazonus:

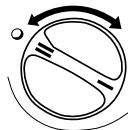

I 0-660 min⁻¹,

II 0-920 min⁻¹.

- Pavaros perjungiklį [6] užfiksokite atitinkamoje padėtyje. Jei pavaros neįsijungia, varantįjį sukli truputį pasukite ranka.
- Pavaros jungiklį [6] junkite tik tuomet, kai mašina neveikia!

Darbo nurodymai

Maišiklio [10] pasirinkimas priklauso nuo maišomosios medžiagos.

Maišomoji medžiaga	Maišiklis
Dažai, lakai, gruntai, bitumai	R I Skystoms medžiagoms
Gatavas tinkas, skiediniai, gipsas, glaistas	R II Klampioms, lipnioms medžiagoms
Tinkas, betonas, liejamoji danga, izoliacija	M I Sunkioms medžiagoms
Gatavi skiediniai, plytelių klijai, grindų klijai	M II Lengvoms miltelių pavidalo ir lipnioms medžiagoms

- Panardindami arba ištraukdami maišiklį iš maišomosios medžiagos, sumažinkite sukimosi greitį. Maišydami prietaisą judinkite aukštyn ir žemyn.
- Jei reikia, nuvalykite maišiklį.

Techninė priežiūra / einamoji priežiūra



Dėmesio!

Prieš pradėdami įrankio priežiūros darbus, ištraukite tinklo šakutę.



Dėmesio!

Jokiu būdu nevalykite prietaiso vandeniū - elektros smūgio pavojus!

- Po naudojimo nuvalykite prietaisą ir maišiklį.
- Baigę dirbti, išimkite maišiklį.
- Ventilacinės angos turi būti švarios ir atviros, kad prietaisas būtų pakankamai aušinamas. Dėl uždarų ventilacinių angų prietaisas gali sugesti.

Nurodymai dėl aplinkos apsaugos



Prietaiso jokiū būdu neišmeskite į paprastas buitines atliekas. Prietaisą utilizuokite perdirbimo įmonėje arba komunalinėje utilizavimo įstaigoje. Laikykitės šiuo metu galiojančių įstatymų. Jei kyla abejonų, kreipkitės į utilizavimo įstaigą. Visas pakuoTES medžiagas pristatykite perdirbti laikantis aplinkos apsaugos reikalavimų.

Garantija

Šiam „Würth“ prietaisui mes suteikiame nuo pirkimo datos galiojančią garantiją, priklausančią nuo įstatyminių / šalyje galiojančių nuostatų (pirkimą įrodo sąskaita arba važtaraštis).

Atsiradę sutrikimai šalinami, pateikiant atsargines dalis arba suremontuojant prietaisą. Garantija netaikoma nuostoliams, atsiradusiems dėl netinkamo prietaiso naudojimo.

Pretenzijos gali būti pripažintos galiojančiomis tik tuo atveju, jei neišardytas prietaisas yra perduodamas „Würth“ filialams. Jus aptarnaujančiam „Würth“ darbuotojui arba „Würth“ įgaliotai klientų aptarnavimo tarnybai. Galimi techniniai pakeitimai. Mes neprisiimame atsakomybės už spausdinimo klaidas.

Atsarginės dalys

Jei, nepaisant kruopščių gamybos ir tikrinimo metodų, prietaisas sugenda, remonto darbus reikia leisti atlikti „Würth masterService“.

Klausdami arba užsakydami atsargines dalis būtina nurodykite prekės kodą iš prietaiso modelio lentelės. Naujausią šio prietaiso atsarginių dalių sąrašą galite rasti internete "<http://www.wuerth.com/partsmanager>" arba gauti artimiausioje Würth atstovybėje.

Informacija apie triukšmą ir vibraciją

Matavimų vertės rastos remiantis EN 60745.
Prietaiso A svertinio triukšmo lygio tipinės reikšmės:

Art.	0702 841 X	0702 846 X
Triukšmo lygis	$L_{pA} = 82 \text{ dB(A)}$	$L_{pA} = 87 \text{ dB(A)}$
Garso galingumo lygis	$LWA = 93 \text{ dB(A)}$	$LWA = 98 \text{ dB(A)}$
Neapibrėžtis	$K = 3 \text{ dB(A)}$	$K = 3 \text{ dB(A)}$

Naudokite klausos organų apsaugos priemones!

Bendroji svyravimo reikšmė
(maišant mineralines medžiagas):

Art.	0702 841 X	0702 846 X
Emisijos vertė	$a_n = 1,6 \text{ m/s}^2$	$a_n = 2,0 \text{ m/s}^2$

- neapibrėžtis: $K = 1,5 \text{ m/s}^2$.

CE Atitikties deklaracija

Atsakingai deklaruojame, kad šis gaminytis atitinka šiuos standartus arba norminius aktus:

Standartai

- EN 55014
- EN 61000,
- EN 60745-1:2009
- EN 60745-2-1:2010

pagal direktyvų nuostatas:

EB direktyva

- 2004/108/EB
- 2006/42/EB
- 2011/65/ES

Techniniai dokumentai iš:

„Adolf Würth GmbH & Co. KG“, PFW skyrius
Reinhold-Würth-Straße 12 - 17,
74653 Künzelsau, Vokietija



M. Strobel
Director
Product Management



Dr.-Ing. S. Beichter
Director Quality,
Authorised Signatory

Künzelsau, 02.05.2014



Pirms uzsākt aparāta lietošanu, izlasiet šo lietošanas instrukciju un rīkojieties atbilstoši tajā teiktajam. Saglabājiet lietošanas instrukciju vēlākai izmantošanai vai nodošanai nākošajam īpašniekam.



BRĪDINĀJUMS - Pirms pirmās ekspluatācijas uzsākšanas noteikti jāizlasa **Drošības norādes!**

Ja netiek ievērota lietošanas instrukcija un drošības norādījumi, iekārtā var rasties bojājumi, apdraudot operatora un citu personu drošību. Par transportēšanas bojājumiem nekavējoties ziņojiet tirgotājam.



Drošības norādījumi



Norāde

Ir aizliegts veikt iekārtas pārveidošanu vai veidot papildiekārtas. Šādas izmaiņas var radīt miesas bojājumus un nepareizu darbību.

- Iekārtas remontdarbus drīkst veikt tikai šim nolūkam pilnvarotas un apmācītas personas. Turklāt vienmēr ir jāizmanto Adolf Würth GmbH & Co. KG oriģinālās rezerves daļas. Tādējādi tiek nodrošināts, ka tiek saglabāta iekārtas drošība.

Darba laikā spēkā ir šādi drošības norādījumi



Vienmēr nēsājiet aizsargbrilles, dzirdes aizsardzību, aizsargcimdus un respiratoru.

- Pirms katras lietošanas reizes ir jāpārbauda pats instruments, kontaktspraudnis un kabelis. Bojājumu novēršanu atļauts veikt vienīgi speciālistam. Kontaktdakšu drīkst iespraust kontaktā tikai izslēgtai iekārtai.
- Ja strādājot tiek bojāts vai pārdalīts elektrības vads, vadam nepieskarties, bet gan nekavējoties no kontakta izvilkot kontaktdakšu. Nekad neizmantojiet iekārtu ar bojātu vadu.

- Sargājiet elektroiekārtu no lietus vai mitruma. Ūdens iekļūšana elektroiekārtā palielina strāvas trieciena risku.
- Strādājot laukā, izmantojiet tikai tādu pagarinātāja vadu, kurš ir piemērots izmantošanai ārpus telpām. Piemērota kabeļa izmantošana samazina strāvas trieciena risku.
- Tikla spriegumam ir jāatbilst datiem uz tehnisko datu plāksnītes.
- Strādājot ar iekārtu vienmēr turiet to cieši ar abām rokām un rūpējieties par drošu stāvokli.
- Turiet iekārtu aiz izolētajām turēšanas virsmām, kad Jūs veicat darbus, kuru laikā ievietotais instruments var skart noslēptus elektrības vadus vai savu strāvas kabeli. Kontakts ar spriegumu vadošu vadu var izraisīt spriegumu arī metāla iekārtas detaļās un radīt strāvas triecienus.



Iekārtu neizmantojiet vidē ar sprādzienbīstamu atmosfēru. Nesajaukt viegli uzliesmojošus šķīdinātājus vai šķīdinātāju saturošas vielas ar degšanas punktu zem 21°C.

- Pirms ekspluatācijas uzsākšanas pārbaudiet, vai maisīšanas grozs ir cieši nostiprināts, kā arī vai kustība netiek traucēta.



Drošības norādījumi

- Iekārtu uzpildīt/iztukšot tikai maisīšanas tvertnē. Nodrošināt ciešu un stabilu maisīšanas tvertnes pozīciju.
- Pagaidiet, līdz iekārta, resp., instruments ir apstājies. Rotējoši instrumenti var aizķerties un izraisīt savainojumus vai bojājumus.
- Aizsardzībai pret veselībai kaitīgiem putekļiem maisīšanas laikā nēsājiet putekļu masku. Dažas minerālvielas tiek uzskafītas par vēzi izraisošām. Pēc iespējas izmantojiet putekļu atsūkšanu.
- Ja notiek maisīšanas darbi, ar rokām vai priekšmetiem nepieskarieties maisīšanas tvertnes iekšpusē. Saspiešanas risks!
- Pieslēdziet iekārtu pamatā ar avārijas strāvas-aizsargierīci (RCD) ar reaģēšanas strāvu 30 mA vai mazāk.
- **Atļauts lietot tikai oriģinālos firmas Würth piederumus un rezerves daļas.**

Tehniskie dati

Prece	0702 841 X	0702 846 X
Nominālā jauda	1010 W	1400 W
Spriegums	230-240 V AC	230-240 V AC
Frekvence	50/60 Hz	50/60 Hz
Tukšgaitas apgriezienu skaits 1. ātrums	-925 min ⁻¹	-660 min ⁻¹
Tukšgaitas apgriezienu skaits 2. ātrums		-920 min ⁻¹
Apgriezieni zem slodzes, 1. ātrums	-680 min ⁻¹	-440 min ⁻¹
Apgriezieni zem slodzes, 2. ātrums		-610 min ⁻¹
Maksimālais maisītāja diametrs	120 mm	160 mm
Maksimālais maisījuma daudzums	40 l	90 l
Svars bez maisīšanas groza	4,7 kg	5,6 kg
Aizsargklase	□ / II	□ / II

Noteikumiem atbilstoša lietošana

Iekārtu izmantojiet šķidru un pulverveida materiālu maisīšanai, piemēram, krāsām, javai, limei, apmetumam un līdzīgām vielām.

Atkarībā no materiāla konsistences un maisījuma daudzuma ir jāizvēlas piemērots maisīšanas grozs ar atbilstošu maisīšanas iedarbību.

Iekārta nav paredzēta ilgstošai darbībai.

Nemot vērā iekārtas augsto griezes momentu, nav atļauts izmantot kā urbja mašīnu.

Iekārtu nedrīkst izmantot pārtikas maisīšanai.

Iekārta nav piemērota grafīta putekļu saturošu materiālu, sāls šķīdumu vai vircas maisīšanai. Šo vielu maisīšana var iznīcināt iekārtu.

Par bojājumiem, kas radušies noteikumiem neatbilstošas lietošanas rezultātā, atbild lietotājs.

Iekārtas elementi

Pārskats (att. 1)

- 1 Ieslēgšanas/izslēgšanas slēdža atbloķēšana
- 2 Ieslēgšanas/izslēgšanas vadības slēdzis
- 3 Rokturis
- 4 Metāla rāmis
- 5 Ventilācijas atveres
- 6 Ātruma izvēles slēdzis*
- 7 Iekārtas kakls
- 8 Maisīšanas vārpsta
- 9 M-14 adapters
- 10 Maisīšanas grozs

* tikai RW 1400

Ekspluatācijas uzsākšana



Uzmanību!

Pirms katra darba pie ierīces izvilkt kontaktdakšu no tīkla.

Maisītāja turētāja montāža:

- Uzskrūvējiet M-14 adapteri [9] uz maisīšanas vārpstas ārējās vītnes [8].

Maisīšanas groza montāža/instrumentu nomainīšana [A att.]:

- Maisīšanas grozu [10] ar M-14 ārējo vītņi pieskrūvējiet pie maisīšanas veltņa [8] ārējās vītnes M-14 adapter [9].
- ✓ Maisīšanas grozs ekspluatācijas laikā savielkas.
- Lai atbrīvotu maisīšanas grozu [10] izmantojiet nenoslēgtā gala atslēgas SW 22 un SW 24: Vienu nenoslēgtā gala atslēgu pielieciet pie adaptera, otru pie maisīšanas groza ó malu turētāja un pavelciet vienu pret otru, līdz maisīšanas grozs ir atbrīvots.

Apkalpošana



Uzmanību!

Nemt vērā tīkla spriegumu: Strāvas avota spriegumam ir jāsaskan ar datiem uz iekārtas datu plāksnītes.



Iekārtu vienmēr turiet ar abām rokām.

- Nospiediet ieslēgšanas/izslēgšanas slēdža [1] atbloķēšanu.
- Nospiediet ieslēgšanas/izslēgšanas slēdzi [2].



Bezpakāpju apgriezienu skaita regulēšana

Viegls spiediens uz ieslēgšanas/izslēgšanas slēdzi iedarbina zemu apgriezienu un tādējādi ir iespējama kontrolēta darbības uzsākšana. Palielinot spiedienu, palielinās apgriezienu skaits.

- Strādājiet vienmēr ar pilnībā izspiestu ieslēgšanas/izslēgšanas slēdzi [2].
- Lai pabeigtu darbu, palaidiet ieslēgšanas/izslēgšanas slēdzi [2].
- Iegremdējot, resp., izņemot no maisījuma, strādājiet ar samazinātu apgriezienu skaitu.
- Pēc pilnīgas iegremdēšanas, palieliniet apgriezienu skaitu līdz maksimumam, lai tiek nodrošināta pienācīga motora dzesēšana.
- Maisīšanas procesa laikā iekārtu vadiet cauri maisījuma tvirtnei. Tik ilgi, līdz viss maisījums ir pilnībā izstrādāts. Ievērojiet materiāla ražotāja apstrādāšanas norādījumus.

Ātruma izvēles slēdzis (tikai RW 1400)

- Ar ātruma izvēles slēdzi [6] var izvēlēties divas apgriezienu skaita zonas:

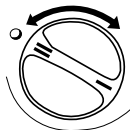

I 0 - 660 min-1

II 0 - 920 min-1

- Ātruma izvēles slēdzi [6] nofiksējiet attiecīgajā pozīcijā. Ja nav iespējams ieslēgt ātrumu, tad piedziņas vārpstu nedaudz pagrieziet ar roku.
- Ātruma izvēles slēdzi [6] darbiniet tikai tad, kad iekārta ir apturēta!

Darba norādes

Maisīšanas groza izvēle [10] ir atkarīga no maisāmās vielas:

Maisāmā viela	Maisīšanas grozs
Krāsa, lakas, gruntēšana, bitums	R I Šķidriem materiāliem
Gatavs apmetums, java, ģipsis, špakteles masa	R II Viskoziem, lipīgiem materiāliem
Apmetums, betons, klons, izolācijai	M I Smagiem materiāliem
Gatava java, fližu lime, grīdas lime	M II Viegli pulverveidīgiem un lipīgiem materiāliem

- Iegremdējot, resp., izņemot maisīšanas grozu no maisāmās vielas, samaziniet apgriezīgu skaitu. Maisīšanas laikā kustīniet iekārtu uz augšu un uz leju.
- Pēc izmantošanas noīriet maisīšanas grozu.

Apkope / kopšana



Uzmanību!

Pirms katra darba pie ierīces izvilk kontaktakšņu no tīkla.



Uzmanību!

Nekādā gadījumā neīriet iekārtu ar ūdeni- strāvas triecienu risks!

- Iekārtu un maisīšanas grozu noīriet pēc lietošanas.
- Pēc darbu beigām noņemiet maisīšanas grozu.
- Ventilēšanas atverēm jābūt fīrām un atvērtām, lai nodrošinātu pietiekamu dzesēšanu. Aizvērtas ventilēšanas atveres izraisa iekārtas iznīcināšanu.

Vides aizsardzības norādes



Nekad neizmetiet iekārtu kopā ar normāliem sadzīves atkritumiem. Utilizējiet iekārtu sertificētā utilizēšanas uzņēmumā vai jūsu pašvaldības atkritumu utilizēšanas uzņēmumā. Ievērojiet pašreizējos spēkā esošos noteikumus. Šaubu gadījumā

sazinieties ar atkritumu utilizēšanas uzņēmumu. Visus iepakojuma materiālus nododiet ekoloģiski nekaitīgai utilizēšanai.

Garantija

Šim firmas WÜRTH ražojumam tiek dota garantija atbilstoši likuma prasībām, sākot no pārdošanas datuma, kurš norādīts pārdošanas rēķinā vai piegādes kvīti.

Iekārtas bojājuma gadījumā tiek piegādāta jauna iekārta vai tiek veikts iekārtas remonts. Garantijas saistības neattiecas uz bojājumiem, kuri radušies iekārtas nepareizas lietošanas rezultātā.

Reklamācijas var tikt atzītas tikai tad, ja iekārta neizjauktā veidā tiek nodota kādā no Würth filiālēm, Würth ārējā dienesta darbiniekam vai kādai Würth autorizētai klientu apkalpošanas nodaļai. Paturētas tiesības veikt tehniskas izmaiņas.

Par drukas kļūdām mēs neuzņemamies nekādu atbildību.

Rezerves daļas

Ja iekārta, neskatoties uz rūpīgu ražošanas un pārbaudes procedūras ievērošanu, pārstāj darboties, remonts jāuztic Würth master-Service.

Visu jautājumu un rezerves daļu pasūtīšanas gadījumā, lūdz, noteikti miniet iekārtas artikula numuru kāds tas norādīts uz tehnisko datu plāksnītes. Aktuālais instrumenta rezerves daļu saraksts ir pieejams internetā "http://www.wuerth.com/parts-manager" vai arī to var pieprasīt tuvākajā Würth pārstāvniecībā.

Skaņas/vibrācijas dati

Lielumi noteikti saskaņā ar EN 60745.
Parasti iekārtas A mērijuma trokšņu līmenis ir:

Prece	0702 841 X	0702 846 X
Skaņas spiediena līmenis	L _{pA} = 82 dB(A)	L _{pA} = 87 dB(A)
Skaņas stipruma līmenis	LWA= 93 dB(A)	LWA= 98 dB(A)
Nedrošība	K = 3 dB(A)	K = 3 dB(A)

Lietojiet dzirdes aizsarglīdzekļus!

Svārstību summārais lielums
(maisot minerālvielas):

Prece	0702 841 X	0702 846 X
Emisijas vērtība	$a_n = 1,6 \text{ m/s}^2$	$a_n = 2,0 \text{ m/s}^2$

- Nedrošība: K = 1,5 m/s²

CE Atbilstības paziņojums

Ar šo, uzņemoties pilnu atbildību, mēs paziņojam, ka šis ražojums atbilst šādu standartu un normatīvo dokumentu prasībām:

Standarti

- EN 55014
- EN 61000,
- EN 60745-1:2009
- EN 60745-2-1:2010

atbilstoši direktīvu prasībām:

EK direktīvas

- 2004/108/EK
- 2006/42/EK
- 2011/65/EK

Tehniskā dokumentācija:
Adolf Würth GmbH & Co. KG, Abt. PFW
Reinhold-Würth-Straße 12 - 17,
74653 Künzelsau, Germany



M. Strobel
Director
Product Management



Dr.-Ing. S. Beichter
Director Quality,
Authorised Signatory

Künzelsau: 02.05.2014

RU
В интересах Вашей безопасности

Перед первым применением Вашего устройства прочитайте эту инструкцию по эксплуатации и действуйте соответственно. Сохраните эту инструкцию по эксплуатации для дальнейшего пользования или для последующего владельца.



ОСТОРОЖНО – Перед первым вводом в эксплуатацию обязательно прочитайте **указания по технике безопасности!**

При невыполнении требований инструкции по эксплуатации и правил техники безопасности возможно повреждение устройства, а также возникновение опасности для обслуживающего персонала и других лиц. При обнаружении повреждений, полученных во время транспортировки, немедленно проинформируйте продавца.

Указания по технике безопасности

Указание

Запрещается проводить изменения устройства или создавать дополнительные устройства.

Такие изменения могут привести к травмам и неправильному функционированию.

- Ремонт устройства разрешается проводить только уполномоченным на это и обученным лицам. При этом необходимо использовать только оригинальные запчасти компании Adolf Würth GmbH & Co. KG. Это позволит обеспечить безопасность устройства.

Во время работы действуют следующие правила техники безопасности

Всегда используйте защитные очки, наушники, перчатки и средства защиты дыхательных путей.

- Перед каждым использованием проверяйте инструмент, штекер и кабель. Повреждения должны устраняться только специалистом. Вставлять штекер в розетку только при выключенной машине.
- Если во время работы был поврежден или перерезан сетевой кабель, не касаясь кабеля, немедленно достаньте сетевой штекер из

розетки. Ни в коем случае не использовать устройство с поврежденным кабелем.

- Берегите электроинструмент от попадания дождя или влаги. Проникновение воды в электроинструмент повышает риск поражения электрическим током.
- При работе вне помещений используйте только специальные удлинители, пригодные для применения вне помещений. Использование соответствующего кабеля снижает риск поражения электрическим током.
- Такое напряжение должно соответствовать данным на фирменной табличке.
- Во время работы всегда прочно держите устройство двумя руками и располагайтесь устойчиво.
- При выполнении работ вблизи скрытой электропроводки или сетевого кабеля самого электроинструмента держите инструмент за изолированные поверхности. При контакте с токопроводящим кабелем металлические части инструмента могут оказаться под напряжением, что может привести к поражению электрическим током.



Не работайте инструментом во взрывоопасном окружении. Не перемешивайте легковоспламеняющиеся растворители или содержащие растворители вещества с температурой воспламенения ниже 21 °C.



Указания по технике безопасности

- Перед вводом в эксплуатацию проверьте прочность крепления насадки-мешалки, а также правильность вращения.
- Инструмент можно запускать/останавливать только в емкости для смешивания. Обеспечьте прочное и надежное положение емкости для смешивания.
- Дождитесь полной остановки инструмента и насадки. Вращающиеся насадки могут зацепиться и привести к травмам или порче имущества.
- Для защиты от опасной для здоровья пыли во время перемешивания надевайте респиратор. Некоторые минеральные вещества считаются канцерогенными. По возможности используйте средства для удаления пыли.
- Во время смесительных работ не опускайте руки или какие-либо предметы в емкость для смешивания. Опасность защемления!
- Инструменты подключаются только через устройство дифференциальной защиты от тока утечки (RCD) с током срабатывания 30 мА и меньше.
- **Используйте только оригинальные принадлежности и запчасти компании Würth.**

Технические данные

Арт.	0702 841 X	0702 846 X
Номинальная мощность	1010 Вт	1400 Вт
Напряжение	230-240 В перем. тока	230-240 В перем. тока
Частота	50/60 Гц	50/60 Гц
Число оборотов холостого хода, 1-я скорость	-925 об./мин.	-660 об./мин.
Число оборотов холостого хода, 2-я скорость		-920 об./мин.
Число оборотов под нагрузкой, 1-я скорость	-680 об./мин.	-440 об./мин.
Число оборотов под нагрузкой, 2-я скорость		-610 об./мин.
Максимальный диаметр насадки-мешалки	120 мм	160 мм
Макс. перемешиваемое количество	40 л	90 л
Вес без насадки-мешалки	4,7 kg	5,6 kg
Класс защиты	□ / II	□ / II

Использование в соответствии с назначением

Инструмент предназначен для перемешивания жидких и порошкообразных строительных материалов, таких как краски, раствор, клей, штукатурка и аналогичные материалы.

В зависимости от консистенции материала и перемешиваемого количества необходимо использовать подходящую насадку-мешалку с соответствующей мощностью перемешивания.

Инструмент не предназначен для длительной работы.

Ввиду высоких крутящих моментов инструмента не допускается его применение в качестве дрели.

Запрещается использовать инструмент для перемешивания пищевых продуктов.

Инструмент не пригоден для перемешивания материалов, содержащих графитовую пыль, соляных растворов и навозной жижи. Перемешивание этих материалов может привести к повреждению инструмента.

За ущерб, возникший вследствие использования не по назначению, отвечает пользователь.

Элементы устройства

Обзор (рис. 1)

- 1 Разблокировка выключателя
- 2 Выключатель
- 3 Рукоятки
- 4 Металлическая рама
- 5 Вентиляционные прорези
- 6 Переключатель скорости*
- 7 Шейка
- 8 Вал строительного миксера
- 9 Патрон M-14
- 10 Насадка-мешалка

* только для RW 1400

Ввод в эксплуатацию



Внимание!

Перед проведением любых работ достаньте вилку из розетки.

Монтаж патрона для крепления насадки-мешалки:

- Навинтите патрон M-14 [9] на внешнюю резьбу вала строительного миксера [8].

Монтаж насадки-мешалки / Смена инструмента [Рис. А]:

- Ввинтите насадку-мешалку [10] с наружной резьбой M-14 в патрон M-14 [9] на валу строительного миксера [8].
- ✓ Во время работы инструмента насадка-мешалка затягивается.
- Для снятия насадки-мешалки [10] воспользуйтесь рожковыми гаечными ключами SW 22 и SW 24: Один рожковый гаечный ключ накиньте на патрон, а второй - на 6-гранную оправку насадки-мешалки и разводите их, пока насадка-мешалка не отсоединится.

Обслуживание



Внимание!

Учитывать напряжение в сети: Напряжение источника питания должно соответствовать напряжению, указанному на фирменной табличке инструмента.



Всегда держите инструмент обеими руками.

- Нажмите на разблокировку выключателя [1].
- Нажмите выключатель [2].



Бесступенчатая регулировка числа оборотов

Легкое нажатие на выключатель включает вращение на низких оборотах, обеспечивая возможность контролируемого пуска. При усилении нажатия число оборотов увеличивается.

- Всегда работайте с полностью нажатым выключателем [2].
- Для завершения работы отпустите выключатель [2].
- При погружении в перемешиваемый материал и при извлечении из него инструмент должен работать на пониженных оборотах.
- После полного погружения увеличьте число оборотов до максимума, тем самым будет обеспечено достаточное охлаждение двигателя.
- В процессе перемешивания проводите инструментом по всей емкости для смешивания. Перемешивание следует выполнять до полной обработки всего перемешиваемого материала. Соблюдайте указания производителей строительных материалов.

Переключатель скорости (только для RW 1400)

- Переключатель скорости [6] позволяет предвзительно выбрать один из двух диапазонов частоты вращения.

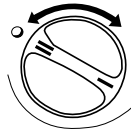

I 0 - 660 об./мин.

II 0 - 920 об./мин.

- Зафиксируйте переключатель скорости [6] в соответствующем положении. Если скорость не устанавливается, немного поверните приводной шпиндель рукой.
- Переключатель скорости [6] можно использовать только при остановленном инструменте!

Указания по работе

Выбор насадки-мешалки [10] зависит от перемешиваемого материала:

Перемешиваемый материал Насадка-мешалка

Краска, лак, грунтовка, битум	R I	Для жидких материалов
Готовая штукатурка, цементный раствор, гипс, шпатлевочная масса	R II	Для вязких, клейких материалов
Штукатурка, бетон, стяжка, изоляционный материал	M I	Для тяжелых материалов
Готовый цементный раствор, плиточный клей, клей для полов	M II	Для слегка порошкообразных и клейких материалов

- При погружении в перемешиваемый материал и при извлечении из него необходимо снизить число оборотов. В процессе перемешивания перемещайте инструмент вверх и вниз.
- После использования очистите насадку-мешалку.

Техническое обслуживание / техуход



Внимание!

Перед проведением любых работ достаньте вилку из розетки.



Внимание!

Ни в коем случае не мойте инструмент водой – опасность поражения электрическим током!

- Очистите инструмент и насадку-мешалку после использования.
- После завершения работы снимите насадку-мешалку.
- Вентиляционные щели всегда должны быть чистыми и открытыми, что позволит обеспечить достаточное охлаждение. Закрытые вентиляционные щели приводят к повреждению инструмента.

Указания по охране окружающей среды



Не утилизируйте устройство вместе с бытовыми отходами. Для утилизации его необходимо направлять на специализированное предприятие, имеющее соответствующую лицензию, или в Вашу муниципальную службу утилизации. Соблюдайте действующие предписания. В случае сомнений свяжитесь со службой утилизации. Все упаковочные материалы утилизируйте экологически безопасным способом.

Гарантия

Для данного устройства марки Würth мы предоставляем гарантию согласно предусмотренным законом / конкретным для каждой страны положениям, начиная с даты приобретения (подтверждается счетом или накладной). Возникшие повреждения устраняются путем замены или ремонта устройства. Гарантия не распространяется на повреждения, возникшие в результате ненадлежащего использования устройства. Рекламации могут быть признаны лишь в том случае, устройство передается в неразобранном виде филиалу фирмы Würth, курирующему Вас сотруднику фирмы Würth или авторизованной сервисной службе фирмы Würth. Сохраняется право на внесение технических изменений. Мы не несем ответственности за опечатки.

Запчасти

Если устройство, несмотря на применение добросовестных методов производства и испытания, выйдет из строя, проведение ремонта следует поручить сервисной службе Würth masterService. Делая запрос и заказывая запчасти, обязательно указывайте номер артикула согласно фирменной табличке устройства. С актуальным перечнем запчастей для данного устройства можно ознакомиться в Интернете по адресу <http://www.wuerth.com/partsmanager> или запросить в ближайшем филиале компании Würth.

Информация о шуме и вибрации

Результаты измерений определены в соответствии с EN 60745.

Типичный уровень шума устройства, измеренный по шкале А, составляет:

Арт.	0702 841 X	0702 846 X
Уровень звукового давления	LpA = 82 дБ(А)	LpA = 87 дБ(А)
Уровень звуковой мощности	LWA= 93 дБ(А)	LWA= 98 дБ(А)
Погрешность	K = 3 дБ(А)	K = 3 дБ(А)

Используйте средства защиты органов слуха!

Общее значение колебаний (при перемешивании минеральных материалов):

Арт.	0702 841 X	0702 846 X
Эмиссионный показатель	$a_n = 1,6 \text{ м/с}^2$	$a_n = 2,0 \text{ м/с}^2$

■ Погрешность: $K = 1,5 \text{ м/с}^2$

CE Декларация о соответствии

Мы заявляем под собственную ответственность, что данное изделие соответствует следующим стандартам или нормативным документам:

Стандарты

- EN 55014
- EN 61000,
- EN 60745-1:2009
- EN 60745-2-1:2010

согласно положениям директив:

Директива ЕС

- 2004/108/EC
- 2006/42/EC
- 2011/65/EU

Техническая документация находится по адресу:
Adolf Würth GmbH & Co. KG, отдел PFW
Reinhold-Würth-Straße 12 - 17,
74653, Кюнциельзау (Германия)



М. Штробель
Director
Product Management



д-р инж. наук С. Байхтер
Director Quality,
Authorised Signatory

Кюнциельзау: 02.05.2014

RS

Za Vašu bezbednost



Pre prve upotrebe Vašeg uređaja pročitajte ovo uputstvo za upotrebu i postupajte prema njemu. Sačuvajte ovo Uputstvo za rad za kasniju upotrebu ili za sledećeg vlasnika.



UPOZORENJE - Pre prvog puštanja u rad obavezno pročitati **sigurnosne napomene** !

Neuvažavanje Uputstva za rad i bezbednosnih napomena može prouzrokovati štete na uređaju i opasnosti za rukovaoaca i druge osobe. U slučaju oštećenja pri transportu odmah obavestite prodavca.



Bezbednosne napomene



Savet

Zabranjeno je vršiti izmene na uređaju ili nadogradnju dodatnim uređajima. Dotične izmene mogu uzrokovati telesne povrede i smetnje u radu.

- Popravke na uređaju mogu sprovesti samo za ovu svrhu ovlašćena i obučena lica. Pri tom je neophodno uvek koristiti originalne rezervne delove firme Adolf Würth GmbH & Co. KG. Time je obezbeđena sigurna upotreba uređaja.

Tokom rada važeće su sledeće sigurnosne odredbe



Nosite uvek zaštitne naočare, zaštitu sluha, zaštitne rukavice i zaštitna sredstva za disajne organe.

- Pre svake upotrebe, proverite uređaj, utikač i kabl. Kvarovi treba da budu otklonjeni samo od strane stručnog lica. Utikač utaknuti u utičnicu samo kada je mašina isključena.
- Ako se strujni kabl tokom rada ošteti ili preseče, nemojte da ga dodirujete nego odmah izvucite strujni utikač. Nikada ne koristite uređaj sa oštećenim kablom.

- Držite električni uređaj dalje od kiše ili vlažnog okruženja. Prodiranje vode u električni uređaj povećava rizik od strujnog udara.
- Kod radova na otvorenom, koristite samo one produžne kablove koji su namenjeni za obavljanje radova na otvorenom. Korišćenje namenskog kabla smanjuje rizik od strujnog udara.
- Mrežni napon mora da odgovara podacima koji su naznačeni na tipskoj tablici.
- Tokom rada uređaj uvek čvrsto držati sa obe ruke i osigurati stabilan položaj.
- Držite uređaj za izolovane rukohvate kada izvodite radove ako postoji opasnost da Vašim alatom nađete na skrivene električne vodove ili da oštetite sopstveni strujni kabl. Kontakt sa naponskim vodom može sprovesti napon i na metalne delove uređaja i time uzrokovati strujni udar.



Uređaj ne koristiti u okruženju gde preći opasnost od eksplozivne atmosfere. Ne mešati zapaljive rastvarače ili materijale koje sadrže rastvarače sa tačkom paljenja ispod 21 °C.

- Pre puštanja u rad proverite čvrst položaj korpe za mešanje kao i besprekoran koncentričan rad.



Bezbednosne napomene

- Uređaj pokretati i zaustavljati samo unutar posude za mešanje. Obezbediti čvrst i siguran položaj posude za mešanje.
- Sačekajte da se uređaj odn. alat potpuno zaustavi. Rotirajući alati mogu se međusobno zakačiti i uzrokovati povrede ili oštećenja.
- Za zaštitu od štetnih prašina tokom mešanja potrebno je nositi namensku zaštitnu masku. Pojedini materijali mineralnog porekla važe kao kancerogeni. Ako je moguće koristite uređaj za usisavanje prašine.
- Tokom radova mešanja nemojte hvatati rukama ili gurati predmete unutar posude za mešanje. Opasnost od nagnječenja!
- U načelu je potrebno uređaje priključivati preko zaštitnog prekidača struje (RCD) sa uključnom strujom od 30 mA ili manje.
- **Koristiti samo originalnu opremu i rezervne delove firme Würth .**

Tehnički podaci

Art.	0702 841 X	0702 846 X
Nominalna snaga	1010 W	1400 W
Napon	230-240 V AC	230-240 V AC
Frekvencija	50/60 Hz	50/60 Hz
Broj obrtaja u praznom hodu 1. brzina	-925 min ⁻¹	-660 min ⁻¹
Broj obrtaja u praznom hodu 2. brzina		-920 min ⁻¹
Broj obrtaja pod opterećenjem, 1. brzina	-680 min ⁻¹	-440 min ⁻¹
Broj obrtaja pod opterećenjem, 2. brzina		-610 min ⁻¹
Maksimalni prečnik elementa za mešanje	120 mm	160 mm
Maksimalna količina za mešanje	40 l	90 l
Težina bez korpe za mešanje	4,7 kg	5,6 kg
Stepen zaštite	□ / II	□ / II

Namenska primena

Uređaj je namenjen za mešanje tečnih i praškastih građevinskih materijala kao što su farbe, malter, lepkovi, gips i slični materijali.

U zavisnosti od konsistencije materijala i količine za mešanje neophodno je koristiti odgovarajuću korpu za mešanje sa određenim učinkom mešanja.

Uređaj nije konstruisan za permanentni režim rada.

Ovaj uređaj poseduje visoke obrtne momente, zbog čega isti nije dozvoljeno koristiti kao bušilicu.

Uređaj nije dozvoljeno koristiti za mešanje životnih namirnica.

Uređaj nije podesan za mešanje materijala sa sadržajem grafitne prašine, sonih rastvora ili tečnih đubriva.

Mešanje ovih materijala može uništiti uređaj.

Za štete koje nastanu usled korišćenja koje nije u skladu sa namenom odgovara korisnik.

Elementi uređaja

Pregled (sl. I)

- 1 Deblokada prekidača za uključivanje / isključivanje
- 2 Prekidač za uključivanje / isključivanje
- 3 Rukohvati
- 4 Metalni ram
- 5 Porez za ventilaciju
- 6 Izborni prekidač brzine*
- 7 Vrat mašine
- 8 Osovina za mešanje
- 9 M-14 adapter
- 10 Korpa za mešanje

* samo RW 1400

Puštanje u rad



Pažnja!

Pre bilo kakvih radova na uređaju potrebno je izvući strujni utikač.

Montaža prihvata za nameštanje elementa za mešanje:

- Navrtite M-14 adapter [9] na spoljni navoj osovine za mešanje [8].

Montaža korpe za mešanje / zamena alata (sl. A):

- Navrtite korpu za mešanje [10] sa M-14 spoljnim navojem u M-14 adapter [9] na osovinu za mešanje [8].
- ✓ Korpe za mešanje se sama zateže tokom rada.
- Za otpuštanje korpe za mešanje [10] potreban Vam je vilasti ključ SW 22 i SW 24: Postavite jedan vilasti ključ na adapter, drugi postavite na 6-ugaoni prihvat za nameštanje korpe za mešanje, zatim povlačite ključeve jedan prema drugom sve dok se korpa za mešanje ne otpusti.

Rukovanje



Pažnja!

Obratite pažnju na mrežni napon: Napon izvora struje mora da odgovara podacima koji su naznačeni na tipskoj tablici uređaja.



Mašinu držati uvek sa obe ruke.

- Pritisnuti deblokadu prekidača za uključivanje / isključivanje [1].
- Pritisnuti prekidač za uključivanje / isključivanje [2].



Kontinualna regulacija broja obrtaja

Lagani pritisak na prekidaču za uključivanje / isključivanje uzrokuje smanjeni broj obrtaja usled čega je omogućeno kontrolisano pokretanje uređaja. Jače pritiskanje prekidača uzrokuje povećanje broja obrtaja.

- Obavljajte radove uvek sa potpuno pritisnutim prekidačem za uključivanje / isključivanje [2].
- Za završetak rada pustiti prekidač za uključivanje / isključivanje [2].
- Pri uranjanju odn. vađenju iz materijala koji se meša potrebno je smanjiti broj obrtaja.
- Nakon potpunog uranjanja povećati broj obrtaja do maksimuma, kako bi se obezbedilo dovoljno hlađenje motora.
- Tokom procesa mešanja mašinu voditi kroz posudu za mešanje. Mešati sve dok materijal za mešanje ne bude potpuno izmešan. Poštovati propise u vezi obrade odn. mešanja napisane od strane proizvođača materijala.

Prekidač za izbor brzine (samo RW 1400)

- Preko prekidača za izbor brzine [6] mogu se odabrati dva opsega broja obrtaja:

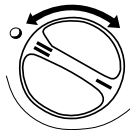

I 0 - 660 min-1

II 0 - 920 min-1

- Prekidač za izbor brzine [6] pustiti da uskoči u dotični položaj. Ako stepen brzine neće ispravno da nalegne, onda je potrebno pogonsko vratilo neznatno ručno okrenuti.
- Prekidač za izbor brzine [6] podešavati samo kada se mašina nalazi u stanju mirovanja!

Napomene o radu

Izbor korpe za mešanje zavisi [10] od materijala za mešanje:

Materijal za mešanje	Korpa ua mešanje
Farbe, lakovi, podloge, bitumen	R I Za tečne materijale
Završni gips, malter, gips, mase za izravnavanje	R II Za žilave, lepljive materijale
Gips, beton, estrih, izolacioni materijali	M I Za teške materijale
Završni malter, lepak za pločice, lepakovi za podne obloge	M II Za lagane praškaste materijale i lepljive materijale

- Pri uranjanju odn. vađenju korpe za mešanje iz materijala koji se meša potrebno je smanjiti broj obrtaja. Tokom procesa mešanja potrebno je uređaj spuštati i podizati.
- Nakon upotrebe očistiti korpu za mešanje.

Čišćenje i održavanje



Pažnja!

Pre bilo kakvih radova na uređaju potrebno je izvući strujni utikač.



Pažnja!

Nemojte nikako uređaj čistiti vodom - opasnost od strujnog udara!

- Uređaj i korpu za mešanje očistiti nakon upotrebe.
- Nakon završetka radova skinuti korpu za mešanje.
- Poreze za ventilaciju održavati čistim i otvorenim, kako bi se obezbedilo dovoljno hlađenje. Zatvoreni porezi za ventilaciju mogu uzrokovati uništenje uređaja.

Ekološke napomene



Nipošto nemojte baciti ovaj uređaj u komunalni otpad! Predajte uređaj ovlašćenom preduzeću ili nadležnoj komunalnoj službi za tretman otpada. Pritom se pridržavajte trenutno važećih propisa. U slučaju nedoumice obratite se lokalnoj komunalnoj službi. Izvršite ekološku selekciju materijala za pakovanje.

Garancija

Za ovaj uređaj firme Würth dajemo garanciju u skladu sa zakonskim/nacionalnim odredbama od dana kupovine (dokaz putem računa ili otpremnice). Nastala šteta će se nadoknaditi zamenskom isporukom ili popravkom. Štete prouzrokovane nestručnim rukovanjem izuzete su iz garancije. Reklamacije se mogu priznati samo ako nerastavljen uređaj predate poslovnici kompanije Würth, trgovačkom putniku kompanije Würth ili ovlašćenom servisu kompanije Würth. Zadržavamo pravo na tehničke izmene. Ne preuzimamo odgovornost za štamparske greške.

Rezervni delovi

U slučaju da uređaj uprkos pažljivom procesu proizvodnje i kontroli prestane da radi, neophodno je da popravku izvrši jedna od Würth masterService servisnih službi.

Kod svih pitanja i naručivanja rezervnih delova uvek navedite broj artikla sa natpisne pločice uređaja. Aktuelni spisak rezervnih delova za ovaj uređaj možete naći na adresi „<http://www.wuerth.com/partsmanager>” ili isti možete zahtevati od najbliže filijale firme Würth.

Informacije u vezi buke i vibracije

Merne vrednosti utvrđene u skladu sa EN 60745.
Tipičan nivo buke klase A ovog uređaja iznosi:

Art.	0702 841 X	0702 846 X
Nivo zvučnog pritiska	K = 82 dB(A)	K = 87 dB(A)
nivo jačine zvuka	LWA= 93 dB(A)	LWA= 98 dB(A)
nesigurnost	K = 3 dB(A)	K = 3 dB(A)

Nositi zaštitu za sluh!

Ukupna vrednost oscilacija
(kod mešanja mineralnih materijala):

Art.	0702 841 X	0702 846 X
Emisiona vrednost	$a_n = 1,6 \text{ m/s}^2$	$a_n = 2,0 \text{ m/s}^2$

- Nesigurnost: $K = 1,5 \text{ m/s}^2$

CE Izjava o usklađenosti

Izjavljujemo na vlastitu odgovornost da je ovaj proizvod u skladu sa sledećim normama ili normativnim dokumentima:

Norme

- EN 55014
- EN 61000,
- EN 60745-1:2009
- EN 60745-2-1:2010

u skladu sa odredbama Direktiva:

Direktiva EZ

- 2004/108/EZ
- 2006/42/EZ
- 2011/65/EU

Tehnička dokumentacija kod:
Adolf Würth GmbH & Co. KG, odeljenje PFW
Reinhold-Würth-Straße 12 - 17,
74653 Künzelsau, Germany



M. Strobel
Director
Product Management



Dr.-Ing. S. Beichter
Director Quality,
Authorised Signatory

Künzelsau: 02.05.2014

HR

Za Vašu sigurnost



Prije prve uporabe Vašeg uređaja pročitajte ove Upute za uporabu i postupajte prema njima. Sačuvajte ove Upute za rad za kasniju konzultaciju ili za sljedećeg vlasnika.



UPOZORENJE - Prije prvog stavljanja u pogon obavezno pročitajte **sigurnosne napomene!**

Neuvažavanje Uputa za rad i sigurnosnih uputa može prouzročiti štete na uređaju i opasnosti za rukovatelja i druge osobe. U slučaju oštećenja pri transportu odmah obavijestite prodavača.



Sigurnosne upute



Napomena

Zabranjeno je obavljati preinake na uređaju ili dodavati dodatne uređaje. Takve preinake mogu dovesti do ozljeda ili nepravilnog rada uređaja.

- Popravke na uređaju smije izvoditi samo osoblje koje je ovlašteno i osposobljeno za to. U tu svrhu uvijek upotrebljavajte originalne rezervne dijelove proizvođača Adolf Würth GmbH & Co. KG. Na taj će način sigurnost uređaja ostati zajamčena.

Za vrijeme rada vrijede sljedeće sigurnosne napomene



Uvijek nosite zaštitne naočale, zaštitne slušalice, zaštitne rukavice i zaštitnu masku.

- Prije svakog korištenja provjerite uređaj, utikač i kabel. Štetu smije ukloniti samo stručnjak. Utikač smijete utaknuti u utičnicu samo dok je stroj isključen.
- Ako se strujni kabel tijekom rada ošteti ili prereže, nemojte ga dodirivati nego odmah izvucite strujni utikač. Nikada ne koristite uređaj s oštećenim kabelom.

- Električni uređaj držite podalje od kiše ili vlage. Prodor vode u električni uređaj povećava rizik od strujnog udara.
- Kod radova na otvorenom koristite samo produžne kablove koji su pogodni i za korištenje na otvorenom. Korištenje odgovarajućeg kabla smanjuje rizik od strujnog udara.
- Napon električne mreže mora se podudarati s podacima na natpisnoj pločici.
- Za vrijeme rada uređaj uvijek čvrsto držite s obje ruke i pobrinite se da bude stabilan.
- Uređaj držite za izolirane ručke ako izvodite radove kod kojih upotrijebljeni alat može dodirnuti skrivene strujne vodiče ili vlastiti strujni kabel. Kontakt s vodičem pod naponom može dovesti pod napon i metalne dijelove uređaja te izazvati strujni udar.



Ne koristite uređaj u okolini s atmosferom kod koje postoji opasnost od eksplozije. Nemojte miješati lako zapaljiva otapala ili tvari koje sadrže otapala s točkom paljenja ispod 21 °C.

- Prije stavljanja u pogon provjerite je li košara za miješanje stabilna te je li koncentrična vrtnja besprijekorna.



Sigurnosne upute

- Uređaj smijete pokrenuti/zaustaviti samo unutar posude za miješanje. Pobrinite se da posuda za miješanje bude na čvrstoj i sigurnoj podlozi.
- Pričekajte da se uređaj odnosno alat zaustavi. Rotirajući alati mogu se za nešto zakvačiti te prouzročiti ozljede ili štetu.
- Za vrijeme miješanja nosite masku za prašinu kako biste se zaštitili od prašine, opasne po zdravlje. Određene mineralne tvari mogu izazvati karcinom. Ako je moguće, koristite uređaj za usisavanje prašine.
- Dok je postupak miješanja u tijeku, ne zahvaćajte rukama ili predmetima u posudu za miješanje. Opasnost od prignječenja!
- Uređaje u pravilu priključite preko zaštitne nadstrujne sklopke (RCD) s prorađnom strujom od 30 mA ili manjom.
- **Koristite samo originalan Würthov pribor i zamjenske dijelove.**

Tehnički podaci

Art.	0702 841 X	0702 846 X
Nazivna snaga	1010 W	1400 W
Napon	230-240 V AC	230-240 V AC
Frekvencija	50/60 Hz	50/60 Hz
Broj okretaja u praznom hodu 1. brzina	-925 min ⁻¹	-660 min ⁻¹
Broj okretaja u praznom hodu 2. brzina		-920 min ⁻¹
Broj okretaja pod opterećenjem, 1. brzina	-680 min ⁻¹	-440 min ⁻¹
Broj okretaja pod opterećenjem, 2. brzina		-610 min ⁻¹
Maksimalan promjer miješalice	120 mm	160 mm
Maks. kol. materijala za miješanje	40 l	90 l
Težina bez košare za miješanje	4,7 kg	5,6 kg
Razred zaštite	□ / II	□ / II

Namjenska primjena

Uređaj je namijenjen za miješanje tekućih i praškastih građevinskih materijala kao što su boje, mort, ljepilo, žbuka i slične tvari.

Ovisno o konzistenciji i količini materijala za miješanje treba upotrijebiti prikladnu košaru za miješanje odgovarajućeg učinka.

Uređaj nije konstruiran za trajan pogon.

Zbog visokih okretnih momenata ovaj uređaj ne smije se koristiti kao bušilica.

Uređaj se ne smije koristiti za miješanje namirnica.

Uređaj nije prikladan za miješanje materijala koji sadrže grafitnu prašinu, otopine soli ili stajski gnoj.

Miješanje ovih tvari može uništiti uređaj.

Za štete koje nastanu uslijed korištenja koje nije u skladu s namjenom odgovara korisnik.

Elementi uređaja

Pregled (sl. I)

- 1 Deblokada sklopke UKLJ./ISKLJ.
- 2 Sklopka UKLJ./ISKLJ.
- 3 Ručke
- 4 Metalni okvir
- 5 Ventilacijski prorezi
- 6 Sklopka za odabir brzine*
- 7 Vrat stroja
- 8 Vratilo za miješanje
- 9 Adapter M-14
- 10 Košara za miješanje

* samo RW 1400

Puštanje u rad



Pozor!

Prije svih radova na uređaju izvucite strujni utikač.

Montaža prihvata miješalice:

- Navijte adapter M-14 [9] na vanjski navoj vratila za miješanje [8].

Montaža košare za miješanje / zamjena alata [slika A]:

- Košaru za miješanje [10] s vanjskim navojem M-14 uvijte u adapter M-14 [9] na vratilu za miješanje [8].
- ✓ Košara za miješanje tijekom rada se steže.
- Za otpuštanje košare za miješanje [10] upotrijebite po jedan viličasti ključ otvora 22 i 24: jedan viličasti ključ stavite na adapter, a drugi na 6-kutni prihvat košare za miješanje i pritežite jedan prema drugome dok se košara za miješanje ne odvoji.

Rukovanje



Pozor!

Vodite računa o naponu električne mreže: napon izvora struje mora se podudarati s podacima na natpisnoj pločici uređaja.



Stroj uvijek držite s obje ruke.

- Pritisnite deblokadu sklopke UKLJ./ISKLJ. [1].
- Aktivirajte sklopku UKLJ./ISKLJ. [2].



Kontinuirano reguliranje broja okretaja

Lagani pritisak na sklopku UKLJ./ISKLJ. rezultira niskim brojem okretaja i tako omogućuje kontrolirani početak rada. Ako se pritisak pojača, broj okretaja se povećava.

- Uvijek radite tako da je sklopka UKLJ./ISKLJ. [2] do kraja pritisnuta.
- Kada želite završiti s radom, otpustite sklopku UKLJ./ISKLJ. [2].
- Prilikom uranjanja odn. vađenja iz smjese za miješanje radite sa smanjenim brojem okretaja.
- Nakon potpunog uranjanja povećajte broj okretaja do maksimuma, time je zajamčeno dostatno hlađenje motora.
- Tijekom postupka miješanja provlačite stroj kroz posudu za miješanje. Miješajte sve dok sva smjesa, koju treba zamiješati, ne bude do kraja obrađena. Pridržavajte se propisa za obrađivanje proizvođača materijala.

Sklopka za odabir brzine (samo RW 1400)

- Kod sklopke za odabir brzine [6] mogu se prethodno odabrati dva područja broja okretaja:

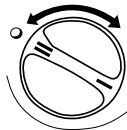

I 0 - 660 min-1

II 0 - 920 min-1

- Pustite da se sklopka za odabir brzine [6] uglavi u određenom položaju. Ako se brzine ne daju namjestiti, rukom lagano okrenite pogonsko vreteno.
- Sklopku za odabir brzine [6] aktivirajte samo dok je stroj u mirovanju!

Upute za rad

Odabir košare za miješanje [10] ovisi o materijalu za miješanje:

Materijal za miješanje	Košara za miješanje
boje, lakovi, temeljni premazi, bitumen	R I za tekuće materijale
gotova žbuka, mort, gips, masa za poravnanje	R II za žilave, ljepljive materijale
žbuka, beton, estrih, zaštitna izolacije	M I za teške materijale
gotova žbuka, ljepilo za pločice, ljepilo za podove	M II za blago praškaste i ljepljive materijale

- Prilikom uranjanja odn. vađenja košare za miješanje iz smjese za miješanje smanjite broj okretaja. Tijekom postupka miješanja pomičite uređaj gore-dolje.
- Očistite košaru za miješanje nakon uporabe.

Čišćenje i održavanje



Pozor!

Prije svih radova na uređaju izvucite strujni utikač.



Pozor!

Ni u kojem slučaju nemojte čistiti uređaj vodom – opasnost od strujnog udara!

- Očistite uređaj i košaru za miješanje nakon uporabe.
- Nakon završetka rada skinite košaru za miješanje.
- Ventilacijski prorezi moraju biti čisti i otvoreni kako bi se zajamčilo dostatno hlađenje. Ako su ventilacijski prorezi zatvoreni, to će uništiti uređaj.

Upute za zaštitu okoliša



Nipošto nemojte baciti ovaj uređaj u komunalni otpad. Predajte uređaj ovlaštenom poduzeću ili komunalnoj službi za zbrinjavanje otpada. Pritom se pridržavajte mjerodavnih propisa. U slučaju dvojbe obratite se lokalnoj komunalnoj službi. Sav ambalažni materijal zbrinite na ekološki prihvatljiv način.

Jamstvo

Za ovaj uređaj marke Würth nudimo jamstvo u skladu sa zakonskim odredbama / odredbama specifičnima za pojedinu zemlju od datuma kupnje (dokaz: račun ili otpremnica).

Nastala šteta nadomješta se zamjenskom isporukom ili popravkom. Štete prouzročene nestručnim rukovanjem izuzete su iz jamstva.

Reklamacije se mogu priznati samo ako nerastavljen uređaj predate podružnici tvrtke Würth, trgovačkom putniku tvrtke Würth ili ovlaštenom servisu tvrtke Würth. Zadržavamo pravo na tehničke izmjene. Ne preuzimamo odgovornost za tiskarske pogreške.

Rezervni dijelovi

Ako uređaj unatoč pažljivoj proizvodnji i postupcima provjere ipak prestane raditi, popravak mora obaviti Würth masterService.

Kod svih pitanja i naručivanja rezervnih dijelova uvijek navedite broj artikla s natpisne pločice uređaja.

Aktualan popis zamjenskih dijelova za ovaj uređaj možete pronaći na internetskoj stranici „<http://www.wuerth.com/partsmanager>“ ili ga možete zatražiti od vama najbliže Würthove filijale.

Informacije o buci / vibracijama

Mjerne vrijednosti utvrđene u skladu s EN 60745. Razina buke uređaja, ocijenjena ocjenom A, iznosi prosječno:

Art.	0702 841 X	0702 846 X
Razina zvučnog tlaka	$L_pA= 82 \text{ dB(A)}$	$L_pA= 87 \text{ dB(A)}$
Razina snage zvuka	$LWA= 93 \text{ dB(A)}$	$LWA= 98 \text{ dB(A)}$
Nesigurnost	$K = 3 \text{ dB(A)}$	$K = 3 \text{ dB(A)}$

Nosite zaštitne slušalice!

Ukupna vrijednost vibracija (kod miješanja mineralnih tvari):

Art.	0702 841 X	0702 846 X
Vrijednost emisije	$a_n = 1,6 \text{ m/s}^2$	$a_n = 2,0 \text{ m/s}^2$

- Mjerna nesigurnost: $K = 1,5 \text{ m/s}^2$

CE Izjava o sukladnosti

Izjavljujemo na vlastitu odgovornost da je ovaj proizvod sukladan sa sljedećim normama ili normativnim dokumentima:

Norme

- EN 55014
- EN 61000,
- EN 60745-1:2009
- EN 60745-2-1:2010

sukladno odredbama Direktiva:

Direktiva EZ

- 2004/108/EZ
- 2006/42/EZ
- 2011/65/EU

Tehnička dokumentacija kod:
Adolf Würth GmbH & Co. KG, Odjel PFW
Reinhold-Würth-Straße 12 - 17,
74653 Künzelsau, Germany



M. Strobel
Director
Product Management



Dr.-Ing. S. Beichter
Director Quality,
Authorised Signatory

Künzelsau: 02.05.2014

Adolf Würth GmbH & Co. KG
Reinhold-Würth-Straße 12 - 17
74653 Künzelsau, Germany
info@wuerth.com
www.wuerth.com

© by Adolf Würth GmbH & Co. KG
Printed in Germany.

Alle Rechte vorbehalten.

Verantwortlich für den Inhalt: Abt. PFW/
Narcisa Breskic

Redaktion: Abt. MWC/Thomas Rosenberger

Nachdruck, auch auszugsweise, nur mit Genehmigung.

MWC:SL05/14

Gedruckt auf umweltfreundlichem Papier.

Wir behalten uns das Recht vor, Produktveränderungen, die aus unserer Sicht einer Qualitätsverbesserung dienen, auch ohne Vorankündigung oder Mitteilung jederzeit durchzuführen. Abbildungen können Beispielsabbildungen sein, die im Erscheinungsbild von der gelieferten Ware abweichen können. Irrtümer behalten wir uns vor, für Druckfehler übernehmen wir keine Haftung. Es gelten unsere allgemeinen Geschäftsbedingungen.