

 **SVENSSON**  
INDUSTRIAL

# PN5000

Беговая дорожка



Руководство пользователя

## **Уважаемый покупатель!**

Поздравляем с удачным приобретением! Вы приобрели современный тренажер, который, как мы надеемся, станет Вашим лучшим помощником. Он сочетает в себе передовые технологии и современный дизайн.

Постоянно используя этот тренажер, Вы сможете укрепить сердечно-сосудистую систему и приобрести хорошую физическую форму. Надеемся, что данная модель удовлетворит все Ваши требования.

Прежде чем приступить к эксплуатации тренажера, внимательно изучите настоящее руководство и сохраните его для дальнейшего использования. В случае возникших дополнительных вопросов обратитесь к продавцу или в сервисный центр, который проконсультирует Вас и поможет устранить возникшую проблему.

Обязательно сохраняйте инструкцию по эксплуатации, это поможет Вам по прошествии времени вспомнить о функциях тренажера и правилах его использования.

Если у Вас возникли какие-либо вопросы по эксплуатации данного тренажера, свяжитесь со службой технической поддержки или уполномоченным дилером, у которого Вы приобрели тренажер.

### **Внимание!**

Перед тем как приступить к тренировкам настоятельно рекомендуем пройти полное медицинское обследование, особенно если у Вас есть наследственная предрасположенность к повышенному давлению или сердечно-сосудистым заболеваниям. Неправильное или чрезмерно интенсивное выполнение упражнений может повредить Вашему здоровью.

## **ТРАНСПОРТИРОВКА И ЭКСПЛУАТАЦИЯ ТРЕНАЖЕРА**

1. Тренажер должен транспортироваться только в заводской упаковке;
2. Заводская упаковка не должна быть нарушена;
3. При транспортировке тренажер должен быть надежно защищен от дождя, влаги, атмосферных осадков, механических перегрузок.

### **Хранение тренажера**

Тренажер рекомендуется хранить и использовать только в сухих отапливаемых помещениях со следующими значениями:

1. Температура + 10 - + 35 С;
2. Влажность: 50 -75%;
3. Если Ваш тренажер хранился при низкой температуре или в условиях высокой влажности (имеет следы конденсации влаги), необходимо перед эксплуатацией выдержать его в нормальных условиях не менее 2 – 4 часов и только после этого можно приступить к эксплуатации.

### **Перед тем как начать тренировку**

Перед первым занятием проверьте, правильно ли была проведена сборка тренажера. Ознакомьтесь со всеми функциями и настройками тренажера и проводите тренировки в строгом соответствии с инструкцией по эксплуатации. Перед началом тренировки убедитесь, что все защитные элементы надежно установлены и закреплены, проверьте надежность механических и электрических соединений. Установите тренажер на ровную нескользящую поверхность, оставляя с каждой стороны по 0,5 м. свободного пространства. Для снижения шума и вибраций рекомендуется использовать специальные резиновые коврики.

### **Рекомендации по сборке**

Перед сборкой тренажера тщательно изучите ее последовательность и выполняйте все рекомендации. Используйте для сборки приложенный или рекомендуемый инструмент. Убедитесь, что в наличии имеются все детали и они не повреждены. Не прикладывайте чрезмерных усилий к инструменту во избежание травм и повреждения элементов конструкции тренажера. Сначала соберите все компоненты, неплотно закрепив гайки и болты, и, убедившись, что конструкция собрана правильно, окончательно затяните их.

## **ПРАВИЛА УХОДА И ТЕХНИЧЕСКОГО ОБСЛУЖИВАНИЯ**

*Регулярное и своевременное техническое обслуживание продлевает срок службы тренажёра и сводит ваши обращения в сервисную службу до минимума. Для этого мы рекомендуем вам выполнять следующие профилактические процедуры.*

### **Общие рекомендации по уходу**

Перед любым обслуживанием обязательно отключайте тренажер от электрической сети. К обслуживанию можно приступать примерно через 60 секунд, когда произойдет полное обесточивание внутренних электрических цепей тренажера. Регулярно осматривайте Ваш тренажер на предмет отсутствия попадания посторонних предметов, пыли и грязи в тренажере.

Не применяйте абразивные препараты, агрессивные жидкости для чистки рабочих поверхностей тренажера – ацетон, бензин, уайт-спирит, бензол и их производные во избежание повреждения лакокрасочных покрытий и пластиковых деталей. Для ухода

рекомендуется применять слегка смоченную нейтральным раствором моющей жидкости ткань с последующей протиркой сухой тканью.

### **Ежедневно (после каждой тренировки)**

Почистите и осмотрите беговую дорожку, выполнив следующие действия:

- Выключите тумблер питания беговой дорожки, затем отключите ее от сети.
- Протрите беговое полотно, корпус, кожух двигателя и консоль влажной тряпкой. Не используйте растворители, они могут повредить тренажер.
- Осмотрите шнур питания. Если он поврежден, обратитесь к представителям компании-продавца.
- Убедитесь, что шнур не попал под транспортировочные колёсики тренажера или в другое место, где он может оказаться защемлен или оборван и не слишком натянут на максимальном уровне наклона беговой дорожки.
- Проверьте натяжение и центровку бегового полотна. Убедитесь, что оно не повредит другие части тренажера из-за нарушения центровки.
- Убедитесь, что тренажёр находится на достаточном расстоянии от стен (не менее 50 см).
- Проверьте наличие и целостность зажима и шнура аварийной остановки беговой дорожки.

### **Еженедельно**

Уборка от пыли и мусора поверхности под беговой дорожкой:

- Выключите тумблер беговой дорожки, затем отключите ее от сети.
- Сложите тренажер, убедившись в надежности его фиксации в вертикальном положении (для складных моделей).
- Переместите тренажер в другое место.
- Подметите или пропылесосьте пол, чтобы удалить пыль или другой мусор, который мог накопиться под беговой дорожкой.
- Поставьте тренажер обратно.

### **ЕЖЕМЕСЯЧНО – ВАЖНО!**

- Выключите тумблер питания беговой дорожки, затем отключите ее от сети.
- Проверьте затяжку всех монтажных болтов тренажера.
- Внимательно осмотрите все пластиковые элементы дорожки (подставки для ног, кожух моторного отсека, корпус дисплея и пр.). Они не должны иметь трещин и сколов.
- Снимите кожух моторного отсека. Дождитесь, пока все огни индикаторов на платах погаснут.
- Пропылесосьте сам двигатель и весь моторный отсек, чтобы удалить накопившийся пух или пыль. Невыполнение этой процедуры может привести к преждевременному отказу электрических компонентов.
- Убедитесь, что дека тренажера смазана. При необходимости добавьте силиконовую смазку на ее поверхность, уделяя особое внимание центральной части.
- Пропылесосьте и протрите беговое полотно влажной тряпкой. Удалите с помощью пылесоса черные или белые частички, которые могут скопиться вокруг тренажера. Их появление является результатом нормальной работы беговой дорожки.

### **ЕЖЕКВАРТАЛЬНО – ОЧЕНЬ ВАЖНО!!!**

- Выключите тумблер питания беговой дорожки, затем отключите ее от сети.
- Используя 8 мм шестигранный ключ, ослабьте левый и правый регулировочные болты натяжения так, чтобы иметь возможность приподнять полотно и получить визуальный доступ к беговой деке тренажера.
- Проверьте состояния деки. Поверхность не должна иметь царапин и потертостей.

- Проверьте состояние полотна. Внутренняя поверхность должна быть гладкой, не иметь признаков истончения и отслоения материала, а также порванных и лопнувших участков.
- Протрите сухой чистой тканью всю поверхность деки и внутреннюю поверхность полотна.
- Нанесите силиконовую смазку на поверхность деки беговой дорожки.
- Проверьте состояния износа приводного ремня основного двигателя и правильности его положения.
- Снимите передний и задний валы, и удалите наслоение пыли и грязи с их поверхностей.
- Убедитесь в отсутствии посторонних шумов во время движения беговой дорожки.

**Дека и беговое полотно** – это детали тренажера, требующие особого внимания. Важно соблюдать требования эксплуатации во избежание преждевременного износа этих деталей.

Периодически проверять и проводить центровку и подтягивание бегового полотна, а при необходимости и техническое обслуживание беговой дорожки.

### **РЕГУЛИРОВКА БЕГОВОГО ПОЛОТНА**

Регулировка бегового полотна предполагает две основные функции - регулировку натяжения и центровку бегового полотна. Беговое полотно регулируется на фабрике производителем, но в связи с транспортировкой и перемещением беговой дорожки, беговое полотно может сдвинуться. Необходимо проверять регулировку натяжения и центровку бегового полотна в течение первых недель, так как оно после нескольких использований может немного растянуться или сместиться в сторону.

Чтобы правильно отрегулировать беговое полотно, следуйте указаниям, приведенным ниже.

Если во время занятия на беговой дорожке вы чувствуете небольшое проскальзывание, то, вероятнее всего, беговое полотно нужно подтянуть.

#### **Увеличение натяжения**

- Используйте 8 мм шестигранный ключ для регулировки левого болта натяжения.
- Поверните ключ по часовой стрелке на  $\frac{1}{4}$  оборота, для увеличения натяжения ремня;
- Повторите шаг 1 для правого болта. Необходимо повернуть болт на точно такое же количество оборотов;
- Повторяйте шаги 1 и 2 до установления необходимого уровня натяжения;
- Будьте внимательны, не перетяните полотно, чтобы избежать повреждения передних и задних подшипников.

**Для того чтобы уменьшить натяжение бегового полотна необходимо поворачивать ключ против часовой стрелки согласно шагам, указанным выше.**

#### **Центрирование бегового полотна**

Время от времени необходимо центрировать беговое полотно в связи с тем, что во время тренировки вы отталкиваетесь с разным усилием на каждую ногу.

1. Включите движение бегового полотна. Нажмите кнопку увеличения скорости для достижения скорости 4 км/ч.

Обратите внимание, в какую сторону отклоняется беговое полотно;

- Если оно отклоняется в левую сторону, поверните ключом левый болт по часовой стрелке на  $\frac{1}{4}$  оборота, затем правый болт против часовой стрелки;

- Если в правую, то поверните ключом правый болт на  $\frac{1}{4}$  оборота по часовой стрелке, а левый против;
  - Если беговое полотно все еще не выровнено, повторите действия снова.
2. После того, как беговое полотно двигается по центру, увеличьте скорость до 6 км/ч, чтобы проверить его положение в движении. При необходимости повторите вышеописанные шаги;
3. Если попытки центрировать беговое полотно безрезультатны, вероятно, нужно увеличить натяжение бегового полотна.

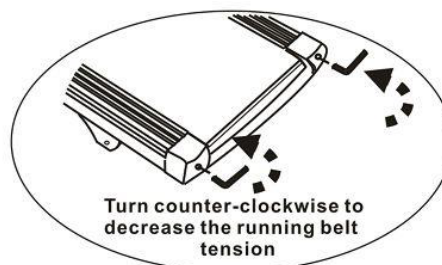
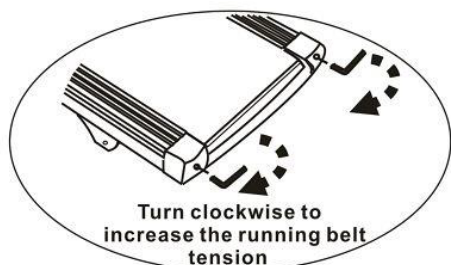

Поворот по часовой стрелке увеличит натяжение бегового полотна

Поворот против часовой стрелки уменьшит натяжение бегового полотна

### Смазка деки и полотна

Производитель уже смазал необходимые детали и узлы во время производства беговой дорожки. Тем не менее, необходимо регулярно проверять наличие смазки во избежание поломок.

Мы рекомендуем ежемесячно приподнимать беговое полотно и на ощупь проверять наличие смазки, и если поверхность сухая, ее необходимо смазать. Вы можете использовать как силиконовый спрей в баллончике, так и силиконовую смазку в тубике. Используйте продукцию уже хорошо зарекомендовавших себя брендов: Efele, Sil-X, Molykote Separator Spray.

- Приподнимите беговое полотно с правой и левой стороны поочередно;
- Нанесите на деку смазку от края и как можно ближе к центру бегового полотна;

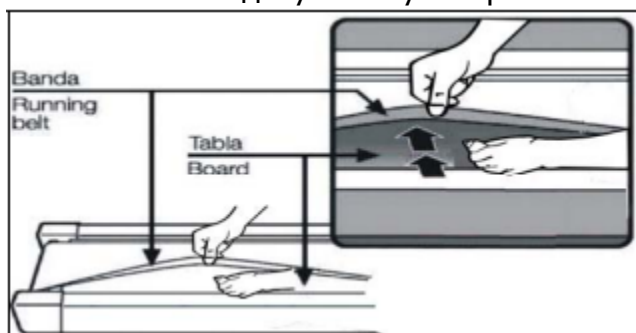

- Включите дорожку на минимальной скорости и в течение 5 минут походите, смещая шаг справа налево и в обратном направлении относительно ширины деки так, чтобы смазка как можно равномернее распределилась по всей ее поверхности.

### Электробезопасность (для тренажеров с питанием от сети):

Соблюдайте все меры предосторожности, принятые при работе с электрическим оборудованием. Тренажер должен подключаться только к заземленной розетке. Это снижает риск удара током при поломке или сбое в работе. Тренажер снабжен шнуром с жилой для заземления и вилкой с ножкой заземления. Вставьте вилку в соответствующую питающую розетку, установленную и заземленную с соблюдением действующих нормативов. Перед каждым использованием осмотрите электрический соединительный шнур на предмет отсутствия его повреждений.

Неправильное подключение может стать причиной удара током. Если у Вас возникли сомнения в правильности заземления, обратитесь к электрику или представителю сервисной службы. Не меняйте вилку тренажера. Если комплектуемая вилка не подходит к вашей розетке, обратитесь к электрику и установите нужную розетку. Не применяйте дополнительные электрические удлинители, переходные адаптеры между электрической сетью и тренажером. Это может нарушить работу системы УЗО и увеличить риск поражения электрическим током, а также явиться обоснованным отказом в гарантийном обслуживании. Не прячьте шнур питания под ковер и не ставьте на него предметы, способные пережать или повредить его. Не допускайте, чтобы шнур питания касался нагретых поверхностей. В случае скачка напряжения в некоторых тренажерах предусмотрено автоматическое отключение.

### **Меры предосторожности:**

Тренажер должен использоваться только по назначению, то есть для физических тренировок взрослых людей. Любое другое использование тренажера запрещено и может быть опасно. Продавец не несет ответственности за любые травмы или повреждения, вызванные неправильным использованием тренажера. Тренажер предназначен для использования взрослыми людьми, конструкция и установленные нагрузки рассчитаны на взрослых людей, поэтому эксплуатация несовершеннолетними лицами не допускается. Дети и домашние животные не должны приближаться к работающему тренажеру ближе, чем на 3 м.

### **В целях Вашей безопасности рекомендуем соблюдать следующие правила:**

1. Сборку и эксплуатацию тренажера следует осуществлять на твердой, ровной поверхности. Свободное пространство вокруг тренажера должно составлять не менее 1,2 м.;
2. При регулярной эксплуатации проверяйте затяжку резьбовых соединений каждые 1-2 месяца;
3. Не допускайте попадания внутрь тренажера посторонних предметов и жидкостей;
4. Никогда не эксплуатируйте тренажер с явными дефектами – открученными элементами крепления, незакрепленными узлами, с нехарактерными посторонними шумами и т.д. Это может привести к травмам или уменьшению срока службы тренажера;
5. Для осмотра и устранения возникших дефектов обратитесь в авторизованный сервисный центр или к уполномоченному дилеру, у которого Вы приобрели данный тренажер;
6. Для ремонта необходимо использовать только оригинальные запасные части;
7. Обслуживание тренажера, за исключением процедур, описанных в данном руководстве, должно производиться только сотрудниками сервисного центра;
8. Не допускается какое-либо изменение конструкции или узлов и деталей тренажера – это может привести к серьезным травмам и потере здоровья;
9. Вес пользователя не должен превышать максимально заявленный;
10. Во время занятий используйте соответствующую одежду и обувь. Не надевайте свободную одежду или обувь с кожаными подошвами или каблуками. Если у Вас длинные волосы, соберите их в хвост или пучок на затылке;
11. Не подставляйте руки под движущиеся части тренажера;
12. Не подвергайте себя чрезмерным нагрузкам во время тренировок. Если Вы почувствовали боль или недомогание, немедленно прекратите занятия и обратитесь за консультацией к врачу.

## **СОВЕТЫ ПЕРЕД НАЧАЛОМ СБОРКИ ОТКРЫТИЕ КОРОБКИ**

Убедитесь, что все части тренажера на месте, проверьте наличие комплектующих частей в соответствии со списком

## **ИНСТРУМЕНТЫ, НЕОБХОДИМЫЕ ДЛЯ СБОРКИ**

Перед началом сборки убедитесь, что все инструменты, которые будут необходимы при сборке на месте.

**Условия гарантии и сервисного обслуживания указаны в Гарантийном талоне.**

**Убедитесь, что вы ознакомились с содержанием Гарантийного талона.**

**Не выбрасывайте гарантийный талон.**

## **УКАЗАНИЯ ПО УТИЛИЗАЦИИ**

### **ИНФОРМАЦИЯ ДЛЯ ПОЛЬЗОВАТЕЛЯ**

Данный тренажер не относится к бытовым отходам. Пожалуйста, не выбрасывайте оборудование либо элементы питания вместе с бытовыми отходами, для утилизации использованных элементов питания пользуйтесь действующими в Вашей стране системами возврата и сбора для утилизации.

Надлежащий раздельный сбор разобранных приборов, которые впоследствии отправятся на переработку, утилизацию или экологичное захоронение, способствует предотвращению возможных негативных воздействий на окружающую среду и здоровье человека, а также позволяет повторно использовать материалы, из которых изготовлено устройство. За незаконную утилизацию устройства пользователь может быть привлечен к административной ответственности, предусмотренной действующим законодательством.



## **НАЗНАЧЕНИЕ ТРЕНАЖЕРА**

Беговая дорожка Svensson Industrial PN5000 относится к классу тяжелых коммерческих тренажеров и рассчитана на эксплуатацию в клубах со средней и высокой проходимостью. Профессиональная беговая дорожка представлена в уникальном форм-факторе. Поручни расположены вдоль всей беговой зоны. Такое расположение придает Svensson Industrial PN5000 не только неповторимый внешний вид, но и работает на общую безопасность пользователя - упасть с такой дорожки практически невозможно. Матовая металлическая рама выполнена из особопрочного стального профиля. Нетто вес дорожки составляет 216 кг. Основным цветом в PN5000 является черный. Монохромная гамма разбавлена яркими элементами.

Беговая дорожка имеет отличные характеристики. Мощный двигатель 4,0 л.с. переменного тока (6,9 л.с. в режиме пиковой мощности) от японской Mitsubishi разгоняет беговое полотно до 20 км/ч. Угол наклона изменяется в диапазоне от 0 до 20%. При максимальном уровне тренажер достигает высоты в 194 см, обеспечивая очень крутой угол наклона деки для самых тяжелых тренировок. Многослойное беговое полотно размером 161\*52 см позволит выполнять бесчисленное количество упражнений различной направленности. Отличительной особенностью дорожки является система автоматического смазывания деки. Никаких специальных процедур с проливом деки силиконом не требуется. Единственно, что необходимо - периодически добавлять силикон в систему автоматического смазывания. Выровнять положение тренажера относительно поверхности можно за счет регулируемых опор из нержавеющей стали с шарнирным соединением. На беговой дорожке расположены транспортировочные шасси, которые делают процесс перемещения оборудования более легким и быстрым. На шасси установлена мягкая прорезиненная поверхность. Она защитит напольное покрытие от



царапин и повреждений. Благодаря такой системе дорожка фиксируется и не «убегает» со своего места при постоянной эксплуатации.

Просторный тренировочный компьютер Svensson Industrial PN5000 представлен 6-ю буквенно-цифровыми LED-дисплеями, которые выводят на экран следующие показатели: наклон, скорость, дистанция, калории, время и пульс. Все показатели изменяются при помощи сенсорных кнопок. На выбор пользователя представлено 5 разнообразных тренировочных режимов. Помимо предустановленных программ, можно воспользоваться самостоятельно регулируемым ручным режимом, а также создать собственный тренировочный профиль в одном из 2-х пользовательских режимов. Для измерения пульса пользователей установлены специальные сенсорные датчики. Приятными опциями являются подставка под гаджеты, место для бутылочки с водой и хранения мобильного телефона.

Тренажер имеет все необходимые сертификаты для продаж на территории Европейского Союза - европейский Сертификат Соответствия (CE) и европейский Сертификат Безопасности (RoHS). Торговая марка SVENSSON INDUSTRIAL™ является зарегистрированным товарным знаком компании Jörgen Svensson LLC (Швеция).

Тренажер предназначен для коммерческого использования.

## СПИСОК КОМПЛЕКТУЮЩИХ ЧАСТЕЙ

Артикул	Наименование	Количество	
PN5000J11	Верхняя боковая накладка	2	шт
E41	Основной двигатель	1	шт
E79	Двигатель наклона	1	шт
PN5000J03	Передний вал	1	шт
PN5000J04	Задний вал	1	шт
PN5000J01	Беговое полотно	1	шт
PN5000J02	Дека	1	шт
MBHM1241	Верхний кожух моторного отсека	1	шт
MBHM1242	Нижний кожух моторного отсека	1	шт
MBHM1244L	Задний кожух стойки L	1	шт
MBHM1243L	Задняя заглушка L	1	шт
MBHM1081	Заглушка	1	шт
MBHM1244R	Задний кожух стойки R	1	шт
MBHM1243R	Задняя заглушка R	1	шт
MBHM468	S900 Ручки пульсометров (+-)	2	шт
MBHM1188	Верхний кожух кнопки аварийного останова	1	шт
MBHM1189	Нижний кожух кнопки аварийного останова	1	шт
MBHM1190	Кнопка аварийного останова	1	шт
MBHM1191	Электронная кнопка аварийного останова	1	шт
MBHM1192	Крепление кнопки аварийного останова	1	шт
MBHM1193	Наклейка STOP	1	шт
ESBPN5	Микропереключатель аварийного останова	1	шт
ESHAAPN5	LED-дисплей (21.5)	1	шт
E1AACPN5	Клавиатура	1	шт
E40	Инвертер	1	шт
M6800N01	T-образная шайба	4	шт
5800J08	Отбойник	2	шт
5800J07	Колесо	4	шт
M6800M03	Бачок для силиконового масла	2	шт
M6800M02	Пробка	4	шт
E35	Приводной ремень	1	шт
MGA99PN5	Силиконовое масло 500 мл	1	шт
6800113	Ножка	2	шт
6800111	Крепление	2	шт
SJDAPN5	Гайка	2	шт
6800112	Болт ножки	2	шт



## СБОРКА ОБОРУДОВАНИЯ

**ВНИМАНИЕ!** Во время крепления винтов и болтов не следует их сильно затягивать. Это необходимо сделать в конце сборки.

### Шаг 1

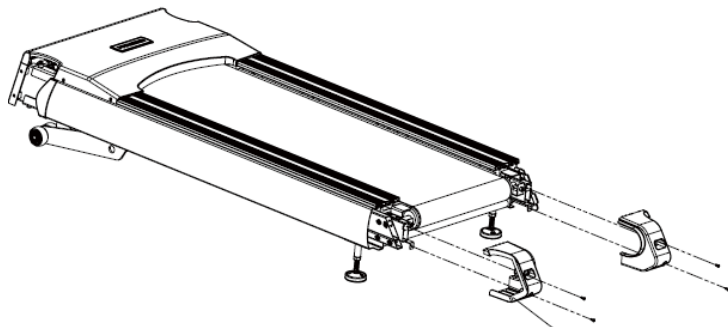

Установите задние заглушки и закрепите их с помощью двух винтов.

### Шаг 2

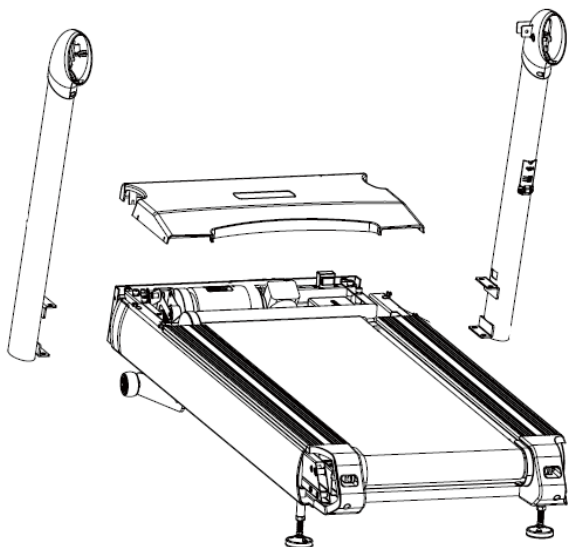

Установите передние стойки консоли и закрепите при помощи четырех болтов.

### Шаг 3

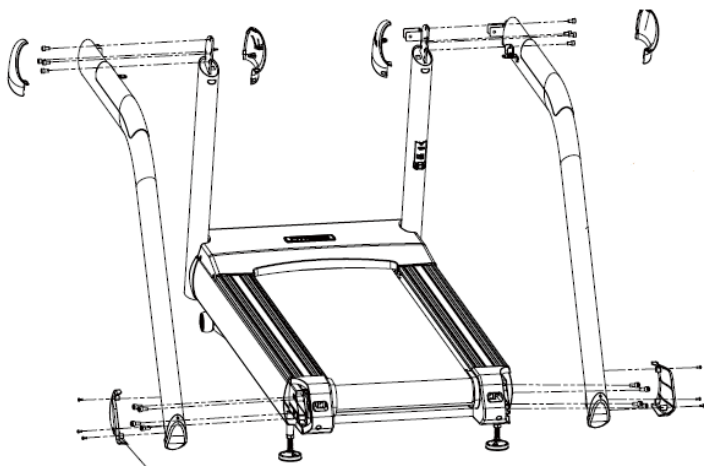

Установите задние стойки консоли и закрепите их с помощью 8 болтов, как показано на рисунке.

Установите кожухи на задние стойки консоли и закрепите с помощью винтов, как показано на рисунке.

#### Шаг 4

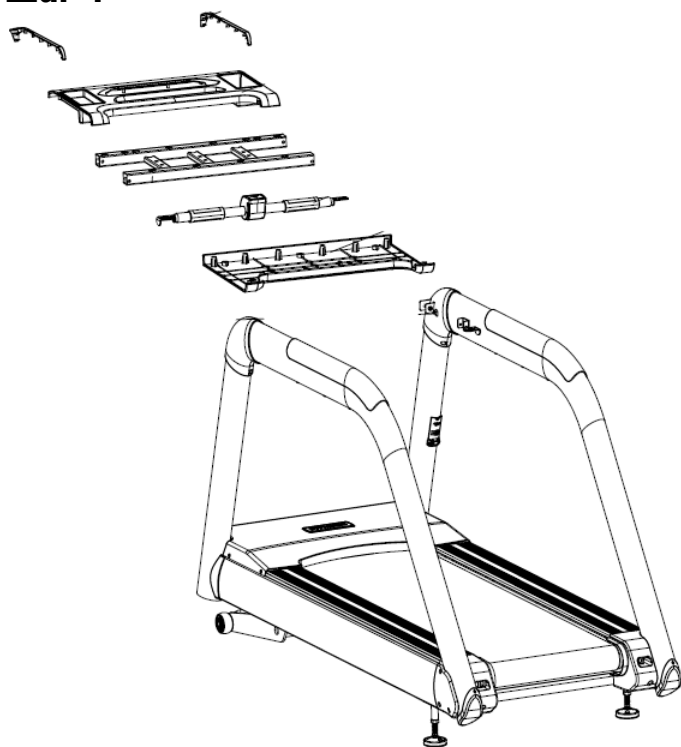

Установите операционную панель на стойки консоли, как показано на рисунке.

#### Шаг 5

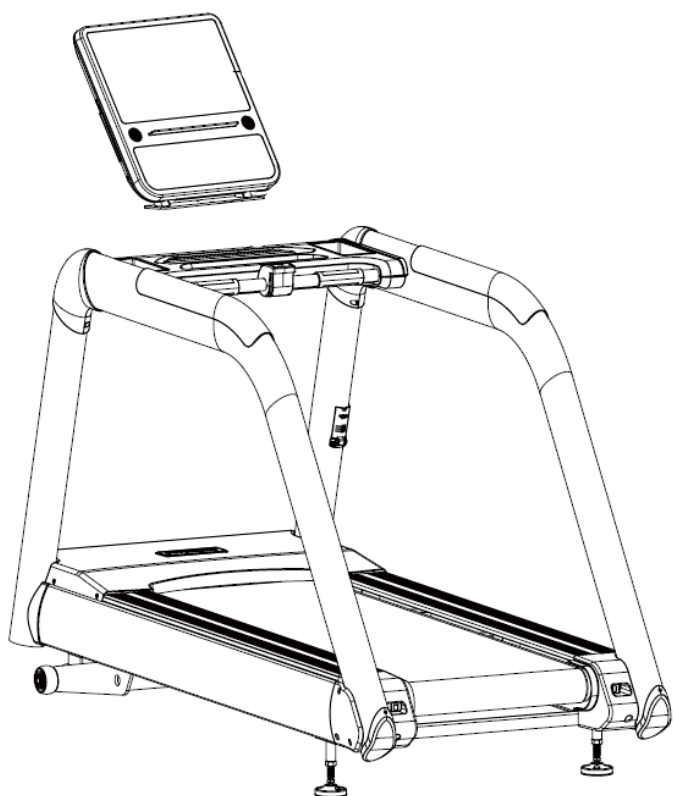

Установите консоль на операционную панель и закрепите с помощью четырех винтов, как показано на рисунке.

**СБОРКА ЗАВЕРШЕНА**

## РАБОТА С КОНСОЛЬЮ

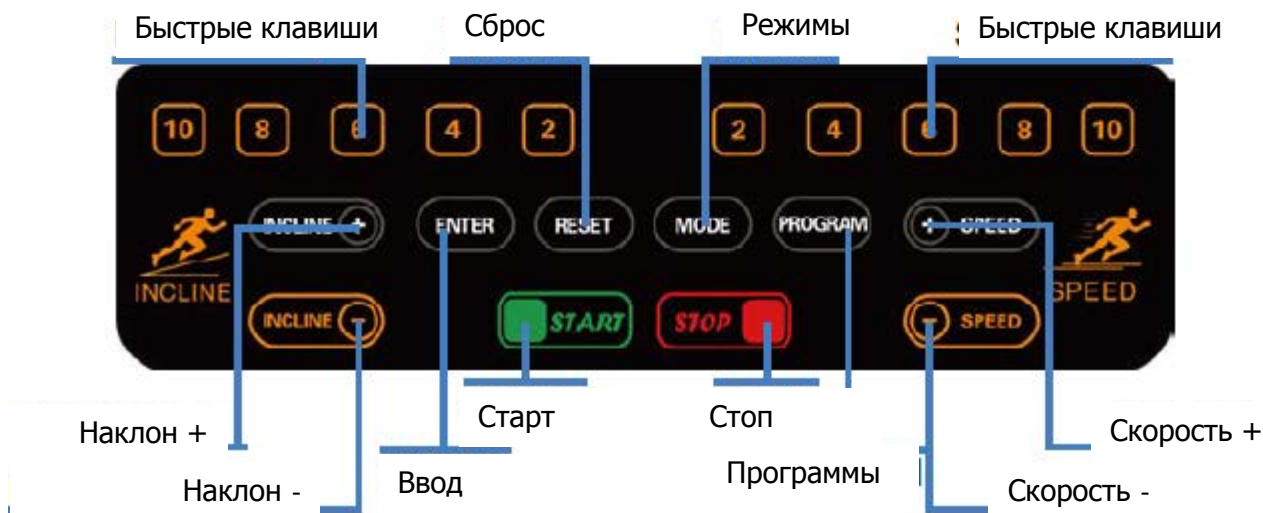
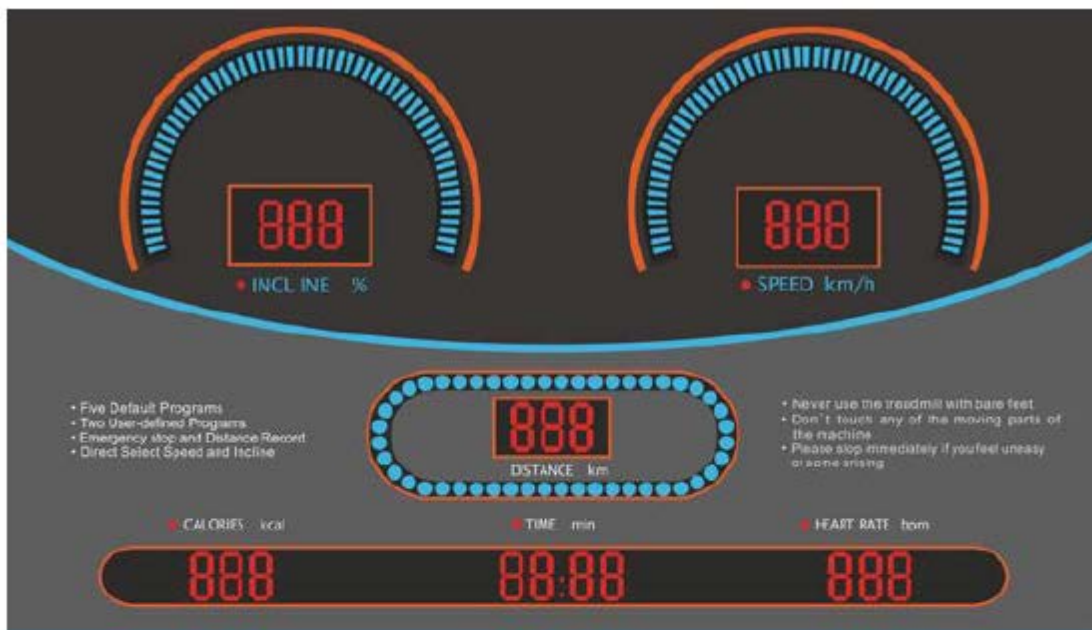

### ФУНКЦИОНАЛЬНЫЕ КЛАВИШИ УПРАВЛЕНИЯ

- START: Начало тренировки
- PROG: Выбор программ P1 – P8/U1 – U2
- MODE: В режиме ожидания – режим обратного отсчета времени (Time), расстояния (Distance), количества калорий (Calories). Кнопкой Mode выберите один из режимов, нажмите Start для начала тренировки, кнопками Speed+/- вы можете изменять параметры
- ENTER: Для подтверждения вводимых данных
- RESET: Когда дорожка в режиме паузы, сбрасывает все данные во всех дисплеях
- SPEED+/-: Изменение скорости. Измерение параметров
- SPEED (2, 4, 6, 8, 10): Кнопки быстрого изменения скорости
- INCLINE+/-: Изменение угла наклона. Изменение параметров
- NCLINE (2, 4, 6, 8, 10): Кнопки быстрого изменения угла наклона
- STOP: Завершение тренировки

## **БЫСТРЫЙ СТАРТ (РУЧНОЕ УПРАВЛЕНИЕ)**

Используйте кнопку Start для начала тренировки, кнопками Speed +/- вы можете регулировать скорость и Incline +/- - угол наклона. Для остановки движения бегового полотна нажмите кнопку Stop.

## **РЕЖИМ ОБРАТНОГО ОТСЧЕТА**

В режиме ожидания нажмите кнопку Mode для доступа к режиму обратного отсчета Time - Обратный отсчет времени, Distance -расстояния, Calories - калорий. Используйте кнопки Speed +/- или Incline +/- для изменения параметра (время, расстояние, калории). Затем нажмите Start для начала тренировки, Stop - для завершения тренировки. Во время тренировки вы можете изменять скорость движения бегового полотна кнопками Speed +/- и угол наклона бегового полотна - Incline +/-.

## **ПРЕДУСТАНОВЛЕННЫЕ ПРОГРАММЫ P1 – P5**

Кнопкой PROGRAM выберете одну из предустановленных программ P1 – P5, нажмите Start для подтверждения выбора. На дисплее будут отображены параметры по умолчанию: время. Используйте кнопку Speed +/- для установки значения. Каждая программа имеет 16 интервалов. Нажмите Start для начала тренировки. Во время тренировки скорость можно изменять. Для завершения тренировки нажмите кнопку Stop или выдерните ключ безопасности.

## **ПОЛЬЗОВАТЕЛЬСКОЕ ПРОГРАММЫ (Пользователь 1 - 2/User 1 - 2)**

Последовательно нажимайте клавишу Program до появления первой программы USER 1. Всего программ - 2: USER1, USER2. Выберете одну из указанных программ, подтвердите выбор нажатием Mode.

Время по умолчанию – 30 минут.

Кнопками SPEED+/SPEED- отрегулируйте время 10:00-99:00 мин.

Используйте кнопку Mode в для подтверждения.

Установите для каждого из 16 сегментов значение скорости SPEED+/SPEED- и наклона Incline +/- Incline -

Нажмите кнопку START и начинайте тренировку (через 3 секунды после нажатия).

## **СПЯЩИЙ РЕЖИМ**

Если консоль не получает сигнал в течение 5 минут, система запустит «Спящий режим», нажмите любую кнопку, чтобы вернуться к работе.

## **ОШИБКИ**

«Er 1»: Низкое напряжение питающей сети

«Er 2»: Превышение мощности

«Er 4»: Защита от перегрузки

«Er 5»: Защита от перегрева

«Er 6»: Ошибка связи между консолью и инвертором

«SAFE»: Включен режим экстренной остановки

## **ТЕХНИЧЕСКИЕ ХАРАКТЕРИСТИКИ ДИНАМИЧЕСКИЕ СВОЙСТВА**

Тип	электрическая
Двигатель	4,0 л.с. Mitsubishi (переменный ток)
Пиковая мощность	6,9 л.с.
Скорость	1-20 км/ч
Регулировка угла наклона	электрическая
Угол наклона	0-20%
Беговое полотно	2 мм, ортопедическое, коммерческого класса
Размер бегового полотна	161*52 см
Дека	20 мм, парафинированная
Система амортизации	нет

## **ТРЕНИРОВОЧНЫЙ КОМПЬЮТЕР**

Консоль	6 буквенно-цифровых LED-дисплеев
Язык(и) интерфейса	английский
Показания консоли	наклон, скорость, дистанция, калории, время, пульс
Общее количество программ	7
Тренировочные программы	5
Пульсозависимые программы	нет
Пользовательские программы	2
Ручной режим	есть
Интернет	нет
Интеграционные технологии	нет
Мультимедиа	нет
<b>Специальные программные возможности</b>	нет
Разъемы	mini-USB (для обновления)
Измерение пульса	сенсорные датчики
Управление на поручнях	нет
Вентилятор	нет
Подставка под планшет	есть
Зарядка смартфона	нет

## **ИСПОЛЬЗОВАНИЕ И ХРАНЕНИЕ**

Макс. вес пользователя	160 кг
Складывание	нет



Компенсаторы неровностей пола	есть
Транспортировочные ролики	есть
Размер в рабочем состоянии (Д*Ш*В)	220*90*171 см
Размер в сложенном виде (Д*Ш*В)	нет
Вес нетто	216 кг
Питание	сеть 220 вольт
Энергосбережение	есть
Профиль рамы	антикоррозийная обработка, покраска в 1 слой
Тип пластика	АБС-пластик из исходного сырья
<b>ТРАНСПОРТИРОВОЧНЫЕ ДАННЫЕ</b>	
Упаковка	2 коробки (прессованная фанера и прочный прессованный картон))
Габариты	230*100*65 см
Объем	1,729 куб. м
Вес брутто	284 кг
<b>СЕРТИФИКАТЫ</b>	
Сертификаты	европейский Сертификат Соответствия (CE), европейский Сертификат Безопасности (RoHS)
<b>ПРОИЗВОДИТЕЛЬ</b>	
Производитель	Jörgen Svensson, Швеция
Страна изготовления	КНР

\*Производитель оставляет за собой право вносить изменения в конструкцию тренажера, не ухудшающие значительно его основные технические характеристики.

\*\*Последняя версия Руководства пользователя доступна на сайте

[www.jorgen-svensson.com](http://www.jorgen-svensson.com)

Все актуальные изменения в конструкции либо технических спецификациях изделия отражены на официальном сайте продавца ООО «Джей Эс»

[www.jorgen-svensson.com](http://www.jorgen-svensson.com)

Тренажер соответствует требованиям ТР ТС 004/2011 «О безопасности низковольтного оборудования», утвержден Решением Комиссии Таможенного союза от 16 августа 2011 года №768, ТР ТС «Электромагнитная совместимость технических средств», утвержден Решением Комиссии Таможенного союза от 09 декабря 2011 года №879

**ВНИМАНИЕ! ТРЕНАЖЕР ПРЕДНАЗНАЧЕН ДЛЯ КОММЕРЧЕСКОГО ИСПОЛЬЗОВАНИЯ!**

