

ELLE by beurer

MPE 58



D UV-Nageltrockner
Gebrauchsanweisung

GB UV nail dryer
Instruction for Use

F Sèche-ongles à UV
Mode d'emploi

E Secador de uñas UV
Manual de instrucciones

I Asciuga unghie UV
Istruzioni per l'uso

TR UV tirnak kurutucu
Kullanım kılavuzu

RUS УФ-сушилка для ногтей
Инструкция по применению

PL Suszarka do paznokci UV
Instrukcja obsługi

NL UV-Nageldroger
Gebruiksaanwijzing

P Secador de unhas por UV
Instruções de utilização

GR Στεγνωτήρας νυχιών με υπεριώδεις ακτίνες
Οδηγίες χρήσεως

Sehr geehrte Kundin, sehr geehrter Kunde,

wir freuen uns, dass Sie sich für ein Produkt unseres Sortimentes entschieden haben. Unser Name steht für hochwertige und eingehend geprüfte Qualitätsprodukte aus den Bereichen Wärme, Gewicht, Blutdruck, Körpertemperatur, Puls, Sanfte Therapie, Massage, Beauty, Baby und Luft.

Bitte lesen Sie diese Gebrauchsanweisung aufmerksam durch, bewahren Sie sie für späteren Gebrauch auf, machen Sie sie anderen Benutzern zugänglich und beachten Sie die Hinweise.

Mit freundlicher Empfehlung

Ihr Beurer-Team

Lieferumfang

- 1 MPE 58 UV-Nageltrockner
- 4 9 Watt UV-Röhren
- 1 Gebrauchsanweisung

Bestimmungsgemäße Verwendung





Verwenden Sie das Gerät ausschließlich an menschlichen Nägeln zum Aushärten von UV-Nagelgel und Trocknen von lackierten Finger- und Fußnägeln.

Das Gerät ist nur für den in der Gebrauchsanweisung beschriebenen Zweck vorgesehen. Der Hersteller kann nicht für Schäden haftbar gemacht werden, die durch unsachgemäßen oder leichtsinnigen Gebrauch entstehen. Das Gerät ist nur für den häuslichen Gebrauch und nicht für den kommerziellen Gebrauch vorgesehen.

Sicherheitshinweise

Zeichentabelle

Folgende Symbole werden in der Gebrauchsanweisung verwendet.

	WARNUNG	Warnhinweis auf Verletzungsgefahren oder Gefahren für Ihre Gesundheit.
	ACHTUNG	Sicherheitshinweis auf mögliche Schäden an Gerät/Zubehör.
	Hinweis	Hinweis auf wichtige Informationen.
		Entsorgung gemäß Elektro- und Elektronik-Altgeräte EG-Richtlinie 2002/96/EC – WEEE (Waste Electrical and Electronic Equipment).

Wichtige Sicherheitshinweise

Warnung

Bevor Sie mit der Benutzung des Geräts beginnen, lesen Sie die Sicherheitshinweise gründlich durch.

Ein Nichtbeachten der nachfolgenden Hinweise kann Personen- oder Sachschäden verursachen. Bewahren Sie die Gebrauchsanweisung auf und machen Sie diese auch anderen Anwendern zugänglich. Übergeben Sie diese Gebrauchsanweisung bei Weitergabe des Geräts.

- Verwenden Sie das Gerät nicht, wenn Sie an Hautkrebs erkrankt sind, ungewöhnliche Hautverfärbungen haben, lichtempfindlichkeitssteigernde Medikamente einnehmen oder unter einer Lichtempfindlichkeitserkrankung leiden.
- Bewahren Sie das Gerät außer Reichweite von Kindern auf. Das Gerät ist nicht für Kinder unter 14 Jahren geeignet.
- Halten Sie Kinder von Verpackungsmaterial fern. Es besteht Erstickungsgefahr.
- Platzieren oder bewahren Sie das Gerät nicht an Orten auf, an denen es herunterfallen oder in eine Badewanne, ein Waschbecken oder in ein anderes Gefäß, das Wasser enthält, gestoßen werden könnte. Stellen Sie es nicht ins Wasser oder lassen Sie es nicht ins Wasser oder eine andere Flüssigkeit fallen. Dies kann zu einem ernsthaften Stromschlag führen. Greifen Sie keinesfalls nach einem Gerät, das ins Wasser gefallen ist. Ziehen Sie sofort den Netzstecker.
- Schauen Sie niemals direkt in das UV-Licht.
- Verwenden Sie das Gerät nicht während der Schwangerschaft.

- Übermäßige UV-Bestrahlung kann auf der Haut einen Sonnenbrand auslösen. Zu häufige UV-Bestrahlung führt zu Hautalterungen und erhöht das Hautkrebsrisiko.
- Übermäßige Aussetzung ultravioletter Strahlung kann einen Augen- und Hautschaden verursachen. Wenn Sie Veränderungen Ihrer Haut wahrnehmen, suchen Sie bitte einen Arzt auf.
- Sollte Ihnen eine allergische Reaktion auf UV-Strahlung bekannt sein, konsultieren Sie vor der Benutzung des Geräts Ihren Arzt.
- Verwenden Sie ausschließlich Leuchtmittel des vorgeschriebenen Typs. Bei Nichtbeachtung erlischt die Garantie.
- Schützen Sie das Gerät vor Stößen, Feuchtigkeit, Staub, Chemikalien, starken Temperaturschwankungen und direkter Sonneneinstrahlung.
- Stellen Sie keine Gegenstände auf das Gerät. Decken Sie das Gerät während des Betriebs nicht ab.
- Reparaturen dürfen nur vom Kundenservice oder autorisierten Händlern durchgeführt werden. Bei Nichtbeachtung erlischt die Garantie.
- Halten Sie empfindliche Hautbereiche, wie Narben und Tätowierungen von der Bestrahlung fern.
- Betreiben Sie das Gerät nicht in der Nähe von offenen Flammen oder beheizten Oberflächen.
- Ziehen Sie den Netzstecker nie an der Netzleitung oder mit feuchten Händen aus der Steckdose.
- Verwenden Sie das Gerät nicht, wenn es sichtbare Schäden aufweist, nicht ordnungsgemäß funktioniert oder der Netzstecker oder die Netzleitung beschädigt ist. Kontaktieren Sie in besagten Fällen den Kundendienst.
- Das Gerät ist nicht dafür bestimmt, durch Personen (einschließlich Kinder) mit eingeschränkten physischen, sensorischen oder geistigen Fähigkeiten oder mangels Erfahrung und/oder mangels Wissen benutzt zu werden, es sei denn, sie werden durch eine für Ihre Sicherheit zuständige Person beaufsichtigt oder erhielten von ihr Anweisungen, wie das Gerät zu benutzen ist. Kinder dürfen nicht mit dem Gerät spielen. Reinigung und Benutzerwartung dürfen nicht durch Kinder durchgeführt werden, es sei denn, sie sind beaufsichtigt.

1. Zum Kennenlernen

Der UV-Nageltrockner MPE 58 vereint die Eigenschaften eines UV-Lichthärtungsgeräts und eines Nageltrockners. Mit dem UV-Nageltrockner MPE 58 können Sie die Gel-Modellage Ihrer Finger-/Fußnägel aushärten oder Ihre lackierten Finger-/Fußnägel trocknen.

Die tunnelartige Spezialkonstruktion des Geräts und sein verspiegelter Innenraum gewährleisten ein gleichmäßiges und zuverlässiges Aushärten der Nägel. Um die Reinigung und Desinfektion effizienter und komfortabler durchführen zu können, besitzt der UV-Nageltrockner eine herausnehmbare Bodenplatte. Zusätzlich wird dadurch der Einbau und Austausch der UV-Leuchtstoffröhren erleichtert.

Zum Härten der Finger-/Fußnägel können Sie zwischen drei verschiedenen UV-Belichtungszeiten wählen (90-Sekunden-Timer, 120-Sekunden-Timer, Dauerbetrieb). Die meisten handelsüblichen UV-Nagelgele sind nach 90–120 Sekunden vollständig ausgehärtet. Beachten Sie hierzu bitte die Angaben des jeweiligen Herstellers.

2. Gerätebeschreibung

1. Herausziehbare Bodenplatte
2. Außenabdeckung
3. Steuerung

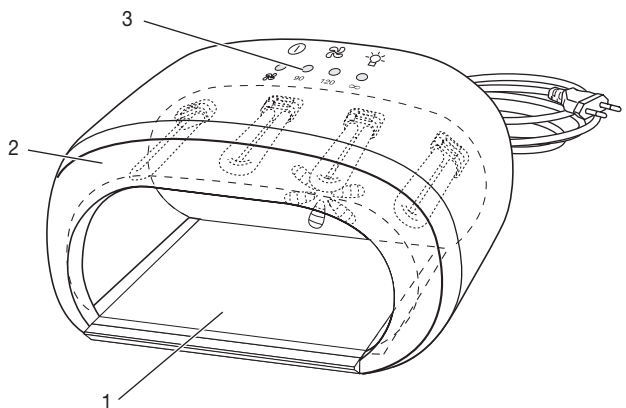

Steuerung

1. AN-/AUS-Taste
2. Gebläsetaste
3. UV-Licht-Taste
4. Betriebsanzeige „Gebläse“
5. Betriebsanzeige „UV-Licht 90-Sekunden-Timer“
6. Betriebsanzeige „UV-Licht 120-Sekunden-Timer“
7. Betriebsanzeige „UV-Licht Dauerbetrieb“

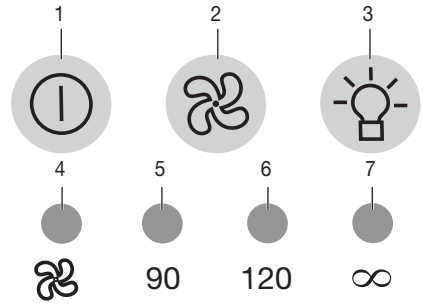

3. Inbetriebnahme

- Überprüfen Sie, ob alle im Lieferumfang angegebenen Teile enthalten sind. Sollten Teile fehlen oder beschädigt sein, wenden Sie sich an den Kundenservice.
- Entfernen Sie sämtliches Verpackungsmaterial.
- Ziehen Sie die Schutzfolie von der Bodenplatte und dem Innenraum ab, bevor Sie das Gerät das erste Mal benutzen.



Warnung

Halten Sie Kinder von Verpackungsmaterial fern. Es besteht Erstickungsgefahr.

- Stellen Sie das Gerät auf eine feste, ebene und trockene Fläche.

Bevor Sie mit der Anwendung des UV-Nageltrockners beginnen können, müssen Sie die UV-Leuchtstoffröhren einsetzen. Befolgen Sie hierzu folgende Handlungsschritte:

1. Ziehen Sie die Bodenplatte heraus.

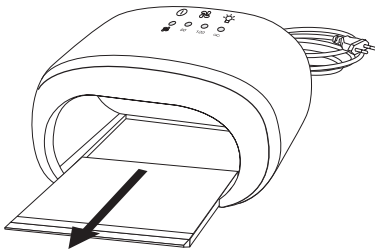

2. Setzen Sie die UV-Leuchtstoffröhren vorsichtig in die Fassungen ein.

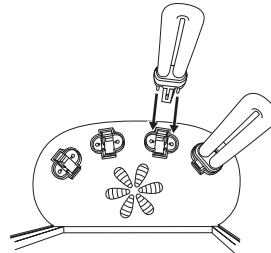

Achtung

Achten Sie darauf, dass die Messingklammern richtig eingesetzt sind und die UV-Leuchtstoffröhren spürbar einrasten.

3. Legen Sie die Bodenplatte ein.

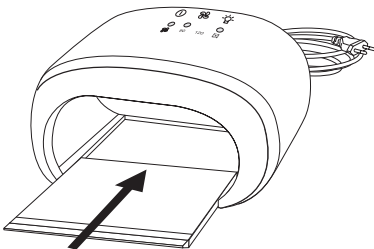

4. Bedienung

UV-Nagelgel aushärten

1. Stecken Sie den Netzstecker in die Steckdose.
2. Um das Gerät einzuschalten, drücken Sie die AN-/AUS-Taste.
3. Wählen Sie mit der UV-Licht-Taste Ihre gewünschte UV-Licht-Behandlungszeit.
Sie können zwischen drei verschiedenen UV-Licht-Behandlungszeiten wählen (90-Sekunden-Timer, 120-Sekunden-Timer und Dauerbetrieb).
 Das UV-Licht schaltet sich automatisch nach Ablauf der eingestellten Behandlungszeit aus (außer bei Dauerbetrieb).
4. Legen Sie Ihre mit UV-Nagelgel modellierten Nägel (mit der Nagelseite nach oben) in die Öffnung des Geräts.
5. Schalten Sie nach Ihrer Anwendung das Gerät aus. Drücken Sie hierzu die AN-/AUS-Taste und ziehen Sie den Netzstecker aus der Steckdose.

Lackierte Nägel trocknen

1. Stecken Sie den Netzstecker in die Steckdose.
2. Um das Gerät einzuschalten, drücken Sie die AN-/AUS-Taste.
3. Um die Gebläse-Funktion einzuschalten, drücken Sie die Gebläsetaste.
Der Ventilator im Gehäuseinneren beginnt sich zu drehen.
4. Legen Sie Ihre mit Nagellack lackierten Nägel (mit den Nägeln nach oben) in die Öffnung des Geräts.
5. Sobald Ihr Nagellack getrocknet ist, schalten Sie das Gerät aus. Drücken Sie hierzu die AN-/AUS-Taste und ziehen Sie den Netzstecker aus der Steckdose.

5. Instandhaltung und Reinigung

Austausch der Leuchtstoffröhren

Wenn eine der vier UV-Leuchtstoffröhren nicht mehr einwandfrei funktioniert, tauschen Sie alle vier UV-Leuchtstoffröhren gleichzeitig aus.

Sie können die passenden UV-Leuchtstoffröhren über unseren Kundendienst nachbestellen.



Warnung

Bevor Sie mit dem Austausch der UV-Leuchtstoffröhren beginnen, ziehen Sie den Netzstecker aus der Steckdose!



Achtung

Setzen Sie ausschließlich UV-Leuchtstoffröhren des Typs UV-9W-L in das Gerät ein.

Um die UV-Leuchtstoffröhren auszutauschen, befolgen Sie die Handlungsschritte aus Kapitel „3. Inbetriebnahme“.

Reinigung



Warnung

Bevor Sie mit der Reinigung beginnen, ziehen Sie den Netzstecker aus der Steckdose!

- Reinigen Sie die Bodenplatte nach jeder Anwendung.
- Reinigen Sie die Oberfläche des Geräts und die Bodenplatte vorsichtig nur mit einem leicht angefeuchteten Tuch.
- Verwenden Sie keine Reinigungs- oder Lösungsmittel.

6. Was tun bei Problemen?

Problem	Mögliche Ursache	Behebung
Gerät lässt sich nicht einschalten.	Netzstecker nicht eingesteckt.	Stecken Sie den Netzstecker in die Steckdose.
	Keine Spannung auf Steckdose.	Überprüfen Sie Ihren Sicherungskasten.
UV-Nagelgel härtet nicht aus.	Zu kurze Behandlungszeit mit UV-Licht.	Stellen Sie eine längere Behandlungszeit mit UV-Licht ein.
Nagellack trocknet nicht.	Zu kurze Behandlungszeit im Trockner.	Halten Sie Ihre lackierten Nägel länger in den Trockner.

Problem	Mögliche Ursache	Behebung
UV-Leuchtstoffröhre leuchtet nicht.	UV-Leuchtstoffröhre nicht korrekt eingesetzt.	Prüfen Sie, ob die UV-Leuchtstoffröhre richtig eingesetzt ist.
	UV-Leuchtstoffröhre defekt.	Setzen Sie eine neue UV-Leuchtstoffröhre ein.

7. Ersatz- und Verschleißteile

Die Ersatz- und Verschleißteile sind über die jeweilige Serviceadresse (laut Serviceadressliste) erhältlich. Geben Sie die entsprechende Bestellnummer an.

Bezeichnung	Artikel- bzw. Bestellnummer
UV-Leuchtstoffröhren 4 Stk.	163.290

8. Entsorgen

Befolgen Sie die örtlichen Vorschriften bei der Entsorgung der Materialien. Entsorgen Sie das Gerät gemäß der Elektro- und Elektronik-Altgeräte-Verordnung 2002/96/EC – WEEE (Waste Electrical and Electronic Equipment). Bei Rückfragen wenden Sie sich an die für die Entsorgung zuständige kommunale Behörde.



9. Technische Daten

Modell-Nr.	MPE 58
Abmessungen	L 220 x B 210 x H 100 mm
Gewicht	1632 g
Stromversorgung	220–240V, ~ 50/60 Hz
Nennleistung	40W
Zulässige Aufbewahrungsbedingungen	Trocken und sauber lagern
Anzahl UV-Lampen	4
UV-Lampen-Typ	UV-9W-L 365 nm, 9W
UV-Typ des Gerätes	UV-A Lampe Typ 3
Abschaltzeiten	90 Sekunden, 120 Sekunden, Dauerbetrieb

10. Garantie

Sie erhalten 3 Jahre Garantie ab Kaufdatum auf Material- und Fabrikationsfehler des Produktes. Die Garantie gilt nicht:

- im Falle von Schäden, die auf unsachgemäßer Bedienung beruhen,
- für Verschleißteile,
- für Mängel, die dem Kunden bereits bei Kauf bekannt waren,
- bei Eigenverschulden des Kunden.

Die gesetzlichen Gewährleistungen des Kunden bleiben durch die Garantie unberührt. Für Geltendmachung eines Garantiefalles innerhalb der Garantiezeit ist durch den Kunden der Nachweis des Kaufes zu führen. Die Garantie ist innerhalb eines Zeitraumes von 3 Jahren ab Kaufdatum gegenüber der Beurer GmbH, Söflinger Straße 218, 89077 Ulm, Germany geltend zu machen. Der Kunde hat im Garantiefall das Recht zur Reparatur der Ware bei unserem eigenen oder bei von uns autorisierten Werkstätten. Weitergehende Rechte werden dem Kunden (aufgrund der Garantie) nicht eingeräumt.

Dear customer,

thank you for choosing one of our products. Our name stands for high quality and thoroughly tested products for applications in the areas of heat, weight, blood pressure, body temperature, pulse, gentle therapy, massage, beauty, baby and air.

Please read these instructions for use carefully and keep them for later use, be sure to make them accessible to other users and observe the information they contain.

With kind regards,
Your Beurer team

Included in delivery

- 1 MPE 58 UV nail dryer
- 4 9 Watt UV tubes
- 1 Instructions for use





Intended use

The device may only be used on people for drying UV nail gel and for drying varnished fingernails and toenails. The device is only intended for the purpose described in these instructions for use. The manufacturer is not liable for damage resulting from improper or careless use. The device is intended for domestic use only, not for commercial purposes.

Safety notes

Symbols

The following symbols appear in these instructions for use.

	Warning	Warning instruction indicating a risk of injury or damage to health.
	Important	Safety note indicating possible damage to the unit/accessory.
	Note	Note on important information.
	Disposal in accordance with EC Directive 2002/96/EC – WEEE (Waste Electrical and Electronic Equipment).	

Important safety notes

 **Warning**

Before using the device, read the safety notes through carefully.

Non-observance of the following information may result in personal injury or material damage. Store these instructions for use and make them accessible to other users. Make sure you include these instructions for use when handing over the device to third parties.

- Do not use the device if you have been diagnosed with skin cancer, suffer from unusual discolouration of the skin, take medicines which increase sensitivity to light or suffer from an illness which increases your sensitivity to light.
- Store the device out of the reach of children. The device is not suitable for children under 14 years.
- Keep packaging material away from children! Choking hazard.
- Do not place or store the device in a location in which it is able to fall or be pushed into a bath, sink or other container containing water. Do not place the device in water or allow it to fall into water or any other liquid. This can lead to severe electric shock. Never reach for a device that has been submerged in water. Disconnect it from the mains immediately.
- Never look directly at UV light.
- Do not use the device during pregnancy.
- Overexposure to UV radiation may cause sunburn to the skin. Too frequent exposure to UV radiation may lead to skin changes and increases the risk of skin cancer.
- Excessive exposure to UV radiation can cause damage to the skin and eyes. Please seek medical assistance if you notice any changes to your skin.
- If you are aware of any allergy to UV radiation, consult your doctor before using the device.

- Only use light sources of the prescribed type. Failure to comply will invalidate the warranty.
- Protect the device from impacts, humidity, dirt, chemicals, marked temperature fluctuations and direct sunlight.
- Never place any objects on the device. Do not cover the device while it is in operation.
- Repairs must only be carried out by Customer Services or authorised suppliers. Failure to comply will invalidate the warranty.
- Keep sensitive areas of skin such as scars and tattoos away from radiation.
- Never use the device near open flames or hot surfaces.
- Never pull the mains plug out of the socket using the mains cable or with wet hands.
- Do not use the device if it is visibly damaged, does not function properly or if the mains plug or mains cable is damaged. In these cases, contact Customer Services.
- The device is not intended for use by people (including children) with restricted physical, sensory or mental skills or a lack of experience and/or a lack of knowledge, unless they are supervised by a person who has responsibility for their safety or they receive instructions from this person on how to use the device. Children must not play with the device. Cleaning and user maintenance must not be performed by children unless supervised.

1. Getting to know your device

The UV nail dryer MPE 58 combines the benefits of a UV light drying device and a nail dryer.

With the UV nail dryer MPE 58 you can dry the gel nail modelling on your fingernails and toenails or dry your varnished fingernails and toenails.

The special tunnel-like structure of the device and its reflecting foil incorporated into the interior help to ensure clean and even drying of the nails. To make cleaning and disinfection more efficient and more comfortable, the UV nail dryer is equipped with a removable base plate. This also helps to simplify the installation and replacement of the fluorescent tubes.

To dry your fingernails/toenails, you can choose between three different UV treatment times (90 second timer, 120 second timer, continuous operation).

2. Device description

1. Removable base plate
2. Outer cover
3. Control panel

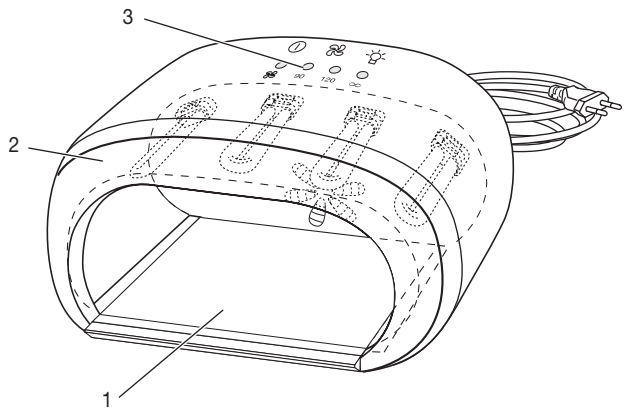

Control panel

1. ON/OFF button
2. Dryer button
3. UV light button
4. “Dryer” operating display
5. “UV light 90 second timer” operating display
6. “UV light 120 second timer” operating display
7. “UV light continuous operation” operating display

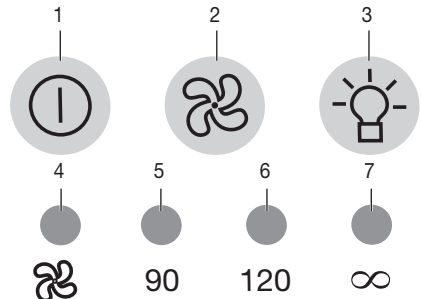

3. Initial use

- Check to ensure that the package contains all the parts that should be included in the delivery. If any parts are missing or damaged, contact Customer Services.
- Remove all packaging material.
- Remove the protective film from the base plate and the inside before using the device for the first time.

Warning

Keep packaging material away from children! Choking hazard.

- Place the device on a firm, level and dry surface.

Before you can begin using the UV nail dryer, you must insert the UV fluorescent tubes.

In order to do this, follow the steps below:

1. Remove the base plate.

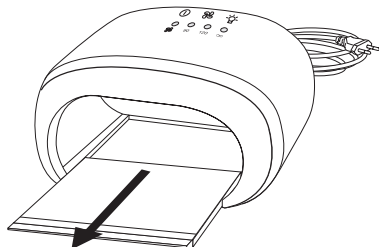

2. Carefully insert the fluorescent tubes into the sockets.

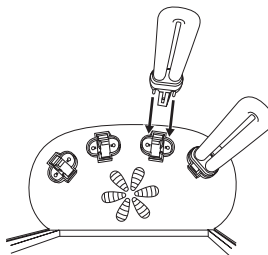

Important

Ensure that the brass terminals are correctly inserted.

3. Insert the base plate.

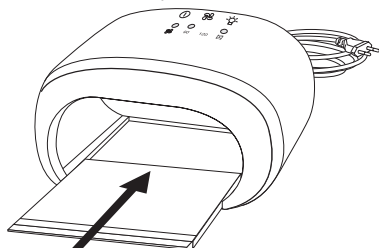

4. Operation

Drying UV nail gel

1. Insert the mains plug into the socket.
2. Press the ON/OFF button to switch on the device.
3. Using the UV light button, select your desired UV light treatment time.
You can choose between three different UV light treatment times (90 second timer, 120 second timer and continuous operation).
 Once the set treatment time has passed, the UV light switches off automatically (except in continuous operation).
4. Insert your nails varnished with UV nail gel into the opening in the device (with your nails facing upwards).
5. Switch the device off after use. To do this press the ON/OFF button and pull the mains plug out of the socket.

Drying varnished nails

1. Insert the mains plug into the socket.
2. Press the ON/OFF button to switch on the device.
3. To switch on the dryer function, press the dryer button.
The fan inside the housing will begin to rotate.
4. Insert your your nails varnished with nail varnish into the opening in the device (with your nails facing upwards).
5. As soon as your nail varnish has dried, switch the device off. To do this press the ON/OFF button and pull the mains plug out of the socket.

5. Maintenance and cleaning

Replacing the fluorescent tubes

If one of the four fluorescent tubes ceases to work properly, replace all four fluorescent tubes. You can order the required fluorescent tubes from Customer Services.



Warning

Before replacing the fluorescent tubes, pull the mains plug out of the socket!



Important

Only insert UV-9W-L type fluorescent tubes into the device.

To replace the fluorescent tubes, follow the steps contained in section “3. Initial use”.

Cleaning



Warning

Before beginning cleaning, pull the mains plug out of the socket!

- Clean the base plate after each use.
- Clean the surface of the device and the base plate carefully using a slightly damp cloth only.
- Do not use any cleaning agents or solvents.

6. What if there are problems?

Problem	Possible cause	Solution
Device will not switch on.	Mains plug not plugged in.	Insert the mains plug into the socket.
	No voltage at mains socket.	Check your fusebox.
UV nail gel does not dry.	Treatment time with UV light too short.	Set a longer UV light treatment time.
Nail varnish does not dry.	Treatment time in dryer too short.	Keep your varnished nails in the dryer for longer.
UV fluorescent tube does not light up.	UV fluorescent tube not correctly inserted.	Check that the UV fluorescent tube has been correctly inserted.
	UV fluorescent tube faulty.	Insert a new UV fluorescent tube.

7. Replacement parts and wearing parts

Replacement parts and wearing parts are available from the corresponding service address (according to the service address list). Please state the corresponding order number.

Designation	Item number and/or order number
UV fluorescent tubes, 4 units	163.290

8. Disposal

Observe the local regulations for material disposal. Dispose of the unit in accordance with EC Directive 2002/96/EC – WEEE (Waste Electrical and Electronic Equipment). If you have any questions, please contact the local authorities responsible for waste disposal.



9. Technical data

Model no.	MPE 58
Dimensions	L 220 x W 210 x H 100 mm
Weight	1632 g
Power supply	220–240V, ~50/60 Hz
Nominal power	40W
Permissible storage conditions	Store in a clean and dry place
Number of UV lamps	4
UV lamp type	UV-9 W-L 365 nm, 9W
UV type of device	UV-A lamp type 3
Switch-off times	90 seconds, 120 seconds, continuous operation

Chère cliente, cher client,

nous vous remercions d'avoir choisi l'un de nos produits. Notre société est réputée pour l'excellence de ses produits et les contrôles de qualité auxquels ils sont soumis. Nos produits couvrent les domaines de la chaleur, du poids, de la pression sanguine, de la température corporelle, de la thérapie douce, des massages, de la beauté, des bébés et de l'amélioration de l'air.

Lisez attentivement cette notice, conservez-la pour un usage ultérieur, mettez-la à disposition des autres utilisateurs et suivez les consignes qui y figurent.

Sincères salutations,
Votre équipe Beurer

Contenu de la livraison

- 1 Sèche-ongles à UV MPE 58
- 4 Tubes UV de 9 W
- 1 Mode d'emploi

Utilisation conforme aux recommandations





Utilisez cet appareil exclusivement sur l'être humain pour le durcissement du gel d'ongle à UV et le séchage des ongles des doigts ou des orteils.

L'appareil est conçu uniquement pour l'utilisation décrite dans ce mode d'emploi. Le fabricant ne peut être tenu responsable des dommages causés par une utilisation inappropriée ou non conforme. Cet appareil est réservé à un usage personnel et n'est pas prévu pour une utilisation commerciale.

Consignes de sécurité

Tableau des symboles

Les symboles suivant sont utilisés dans la notice d'utilisation.

	Avertissement	Ce symbole vous avertit des risques de blessures ou des dangers pour votre santé.
	Attention	Ce symbole vous avertit des éventuels dommages au niveau de l'appareil ou d'un accessoire.
	Remarque	Ce symbole indique des informations importantes.
	Élimination conformément à la directive européenne 2002/96/EC - WEEE (Waste Electrical and Electronic Equipment) relative aux déchets d'équipements électriques et électroniques	

Indications importantes concernant la sécurité

Avertissement

Avant de commencer à utiliser cet appareil, lisez les consignes de sécurité avec attention.

Le non-respect des instructions suivantes est susceptible d'entraîner des dommages corporels ou matériels.

Conservez ce mode d'emploi et tenez-le à la disposition de tous les autres utilisateurs. Si vous transmettez l'appareil à quelqu'un, remettez-lui également ce mode d'emploi.

- N'utilisez pas cet appareil si vous souffrez d'un cancer de la peau, en cas de décolorations cutanées inhabituelles, de prise de médicaments augmentant la photosensibilité ou si vous êtes photosensible.
- Tenez l'appareil hors de portée des enfants. L'appareil n'est pas conçu pour être utilisé par des enfants de moins de 14 ans.
- Éloignez les enfants du matériel d'emballage. Ils pourraient s'étouffer.
- Ne disposez ou stockez par l'appareil dans des endroits desquels il est susceptible de tomber ou d'être poussé accidentellement dans une baignoire, un évier ou tout autre récipient contenant de l'eau. Ne l'immergez pas dans l'eau et ne le laissez pas tomber dans l'eau ou dans tout autre liquide. Cela pourrait causer un grave choc électrique. Ne saisissez jamais un appareil qui est tombé dans l'eau. Débranchez immédiatement la prise.
- Ne regardez jamais directement la lampe à UV.
- N'utilisez pas l'appareil pendant une grossesse.
- Un rayonnement UV excessif peut provoquer un coup de soleil sur la peau. Un rayonnement UV trop fréquent provoque un vieillissement de la peau et augmente le risque de cancer de la peau.

- Une surexposition aux rayonnements UV peut occasionner des dommages sur la peau ou aux yeux. Si vous remarquez des changements sur votre peau, consultez un médecin.
- Si vous savez être allergique au rayonnement UV, consultez votre médecin avant d'utiliser l'appareil.
- Utilisez exclusivement un éclairage du type préconisé. Le non-respect de cette consigne annulerait la garantie.
- Protégez l'appareil contre les chocs, l'humidité, la poussière, les produits chimiques, les fortes variations de température et l'ensoleillement direct.
- Ne posez pas d'objet sur l'appareil. Ne couvrez pas l'appareil lorsqu'il est en cours d'utilisation.
- Seul le service client ou un opérateur autorisé peut procéder à une réparation. Le non-respect de cette consigne annulerait la garantie.
- N'exposez pas les zones sensibles de votre peau au rayonnement, par exemple les cicatrices et les tatouages.
- N'utilisez pas l'appareil à proximité de flammes nues ou de surfaces chauffantes.
- Ne débranchez jamais la prise du secteur en tirant sur le cordon d'alimentation ou avec des mains humides.
- N'utilisez pas l'appareil s'il présente des dommages visibles, s'il ne fonctionne pas normalement ou si la prise ou le cordon d'alimentation sont endommagés. Dans les cas précités, contactez le service client.
- Cet appareil n'est pas conçu pour être utilisé par une personne (y compris les enfants) dont les capacités physiques, sensorielles ou intellectuelles sont limitées, ou n'ayant pas l'expérience et/ou les connaissances nécessaires. Le cas échéant, cette personne doit, pour sa sécurité, être surveillée par une personne compétente ou doit recevoir vos recommandations sur la manière d'utiliser l'appareil. Les enfants ne doivent pas jouer avec l'appareil. Le nettoyage et l'entretien ne doivent pas être réalisés par des enfants, sauf s'ils sont surveillés.

1. Familiarisation avec l'appareil

Le sèche-ongles à UV MPE 58 associe les propriétés d'un appareil de durcissement par UV à celles d'un sèche-ongles.

Avec le sèche-ongles à UV MPE 58, vous pouvez durcir la finition par gel de vos ongles de doigts/orteils ou sécher le vernis de vos ongles de doigts/orteils.

La conception exclusive en tunnel de l'appareil et sa feuille de réflexion intégrée au dispositif intérieur permettent d'obtenir un durcissement des ongles propre et uniforme. Le sèche-ongles à UV est équipé d'un plateau inférieur amovible pour un nettoyage et une désinfection simples et efficaces. L'insertion et le changement des tubes fluorescents s'en trouvent par ailleurs facilités.

Vous pouvez sélectionner trois durées de rayonnement UV différentes pour le durcissement des ongles de doigts/orteils (minuteur 90 secondes, minuteur 120 secondes, utilisation continue).

2. Description de l'appareil

1. Plateau inférieur amovible
2. Capot extérieur
3. Panneau de commande

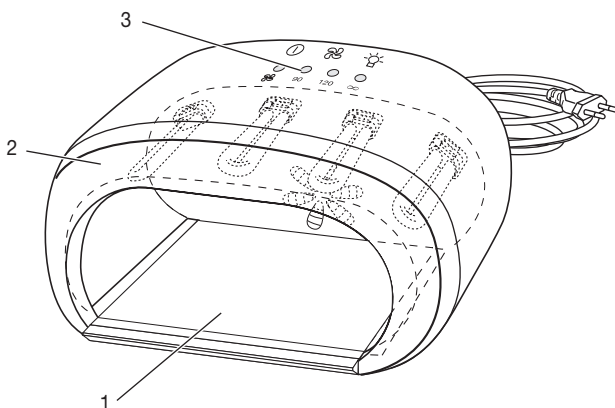

Panneau de commande

1. Touche MARCHÉ/ARRÊT
2. Touche Sèche-ongles
3. Touche Lampe à UV
4. Témoin d'utilisation « Sèche-ongles »
5. Témoin d'utilisation « Minuteur lampe à UV 90 secondes »
6. Témoin d'utilisation « Minuteur lampe à UV 120 secondes »
7. Témoin d'utilisation « Utilisation continue de la lampe à UV »

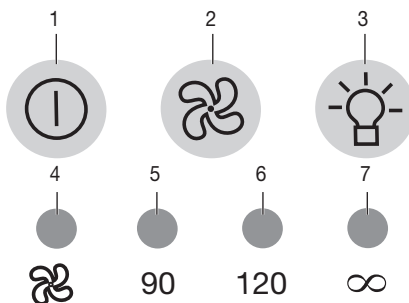

3. Mise en service

- Vérifiez que toutes les pièces indiquées sont présentes lors de la livraison. Si des pièces sont manquantes ou endommagées, contactez le service client.
- Retirez l'ensemble de l'emballage.
- Retirez le film de protection du plateau inférieur et de l'intérieur avant d'utiliser l'appareil pour la première fois.

Avertissement

Éloignez les enfants des matériaux d'emballage. Ils pourraient s'étouffer.

- Posez l'appareil sur une surface stable, plane et sèche.

Avant de commencer à utiliser le sèche-ongles à UV, vous devez insérer les tubes fluorescents à UV.

Suivez pour ce faire les étapes suivantes :

1. Enlevez le plateau inférieur.

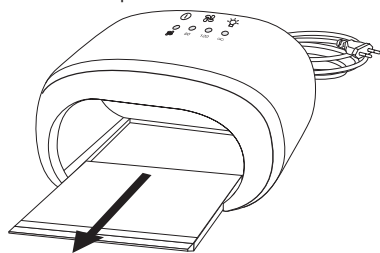

2. Placez délicatement les tubes fluorescents dans les supports.

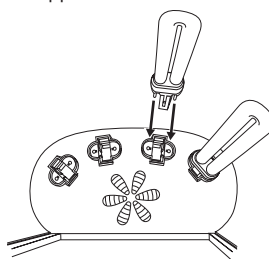

Attention

Veillez à ce que les bornes soient positionnées dans le bon sens.

3. Remplacez le plateau inférieur.

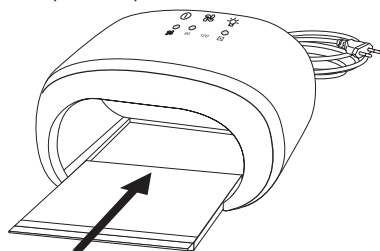

4. Utilisation

Durcissement du gel d'ongle à UV

1. Branchez la prise sur le secteur.
2. Pour allumer l'appareil, appuyez sur la touche MARCHE/ARRÊT.
3. Sélectionnez le temps de traitement souhaité de la lampe à UV avec la touche Lampe à UV.
Vous pouvez choisir entre trois temps de traitement de la lampe à UV différents (minuteur 90 secondes, minuteur 120 secondes et utilisation continue).
 La lampe à UV s'éteint automatiquement après l'expiration du temps de traitement configuré (sauf en utilisation continue).
4. Placez vos ongles recouverts de gel d'ongle à UV (ongles vers le haut) dans l'ouverture de l'appareil.
5. Éteignez l'appareil une fois son utilisation terminée. Appuyez pour ce faire sur la touche MARCHE/ARRÊT et débranchez la prise du secteur.

Séchage du vernis à ongles

1. Branchez la prise sur le secteur.
2. Pour allumer l'appareil, appuyez sur la touche MARCHE/ARRÊT.
3. Appuyez sur la touche Sèche-ongles pour activer la fonction de séchage.
Le ventilateur à l'intérieur du boîtier commence à tourner.
4. Placez vos ongles recouverts de vernis (ongles vers le haut) dans l'ouverture de l'appareil.
5. Dès que le vernis est sec, éteignez l'appareil. Appuyez pour ce faire sur la touche MARCHE/ARRÊT et débranchez la prise du secteur.

5. Entretien et nettoyage

Changement des tubes fluorescents

Lorsqu'un des quatre tubes fluorescents ne fonctionne plus parfaitement, remplacez les quatre tubes fluorescents en même temps.

Vous pouvez commander les tubes fluorescents appropriés auprès de notre service client.



Avertissement

Avant de procéder au changement des tubes fluorescents, débranchez la prise du secteur !



Attention

Insérez exclusivement des tubes fluorescents de type UV-9W-L dans l'appareil.

Pour remplacer les tubes fluorescents, suivez les étapes décrites dans le chapitre « 3. Mise en service ».

Nettoyage



Avertissement

Avant de procéder au nettoyage, débranchez la prise du secteur !

- Nettoyez le plateau inférieur après chaque utilisation.
- Nettoyez délicatement la surface de l'appareil et le plateau inférieur, uniquement avec un chiffon légèrement humide.
- N'utilisez pas de détergent ni de solvant.

6. Que faire en cas de problèmes ?

Problème	Cause possible	Solution
Il est impossible d'allumer l'appareil.	Prise non branchée.	Branchez la prise sur le secteur.
	Pas de tension au secteur.	Vérifiez le boîtier de fusibles.
Le gel d'ongle à UV ne durcit pas.	Temps de traitement avec la lampe à UV trop court.	Paramétrez un temps de traitement avec la lampe à UV plus long.
Le vernis ne sèche pas.	Temps de traitement trop court dans le sèche-ongles.	Placez vos ongles recouverts de vernis dans le sèche-ongles.

Problème	Cause possible	Solution
Un tube fluorescent à UV n'éclaire pas.	Tube fluorescent à UV mal inséré.	Vérifiez que le tube fluorescent à UV est correctement inséré.
	Défaut de tube fluorescent à UV.	Insérez un nouveau tube fluorescent à UV.

7. Pièces de rechange et consommables

Les pièces de rechange et les consommables sont disponibles à l'adresse du service après-vente concerné (cf. la liste des adresses du service après-vente). Précisez la référence appropriée.

Désignation	Numéro d'article et référence
Tubes fluorescents à UV 4 pièces	163.290

8. Élimination

Respectez les réglementations locales en matière d'élimination de matériaux. Éliminez l'appareil conformément à la directive européenne 2002/96/EC – WEEE (Waste Electrical and Electronic Equipment) relative aux appareils électriques et électroniques usagés. Pour toute question, adressez-vous aux collectivités locales responsables de l'élimination et du recyclage de ces produits.



9. Données techniques

N° du modèle	MPE 58
Dimensions	L 220 x l 210 x H 100 mm
Poids	1632 g
Alimentation électrique	220–240V, ~ 50/60 Hz
Puissance nominale	40 W
Conditions de conservation admissibles	Conserver dans un endroit sec et propre
Nombre de lampes à UV	4
Type de lampes à UV	UV-9W-L 365 nm, 9 W
Type UV de l'appareil	Lampe UV-A Type 3
Temps de coupure	90 secondes, 120 secondes, utilisation continue

Estimada cliente, estimado cliente:

Nos alegramos de que haya decidido adquirir un producto de nuestra colección. Nuestro nombre es sinónimo de productos de alta y comprobada calidad en el ámbito de aplicación de calor, peso, tensión sanguínea, temperatura corporal, pulso, tratamiento suave, masaje, belleza, bebés y aire.

Lea detenidamente estas instrucciones de uso, consérvelas para su futura utilización, haga que estén accesibles para otros usuarios y observe las indicaciones.

Atentamente,

El equipo de Beurer

Volumen de suministro

- 1 Secador de uñas UV MPE 58
- 4 Tubos de luz ultravioleta de 9 vatios
- 1 Manual de instrucciones

Utilización conforme a lo prescrito

Utilice el aparato únicamente en seres humanos para endurecer gel UV para uñas y para secar esmalte de uñas de manos y pies.

Este aparato está diseñado única y exclusivamente para el fin descrito en las instrucciones de uso. El fabricante no se responsabiliza de los daños derivados de un uso indebido o irresponsable. El aparato está previsto únicamente para un uso en el hogar, no para uso comercial.

Indicaciones de seguridad

Tabla de pictogramas

En estas instrucciones de uso se utilizan los siguientes símbolos.

	Advertencia	Aviso sobre riesgos de lesiones u otros peligros para la salud.
	Atención	Indicación de seguridad sobre posibles daños del aparato o de los accesorios.
	Aviso	Indicación de información importante.
		Eliminación de residuos según la Directiva europea n° 2002/96/CE sobre residuos de aparatos eléctricos y electrónicos (RAEE).

Indicaciones de seguridad importantes

Advertencia

Lea atentamente las indicaciones de seguridad antes de utilizar el aparato.

La inobservancia de las siguientes indicaciones podría ocasionar daños personales o materiales. Conserve estas instrucciones de uso y asegúrese de que se encuentren disponibles para los demás usuarios. Si entrega el aparato a un tercero, incluya las instrucciones con el aparato.

- No utilice el aparato si padece cáncer de piel, si su piel presenta pigmentaciones inusuales, está tomando medicamentos que aumentan la sensibilidad a la luz o si padece una afección de fotosensibilidad.
- Guarde el aparato fuera del alcance de los niños. El uso de este aparato no está recomendado para niños menores de 14 años.
- No deje que los niños se acerquen al material de embalaje; existe peligro de asfixia.
- No coloque ni guarde el aparato en lugares desde los que pueda caer al suelo o a una bañera, lavabo o cualquier otro recipiente que contenga agua. No coloque el aparato dentro del agua y asegúrese de que no sea cae al agua ni a cualquier otro líquido. De lo contrario, podría producirse una fuerte descarga eléctrica. No toque nunca un aparato que se haya caído al agua. Desenchúfelo inmediatamente de la toma de corriente.
- No mire nunca directamente a la luz ultravioleta.
- No utilice este aparato durante el embarazo.
- Una exposición excesiva a los rayos ultravioleta puede producir quemaduras en la piel. Una exposición demasiado frecuente a los rayos ultravioleta envejece la piel y aumenta el riesgo de cáncer de piel.

- Una exposición excesiva a los rayos ultravioleta puede provocar daños en los ojos y la piel. Si observa cambios en la piel, visite a un médico.
- En caso de padecer alergia a los rayos ultravioletas, consulte a su médico antes de utilizar el aparato.
- Utilice únicamente tubos fluorescentes del tipo indicado. El incumplimiento de esta disposición anula la garantía.
- Proteja el aparato de impactos, humedad, polvo, preparados químicos, grandes oscilaciones térmicas y exposición directa a la luz solar.
- No coloque ningún objeto encima del aparato y no lo cubra mientras se encuentra en funcionamiento.
- Las reparaciones sólo deben ser realizadas por el servicio de atención al cliente o comerciantes autorizados. El incumplimiento de esta disposición anula la garantía.
- No exponga a la radiación zonas de la piel especialmente sensibles, como cicatrices o tatuajes.
- No utilice el aparato cerca de llamas ni de superficies calentadas.
- No desenchufe nunca el conector de la red tirando del cable ni con las manos húmedas.
- No utilice el aparato si presenta daños visibles, no funciona correctamente y el conector o el cable están deteriorados. En estos casos, póngase en contacto con el servicio de atención al cliente.
- El aparato no debe ser utilizado por personas (niños incluidos) con facultades físicas, sensoriales o mentales limitadas, o con poca experiencia o conocimientos, a no ser que los vigile una persona responsable de su seguridad o que esta persona les indique cómo se debe utilizar el aparato. Los niños no deberán jugar nunca con el aparato. Las tareas de limpieza y de mantenimiento ordinario no deberán realizarlas nunca niños, excepto cuando lo hagan bajo la supervisión de un adulto.

1. Información general

El secador de uñas UV MPE 58 reúne las características de un endurecedor por luz ultravioleta y las de un secador de uñas.

El secador le permitirá endurecer gel de modelado para las uñas de las manos y los pies así como secarlas cuando se las haya pintado.

El diseño especial del aparato en forma de túnel y la lámina reflectante de su interior garantizan un endurecimiento homogéneo y limpio de las uñas. Para poder limpiarlo y desinfectarlo con eficiencia y comodidad, el secador dispone de una placa de base extraíble. Esto facilita además la colocación y extracción de los tubos fluorescentes.

Para endurecer las uñas de los pies y de las manos pueden seleccionarse tres tiempos de exposición a la luz ultravioleta (temporizador de 90 o de 120 segundos y funcionamiento continuo).

2. Descripción del aparato

1. Placa extraíble
2. Recubrimiento exterior
3. Panel de mando

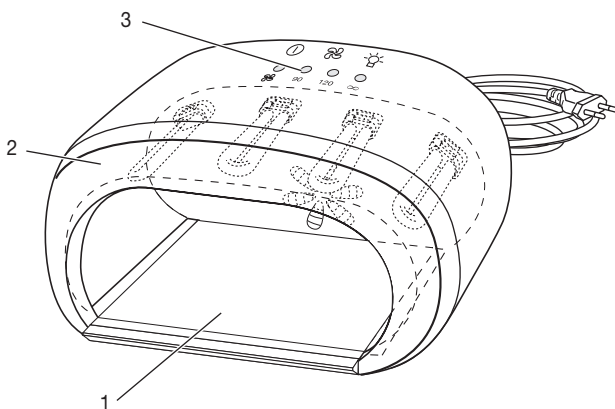

Panel de mando

1. Botón ON/OFF
2. Tecla „secador“
3. Tecla para luz ultravioleta
4. Indicador de „secador“
5. Indicador „Luz UV, temporizador de 90 segundos“
6. Indicador „Luz UV, temporizador de 120 segundos“
7. Indicador „Luz ultravioleta, funcionamiento continuo“

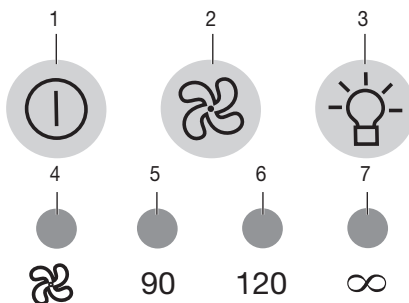

3. Puesta en servicio

- Asegúrese de que están todas las piezas enumeradas en el volumen de suministro. Si alguna pieza falta o está deteriorada, póngase en contacto con el servicio de atención al cliente.
- Desempaquete el aparato.
- Antes de utilizar el aparato por primera vez, retire la lámina de protección de la placa extraíble y de la parte interna.

Advertencia

No deje que los niños se acerquen al material de embalaje; existe peligro de asfixia.

- Coloque el aparato sobre una superficie estable, firme y seca.

Antes de utilizar el secador de uñas deberá colocar los tubos de luz ultravioleta.

Siga los siguientes pasos:

1. Retire la placa extraíble.

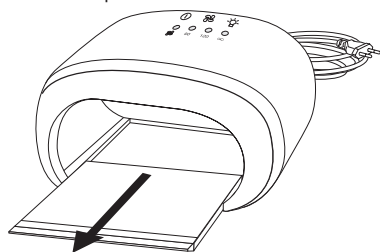

2. Coloque con cuidado los tubos en los soportes previstos a tal fin.

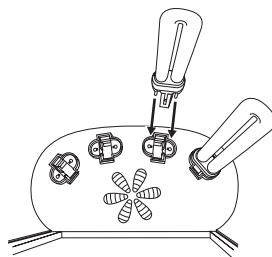

Atención

Asegúrese de que los bornes de latón están colocados correctamente.

3. Vuelva a colocar la placa extraíble.

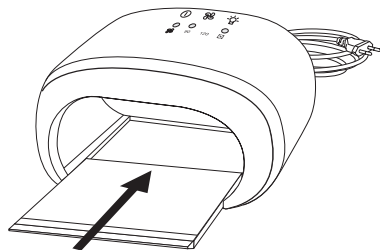

4. Manejo

Endurecimiento del gel UV para uñas

1. Enchufe el conector de red en la toma de corriente.
2. Para encender el aparato pulse la tecla ON/OFF.
3. Seleccione el tiempo deseado de exposición a la luz ultravioleta pulsando para ello la tecla de la luz UV. Pueden seleccionarse tres tiempos de exposición: 90 segundos, 120 segundos o funcionamiento continuo.
 La luz ultravioleta se apaga automáticamente cuando ha expirado el tiempo ajustado (excepto si se ha elegido el funcionamiento continuo).
4. Coloque las uñas pintadas con gel UV (lado de las uñas hacia arriba) en la abertura del aparato.
5. Después del uso, apague el aparato. Pulse para ello la tecla ON/OFF y desenchufe el conector de la toma de corriente.

Secar uñas pintadas

1. Enchufe el conector de red en la toma de corriente.
2. Para encender el aparato pulse la tecla ON/OFF.
3. Para activar la función de secado, pulse la tecla „Secador“.
El ventilador del interior del aparato empieza a girar.
4. Coloque las uñas pintadas con esmalte (lado de las uñas hacia arriba) en la abertura del aparato.
5. Apague el aparato en cuanto el esmalte de uñas se haya secado. Pulse para ello la tecla ON/OFF y desenchufe el conector de la toma de corriente.

5. Mantenimiento y limpieza

Cambio de los tubos fluorescentes

Si alguno de los cuatro tubos deja de funcionar correctamente, habrá que cambiarlos todos. Los tubos pueden adquirirse a través de nuestro servicio de atención al cliente.



Advertencia

Antes de proceder a cambiar los tubos fluorescentes, desenchufe el conector de la toma de corriente.



Atención

Coloque en el aparato únicamente tubos fluorescentes del tipo UV-9W-L.

Para cambiar los tubos fluorescentes, siga lo indicado en el apartado „3. Puesta en servicio“.

Limpieza



Advertencia

Antes de proceder a limpiar el aparato, desenchufe el conector de la toma de corriente.

- Limpie la placa extraíble después de cada uso.
- Limpie con cuidado la superficie del aparato y la placa extraíble. Utilice para ello únicamente un paño ligeramente humedecido.
- No use limpiadores ni disolventes.

6. Solución de problemas

Problema	Posible causa	Solución
El aparato no se enciende.	No se ha enchufado el conector de red.	Conecte el conector de red a la toma de corriente.
	La toma no tiene corriente.	Compruebe la caja de fusibles.
El gel UV no se endurece.	El tiempo de exposición a la luz ultravioleta es demasiado corto.	Ajuste un tiempo de exposición mayor a la luz ultravioleta.
El esmalte de uñas no se seca.	El tiempo de secado es demasiado corto.	Deje las uñas en el secador durante más tiempo.
Un tubo UV no luce.	El tubo no se ha colocado correctamente.	Asegúrese de que el tubo UV se ha colocado correctamente.
	Tubo UV averiado.	Coloque un nuevo tubo.

7. Piezas de repuesto y de desgaste

Las piezas de repuesto y de desgaste pueden adquirirse a través de la correspondiente dirección de servicio técnico (indicada en la lista de direcciones de servicios técnicos). Indique el número de pedido correspondiente.

Denominación	Número de artículo o de pedido
Tubos fluorescentes de UV, 4 uds.	163.290

8. Desechar el aparato

Respete las normas locales referentes a la eliminación de residuos. Deseche el aparato según lo dispuesto en la Directiva europea n° 2002/96/CE sobre residuos de aparatos eléctricos y electrónicos (RAEE). En caso de preguntas, diríjase a la autoridad municipal competente en materia de eliminación de residuos.



9. Datos técnicos

N° de modelo	MPE 58
Medidas	L 220 x A 210 x H 100 mm
Peso	1632 g
Fuente de alimentación	220–240V, ~ 50/60 Hz
Potencia nominal	40W
Condiciones de almacenamiento admisibles	Guárdese en un lugar seco y limpio
Cantidad de lámparas UV	4
Tipo de lámparas UV	UV-9W-L 365 nm, 9W
Tipo UV del aparato	Lámpara UV-A tipo 3
Tiempos de desconexión	90 segundos, 120 segundos, funcionamiento continuo

Gentile cliente,

siamo lieti che Lei abbia scelto un prodotto del nostro assortimento. Il nostro marchio è garanzia di prodotti di elevata qualità, controllati nei dettagli, relativi ai settori calore, peso, pressione, temperatura corporea, pulsazioni, terapia dolce, massaggio, Beauty, Baby e aria.

Leggere attentamente le presenti istruzioni per l'uso, conservarle per impieghi futuri, renderle accessibili ad altri utenti e attenersi alle indicazioni.

Cordiali saluti
Team Beurer

Fornitura

- 1 Asciuga unghie UV MPE 58
- 4 Tubi UV da 9 Watt
- 1 Istruzioni per l'uso

Uso conforme





L'apparecchio deve essere utilizzato unicamente su persone per indurire il gel per unghie UV e per asciugare le unghie di mani e piedi su cui è stato applicato lo smalto.

L'apparecchio è concepito solo per l'uso descritto nelle presenti istruzioni per l'uso. Il produttore non è da ritenersi responsabile in caso di danni riconducibili a uso non conforme o sconsiderato. L'apparecchio è concepito solo per l'uso domestico e non è adatto per l'uso commerciale.

Norme di sicurezza

Tabella dei simboli

Nelle istruzioni per l'uso sono utilizzati i seguenti simboli.

	Pericolo	Segnalazione di rischio di lesioni o pericoli per la salute.
	Attenzione	Segnalazione di rischi di possibili danni all'apparecchio/agli accessori.
	Avvertenza	Nota che fornisce importanti informazioni.
		Smaltimento secondo le norme previste dalla Direttiva CE sui rifiuti di apparecchiature elettriche ed elettroniche 2002/96/CE - WEEE (Waste Electrical and Electronic Equipment).

Importanti indicazioni di sicurezza

Pericolo

Prima di utilizzare l'apparecchio, leggere attentamente le indicazioni di sicurezza.

Il mancato rispetto delle seguenti indicazioni può provocare danni alle persone e alle cose. Conservare le istruzioni per l'uso e fare in modo che siano accessibili anche per gli altri utilizzatori. Consegnare le presenti istruzioni in caso di cessione dell'apparecchio.

- Non utilizzare l'apparecchio se si soffre di cancro della pelle, in presenza di pigmentazioni inconsuete della pelle, se si assumono medicinali che aumentano la sensibilità alla luce o in caso di ipersensibilità patologica alla luce.
- Mantenere l'apparecchio fuori dalla portata dei bambini. L'apparecchio non è indicato per i minori di 14 anni.
- Tenere lontani i bambini dal materiale d'imballaggio. Pericolo di soffocamento.
- Non posizionare o conservare l'apparecchio in luoghi da cui può cadere o in cui può essere urtato e cadere in una vasca da bagno, un lavandino o in un contenitore con dell'acqua. Non metterlo nell'acqua o non farlo cadere nell'acqua o in altri liquidi. Ciò può causare seri danni alla salute. Non recuperare in nessun caso un apparecchio che è caduto in acqua. Estrarre subito la spina.
- Non guardare mai direttamente la luce UV.
- Non utilizzare l'apparecchio in gravidanza.
- Radiazioni UV eccessive possono causare ustioni sulla pelle. Un'esposizione troppo frequente alle radiazioni UV causa l'invecchiamento della pelle e aumenta il rischio di cancro della pelle.
- Un'eccessiva esposizione ai raggi ultravioletti può danneggiare occhi e cute. Se si osserva un'alterazione della cute, consultare un medico.

- In caso di allergia conosciuta ai raggi UV, consultare il medico prima di utilizzare l'apparecchio.
- Utilizzare esclusivamente lampade del tipo indicato. In caso contrario la garanzia decade.
- Non esporre l'apparecchio a urti, umidità, sporcizia, sostanze chimiche, forti sbalzi di temperatura e alla luce diretta del sole.
- Non appoggiare alcun oggetto sull'apparecchio. Non coprire l'apparecchio mentre è in funzione.
- Le riparazioni possono essere effettuate solo dal Servizio clienti o da rivenditori autorizzati. In caso contrario la garanzia decade.
- Proteggere dalle radiazioni le superfici di pelle sensibili, come cicatrici e tatuaggi.
- Non azionare l'apparecchio in prossimità di fiamme libere o superfici riscaldate.
- Non staccare mai la spina dalla presa tirando il cavo di rete o quando si hanno le mani umide.
- Non utilizzare l'apparecchio se mostra danni visibili, non funziona correttamente o se la spina o il cavo di rete è danneggiato. In questi casi contattare il servizio clienti.
- L'apparecchio non deve essere utilizzato da persone (compresi bambini) con ridotte capacità fisiche, percettive o intellettive o non in possesso della necessaria esperienza e/o conoscenza, se non sotto la supervisione di una persona responsabile per la loro sicurezza o che fornisca loro le indicazioni per l'uso dell'apparecchio. I bambini non devono giocare con l'apparecchio. La pulizia e la manutenzione a cura dell'utente non devono essere eseguite da bambini, a meno che non siano sorvegliati.

1. Introduzione

L'asciuga unghie UV MPE riunisce le caratteristiche di un apparecchio di indurimento a raggi UV e di un asciugacapelli per unghie.

L'asciuga unghie UV MPE consente di indurire lo strato di gel applicato sulle unghie di mani e piedi o di asciugare lo smalto sulle unghie di mani e piedi.

La speciale struttura tubolare dell'apparecchio e la pellicola riflettente all'interno garantiscono un indurimento uniforme e preciso delle unghie. Per garantire una pulizia e una disinfezione ancora più efficienti e pratiche, l'asciuga unghie UV è dotato di fondo estraibile. Risultano inoltre facilitati il montaggio e la sostituzione dei tubi delle lampade al neon.

Per indurire le unghie di mani e piedi, è possibile scegliere fra tre diversi tempi di esposizione alla luce UV (timer da 90 secondi, timer da 120 secondi, funzionamento continuo).

2. Descrizione dell'apparecchio

1. Fondo estraibile
2. Copertura esterna
3. Pannello comandi

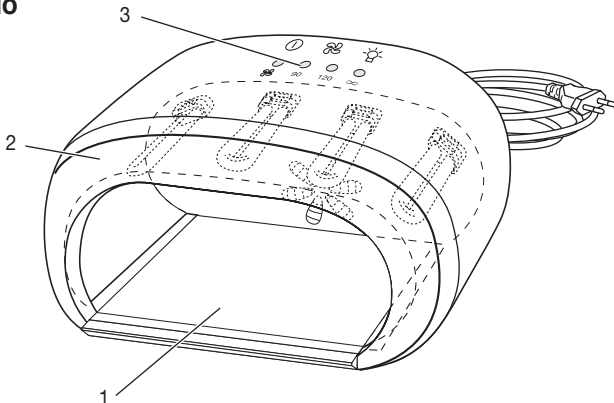

Pannello comandi

1. Pulsante ON/OFF
2. Pulsante dispositivo di asciugatura
3. Pulsante luce UV
4. Indicatore di funzionamento „dispositivo di asciugatura“
5. Indicatore di funzionamento „Luce UV timer 90 secondi“
6. Indicatore di funzionamento „Luce UV timer 120 secondi“
7. Indicatore di funzionamento „Funzionamento continuo“

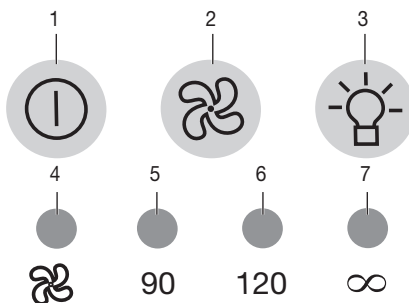

3. Messa in funzione

- Verificare che tutti i componenti siano compresi nella fornitura.
Qualora dovessero mancare dei componenti, contattare il Servizio clienti.
- Rimuovere il materiale d'imballaggio.
- Rimuovere la pellicola protettiva dal fondo e dall'interno prima di utilizzare l'apparecchio per la prima volta.



Pericolo

Tenere lontani i bambini dal materiale d'imballaggio. Pericolo di soffocamento.

- Posizionare l'apparecchio su una superficie piana e stabile.

Prima di iniziare a utilizzare l'asciuga unghie UV, montare i tubi delle lampade al neon.

A tale scopo procedere come segue:

1. Estrarre il fondo.

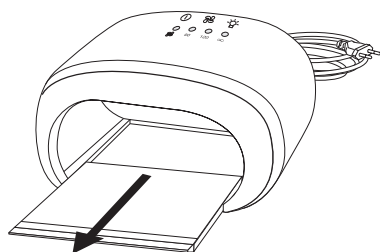

2. Inserire delicatamente i tubi delle lampade al neon negli appositi supporti.

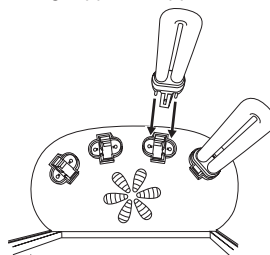

Attenzione

Accertarsi che i morsetti in ottone siano inseriti correttamente.

3. Inserire nuovamente il fondo.

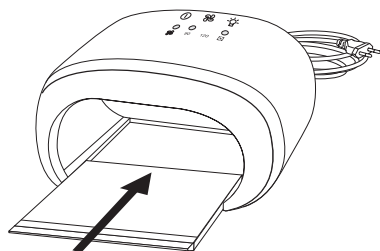

4. Funzionamento

Indurimento del gel per unghie UV

1. Inserire la spina nella presa.
 2. Premere il pulsante ON/OFF per accendere l'apparecchio.
 3. Selezionare la durata dell'esposizione alla luce UV desiderata con il pulsante luce UV.
È possibile scegliere fra tre diversi tempi di esposizione alla luce UV (timer da 90 secondi, timer da 120 secondi e funzionamento continuo).
-  La luce UV si spegne automaticamente allo scadere del tempo di esposizione impostato (Tranne in caso di funzionamento continuo)
4. Infilare le unghie su cui è stato applicato il gel UV (rivolte verso l'alto) nell'apertura dell'apparecchio.
 5. Dopo l'utilizzo, spegnere l'apparecchio. A tale scopo premere il pulsante ON/OFF ed estrarre la spina dalla presa.

Asciugare le unghie su cui è stato applicato lo smalto

1. Inserire la spina nella presa.
2. Premere il pulsante ON/OFF per accendere l'apparecchio.
3. Per attivare la funzione di asciugatura, premere il pulsante dispositivo di asciugatura.
La ventola all'interno dell'involucro entra in funzione.
4. Infilare le unghie su cui è stato applicato lo smalto (rivolte verso l'alto) nell'apertura dell'apparecchio.
5. Spegnere l'apparecchio dopo che lo smalto si è asciugato. A tale scopo premere il pulsante ON/OFF ed estrarre la spina dalla presa.

5. Manutenzione e pulizia

Sostituzione dei tubi delle lampade al neon

Se uno dei tubi delle lampade al neon non funziona più correttamente, sostituire tutti e quattro i tubi contemporaneamente.

Ordinare i tubi di ricambio mediante il nostro Servizio clienti.



Pericolo

Prima di procedere alla sostituzione dei tubi delle lampade al neon, estrarre la spina dalla presa!



Attenzione

Utilizzare esclusivamente tubi delle lampade al neon del tipo UV-9W-L.

Per sostituire i tubi delle lampade al neon, procedere come descritto al capitolo „3. Messa in funzione“.

Pulizia



Pericolo

Prima di procedere alla pulizia, estrarre la spina dalla presa!

- Pulire il fondo dopo ogni utilizzo.
- Pulire delicatamente la superficie dell'apparecchio e il fondo utilizzando esclusivamente un panno leggermente umido.
- Non utilizzare detersivi o solventi.

6. Che cosa fare in caso di problemi?

Problema	Possibile causa	Soluzione
Non è possibile accendere l'apparecchio.	Spina non inserita.	Inserire la spina nella presa.
	Assenza di tensione nella presa.	Controllare la cassetta dei fusibili.
Il gel per unghie UV non s'indurisce.	Tempo di esposizione alla luce UV troppo breve.	Impostare un tempo di esposizione alla luce UV più lungo.
Lo smalto per unghie non si asciuga.	Tempo di asciugatura troppo breve.	Tenere le unghie più a lungo nel dispositivo di asciugatura.

Problema	Possibile causa	Soluzione
I tubi delle lampade al neon non si accendono.	I tubi delle lampade al neon non sono stati inseriti correttamente.	Controllare che i tubi delle lampade al neon siano stati inseriti correttamente.
	Tubi delle lampade al neon difettosi.	Sostituire i tubi delle lampade al neon.

7. Pezzi di ricambio e parti soggette a usura

I pezzi di ricambio e le parti soggette a usura sono disponibili presso il proprio centro assistenza (vedere elenco indirizzi centri assistenza). Indicare il relativo codice d'ordine.

Denominazione	Cod. articolo o cod. ordine
Tubi fluorescenti UV, 4 pz.	163.290

8. Smaltimento

Seguire le norme locali vigenti per lo smaltimento. Smaltire l'apparecchio rispettando le norme previste dalla Direttiva CE sui rifiuti di apparecchi elettrici ed elettronici 2002/96/CE - WEEE (Waste Electrical and Electronic Equipment). In caso di dubbi, rivolgersi agli enti comunali responsabili in materia di smaltimento.



9. Dati tecnici

Codice	MPE 58
Ingombro	Lungh. 220 x Largh 210 x Alt. 100 mm
Peso	1632 g
Alimentazione	220-240V, ~50/60 Hz
Potenza nominale	40W
Condizioni di stoccaggio ammesse	Conservare in un luogo asciutto e pulito
Numero di lampade UV	4
Tipo di lampade UV	UV-9W-L 365 nm, 9 W
Tipo UV apparecchio	Lampada UV-A tipo 3
Tempi di spegnimento	90 secondi, 120 secondi, funzionamento continuo

Sayın müşterimiz,

ürünlerimizden birini seçtiğiniz için teşekkür ederiz. Isı, ağırlık, kan basıncı, vücut sıcaklığı, nabız, yumuşak terapi, masaj, güzellik, bebek ve hava konularında değerli ve titizlikle test edilmiş kaliteli ürünlerimiz, dünyanın her tarafında tercih edilmektedir.

Lütfen bu kullanım kılavuzunu dikkatle okuyun, ileride kullanmak üzere saklayın, diğer kullanıcıların erişebilmesini sağlayın ve içindeki yönergelere uyun.

Yeni cihazınızı iyi günlerde kullanmanızı dileriz

Beurer Ekibiniz

Teslimat kapsamı

1 MPE 58 UV tırnak kurutucu

4 9 Watt UV ampuller

1 Kullanım kılavuzu

Amacına uygun kullanım





Cihazı yalnızca insanlarda UV tırnak jelini sertleştirmek ve ojeli el ve ayak tırnaklarını kurutmak için kullanın.

Cihaz sadece kullanım kılavuzunda açıklanan şekilde kullanılmak üzere tasarlanmıştır. Nizami olmayan ve dikkatsiz kullanımdan ötürü oluşacak hasarlardan üretici firma sorumlu değildir. Bu cihaz sadece evde kullanılmak üzere tasarlanmıştır ve ticari kullanıma uygun değildir.

Güvenlik notları

İşaret tablosu

Kullanım kılavuzunda aşağıdaki semboller kullanılacaktır.

	Uyarı	Yaralanma ve sağlığınız için tehlike uyarı talimatları.
	Dikkat	Cihaz ve aksesuarlarındaki olası hasarlar için güvenlik uyarısı.
	Not	Önemli bilgilere yönelik not.
		Elektrikli ve elektronik eski cihazlarla ilgili AB Yönetmeliği 2002/96/EC - WEEE'ye (Waste Electrical and Electronic Equipment) uygun şekilde elden çıkarılmalıdır.

Önemli güvenlik uyarıları

Uyarı

Cihazı kullanmaya başlamadan önce güvenlik talimatlarını dikkatlice okuyun.

Aşağıdaki yönergelerin dikkate alınmaması, kişisel yaralanmaya veya maddi hasara neden olabilir. Kullanım kılavuzunu ileride kullanmak üzere saklayın ve diğer kullanıcıların da erişebilmesini sağlayın. Cihazı devretmeniz durumunda bu kullanım kılavuzunu da verin.

- Cilt kanseriniz, sıra dışı cilt lekeleriniz varsa, ışığa karşı hassasiyeti arttıran ilaçlar alıyorsanız veya bir ışık hassasiyeti rahatsızlığınız varsa cihazı kullanmayın.
- Cihazı çocukların ulaşamayacağı bir yerde saklayın. Cihaz, 14 yaşın altındaki çocuklar için uygun değildir.
- Çocukları ambalaj malzemesinden uzak tutun. Boğulma tehlikesi vardır.
- Cihazı düşebileceği veya küvet, lavabo veya su içeren başka bir haznenin içine düşürülebileceği yerlerde saklamayın. Cihazı suya koymayın veya suya ya da başka sıvıların içine düşürmeyin. Bu ciddi bir elektrik çarpmasına neden olabilir. Suya düşmüş bir cihaza kesinlikle dokunmayın. Hemen fişi çekin.
- Asla doğrudan UV ışığa bakmayın.
- Cihazı gebelik esnasında kullanmayın.
- Çok fazla UV ışınları, ciltte bir güneş yanmasına neden olabilir. UV ışınlarına çok sık maruz kalınması, cildin yaşlanmasına neden olur ve cilt kanseri riskini artırır.
- Aşırı derecede ultraviyole ışınımına maruz kalmak gözlere ve cilde zarar verebilir. Cildinizde değişiklikler olduğunu fark ederseniz bir doktora başvurun.
- UV ışınlarına karşı alerjik reaksiyonlar gösteriyorsanız, cihazı kullanmadan önce doktorunuza başvurun.
- Sadece belirtilen tipte ampuller kullanın. Bu husus dikkate alınmadığı takdirde garanti geçerliliğini yitirir.

- Cihazı darbelerden, nemden, tozdan, kimyasal maddelerden, aşırı sıcaklık değişikliklerinden ve doğrudan güneş ışığından koruyun.
- Cihazın üzerine cisimler koymayın. Çalışırken cihazın üstünü örtmeyin.
- Tamir işlemleri yalnızca müşteri servisi veya yetkili satıcılar tarafından yapılabilir. Bu husus dikkate alınmadığı takdirde garanti geçerliliğini yitirir.
- Yara izleri ve dövme gibi hassas cilt bölgelerini ışıklardan koruyun.
- Cihazı açık alevlerin veya ısıtılan yüzeylerin yakınında çalıştırmayın.
- Fişi asla elektrik kablosundan veya nemli ellerle prizden çekmeyin.
- Cihazı gözle görünen hasarları varsa, düzgün çalışmıyorsa veya fiş ya da elektrik kablosu hasarlı ise kullanmayın. Yukarıda belirtilen durumlarda müşteri hizmetlerine başvurun.
- Kısıtlı fiziksel, algısal ve akli becerileri nedeniyle ya da tecrübesizlik ve bilgisizliklerinden dolayı cihazı kullanamayacak durumda olan kişiler (çocuklar dahil), cihazı güvenliklerinden sorumlu olabilecek yetkinlikte bir kişinin gözetimi veya direktifleri olmadan kullanmamalıdır. Çocuklar cihazla oynamamalıdır. Temizlik ve kullanıcı bakımı, gözetim altında olmadıkları sürece çocuklar tarafından yapılmamalıdır.

1. Ürün Özellikleri

UV tırnak kurutucu MPE 58, bir UV ışık sertleştirme cihazı ile bir tırnak kurutucunun özelliklerini bir araya getirir.

UV tırnak kurutucu MPE 58 ile el/ayak tırnaklarınızın jel modellemesini sertleştirilebilir veya ojeli el/ayak tırnaklarınızı kurutabilirsiniz.

Cihazın tünel biçimindeki özel yapısı ve iç bölümüne işlenmiş olan refleks folyosu sayesinde tırnaklarınızı eşit ve temiz bir şekilde sertleştirilebilirsiniz. UV tırnak kurutucusu, temizlik ve dezenfeksiyonu daha verimli ve konforlu bir şekilde yapabilemeniz için çıkarılabilir bir taban plakasına sahiptir. Bu şekilde ayrıca flüoresan lambaların montajı ve değiştirilmesi kolaylaştırılır.

El/ayak tırnaklarınızı kurutmak için üç farklı UV ışık uygulama sürelerinden birini seçebilirsiniz (90 saniyelik zamanlayıcı, 120 saniyelik zamanlayıcı, sürekli çalıştırma).

2. Cihaz açıklaması

1. Çıkarılabilir taban plakası
2. Dış kapak
3. Kumanda paneli

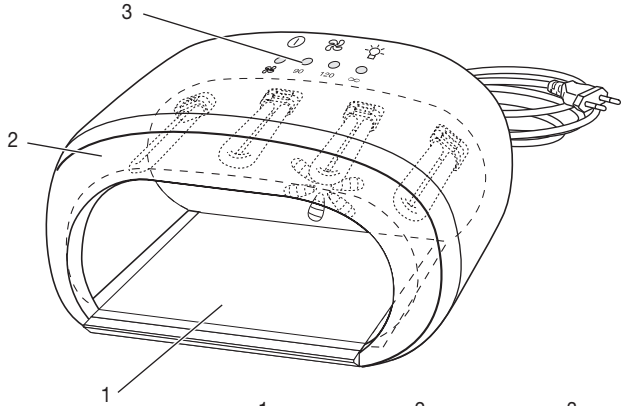

Kumanda paneli

1. AÇMA/KAPAMA düğmesi
2. Kurutucu düğmesi
3. UV ışık düğmesi
4. Çalışma göstergesi „Kurutucu“
5. Çalışma göstergesi „UV ışık 90 saniyelik zamanlayıcı“
6. Çalışma göstergesi „UV ışık 120 saniyelik zamanlayıcı“
7. Çalışma göstergesi „UV ışık sürekli çalıştırma“

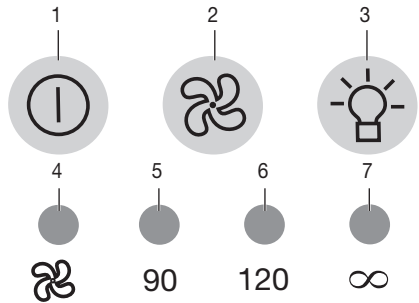

3. Çalıştırma

- Teslimat kapsamında belirtilen tüm parçaların mevcut olup olmadığını kontrol edin. Parçalar eksik veya hasarlı ise müşteri hizmetlerine başvurun.
- Tüm ambalaj malzemelerini çıkarın.
- Cihazı ilk kez kullanmadan önce taban plakasındaki ve iç kısımdaki koruyucu folyoyu çıkarın.

Uyarı

Çocukları ambalaj malzemesinden uzak tutun. Boğulma tehlikesi vardır.

- Cihazı sağlam, düz ve kuru bir yüzeyin üzerine koyun.

UV tırnak kurutucusunu kullanmaya başlamadan önce UV flüoresan lambaları takmalısınız.

Bunun için aşağıdaki işlem adımlarını uygulayın:

1. Taban plakasını çekerek çıkarın.

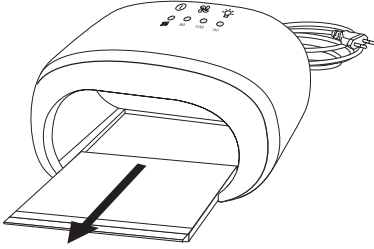

2. Flüoresan lambaları dikkatli bir şekilde yuvalara takın.

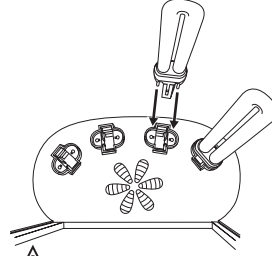

Dikkat

Pirinç kısaçkların doğru yerleştirilmiş olmasına dikkat edin.

3. Taban plakasını yerleştirin.

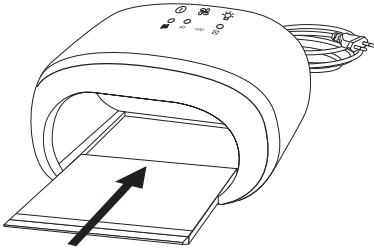

4. Kullanım

UV tırnak jelinin sertleştirilmesi

1. Fişi prize takın.
2. Cihazı açmak için AÇMA/KAPAMA düğmesine basın.
3. UV ışık düğmesi ile istediğiniz UV ışık uygulama süresini seçin.
Üç farklı UV ışık uygulama sürelerinden birini seçebilirsiniz (90 saniyelik zamanlayıcı, 120 saniyelik zamanlayıcı, sürekli çalıştırma).
 UV ışık, ayarlanan uygulama süresi sona erdikten sonra otomatik olarak kapanır (sürekli çalıştırma modu hariç).
4. UV tırnak jeli uygulanmış olan tırnaklarınızı (tırnaklar yukarı gelecek şekilde) cihazın açıklığına yerleştirin.
5. Kullanımdan sonra cihazı kapatın. Bunun için AÇMA/KAPAMA düğmesine basın ve fişi prizden çekin.

Ojeli tırnakların kurutulması

1. Fişi prize takın.
2. Cihazı açmak için AÇMA/KAPAMA düğmesine basın.
3. Kurutucu işlevini başlatmak için kurutucu düğmesine basın. Gövdenin içerisindeki fan dönmeye başlar.
4. Oje uygulanmış olan tırnaklarınızı (tırnaklar yukarı gelecek şekilde) cihazın açıklığına yerleştirin.
5. Ojeniz kuruduktan sonra cihazı kapatın. Bunun için AÇMA/KAPAMA düğmesine basın ve fişi prizden çekin.

5. Bakım ve temizleme

Flüoresan lambaların değiştirilmesi

Dört flüoresan lambadan birisi artık düzgün çalışmadığında, dört flüoresan lambayı birlikte değiştirin. Uygun flüoresan lambaları müşteri hizmetlerimiz üzerinden sipariş edebilirsiniz.



Uyarı

Flüoresan lambaları değiştirmeye başlamadan önce fişi prizden çekin!



Dikkat

Cihaza yalnızca UV-9W-L tipi flüoresan lambalar takın.

Flüoresan lambaları değiştirmek için bölüm 3 „Çalıştırma“ altında belirtilen işlem adımlarını uygulayın.

Temizleme



Uyarı

Temizlemeye başlamadan önce fişi prizden çekin!

- Taban plakasını her kullanımdan sonra temizleyin.
- Cihazın yüzeyini ve taban plakasını hafif nemlendirilmiş bir bezle dikkatli bir şekilde temizleyin.
- Temizlik maddeleri veya çözücü maddeler kullanmayın.

6. Sorunların giderilmesi

Sorun	Olası neden	Çözüm
Cihaz açılmıyor.	Fiş takılı değil.	Fişi prize takın.
	Prizde gerilim yok.	Sigorta kutunuzu kontrol edin.
UV tırnak jeli sertleşmiyor.	UV ışık ile uygulama süresi çok kısa.	UV ışık ile daha uzun bir uygulama süresi ayarlayın.
Oje kurumuyor.	Kurutucu ile uygulama süresi çok kısa.	Ojeli tırnaklarınızı daha uzun süre kurutucuya tutun.
UV flüoresan lamba yanmıyor.	UV flüoresan lamba doğru takılmamış.	UV flüoresan lambanın doğru takıldığını kontrol edin.
	UV flüoresan lamba arızalı.	Yeni bir UV flüoresan lamba takın.

7. Yedek parçalar ve yıpranan parçalar

Yedek parçalar ve yıpranan parçalar ilgili servis adresinden (servis adresleri listesine bakınız) tedarik edilebilir. Uygun sipariş numarasını belirtin.

Tanımlama	Ürün veya sipariş numarası
UV flüoresan lamba 4 ad.	163.290

8. İmha

Malzemelerin bertaraf edilmesi sırasında yerel yönetmeliklere uyun. Cihazı Elektrik – Elektronik Eski Cihazlar Standartlarına (EG-standardı 2002/96/EC – WEEE (Waste Electrical and Electronic Equipment) uygun şekilde elden çıkarın. Elden çıkarmayla ilgili diğer sorularınızı elden çıkarmadan sorumlu yerel makamlara iletebilirsiniz.



9. Teknik veriler

Model no.	MPE 58
Ölçüler	U 220 x G 210 x Y 100 mm
Ağırlık	1632 g
Elektrik beslemesi	220–240V, ~50/60 Hz
Nominal güç	40 W
İzin verilen saklama şartları	Kuru ve temiz bir yerde saklayın
UV lamba sayısı	4
UV lamba tipi	UV-9W-L 365 nm, 9W
Cihazın UV tipi	UV-A lamba tip 3
Kapanma süreleri	90 saniye, 120 saniye, sürekli çalışma

Уважаемый покупатель,

мы благодарим Вас за выбор продукции нашей фирмы. Мы производим современные, тщательно протестированные, высококачественные изделия для измерения массы, артериального давления, температуры тела, пульса, для легкой терапии, массажа, косметического ухода, ухода за детьми и очистки воздуха.

Внимательно прочтите данную инструкцию по применению, сохраните ее для последующего использования, храните ее в месте, доступном для других пользователей, и следуйте ее указаниям.

С наилучшими пожеланиями,
компания Beurer

Комплект поставки

- 1 УФ-сушилка для ногтей MPE 58
- 4 УФ-лампы 9 Ватт
- 1 Инструкция по применению

Использование по назначению

Используйте прибор исключительно для отверждения и сушки ногтей на руках и ногах после нанесения УФ-геля и лака.





Прибор должен использоваться только в целях, описываемых в данной инструкции по применению. Производитель не несет ответственности за ущерб, причиненный вследствие использования прибора не по назначению или халатного обращения с ним. Прибор предназначен для использования в домашних условиях.

Использование в коммерческих целях запрещено.

Указания по технике безопасности

Таблица обозначений

В инструкции по применению используются следующие символы.

	Предостережение	Предупреждает об опасности травмирования или ущерба для здоровья.
	Внимание	Указывает на возможные повреждения прибора/принадлежностей.
	Указание	Отмечает важную информацию.
	Утилизация прибора в соответствии с Директивой ЕС 2002/96/ЕС по отходам электрического и электронного оборудования – WEEE (Waste Electrical and Electronic Equipment).	

Важные указания по технике безопасности



Предостережение

Перед использованием прибора внимательно прочтите правила техники безопасности.

Несоблюдение нижеследующих указаний может привести к материальному ущербу или травмированию людей. Сохраните эту инструкцию и держите ее в месте, доступном для других пользователей. Передавайте прибор другим пользователям вместе с инструкцией по применению.

- Не используйте прибор, если Вы больны раком кожи, а также при необычном изменении цвета кожи, если Вы принимаете медикаменты, повышающие чувствительность кожи к ультрафиолетовому излучению, или страдаете повышенной светочувствительностью.
- Храните прибор в недоступном для детей месте. Не допускается использование прибора детьми младше 14 лет.
- Не давайте упаковочный материал детям. Опасность удушья.
- Не устанавливайте и не храните прибор в местах, где существует опасность его падения или столкновения в ванную, в раковину или другую емкость с водой. Не кладите его в воду и не допускайте его падения в воду или другую жидкость. Это может привести к сильному удару током. Ни в коем случае не пытайтесь взять прибор в руки, если он упал в воду. Немедленно выньте штекер из розетки.
- Не смотрите прямо на источник УФ-излучения.
- Не пользуйтесь прибором во время беременности.

- Чрезмерное облучение ультрафиолетом может вызвать на коже солнечный ожог. Слишком частое облучение ультрафиолетом вызывает старение кожи и повышает риск рака кожи.
- Чрезмерное воздействие ультрафиолетовых лучей может привести к повреждению глаз и кожного покрова. Если Вы обнаружили какие-либо изменения у себя на коже, обратитесь к врачу.
- Если у Вас возможна аллергическая реакция на ультрафиолетовое излучение, проконсультируйтесь перед использованием прибора со своим врачом.
- Используйте только указанный тип ламп. Несоблюдение этих требований ведет к потере гарантии.
- Защищайте прибор от ударов, влажности, пыли, химикатов, сильных колебаний температуры и прямых солнечных лучей.
- Ничего не ставьте на прибор. Не закрывайте прибор во время работы.
- Ремонтные работы должны производиться только сервисной службой или авторизованными торговыми представителями. Несоблюдение этих требований ведет к потере гарантии.
- Защищайте от облучения чувствительные участки кожи, например, шрамы и татуировки.
- Не используйте прибор вблизи открытого пламени или обогреваемых поверхностей.
- Никогда не вынимайте сетевой штекер из розетки за кабель или мокрыми руками.
- Никогда не используйте прибор, если на нем имеются видимые повреждения, если он работает некорректно или поврежден сетевой штекер или кабель. В этих случаях необходимо обратиться в сервисную службу.
- Данный прибор не предназначен для использования лицами (включая детей) с ограниченными физическими, сенсорными или умственными способностями, с недостаточными знаниями или опытом, за исключением случаев, если за ними осуществляется надлежащий надзор или они получили инструкции по использованию прибора. Прибор не предназначен для детских игр. Не допускается выполнения очистки и технического обслуживания прибора детьми, если только они не находятся под присмотром.

1. Для ознакомления

УФ-сушилка для ногтей MPE 58 объединяет в себе функции УФ-устройства для светового отверждения и сушилки для ногтей.

С помощью УФ-сушилки для ногтей MPE 58 можно добиться отверждения смоделированного слоя геля на ногтях рук и ног или сушить покрытые лаком ногти рук или ног.

Специальная конструкция прибора в виде туннеля и отражающая пленка на его внутренней поверхности обеспечивают равномерное и чистое высушивание ногтей. Для эффективности и удобства очистки и дезинфекции в УФ-сушилке для ногтей предусмотрена съемная нижняя пластина. Она также облегчает установку и замену люминесцентных ламп.

Для отверждения ногтей на руках/ногах можно выбрать один из трех режимов УФ-облучения (таймер 90 секунд, таймер 120 секунд, постоянный режим).

2. Описание прибора

1. Съемная нижняя пластина
2. Внешняя крышка
3. Панель управления

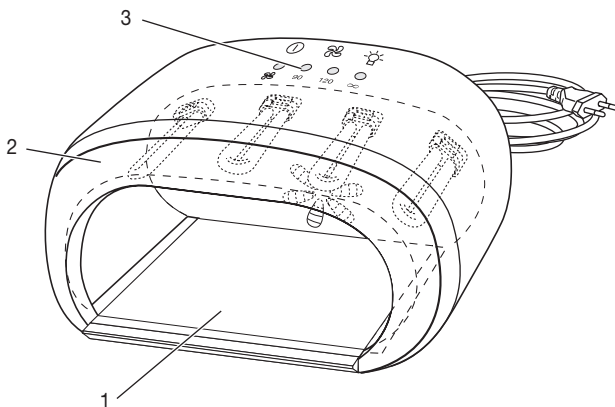

Панель управления

1. Кнопка ВКЛ./ВЫКЛ.
2. Кнопка сушилки
3. Кнопка ультрафиолетового света
4. Индикатор работы «Сушилка»
5. Индикатор работы «УФ-свет, таймер 90 секунд»
6. Индикатор работы «УФ-свет, таймер 120 секунд»
7. Индикатор работы «УФ-свет, постоянный режим»

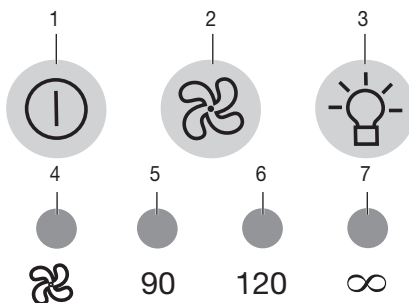

3. Подготовка к работе

- Проверьте комплектность поставки. Если какие-либо детали отсутствуют или повреждены, обратитесь в сервисную службу.
- Удалите всю упаковку.
- Снимите защитную пленку с дна и внутренней полости, прежде чем начать использование прибора.



Предостережение

Не давайте упаковочный материал детям. Опасность удушья.

- Установите прибор на устойчивую ровную и сухую поверхность.

Перед применением УФ-сушилки для ногтей необходимо вставить люминесцентные УФ-лампы. Для этого выполните следующие действия:

1. Выньте нижнюю пластину.

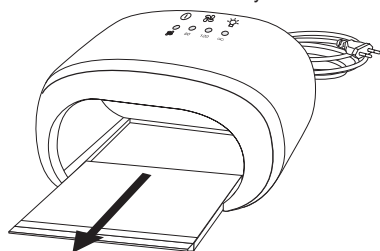

2. Аккуратно установите люминесцентные лампы в крепления.

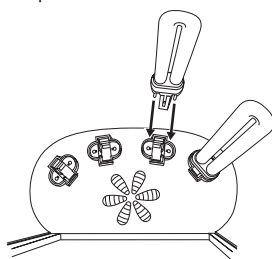

Внимание

Следите за правильностью установки в латунные зажимы.

3. Вставьте нижнюю пластину.

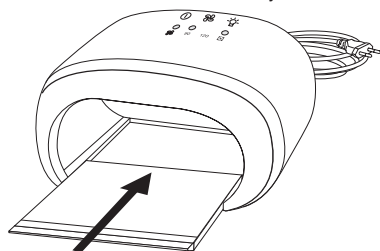

4. Обслуживание

Отверждение УФ-геля для ногтей

1. Вставьте штекер в розетку.
2. Для включения устройства нажмите кнопку ВКЛ./ВЫКЛ.
3. С помощью клавиши УФ-света выберите нужное время обработки ультрафиолетом.
Вы можете выбрать один из трех режимов облучения (таймер 90 секунд, таймер 120 секунд и постоянный режим).
 УФ-свет автоматически выключается по истечении заданного времени обработки (кроме постоянного режима).
4. Просуньте ногти, покрытые УФ-гелем, в отверстие устройства (ногтями вверх).
5. После использования выключите прибор. Для этого нажмите кнопку ВКЛ./ВЫКЛ. и выньте сетевой штекер из розетки.

Сушка покрытых лаком ногтей

1. Вставьте штекер в розетку.
2. Для включения устройства нажмите кнопку ВКЛ./ВЫКЛ.
3. Для включения функции сушки нажмите кнопку сушки. Вентилятор внутри корпуса начнет вращаться.
4. Просуньте покрытые ногти, покрытые лаком, в отверстие устройства (ногтями вверх).
5. Как только лак для ногтей высохнет, выключите прибор. Для этого нажмите кнопку ВКЛ./ВЫКЛ. и выньте сетевой штекер из розетки.

5. Ремонт и очистка

Замена люминесцентных ламп

Если одна из четырех люминесцентных ламп работает плохо, замените сразу все четыре люминесцентные лампы.

Подходящие люминесцентные лампы можно заказать в нашей сервисной службе.



Предостережение

Перед тем как приступить к замене люминесцентных ламп, выньте сетевой штекер из розетки!



Внимание

Используйте в устройстве только люминесцентные лампы типа UV-9W-L.

Для замены люминесцентных ламп следуйте инструкциям в главе «3. Подготовка к работе».

Очистка



Предостережение

Перед тем как начать очистку, выньте сетевой штекер из розетки!

- Очищайте нижнюю пластину после каждого использования.
- Осторожно очистите поверхность прибора и нижнюю пластину влажной салфеткой.
- Не используйте чистящие средства или растворители.

6. Что делать при возникновении неполадок?

Неполадка	Возможные причины	Меры по устранению
Прибор не включается.	Сетевой штекер не вставлен в розетку.	Вставьте штекер в розетку.
	Нет напряжения в розетке.	Проверьте блок предохранителей.
УФ-гель для ногтей не застывает.	Недостаточная продолжительность обработки ультрафиолетом.	Установите более длительное время обработки ультрафиолетом.
Лак для ногтей не сохнет.	Недостаточное время обработки в сушилке.	Дольше держите покрытые лаком ногти в сушилке.
Люминесцентная УФ-лампа не горит.	Люминесцентная УФ-лампа вставлена неправильно.	Проверьте, правильно ли установлена люминесцентная УФ-лампа.
	Люминесцентная УФ-лампа неисправна.	Установите новую люминесцентную УФ-лампу.

7. Запасные детали и детали, подверженные быстрому износу

Запасные детали и детали, подверженные быстрому износу, можно приобрести в соответствующих сервисных центрах (согласно списку сервисных центров). Укажите соответствующий номер для заказа.

Обозначение	Артикульный номер или номер для заказа
Ультрафиолетовые люминесцентные лампы, 4 шт.	163.290

8. Утилизация

Соблюдайте местные законодательные нормы по утилизации отходов. Утилизуйте прибор согласно Директиве ЕС по отходам электрического и электронного оборудования 2002/96/EC – WEEE (Waste Electrical and Electronic Equipment). В случае возникновения вопросов обращайтесь в коммунальную службу, ответственную за утилизацию отходов.



9. Технические характеристики

№ модели	MPE 58
Размеры	Д 220 x Ш 210 x В 100 мм
Вес	1632 г
Электропитание	220–240В, ~ 50/60 Гц
Номинальная мощность	40 W
Допустимые условия хранения	Хранить в сухом и чистом виде
Количество УФ-ламп	4
Тип УФ-ламп	UV-9W-L 365 nm, 9 Вт
УФ-тип устройства	УФ-лампа А, тип 3
Время отключения	90 секунд, 120 секунд, постоянный режим

9. Гарантия

Мы предоставляем гарантию на дефекты материалов и изготовления на срок 24 месяца со дня продажи через розничную сеть.

Гарантия не распространяется:

- на случаи ущерба, вызванного неправильным использованием
- на быстроизнашивающиеся части (Ультрафиолетовые люминесцентные лампы, 4 шт.)
- на дефекты, о которых покупатель знал в момент покупки
- на случаи собственной вины покупателя.

Товар сертифицирован: электросушилка для ногтей, ООО "ИНТЕРЕСЕПТ", №РОСС DE .AB 86.В06851 срок действия с 04.12.2012 по 03.12.2015 гг.

Срок эксплуатации изделия: мин 5 лет

Фирма-изготовитель: Бойер Гмбх, Софлингер штрассе 218
89077-УЛМ, Германия

Фирма-импортер: ООО Бойер, 109451 г. Москва, ул. Перерва, 62, корп. 2, офис 3
Сервисный центр: 109451 г. Москва, ул. Перерва, 62, корп. 2
Тел(факс) 495-658 54 90
bts-service@ctdz.ru



Дата продажи _____

Подпись продавца _____

Штамп магазина _____

Подпись покупателя _____

Szanowna Klientko, szanowny Kliencie!

Dziękujemy, że wybrali Państwo produkt z naszego asortymentu. Firma Beurer oferuje dokładnie przetestowane, wysokiej jakości produkty przeznaczone do pomiaru ciężaru, ciśnienia krwi, temperatury ciała i tętna, a także przyrządy do łagodnej terapii, masażu, inhalacji i ogrzewania oraz urządzenia służące do pielęgnacji urody i ułatwiające opiekę nad dzieckiem.

Należy dokładnie przeczytać i zachować niniejszą instrukcję obsługi oraz przechowywać ją w miejscu dostępnym dla innych użytkowników, a także przestrzegać podanych w niej wskazówek.

Z poważaniem
Zespół Beurer

Zakres dostawy

- 1 Suszarka do paznokci UV MPE 58
- 4 Lampy UV 9 W
- 1 Instrukcja obsługi

Użytkowanie zgodne z przeznaczeniem





Urządzenie służy do utwardzania żelu UV do paznokci i suszenia pomalowanych paznokci. Można je stosować wyłącznie u ludzi.

Urządzenie jest przeznaczone wyłącznie do użycia w celu określonym w niniejszej instrukcji obsługi. Producent nie ponosi odpowiedzialności za szkody wynikłe z nieprawidłowego lub lekkomyślnego użytkowania. Urządzenie przeznaczone jest do niekomercyjnego użytku domowego.

Zasady bezpieczeństwa

Tabela symboli

W instrukcji obsługi zastosowano następujące symbole:

	Ostrzeżenie	Wskazówka ostrzegająca przed niebezpieczeństwem odniesienia obrażeń lub zagrożenia zdrowia.
	Uwaga	Wskazówki bezpieczeństwa odnoszące się do możliwości uszkodzenia urządzenia/akcesoriów.
	Wskazówka	Wskazówka z ważnymi informacjami.
	Utylizacja zgodnie z dyrektywą WE w sprawie zużytego sprzętu elektrycznego i elektronicznego 2002/96/WE.	

Ważne wskazówki dotyczące bezpieczeństwa

Ostrzeżenie

Przed zastosowaniem urządzenia należy dokładnie przeczytać wskazówki dotyczące bezpieczeństwa.

Nieprzestrzeganie poniższych wskazówek może doprowadzić do obrażeń ciała i szkód materialnych. Niniejszą instrukcję obsługi należy zachować oraz należy zapewnić do niej dostęp innym użytkownikom. W razie przekazania urządzenia innym osobom należy dołączyć również instrukcję obsługi.

- Nie wolno stosować urządzenia u osób chorych na raka skóry, z nietypowymi przebarwieniami, przyjmujących leki zwiększające wrażliwość skóry na światło oraz u osób, u których stwierdzono nadwrażliwość na światło.
- Urządzenie należy przechowywać w miejscu niedostępnym dla dzieci. Urządzenie przeznaczone jest dla osób, które ukończyły 14 rok życia.
- Opakowanie należy przechowywać w miejscu niedostępnym dla dzieci. Istnieje ryzyko uduszenia.
- Nie umieszczać urządzenia w miejscach, z których mogą wpaść do wanny, umywalki lub innego zbiornika z wodą. Nie wstawiać ani nie narażać urządzenia na wpadnięcie do wody lub innych cieczy. Może to doprowadzić do porażenia prądem elektrycznym. W żadnym wypadku nie wolno sięgać po urządzenie, jeśli wpadło do wody. Należy natychmiast wyjąć wtyczkę z gniazda.
- Nigdy nie patrzeć bezpośrednio w źródło światła UV.
- Nie stosować urządzenia u kobiet w ciąży.
- Nadmierne promieniowanie ultrafioletowe może doprowadzić do oparzenia słonecznego. Za częste poddawanie się promieniowaniu ultrafioletowemu zwiększa ryzyko zachorowania na raka skóry.

- Nadmierne narażenie na promieniowanie ultrafioletowe może spowodować uszkodzenia oczu i skóry. W razie wystąpienia zmian skórnych należy skontaktować się z lekarzem.
- W przypadku reakcji alergicznej na promieniowanie ultrafioletowe należy się skonsultować z lekarzem przed użyciem urządzenia.
- Używać wyłącznie lamp określonego typu. W przeciwnym razie następuje utrata gwarancji.
- Urządzenie należy chronić przed wstrząsami, wilgocią, kurzem, chemikaliami, dużymi wahaniami temperatury i bezpośrednim nasłonecznieniem.
- Na urządzeniu nie kłaść żadnych przedmiotów. W trakcie użytkowania nie przykrywać urządzenia.
- Naprawy mogą być przeprowadzane tylko przez serwis producenta lub autoryzowanego dystrybutora. W przeciwnym razie następuje utrata gwarancji.
- Wrażliwe miejsca na skórze takie jak blizny czy tatuaże należy trzymać z dala od źródła światła UV.
- Nie stosować urządzenia w pobliżu otwartego ognia lub ogrzewanych powierzchni.
- Nigdy nie wyjmować wtyczki pociągając za kabel sieciowy ani nie wyjmować jej wilgotnymi rękami z gniazda.
- Nie wolno używać urządzenia, jeśli widoczne są uszkodzenia, jeśli urządzenie działa nieprawidłowo lub wtyczka sieciowa albo przewód sieciowy są uszkodzone. W opisanych przypadkach należy się skontaktować z działem obsługi klienta.
- Urządzenie to nie jest przystosowane do użytku przez osoby (łącznie z dziećmi) niepełnosprawne fizycznie, ruchowo lub umysłowo, nieposiadające wystarczającej wiedzy i/lub doświadczenia, chyba że używają go pod kontrolą osoby odpowiedzialnej za ich bezpieczeństwo lub sposób używania urządzenia został im wyjaśniony przez tę osobę. Dzieciom nie wolno się bawić urządzeniem. Dzieci nie mogą czyścić ani przeprowadzać konserwacji urządzenia, chyba że znajdują się pod opieką osoby dorosłej.

1. Zaznajomienie się z urządzeniem

Suszarka do paznokci UV MPE 58 łączy cechy przyrządu do utwardzania paznokci promieniami ultrafioletowymi i suszarki do paznokci.

Za pomocą suszarki do paznokci UV MPE 58 można utwardzać żel do modelowania paznokci lub suszyć pomalowane paznokcie.

Specjalna konstrukcja tunelowa urządzenia i folia odbłaskowa znajdująca się w jego wnętrzu zapewniają równomierne i czyste utwardzanie paznokci. W celu efektywniejszego i bardziej komfortowego czyszczenia oraz dezynfekcji suszarka do paznokci UV wyposażona jest w wyjmowaną płytkę spodnią. Ułatwia ona również montaż i wymianę świetlówek.

W celu utwardzania paznokci można wybierać spośród trzech różnych czasów naświetlania ultrafioletowego (90 sekund, 120 sekund, praca ciągła).

2. Opis urządzenia

1. Wyjmowana płytkę spodnią
2. Osłona zewnętrzna
3. Pole obsługi

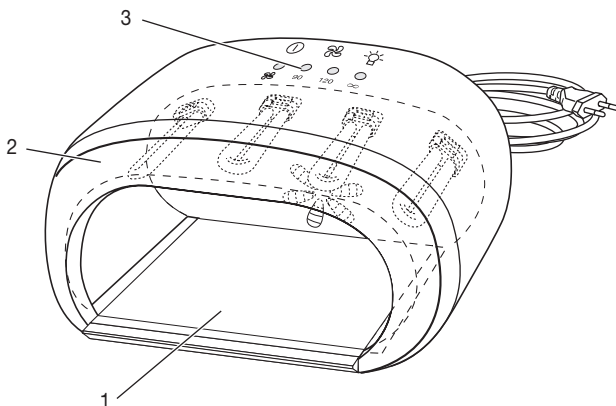

Pole obsługi

1. Przycisk Wł./Wyt.
2. Przycisk – Suszarka
3. Przycisk – Światło UV
4. Wskaźnik trybu pracy „Suszarka”
5. Wskaźnik trybu pracy „Światło UV – 90 sekund”
6. Wskaźnik trybu pracy „Światło UV – 120 sekund”
7. Wskaźnik trybu pracy „Światło UV – praca ciągła”

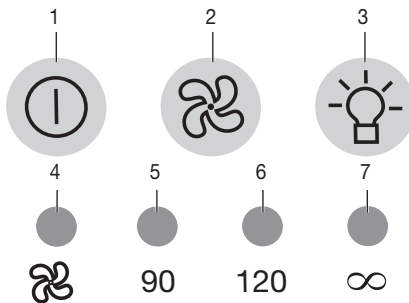

3. Uruchomienie

- Sprawdź, czy nie brakuje żadnego z elementów należących do kompletu. Jeśli brakuje jakiejś części lub część jest uszkodzona, należy się zgłosić do działu obsługi klienta.
- Zdejmij opakowanie.
- Przed pierwszym skorzystaniem z urządzenia zdejmij z podstawy oraz ze środka folię ochronną.

Ostrzeżenie

Opakowanie należy przechowywać w miejscu niedostępnym dla dzieci. Istnieje ryzyko uduszenia.

- Należy postawić urządzenie na stabilnej, równej i suchej powierzchni.

Przed użyciem suszarki do paznokci należy założyć świetłówki UV.

W tym celu należy stosować się do poniższych zaleceń:

1. Zdejmij płytkę spodnią.

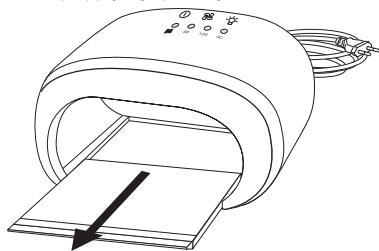

2. Ostrożnie załóż świetłówki.

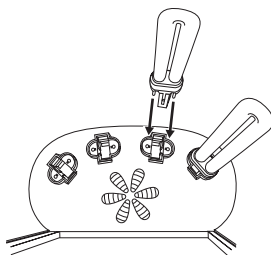

Uwaga

Należy uważać, aby mosiężne zaciski były prawidłowo zamocowane.

3. Załóż płytkę spodnią.

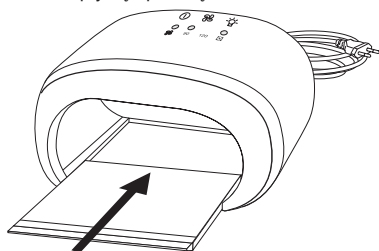

4. Obsługa

Utwardzanie żelu UV do paznokci

1. Włóż wtyczkę do gniazda sieciowego.
2. Naciśnij przycisk Wł./Wył., aby włączyć urządzenie.
3. Za pomocą przycisku Światło UV wybierz czas naświetlania promieniami UV.
Można wybierać spośród trzech różnych czasów naświetlania ultrafioletowego (90 sekund, 120 sekund, praca ciągła).
4.  Światło UV wyłącza się automatycznie po upływie ustawionego czasu (o ile nie ustawiono pracy ciągłej).
4. Weź pomalowane żel UV paznokcie (kierując paznokcie do góry) do otworu w urządzeniu.
5. Po zakończeniu zabiegu wyłącz urządzenie. W tym celu naciśnij przycisk Wł./Wył. i wyjmij wtyczkę sieciową z gniazda.

Suszenie pomalowanych paznokci

1. Włóż wtyczkę do gniazda sieciowego.
2. Naciśnij przycisk Wł./Wył., aby włączyć urządzenie.
3. Aby włączyć funkcję suszenia, naciśnij przycisk Suszarka.
Wentylator wewnątrz urządzenia zacznie się obracać.
4. Włóż pomalowane lakierem paznokcie (kierując paznokcie do góry) do otworu w urządzeniu.
5. Po wysuszeniu lakieru wyłącz urządzenie. W tym celu naciśnij przycisk Wł./Wył. i wyjmij wtyczkę sieciową z gniazda.

5. Konserwacja i czyszczenie

Wymiana świetlówek

Jeśli jedna z czterech świetlówek nie działa prawidłowo, należy wymienić wszystkie cztery świetłówki za jednym razem.

Świetłówki można zamówić w naszym dziale obsługi klienta.



Ostrzeżenie

Przed przystąpieniem do wymiany świetlówek należy wyjąć wtyczkę sieciową z gniazda!



Uwaga

Stosować wyłącznie świetłówki typu UV-9W-L.

W celu wymiany świetlówek należy przestrzegać wskazówek zawartych w rozdziale tel „3. Uruchomienie”.

Czyszczenie



Ostrzeżenie

Przed przystąpieniem do czyszczenia należy wyjąć wtyczkę sieciową z gniazda!

- Po każdym użyciu urządzenia należy wyczyścić płytkę spodnią.
- Powierzchnię urządzenia należy czyścić ostrożnie za pomocą lekko zwilżonej szmatki.
- Nie stosować środków czyszczących ani rozpuszczalników.

6. Co robić w przypadku problemów?

Problem	Możliwa przyczyna	Rozwiązanie
Nie można włączyć urządzenia.	Wtyczka sieciowa nie jest włożona do gniazda.	Włóż wtyczkę do gniazda sieciowego.
	Brak napięcia w gniazdku.	Sprawdź skrzynkę bezpiecznikową.
Żel UV do paznokci nie twardnieje.	Za krótki czas naświetlania promieniami UV.	Ustawić dłuższy czas promieniowania ultrafioletowego.
Lakier do paznokci nie schnie	Za krótki czas zabiegu w suszarce.	Trzymaj paznokcie dłużej w suszarce.
Świetlówka UV nie świeci.	Świetlówka UV jest nieprawidłowo założona.	Sprawdź, czy świetłówki UV są prawidłowo założone.
	Świetlówka UV jest uszkodzona.	Założ nową świetlówkę UV.

7. Części zamienne i części ulegające zużyciu

Części zamienne i części ulegające zużyciu dostępne są pod wskazanym adresem serwisu (wg listy adresowej serwisów). Proszę podać odpowiedni numer zamówienia.

Nazwa	Nr artykułu lub nr zamówienia
Światłówki UV 4 szt.	163.290

8. Utylizacja

Podczas utylizacji należy przestrzegać lokalnych przepisów dotyczących utylizacji materiałów. Urządzenie należy zutylizować zgodnie z Dyrektywą Parlamentu Europejskiego i Rady w sprawie zużytego sprzętu elektrycznego i elektronicznego 2002/96/WE – WEEE (Waste Electrical and Electronic Equipment). W razie pytań dotyczących utylizacji należy się zwrócić do odpowiednich władz miejskich.



9. Dane techniczne

Nr modelu	MPE 58
Wymiary	dł. 220 x szer. 210 x H 100 wys.
Waga	1632 g
Źródło zasilania	220–240V, ~50/60 Hz
Moc znamionowa	40W
Dopuszczalna warunki w miejscu przechowywania	Przechowywać w suchym i czystym miejscu
Liczba lamp UV	4
Typ lamp UV	UV-9W-L 365 nm, 9 W
Typ UV urządzenia	Lampa UV-A typ 3
Czasy wyłączenia	90 sekund, 120 sekund, praca ciągła

NEDERLANDS

Geachte klant,

we zijn blij dat u hebt gekozen voor een product uit ons assortiment. Onze naam staat voor hoogwaardige en uitgebreid geteste kwaliteitsproducten op het gebied van warmte, gewicht, bloeddruk, lichaamstemperatuur, polsslag, zachte therapie, massage, beauty, baby en lucht.

Neem deze gebruikshandleiding aandachtig door, bewaar deze voor later gebruik, laat deze ook door andere gebruikers lezen en neem alle aanwijzingen in acht.

Met vriendelijke groet,
Uw Beurer-team

Omvang van de levering

- 1 MPE 58 uv-nageldroger
- 4 uv-lampen van 9 watt
- 1 gebruiksaanwijzing

Voorgescreven gebruik





Het apparaat mag uitsluitend op mensen worden gebruikt voor het uitharden van uv-nagelgel en het drogen van gelakte vinger- en teennagels.

Het apparaat is alleen bedoeld voor het in de gebruiksaanwijzing beschreven gebruik. De fabrikant is niet aansprakelijk voor enige schade die voortkomt uit onjuist of onzorgvuldig gebruik. Het apparaat is alleen bedoeld voor gebruik door particulieren en niet voor commercieel gebruik.

Veiligheidsrichtlijnen

Toelichting gebruikte symbolen

De volgende symbolen worden gebruikt in de gebruiksaanwijzing.

	Waarschuwing	Waarschuwt voor situaties met verwondingsrisico's of gevaar voor uw gezondheid.
	Let op	Geeft aan dat bepaalde handelingen mogelijk schade veroorzaken aan het apparaat of de toebehoren.
	Aanwijzing	Verwijst naar belangrijke informatie.
		Verwijder het apparaat conform EU-richtlijn 2002/96/EG betreffende de verwijdering van elektrische en elektronische apparatuur - WEEE (Waste Electrical and Electronic Equipment).

Belangrijke veiligheidsaanwijzingen

Waarschuwing

Lees de veiligheidsaanwijzingen aandachtig door voordat u het apparaat gebruikt.

Het niet opvolgen van de volgende aanwijzingen kan leiden tot persoonlijk letsel of schade aan eigendommen.

Bewaar de gebruiksaanwijzing en zorg ervoor dat deze ook toegankelijk is voor andere gebruikers. Draag deze gebruiksaanwijzing samen met het apparaat over.

- Gebruik het apparaat niet als u huidkanker hebt, ongewone verkleuringen op de huid hebt, medicijnen inneemt die de lichtgevoeligheid beïnvloeden of last hebt van lichtovergevoeligheid.
- Bewaar het apparaat buiten bereik van kinderen. Het apparaat is niet geschikt voor kinderen jonger dan veertien jaar.
- Houd het verpakkingsmateriaal buiten bereik van kinderen. Kinderen kunnen hierin stikken.
- Plaats of bewaar het apparaat niet op plaatsen waar het naar beneden kan vallen of in een badkuip, wasbak of andere bak met water kan worden gestoten. Plaats het apparaat niet in water en laat het niet in water of een andere vloeistof vallen. Dit kan een ernstige stroomstoot tot gevolg hebben. Raak nooit een apparaat aan dat in het water is gevallen. Trek meteen de stekker uit het stopcontact.
- Kijk nooit direct in het uv-licht.
- Gebruik het apparaat niet als u zwanger bent.
- Overmatige blootstelling aan uv-straling kan zonnebrand tot gevolg hebben. Overmatige blootstelling aan uv-straling leidt tot veroudering van de huid en verhoogt het risico op huidkanker.
- Overmatige blootstelling aan ultraviolette straling kan ogen en huid beschadigen. Als u veranderingen opmerkt in uw huid, dient u contact op te nemen met een arts.
- Als u ooit een allergische reactie op uv-straling hebt gehad, raadpleeg dan voor het gebruik van het apparaat uw arts.
- Gebruik uitsluitend lampen van het voorgeschreven type. Bij het niet naleven van deze aanwijzingen vervalt de garantie.
- Stel het apparaat niet bloot aan schokken, vocht, stof, chemische stoffen, sterke temperatuurschommelingen en direct zonlicht.
- Plaats geen voorwerpen op het apparaat. Bedek het apparaat niet wanneer het in gebruik is.
- Reparaties mogen alleen door de klantenservice of geautoriseerde handelaars worden uitgevoerd. Bij het niet naleven van deze aanwijzingen vervalt de garantie.
- Zorg ervoor dat gevoelige delen van de huid, zoals littekens en tatoeages, niet met uv-straling in aanraking komen.
- Gebruik het apparaat niet in de buurt van open vuur of verwarmde oppervlakken.
- Haal de netstekker niet aan het netsnoer of met natte handen uit het stopcontact.
- Gebruik het apparaat niet wanneer het zichtbaar beschadigd is, het niet juist functioneert of wanneer de netstekker of het netsnoer beschadigd is. Neem in deze gevallen contact op met de klantenservice.
- Het apparaat mag niet worden gebruikt door personen (waaronder kinderen) met beperkte fysieke, zintuiglijke of geestelijke vermogens of gebrek aan ervaring of kennis. Gebruik door deze personen is alleen toegestaan wanneer het plaatsvindt onder toezicht van een voor hun veiligheid verantwoordelijke persoon, of wanneer zij van deze persoon aanwijzingen hebben ontvangen over gebruik van het apparaat. Kinderen mogen niet met het apparaat spelen. Het apparaat mag niet door kinderen worden gereinigd of onderhouden, tenzij ze hierbij onder toezicht worden gehouden.

1. Kennismaking

De uv-nageldroger MPE 58 combineert de eigenschappen van een uv-lichthardingsapparaat en een nageldroger. Met de uv-nageldroger MPE 58 kunt u de gel op uw vingers-/teennagels uitharden of uw gelakte vinger-/teennagels drogen.

De tunnelachtige speciale constructie van het apparaat en de in de binnenzijde verwerkte reflecterende folie zorgen ervoor dat de nagels gelijkmatig en zorgvuldig worden uitgedroogd. De uv-nageldroger beschikt over een uitneembare bodemplaat, waardoor het apparaat efficiënter en eenvoudiger gereinigd en gedesinfecteerd kan worden. Bovendien kunnen de fluorescentielampen hierdoor eenvoudiger aangebracht en vervangen worden.

Voor het uitharden van de vinger-/teennagels kunt u kiezen uit drie verschillende uv-belichtingstijden (90 seconden, 120 seconden of ononderbroken werking).

2. Beschrijving van het apparaat

1. Uitneembare bodemplaat
2. Afdekking
3. Bedieningsveld

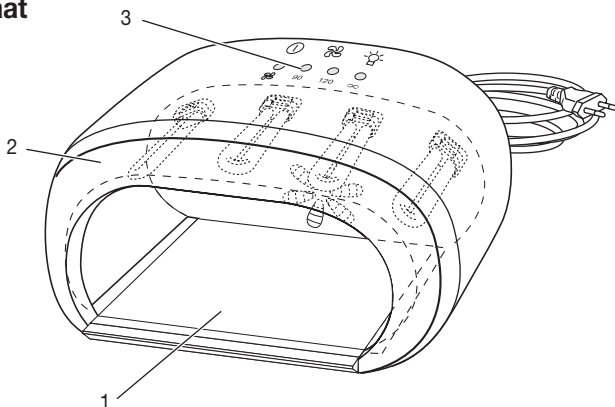

Bedieningsveld

1. AAN/UIT-toets
2. Droger-toets
3. Uv-licht-toets
4. Bedrijfsindicator "Droger"
5. Bedrijfsindicator "Uv-licht 90 seconden"
6. Bedrijfsindicator "Uv-licht 120 seconden"
7. Bedrijfsindicator "Uv-licht ononderbroken werking"

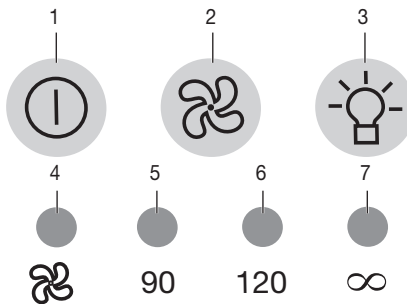

3. Ingebruikname

- Controleer of alle genoemde onderdelen aanwezig zijn. Neem contact op met de klantenservice als er onderdelen ontbreken of beschadigd zijn.
- Verwijder het verpakkingsmateriaal.
- Trek de beschermfolie van de bodemplaat en uit de binnenzijde voordat u het apparaat voor de eerste keer gebruikt.

⚠ Waarschuwing

Houd verpakkingsmateriaal buiten bereik van kinderen. Kinderen kunnen hierin stikken.

- Plaats het apparaat op een stevig, vlak en droog oppervlak.

Voordat u de uv-nageldroger kunt gebruiken, moeten eerst de uv-fluorescentielampen in het apparaat worden aangebracht.

Ga aan de hand van de volgende stappen te werk:

1. Haal de bodemplaat uit het apparaat.

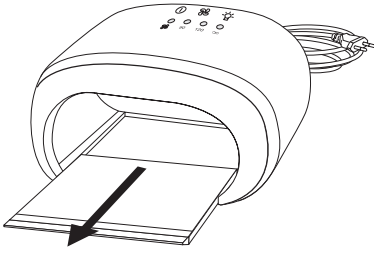

2. Plaats de fluorescentielampen voorzichtig in de fittingen.

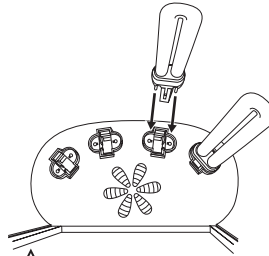

Let op

Let er daarbij op dat de messing klemmen op de juiste wijze zijn aangebracht.

3. Plaats de bodemplaat terug in het apparaat.

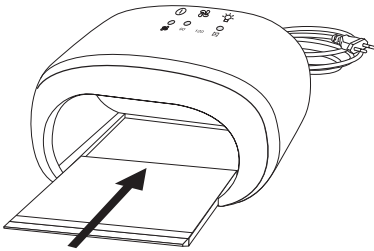

4. Bediening

Uv-nagelgel uitharden

1. Steek de stekker in het stopcontact.
2. Druk op de AAN/UIT-toets om het apparaat in te schakelen.
3. Selecteer met behulp van de uv-licht-toets de gewenste uv-licht-behandelingstijd.
U kunt kiezen uit drie verschillende uv-licht-behandelingstijden (90 seconden, 120 seconden en ononderbroken werking).
 Nadat de ingestelde behandelingstijd is verstreken, wordt het uv-licht automatisch uitgeschakeld (behalve bij de ononderbroken werking).
4. Plaats uw met uv-nagelgel gelakte nagels (met de nagelzijde naar boven) in de opening van het apparaat.
5. Schakel het apparaat uit zodra uw nagels droog zijn. Druk daarvoor op de AAN/UIT-toets en trek vervolgens de stekker uit het stopcontact.

Gelakte nagels drogen

1. Steek de stekker in het stopcontact.
2. Druk op de AAN/UIT-toets om het apparaat in te schakelen.
3. Druk op de droger-toets om de droogfunctie in te schakelen.
De ventilator aan de binnenzijde van de behuizing begint te draaien.
4. Plaats uw met nagellak gelakte nagels (met de nagelzijde naar boven) in de opening van het apparaat.
5. Schakel het apparaat uit zodra uw nagels droog zijn. Druk daarvoor op de AAN/UIT-toets en trek vervolgens de stekker uit het stopcontact.

5. Onderhoud en reiniging

Fluorescentielampen vervangen

Als een van de vier fluorescentielampen niet meer goed functioneert, moeten alle fluorescentielampen worden vervangen.

De juiste fluorescentielampen kunt u via onze klantenservice bijbestellen.

Waarschuwing

Haal de stekker uit het stopcontact voordat u de fluorescentielampen vervangt.

Let op

Plaats uitsluitend fluorescentielampen van het type UV-9W-L in het apparaat.

Volg voor het vervangen van de fluorescentielampen de stappen die in hoofdstuk 3 “Ingebruikname” worden genoemd.

Reiniging

Waarschuwing

Haal de stekker uit het stopcontact voordat u het apparaat reinigt.

- De bodemplaat moet na ieder gebruik worden gereinigd.
- Reinig het oppervlak van het apparaat en de bodemplaat voorzichtig met een licht bevochtigde doek.
- Gebruik geen reinigings- of oplosmiddelen.

6. Wat te doen bij problemen?

Probleem	Mogelijke oorzaak	Oplossing
Het apparaat kan niet worden ingeschakeld.	De netstekker is niet aangesloten.	Steek de stekker in het stopcontact.
	Het stopcontact heeft geen stroom.	Controleer uw verdeelkast.
De uv-nagelgel hardt niet uit.	Te korte behandelingsduur met uv-licht.	Kies voor een langere behandelingsduur met uv-licht.
De nagellak droogt niet.	Te korte behandelingsduur in de droger.	Houd uw gelakte nagels langer in de droger.
De uv-fluorescentielamp brandt niet.	De uv-fluorescentielamp is niet op de juiste wijze aangebracht.	Controleer of de uv-fluorescentielamp op de juiste wijze is aangebracht.
	De uv-fluorescentielamp is defect.	Plaats een nieuwe uv-fluorescentielamp in het apparaat.

7. Reserveonderdelen en aan slijtage onderhevige onderdelen

De reserveonderdelen en de aan slijtage onderhevige onderdelen zijn verkrijgbaar via het betreffende servicepunt (zie lijst met servicepunten). Geef het bijbehorende bestelnummer op.

Omschrijving	Artikel- c.q. bestelnummer
Uv-fluorescentielampen – 4 stuks	163.290

8. Verwijdering

Neem de plaatselijke voorschriften voor het verwijderen van de materialen in acht. Verwijder het apparaat conform verordening 2002/96/EG betreffende afgedankte elektrische en elektronische apparatuur – WEEE (Waste Electrical and Electronic Equipment). Voor meer informatie kunt u contact opnemen met de verantwoordelijke instanties voor afvalverwijdering in uw gemeente.



9. Technische gegevens

Modelnr.	MPE 58
Afmetingen	l 220 x b 210 x h 100 mm
Gewicht	1632 g
Voeding	220–240V, ~50/60 Hz
Nominaal vermogen	40W
Toegestane bewaarvoorschriften	Droog en schoon bewaren
Aantal uv-lampen	4
Type uv-lampen	UV-9W-L 365 nm, 9 watt
Uv-type van het apparaat	Uv A-lamp type 3
Uitschakeltijden	90 seconden, 120 seconden, ononderbroken werking

Estimado cliente:

Agradecemos a preferência que deu à nossa marca ao optar por um produto da nossa gama. A nossa marca é sinónimo de produtos de alta qualidade e submetidos a controlos rigorosos das áreas calor, peso, pressão arterial, temperatura corporal, pulsação, terapia suave, massagem, beleza, bebé e ventilação.

Leia atentamente estas instruções de utilização, guarde-as para utilização futura, disponibilize-as a outros utilizadores e respeite as indicações nelas contidas.

Com os melhores cumprimentos,
A sua equipa da Beurer

Material fornecido

- 1 Secador de unhas por UV MPE 58
- 4 Tubos de UV de 9 watts
- 1 Instruções de utilização

Utilização prevista





Use o aparelho exclusivamente em seres humanos para fins de endurecimento do gel UV para unhas e secagem de unhas das mãos e dos pés pintadas.

O aparelho só deve ser usado para os fins previstos descritos nas instruções de utilização. O fabricante não poderá ser responsabilizado por danos decorrentes de uma utilização incorreta ou irresponsável. Este aparelho não se destina ao uso comercial, mas apenas ao uso doméstico.

Indicações de segurança

Tabela de símbolos

Nestas instruções de utilização são utilizados os seguintes símbolos.

	Aviso	Advertência para o risco de lesões ou perigos para a sua saúde.
	Atenção	Indicação de segurança alertando para o risco de danos no(s) dispositivo/acessórios.
	Nota	Chamada de atenção para informações importantes.
		Eliminação de acordo com a diretiva 2002/96/CE (diretiva REEE), relativa a resíduos de equipamentos elétricos e eletrónicos

Instruções de segurança importantes

Aviso

Antes de começar a usar o aparelho, leia com atenção as indicações em matéria de segurança.

A inobservância das indicações seguintes pode causar danos pessoais ou materiais. Guarde estas instruções de utilização e disponibilize-as a outros utilizadores, se for caso disso. Se der o aparelho a terceiros não se esqueça de entregar as instruções de utilização juntamente.

- Não use o aparelho no caso de sofrer de cancro da pele, se detetar descolorações estranhas na sua pele, se estiver a tomar medicação que aumente a sensibilidade à luz ou se sofrer de uma doença relacionada com a sensibilidade à luz.
- Mantenha o aparelho fora do alcance das crianças. O aparelho não é apropriado para crianças com menos de 14 anos.
- Mantenha as crianças afastadas do material de embalagem. Existe perigo de asfixia.
- Não posicione nem guarde o aparelho em locais onde possa tombar ou onde exista o risco de ser empurrado para dentro de uma banheira, um lavatório ou outro recipiente que contenha água. Não o coloque dentro de água nem o deixe cair para dentro de água ou qualquer outro líquido. Qualquer situação dessas pode causar um choque elétrico grave. Nunca tente pegar no aparelho se este tiver caído para dentro de água. Puxe imediatamente da tomada a ficha de ligação à rede.
- Nunca olhe diretamente para a luz UV.
- Não use o aparelho durante a gravidez.

- A radiação UV em excesso pode causar queimaduras de sol na pele. A exposição demasiado frequente à radiação UV causa o envelhecimento da pele e aumenta o risco do cancro da pele.
- A exposição excessiva a raios ultravioletas pode causar lesões nos olhos e na pele. Se detetar qualquer alteração na sua pele, consulte um médico.
- Caso tenha conhecimento de alguma reação alérgica à radiação UV, consulte o seu médico de família antes de usar o aparelho.
- Use unicamente lâmpadas do tipo especificado. Se desrespeitar esta indicação, a garantia perderá a sua validade.
- Proteja o aparelho contra embates, humidade, pó, produtos químicos, variações acentuadas de temperatura e exposição à luz solar direta.
- Não coloque quaisquer objetos sobre o aparelho. Não cubra o aparelho enquanto estiver a funcionar.
- As reparações só poderão ser efetuadas pelo serviço de apoio ao cliente ou então por revendedores autorizados. Se desrespeitar esta indicação, a garantia perderá a sua validade.
- Mantenha a radiação afastada de áreas sensíveis da sua pele, como por exemplo, cicatrizes e tatuagens.
- Não coloque o aparelho em funcionamento nas imediações de chamas desprotegidas ou superfícies aquecidas.
- Nunca retire da tomada a ficha de ligação à rede puxando pelo cabo ou se tiver as mãos molhadas.
- Não use o aparelho se estiver visivelmente danificado, se não funcionar corretamente ou se a ficha de ligação à rede ou o cabo de alimentação estiverem danificados. Nos casos acima referidos, contacte o serviço de assistência ao cliente.
- O aparelho não foi concebido para ser usado por pessoas (incluindo crianças) limitadas nas suas faculdades físicas, sensoriais ou mentais, nem por pessoas inexperientes e/ou mal informadas, exceto sob a supervisão de uma pessoa responsável pela sua segurança ou que dela recebam instrução sobre a forma correta de utilizar o aparelho. As crianças não podem brincar com o aparelho. A limpeza e a manutenção a realizar pelo utilizador não podem ser efetuadas por crianças, exceto se estiverem sob supervisão de uma pessoa responsável.

1. Conhecer o equipamento

O secador de unhas por UV MPE 58 conjuga as características de aparelho de endurecimento por luz UV e de um secador de unhas.

O secador de unhas por UV MPE 58 permite endurecer a modelagem com gel das unhas das mãos/pés ou secar as unhas das mãos ou dos pés pintadas.

A construção especial do aparelho em forma de túnel e a sua película de reflexão integrada no interior asseguram o endurecimento homogéneo e perfeito das unhas. Para poder efetuar a limpeza e desinfeção de forma mais eficiente e confortável, o secador de unhas por UV dispõe de uma placa de fundo amovível, o que também facilita a montagem e desmontagem das lâmpadas fluorescentes.

Para o endurecimento das unhas das mãos ou dos pés poderá optar por uma de três durações de radiação com UV diferentes (temporizador de 90 segundos, temporizador de 120 segundos, funcionamento sem temporização).

2. Descrição do dispositivo

1. Placa de fundo amovível
2. Tampa exterior
3. Painel de comando

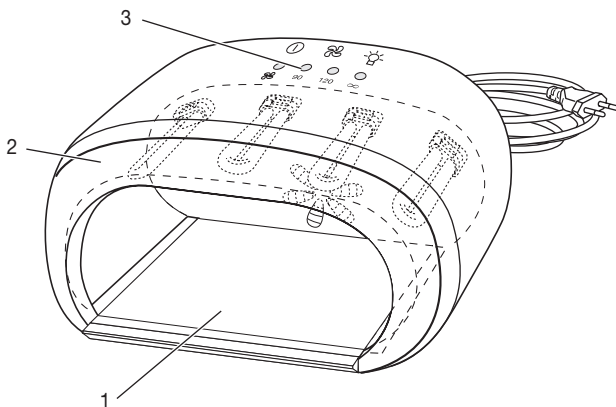

Painel de comando

1. Botão de ligar/desligar
2. Botão do secador
3. Botão da luz UV
4. Indicador de funcionamento "Secador"
5. Indicador de funcionamento "Luz UV com temporização de 90 segundos"
6. Indicador de funcionamento "Luz UV com temporização de 120 segundos"
7. Indicador de funcionamento "Luz UV sem temporização"

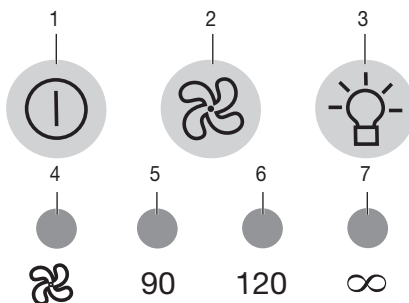

3. Colocação em funcionamento

- Verifique se a embalagem contém todos os componentes identificados no volume de entrega previsto. Se faltarem peças, ou se alguma peça estiver danificada, contacte o serviço de assistência ao cliente.
- Remova todo o material de embalagem.
- Antes de usar o aparelho pela primeira vez, tire a película protetora do fundo e das superfícies do interior.



Aviso

Mantenha as crianças afastadas do material de embalagem. Existe perigo de asfixia.

- Coloque o aparelho sobre uma superfície estável, plana e seca.

Antes de poder começar a usar o secador de unhas por UV, é preciso colocar as lâmpadas fluorescentes de UV no aparelho.

Para o fazer, sigas os seguintes passos:

1. Puxe a placa de fundo para fora.

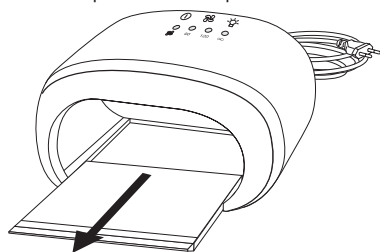

2. Cuidadosamente, coloque as lâmpadas fluorescentes nos respetivos suportes.

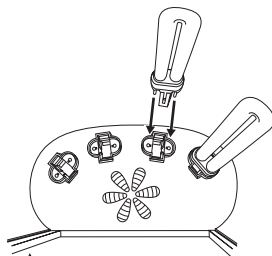

Atenção

Assegure-se de que os contactos de latão ficam colocados corretamente.

3. Insira a placa de fundo.

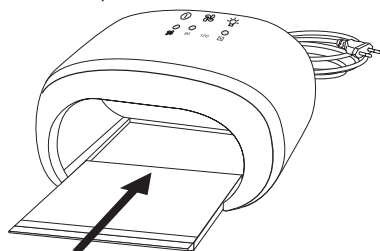

4. Utilização

Endurecer o gel UV das unhas

1. Ligue a ficha da fonte de alimentação à tomada elétrica.
2. Para ligar o aparelho, prima o botão de ligar/desligar.
3. Selecione o tempo de tratamento com luz UV que pretende, usando o botão da luz UV. Poderá optar por uma de três durações de tratamento com luz UV diferentes (temporização de 90 segundos, temporização de 120 segundos e sem temporização).
 A luz UV desliga-se automaticamente depois de decorrido o tempo de tratamento predefinido. (Exceto no modo sem temporização)
4. Introduza no aparelho a mão com as unhas cobertas com gel UV (com o lado das unhas virado para cima).
5. Depois da utilização, desligue o aparelho. Basta premir o botão de ligar/desligar e retirar da tomada a ficha de ligação à rede.

Secar o verniz das unhas

1. Ligue a ficha da fonte de alimentação à tomada elétrica.
2. Para ligar o aparelho, prima o botão de ligar/desligar.
3. Para ligar a função do secador, prima o botão do secador.
O ventilador no interior da caixa começa a rodar.
4. Introduza no aparelho a mão com as unhas pintadas com verniz (com o lado das unhas virado para cima).
5. Logo que as suas unhas tenham secado, desligue o aparelho. Basta premir o botão de ligar/desligar e retirar da tomada a ficha de ligação à rede.

5. Conservação e limpeza

Substituição das lâmpadas fluorescentes

Se uma das quatro lâmpadas fluorescentes deixar de funcionar corretamente, substitua as quatro ao mesmo tempo. As lâmpadas fluorescentes adequadas podem ser encomendadas através do nosso serviço de assistência ao cliente.



Aviso

Antes de começar a substituir as lâmpadas fluorescentes, retire da tomada a ficha de ligação à rede!



Atenção

Use no aparelho exclusivamente lâmpadas fluorescentes do tipo UV-9W-L.

Para substituir as lâmpadas fluorescentes, siga os passos descritos no capítulo “3. Colocação em funcionamento”.

Limpeza



Aviso

Antes de começar a limpar o aparelho, retire da tomada a ficha de ligação à rede!

- Limpe a placa de fundo após cada utilização do aparelho.
- Limpe a superfície do aparelho e a placa de fundo com cuidado e apenas com um pano ligeiramente humedecido.
- Não use produtos de limpeza nem solventes.

6. O que fazer em caso de problemas?

Problema	Possível causa	Solução
Não é possível desligar o aparelho.	A ficha não está ligada à tomada.	Ligue a ficha da fonte de alimentação à tomada elétrica.
	A tomada está sem tensão.	Verifique os disjuntores no seu quadro elétrico.
O gel UV para unhas não endurece.	Tempo de tratamento com luz UV insuficiente.	Selecione uma duração de tratamento com luz UV mais longa.
O verniz das unhas não seca.	O tempo de tratamento no secador é insuficiente.	Mantenha a mão com as unhas pintadas por mais tempo dentro do secador.
A lâmpada fluorescente de UV não se acende.	A lâmpada fluorescente de UV está mal colocada.	Verifique se a lâmpada fluorescente de UV está colocada corretamente.
	Lâmpada fluorescente de UV danificada.	Substitua-a por uma lâmpada fluorescente de UV nova.

7. Peças de substituição e desgaste

As peças de substituição e desgaste podem ser adquiridas através do serviço de assistência da sua área (consultar a lista de endereços de assistência). Indique o respetivo número de encomenda.

Designação	Ref. ^a ou Número de encomenda
Lâmpadas fluorescentes de UV, 4 unidades	163.290

8. Eliminação

Respeite as regulamentações locais referentes à eliminação deste tipo de material. Elimine o aparelho de acordo com a diretiva 2002/96/CE (diretiva REEE), relativa a resíduos de equipamentos elétricos e eletrónicos. Se tiver qualquer dúvida a este respeito, informe-se junto do serviço municipal responsável pelo tratamento de resíduos.



8. Dados técnicos

Número do modelo	MPE 58
Dimensões	C 220 x L 210 x A 100 mm
Peso	1632 g
Alimentação de corrente	220–240V, ~50/60 Hz
Potência nominal	40W
Condições de armazenamento admissíveis	Armazenar em local seco e limpo
Quantidade de lâmpadas de UV	4
Tipo de lâmpadas de UV	UV-9W-L 365 nm, 9 W
Modelo UV do aparelho	Lâmpada UV-A tipo 3
Intervalos de temporização	90 segundos, 120 segundos, sem temporização

Αγαπητή πελάτισσα, αγαπητέ πελάτη,

σας ευχαριστούμε που επιλέξατε ένα προϊόν της σειράς προϊόντων μας. Το όνομά μας ταυτίζεται με υψηλών προδιαγραφών προϊόντα, τα οποία υπόκεινται σε λεπτομερείς ελέγχους ποιότητας, στους τομείς θερμότητας, βάρους, αρτηριακής πίεσης, θερμοκρασίας σώματος, σφυγμού, ήπιας θεραπείας, μασάζ, μορφιάς, βρεφικής φροντίδας και αέρα.

Παρακαλούμε διαβάστε προσεκτικά όλες τις παρούσες οδηγίες χρήσης, φυλάξτε τις για μελλοντική χρήση, διαθέστε τις και σε άλλους χρήστες και τηρήστε τις υποδείξεις.

Φιλικά

Η ομάδα της Beurer

Παραδοτέα

- 1 MPE 58 Στεγνωτήρας νυχιών με υπεριώδεις ακτίνες
- 4 Σωλήνες υπεριωδών 9 Watt
- 1 Οδηγίες χρήσης





Προβλεπόμενη χρήση

Χρησιμοποιείτε τη συσκευή αποκλειστικά σε ανθρώπους για τη σκλήρυνση του τζελ υπεριωδών για τα νύχια και το στέγνωμα βερνικωμένων νυχιών χειρών και ποδιών.

Η συσκευή σας είναι κατάλληλη μόνο για τον σκοπό που περιγράφεται στις οδηγίες χρήσης. Ο κατασκευαστής δεν ευθύνεται για ζημιές που προκλήθηκαν από μη ενδεδειγμένη ή ανεύθυνη χρήση. Η συσκευή προορίζεται μόνο για οικιακή χρήση και όχι για εμπορική χρήση.

Υποδείξεις ασφαλείας**Πίνακας χαρακτήρων**

Τα ακόλουθα σύμβολα χρησιμοποιούνται στις οδηγίες χρήσης.

	Προειδοποίηση	Προειδοποιητική υπόδειξη για κινδύνους τραυματισμού ή κινδύνους για την υγεία σας.
	Προσοχή	Υπόδειξη ασφαλείας για πιθανές ζημιές στη συσκευή/στα παρελκόμενα.
	Υπόδειξη	Υπόδειξη για σημαντικές πληροφορίες.
	Απορρίψτε τη συσκευή σύμφωνα με την οδηγία 2002/96/EK της ΕΚ σχετικά με τα απόβλητα ειδών ηλεκτρικού και ηλεκτρονικού εξοπλισμού – ΑΗΗΕ (Waste Electrical and Electronic Equipment).	

Σημαντικές οδηγίες ασφαλείας** Προειδοποίηση**

Πριν αρχίσετε να χρησιμοποιείτε τη συσκευή, διαβάστε προσεκτικά τις οδηγίες ασφαλείας.

Η μη τήρηση των ακόλουθων υποδείξεων μπορεί να προκαλέσει τραυματισμούς ή υλικές ζημιές. Φυλάξτε τις οδηγίες χρήσης και φροντίστε να είναι διαθέσιμες και στους άλλους χρήστες. Μεταβιβάστε αυτές τις οδηγίες χρήσης σε περίπτωση παράδοσης της συσκευής.

- Μην χρησιμοποιείτε τη συσκευή αν πάσχετε από καρκίνο του δέρματος, έχετε ασυνήθιστους αποχρωματισμούς του δέρματος, λαμβάνετε φάρμακα που αυξάνουν την ευαισθησία στο φως ή πάσχετε από υπερευαισθησία στο φως.
- Φυλάξτε τη συσκευή μακριά από τα παιδιά. Η συσκευή δεν είναι κατάλληλη για παιδιά κάτω των 14 ετών.
- Κρατήστε τη συσκευασία μακριά από τα παιδιά. Υπάρχει κίνδυνος ασφυξίας.
- Μην τοποθετείτε ή αποθηκεύετε τη συσκευή σε μέρη όπου θα μπορούσε να πέσει κάτω, ή σε μανιέρα, νιπτήρα ή άλλο δοχείο που περιέχει νερό. Μην την τοποθετείτε σε νερό και μην την αφήνετε να πέσει σε νερό ή άλλο υγρό. Αυτό θα μπορούσε να προκαλέσει σοβαρή ηλεκτροπληξία. Σε καμία περίπτωση μην πιάνετε συσκευή που έχει πέσει στο νερό. Βγάλτε αμέσως το βύσμα.
- Μην κοιτάζετε ποτέ απευθείας τη λάμπα υπεριωδών.
- Μην χρησιμοποιείτε τη συσκευή κατά τη διάρκεια της εγκυμοσύνης.
- Η υπερβολική υπεριώδης ακτινοβολία μπορεί να προκαλέσει έγκαυμα στο δέρμα. Η πολύ συχνή έκθεση σε υπεριώδη ακτινοβολία προκαλεί γήρανση του δέρματος και αυξάνει τον κίνδυνο καρκίνου του δέρματος.

- Η υπερβολική έκθεση σε υπεριώδη ακτινοβολία μπορεί να προκαλέσει ζημιές στα μάτια και το δέρμα. Αν παρατηρήσετε μεταβολές στο δέρμα σας, επισκεφτείτε γιατρό.
- Αν γνωρίζετε ότι έχετε αλλεργική αντίδραση στην υπεριώδη ακτινοβολία, συμβουλευτείτε το γιατρό σας πριν χρησιμοποιήσετε τη συσκευή.
- Χρησιμοποιείτε αποκλειστικά λαμπτήρες του προβλεπόμενου τύπου. Σε περίπτωση μη τήρησης, παύει να ισχύει η εγγύηση.
- Προφυλάξτε τη συσκευή από χτυπήματα, υγρασία, σκόνη, χημικά, έντονες διακυμάνσεις θερμοκρασίας και από την άμεση ηλιακή ακτινοβολία.
- Μην τοποθετείτε αντικείμενα πάνω στη συσκευή. Μην καλύπτετε τη συσκευή ενώ είναι σε λειτουργία.
- Επισκευές επιτρέπεται να πραγματοποιούνται μόνον από την υπηρεσία εξυπηρέτησης πελατών ή από εξουσιοδοτημένους εμπόρους. Σε περίπτωση μη τήρησης, παύει να ισχύει η εγγύηση.
- Κρατάτε ευαίσθητες περιοχές του δέρματος, όπως ουλές και τατουάζ, μακριά από την ακτινοβολία.
- Μην χρησιμοποιείτε τη συσκευή κοντά σε γυμνές φλόγες ή θερμαινόμενες επιφάνειες.
- Μην τραβάτε το βύσμα από την πρίζα από το καλώδιο ή με βρεγμένα χέρια.
- Μην χρησιμοποιείτε τη συσκευή αν παρουσιάζει εμφανείς ζημιές, δεν λειτουργεί σωστά ή έχει υποστεί ζημιά το βύσμα ή το καλώδιο τροφοδοσίας. Στις εν λόγω περιπτώσεις επικοινωνήστε με το τμήμα εξυπηρέτησης πελατών.
- Η συσκευή δεν προορίζεται για χρήση από άτομα (συμπεριλαμβανομένων των παιδιών) με περιορισμένες σωματικές, αισθητήριες ή πνευματικές ικανότητες, είτε λόγω σωματικής ή νοητικής αναπηρίας είτε λόγω έλλειψης πείρας και/ή γνώσεων, εκτός αν αυτά τα άτομα επιτηρούνται από κάποιο άλλο άτομο που είναι υπεύθυνο για την ασφάλειά τους ή έχουν λάβει οδηγίες από αυτό το άτομο σχετικά με τη χρήση της συσκευής. Μην αφήνετε τα παιδιά να παίζουν με τη συσκευή. Ο καθαρισμός και η συντήρηση από τον χρήστη δεν πρέπει να εκτελούνται από παιδιά, εκτός αν επιτηρούνται.

1. Γνωριμία με τη συσκευή

Ο στεγνωτήρας νυχιών με υπεριώδεις ακτίνες MPE 58 συνδυάζει τις ιδιότητες μιας συσκευής σκλήρυνσης νυχιών με υπεριώδεις και ενός στεγνωτήρα νυχιών.

Με το στεγνωτήρα νυχιών με υπεριώδεις MPE 58 μπορείτε να σκληρύνετε τη διαμόρφωση του τζελ στα νύχια των χεριών ή των ποδιών σας ή να στεγνώσετε τα βερνικωμένα νύχια των χεριών ή των ποδιών σας.

Η ειδική κατασκευή της συσκευής σε μορφή σήραγγας και η ανακλαστική μεμβράνη που είναι ενσωματωμένη στο εσωτερικό της διασφαλίζουν την ομοιόμορφη και καθαρή σκλήρυνση των νυχιών. Για να μπορούν να διεξάγονται αποτελεσματικότερα και πιο άνετα ο καθαρισμός και η απολύμανση, ο στεγνωτήρας νυχιών με υπεριώδεις διαθέτει μια αφαιρούμενη πλάκα βάσης. Επιπλέον, με αυτό τον τρόπο διευκολύνεται η ενσωμάτωση και η αντικατάσταση των λαμπτήρων φθορισμού.

Για τη σκλήρυνση των νυχιών των χεριών / ποδιών μπορείτε να επιλέξετε ανάμεσα σε τρεις διαφορετικές διάρκειες έκθεσης σε υπεριώδεις ακτίνες (χρονοδιακόπτης 90 δευτερολέπτων, χρονοδιακόπτης 120 δευτερολέπτων, διαρκής λειτουργία).

2. Περιγραφή συσκευής

1. Εκτεινόμενη πλάκα βάσης
2. Εξωτερικό κάλυμμα
3. Πίνακας χειρισμού

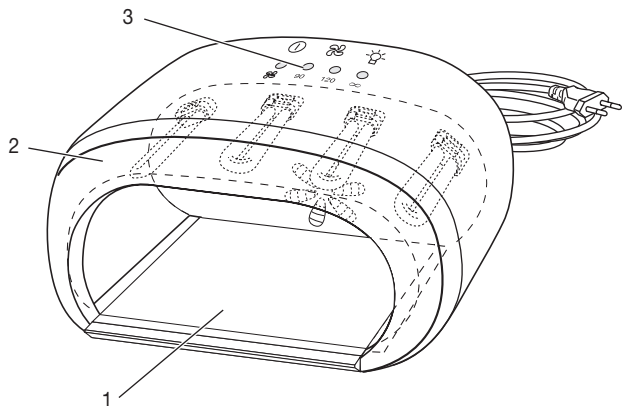

Πίνακας χειρισμού

1. Πλήκτρο ON/OFF
2. Πλήκτρο στεγνωτήρα
3. Πλήκτρο υπεριωδών ακτίνων
4. Ένδειξη λειτουργίας «Στεγνωτήρας»
5. Ένδειξη λειτουργίας «Χρονοδιακόπτης 90 δευτερολέπτων υπεριωδών ακτίνων»
6. Ένδειξη λειτουργίας «Χρονοδιακόπτης 120 δευτερολέπτων υπεριωδών ακτίνων»
7. Ένδειξη λειτουργίας «Διαρκής λειτουργία υπεριωδών ακτίνων»

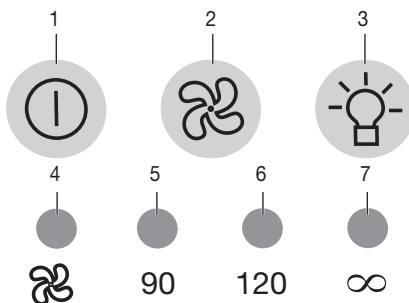

3. Θέση σε λειτουργία

- Βεβαιωθείτε ότι η συσκευασία περιλαμβάνει όλα τα αναφερόμενα εξαρτήματα. Αν κάποια εξαρτήματα λείπουν ή είναι ελαττωματικά, απευθυνθείτε στην υπηρεσία εξυπηρέτησης πελατών.
- Αφαιρέστε ολόκληρο το υλικό συσκευασίας.
- Προτού χρησιμοποιήσετε τη συσκευή για πρώτη φορά, αφαιρέστε την προστατευτική μεμβράνη από την πλάκα βάσης και τον εσωτερικό χώρο.



Προειδοποίηση

Κρατήστε τη συσκευασία μακριά από τα παιδιά. Υπάρχει κίνδυνος ασφυξίας.

- Τοποθετήστε τη συσκευή σε σταθερή, επίπεδη και στεγνή επιφάνεια.

Για να μπορέσετε να αρχίσετε να χρησιμοποιείτε το στεγνωτήρα νυχιών με υπεριώδεις, πρέπει να τοποθετήσετε τους λαμπτήρες φθορισμού υπεριώδους ακτινοβολίας.

Για το σκοπό αυτό ακολουθήστε τα εξής βήματα:

1. Τραβήξτε έξω την πλάκα βάσης.

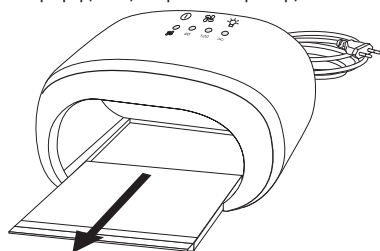

2. Τοποθετήστε προσεκτικά τους λαμπτήρες φθορισμού στις υποδοχές.

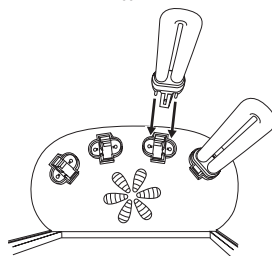

Προσοχή

Προσέξτε να τοποθετηθούν σωστά οι ακροδέκτες από ορείχαλκο.

3. Τοποθετήστε την πλάκα βάσης.

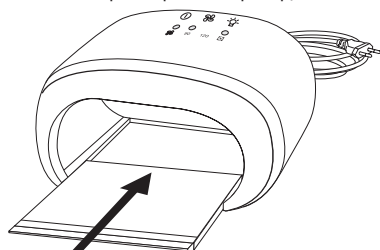

4. Χειρισμός

Σκλήρυνση τζελ υπεριδρών για τα νύχια.

1. Βάλτε το βύσμα στην πρίζα.
2. Για να ενεργοποιήσετε τη συσκευή, πιέστε το πλήκτρο ON/OFF.
3. Επιλέξτε με το πλήκτρο υπεριδρών ακτίνων τον επιθυμητό χρόνο θεραπείας σας με υπεριώδεις ακτίνες. Μπορείτε να επιλέξετε ανάμεσα σε τρεις διαφορετικούς χρόνους έκθεσης σε υπεριώδεις ακτίνες (χρονοδιακόπτης 90 δευτερολέπτων, χρονοδιακόπτης 120 δευτερολέπτων και διαρκής λειτουργία).
 Οι υπεριώδεις ακτίνες σβήνουν αυτόματα μετά την παρέλευση του ρυθμισμένου χρόνου θεραπείας (με εξαίρεση τη συνεχή λειτουργία)
4. Τοποθετήστε στο άνοιγμα της συσκευής τα βερνικωμένα με τζελ υπεριδρών νύχια σας (με την πλευρά των νυχιών προς τα επάνω).
5. Απενεργοποιήστε τη συσκευή μετά τη χρήση. Για να γίνει αυτό, πιέστε το πλήκτρο ON/OFF και αποσυνδέστε το βύσμα από την πρίζα.

Στέγνωμα βερνικωμένων νυχιών

1. Βάλτε το βύσμα στην πρίζα.
2. Για να ενεργοποιήσετε τη συσκευή, πιέστε το πλήκτρο ON/OFF.
3. Για να ενεργοποιήσετε τη λειτουργία στεγνωτήρα, πιέστε το πλήκτρο στεγνωτήρα. Ο ανεμιστήρας στο εσωτερικό του περιβλήματος αρχίζει να περιστρέφεται.
4. Τοποθετήστε στο άνοιγμα της συσκευής τα βερνικωμένα με βερνίκι νυχιών νύχια σας (με τα νύχια προς τα επάνω).
5. Μόλις στεγνώσει το βερνίκι νυχιών σας, απενεργοποιήστε τη συσκευή. Για να γίνει αυτό, πιέστε το πλήκτρο ON/OFF και αποσυνδέστε το βύσμα από την πρίζα.

5. Συντήρηση και καθαρισμός

Αντικατάσταση των λαμπτήρων φθορισμού

Αν ένας από τους τέσσερις λαμπτήρες φθορισμού δεν λειτουργεί πλέον απρόσκοπτα, αντικαταστήστε ταυτόχρονα και τους τέσσερις λαμπτήρες φθορισμού.

Μπορείτε να παραγγείλετε τους κατάλληλους λαμπτήρες φθορισμού από το τμήμα εξυπηρέτησης πελατών μας.



Προειδοποίηση

Πριν αρχίσετε την αντικατάσταση των λαμπτήρων φθορισμού, τραβήξτε το βύσμα από την πρίζα!



Προσοχή

Τοποθετείτε στη συσκευή αποκλειστικά λαμπτήρες φθορισμού τύπου UV-9W-L.

Για να αντικαταστήσετε τους λαμπτήρες φθορισμού, ακολουθήστε τα βήματα του κεφαλαίου «3. Θέση σε λειτουργία».

Καθαρισμός



Προειδοποίηση

Πριν αρχίσετε τον καθαρισμό, τραβήξτε το βύσμα από την πρίζα!

- Καθαρίζετε την πλάκα βάσης μετά από κάθε χρήση.
- Καθαρίστε προσεκτικά την επιφάνεια της συσκευής και την πλάκα βάσης μόνο με ένα ελαφρώς βρεγμένο πανί.
- Μην χρησιμοποιείτε καθαριστικά ή διαλυτικά.

6. Τι κάνω σε περίπτωση που εμφανιστούν προβλήματα

Πρόβλημα	Πιθανή αιτία	Αντιμετώπιση
Η συσκευή δεν μπορεί να ενεργοποιηθεί.	Το βύσμα δεν είναι συνδεδεμένο με την πρίζα.	Βάλτε το βύσμα στην πρίζα.
	Δεν υπάρχει τάση στην πρίζα.	Ελέγξτε τον ηλεκτρικό πίνακά σας.
Το τζελ υπεριωδών για τα νύχια δεν σκληραίνεται.	Πολύ σύντομος χρόνος θεραπείας με υπεριώδεις ακτίνες.	Ρυθμίστε μεγαλύτερο χρόνο θεραπείας με υπεριώδεις ακτίνες.
Το βερνίκι νυχιών δεν στεγνώνει.	Πολύ σύντομος χρόνος θεραπείας στο στεγνωτήρα.	Κρατήστε τα βερνικωμένα νύχια σας για περισσότερη ώρα στο στεγνωτήρα.
Ο λαμπτήρας φθορισμού υπεριώδους ακτινοβολίας δεν ανάβει.	Ο λαμπτήρας φθορισμού υπεριώδους ακτινοβολίας δεν έχει τοποθετηθεί σωστά.	Ελέγξτε αν ο λαμπτήρας φθορισμού υπεριώδους ακτινοβολίας είναι σωστά τοποθετημένος.
	Ο λαμπτήρας φθορισμού υπεριώδους ακτινοβολίας είναι χαλασμένος.	Τοποθετήστε ένα νέο λαμπτήρα φθορισμού υπεριώδους ακτινοβολίας.

7. Ανταλλακτικά και αναλώσιμα

Τα ανταλλακτικά και αναλώσιμα διατίθενται μέσω της εκάστοτε διεύθυνσης εξυπηρέτησης πελατών (σύμφωνα με τη λίστα διευθύνσεων εξυπηρέτησης πελατών. Αναφέρετε τον κατάλληλο αριθμό παραγγελίας.

Όνομασία	Αριθμός είδους ή παραγγελίας
Λαμπτήρες υπεριωδών ακτίνων 4 τεμ.	163.290

8. Απόρριψη

Τηρείτε τους τοπικούς κανονισμούς για την απόρριψη των υλικών. Απορρίψτε τη συσκευή ως απόβλητο σύμφωνα με την οδηγία 2002/96/EK σχετικά με τα απόβλητα ειδών ηλεκτρικού και ηλεκτρονικού εξοπλισμού – ΑΗΗΕ (Waste Electrical and Electronic Equipment). Σε περίπτωση αποριών απευθυνθείτε στην αρμόδια για την απόσυρση δημοτική υπηρεσία.



9. Τεχνικά χαρακτηριστικά

Αριθ. μοντέλου	MPE 58
Διαστάσεις	M 220 x Π 210 x Y 100 mm
Βάρος	1632 g
Παροχή ρεύματος	220–240V, ~ 50/60 Hz
Όνομαστική ισχύς	40W
Επιτρεπόμενες συνθήκες αποθήκευσης	Αποθήκευση σε στεγνό και καθαρό χώρο
Αριθμός λαμπτήρων υπεριωδών	4
Τύπος λαμπτήρων υπεριωδών	UV-9W-L 365 nm, 9W
Τύπος υπεριωδών της συσκευής	Λαμπτήρας υπεριωδών Α τύπου 3
Χρόνοι απενεργοποίησης	90 δευτερόλεπτα, 120 δευτερόλεπτα, διαρκής λειτουργία

