



ЗАМОК НАКЛАДНОЙ ЦИЛИНДРОВЫЙ ЗН2А

Класс 1 ГОСТ 5089-97

ИНСТРУКЦИЯ

1. ОБЩИЕ УКАЗАНИЯ.

1.1. Замок накладной цилиндрический ЗН2А предназначен для установки на двери общественных зданий и жилых помещений, правого и левого расположения, открывающихся внутрь и наружу, толщиной 38-45 мм.

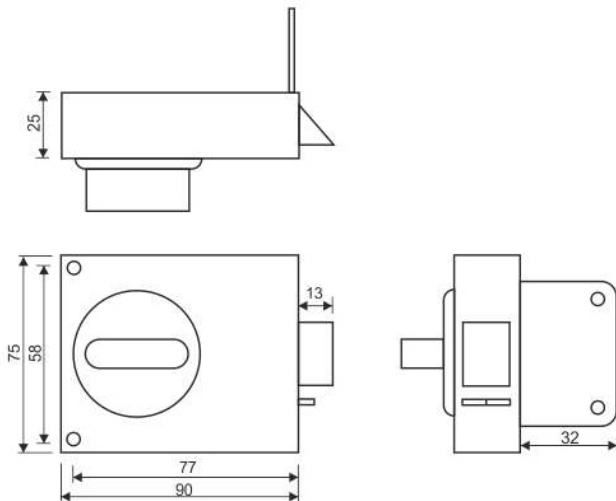

2. КОМПЛЕКТНОСТЬ ПОСТАВКИ.

- 2.1. В комплект поставки входит:
- | | |
|---------------------------|--------|
| 1.Механизм цилиндрический | -1 шт. |
| 2.Планка запорная | -1 шт. |
| 3.Механизм секрета | -1 шт. |
| 4.Ключ | -5 шт. |
| 5.Кольцо для ключей | -1 шт. |
| 6.Накладка лицевая | -1 шт. |
| 7.Шуруп 1-4*30 | -6 шт. |
| 8.Шуруп 1-4*50 | -2 шт. |
| 9.Винты М5х25 или М5х30 | -2 шт. |
| 10.Инструкция | -1 шт. |

3. ПОРЯДОК УСТАНОВКИ ЗАМКА.

- 3.1. Перед установкой замка проверьте его комплектацию. Определите место установки замка и нанесите разметку согласно схеме замка.
- 3.2. С внешней стороны двери выберите паз под цилиндрический механизм, а с внутренней – паз под накладку для крепления винтов.
- 3.3. Вставьте цилиндрический механизм в дверь и обрежьте язычок до необходимой Вам длины так, чтобы он не касался противоположной стороны корпуса, где крепится вертушка для открывания изнутри.
- 3.4. Убедитесь, что скос засова-заселки направлен в сторону закрывания двери. В противном случае, необходимо переставить засов-заселку скосом в противоположную сторону (перестановку должен производить мастер по ремонту и установке замков). Для этого снимите вертушку (отвернув крепящий её винт), выньте шплинт и разберите механизм. Сборку произведите в обратной последовательности, не забыв установить шайбу под шплинт.
- 3.5. Установите цилиндрический механизм на дверь, закрепив его двумя винтами через накладку для крепления винтов.
- 3.6. Установите на косяке двери запорную планку, закрепив ее двумя шурупами 4х30 (с торца) и двумя шурупами

4x50,обеспечив расстояние 1.4мм между запорной планкой и запорным механизмом. На расстоянии более 4мм замок будет работать как защелка, засов не будет выдвигаться на полную длину и фиксироваться в положении «на упор».

- 3.7.При установке замка на двери не допускаются удары по корпусу и засову. Запрещаются удары дверью, на которой находится замок с выдвинутым засовом, о дверной косяк. Запрещается сверление крепежных отверстий и крепление замка при помощи сварки.

4.ПОРЯДОК РАБОТЫ ЗАМКА.

- 4.1.Запирание двери осуществляется без ключа, засов-защелка выдвигается и фиксируется в положении «на упор» автоматически.
- 4.2.Снаружи дверь отпирается поворотом ключа по часовой стрелке до отказа. Ключ в скважину вставляйте до упора. Открыв дверь, поверните ключ против часовой стрелки в исходное положение и выньте из скважины.
- 4.3.Изнутри дверь отпирается поворотом вертушки по часовой стрелке до отказа.
- 4.4.Чтобы зафиксировать засов-защелку в отведенном положении, поверните вертушку, а затем, придерживая засов в корпусе замка, отпустите.
- 4.5.Из отведенного положения засов-защелка освобождается поворотом вертушки против часовой стрелки.
- 4.6.Во избежание деформации ключа не прикладывайте больших усилий при отпирании. Если заедает механизм, поверните ключ в исходное положение и убедитесь, что он вставлен до упора.

5. ГАРАНТИЙНЫЕ ОБЯЗАТЕЛЬСТВА.

- 5.1.Гарантийный срок и срок службы замка – 3 года со дня продажи через розничную сеть при условии строгого соблюдения потребителем правил установки и эксплуатации замка из пп.3 и 4 настоящей инструкции.
- 5.2.В случае выявления неисправностей в пределах гарантийного срока замок подлежит замене по месту его приобретения с

предъявлением товарного чека, настоящей инструкции с отметкой магазина о дате продажи, полной комплектности и отсутствии следов вскрытия корпуса.

- 5.3.Гарантийные обязательства производителя обеспечиваются в соответствии с Законом РФ «О защите прав потребителя».
- 5.4.Производитель оставляет за собой право внесения изменений, касающихся конструктивных особенностей и цвета покрытия замка.

6.СВИДЕТЕЛЬСТВО О ПРОДАЖЕ.

Дата продажи « __ » _____ 201__ г.

Штамп магазина

Без штампа недействительно

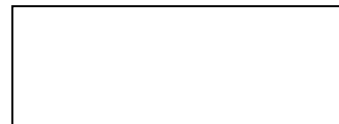

Дефекты

_____ (заполняет продавец)

WWW.ALLUR.INFO

**Изготовлено по заказу: ООО “Уральская Замочная Компания”,
участника Российской Ассоциации Производителей и Дилеров
замочной продукции РАПИД
620041 г. Екатеринбург, ул.Уральская,3
тел./343/379-00-81, 379-00-82
«АЛЛЮР» является зарегистрированной торговой маркой**