

BOSE[®]

Setup Guide

คู่มือการติดตั้ง

설치 안내서

安裝指南

安裝指南

دليل الاعداد



VideoWave[®] III
entertainment system

Safety Information

Please read this guide

Please take the time to follow the instructions in this setup guide carefully. They will help you set up and operate your system properly and enjoy its advanced features. Please save all safety and operating instructions, including this guide, for future reference.

All Bose® products must be used in accordance with local, state, and federal law, and industry standards.

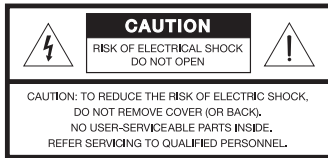

The lightning flash with arrowhead symbol within an equilateral triangle alerts the user to the presence of uninsulated, dangerous voltage within the system enclosure that may be of sufficient magnitude to constitute a risk of electric shock.



The exclamation point within an equilateral triangle, as marked on the system, is intended to alert the user to the presence of important operating and maintenance instructions in this owner's guide.



WARNINGS:

- To reduce the risk of fire or electrical shock, do not expose the product to rain or moisture.
- Do not expose this apparatus to dripping or splashing, and do not place objects filled with liquids, such as vases, on or near the apparatus. As with any electronic products, use care not to spill liquids into any part of the system. Liquids can cause a failure and / or a fire hazard.
- Do not place any naked flame sources, such as lighted candles, on or near the apparatus.
- Keep the remote control batteries away from children. They may cause a fire or chemical burn if mishandled. Do not recharge, disassemble, heat above 212°F (100°C), or incinerate. Dispose of used batteries promptly. Replace only with batteries of the correct type and model number.



廢電池請回收

Please dispose of used batteries properly, following any local regulations. Do not incinerate.



WARNINGS:

- Contains small parts that may be a choking hazard. Not suitable for children under age 3. 
- Never place the equipment on an unstable surface. The equipment may fall, causing serious personal injury or death. Many injuries, particularly to children, can be avoided by taking simple precautions such as:
 - Only using furniture that can safely support the equipment.
 - Ensuring the equipment is not overhanging the edge of the supporting furniture.
 - Not placing the equipment on furniture (for example, cupboards or book-cases) without appropriately anchoring both the furniture and the equipment to a wall.
 - Not placing toys or other items on top of the equipment.
 - Not standing the equipment on cloth or other materials placed between the equipment and supporting furniture.
 - Educating children about the dangers of playing with the equipment and climbing on furniture to reach the equipment.
- Allowing children to push, pull, or climb on the monitor may cause it to tip over, possibly resulting in personal injury or death.
 - For safety and greater stability, installation of the included anti-tip straps is recommended.
 - Be sure to install both anti-tip straps according to the instructions on page 10.
- If wall-mounting the monitor, follow the wall bracket manufacturer's instructions and the guidelines provided here and on page 12. Unsafe mounting of any heavy load can result in serious injury and property damage.
 - Use only an agency-approved wall-mount bracket capable of supporting a 150 lb. (68 kg) product.
 - Make sure the wall bracket is installed according to all applicable building codes.
 - If you doubt your ability to safely wall-mount this product, contact a professional installer for help.
- Long-term exposure to loud audio may cause hearing damage. It is best to avoid extreme volume when using the system with or without headphones, especially for extended periods.



CAUTIONS:

- Make no modifications to the system or accessories. Unauthorized alterations may compromise safety, regulatory compliance, and system performance, and may void the warranty.
- Due to ventilation requirements, do not place the monitor in a confined space such as in a wall cavity or in an enclosed cabinet.
- Do not block any of the ventilation openings on the rear panel of the monitor. These openings provide the necessary ventilation to ensure reliable operation and to prevent overheating.
- Do not place the monitor near or over a source of heat.

NOTES:

- Where the mains plug or appliance coupler is used as the disconnect device, such disconnect device shall remain readily operable.
- The product must be used indoors. It is neither designed nor tested for use outdoors, in recreation vehicles, or on boats.
- This product is intended to be used only with the power supply provided.
- Product labels are located on the bottom of the control console, on the back of the monitor, and inside the battery compartment door of the remote control.

Important Safety Instructions

1. Read these instructions.
2. Keep these instructions.
3. Heed all warnings.
4. Follow all instructions.
5. Do not use this apparatus near water.
6. Clean only with a dry cloth.
7. Do not block any ventilation openings. Install in accordance with the manufacturer's instructions.
8. Do not install near any heat sources such as radiators, heat registers, stoves, or other apparatus (including amplifiers) that produce heat.
9. Protect the power cord from being walked on or pinched particularly at plugs, convenience receptacles, and the point where they exit from the apparatus.
10. Only use attachments/accessories specified by the manufacturer.
11. Unplug this apparatus during lightning storms or when unused for long periods of time.
12. Refer all servicing to qualified personnel. Servicing is required when the apparatus has been damaged in a way, such as power-supply cord or plug is damaged, liquid has been spilled or objects have fallen into the apparatus, the apparatus has been exposed to rain or moisture, does not operate normally, or has been dropped.

Please complete and retain for your records

Control console serial number (on bottom panel): _____

Display panel serial number (under connector cover): _____

Purchase date: _____

We suggest you keep your receipt with this owner's guide.

Safety Information

NOTE: This equipment has been tested and found to comply with the limits for a Class B digital device, pursuant to Part 15 of the FCC Rules. These limits are designed to provide reasonable protection against harmful interference in a residential installation. This equipment generates, uses, and can radiate radio frequency energy and, if not installed and used in accordance with the instructions, may cause harmful interference to radio communications. However, there is no guarantee that interference will not occur in a particular installation. If this equipment does cause harmful interference to radio or television reception, which can be determined by turning the equipment off and on, the user is encouraged to try to correct the interference by one or more of the following measures:

- Reorient or relocate the receiving antenna.
- Increase the separation between the equipment and receiver.
- Connect the equipment to an outlet on a different circuit than the one to which the receiver is connected.
- Consult the dealer or an experienced radio/TV technician for help.

This device complies with part 15 of the FCC Rules. Operation is subject to the following two conditions: (1) This device may not cause harmful interference, and (2) this device must accept any interference received, including interference that may cause undesired operation.

This Class B[*] digital apparatus complies with Canadian ICES-003.

These devices comply with FCC and Industry Canada RF radiation exposure limits set forth for general population. They must not be co-located or be operating in conjunction with any other antennas or transmitters.

This device complies with Industry Canada licence-exempt RSS standard(s). Operation is subject to the following two conditions:

(1) This device may not cause interference, and (2) this device must accept any interference, including interference that may cause undesired operation of the device.

Remote control output power: 2.3 mW @ 2.4 GHz

Console output power: 1.5 mW @ 2.4 GHz

Changes or modifications not expressly approved by Bose Corporation could void the user's authority to operate this equipment.

The temperature range of this product is 0° C to +55° C.

 This product conforms to all applicable EU directive requirements. The complete declaration of conformity can be found at www.Bose.com/compliance.

Names and Contents of Toxic or Hazardous Substances or Elements						
Part Name	Toxic or Hazardous Substances and Elements					
	Lead (Pb)	Mercury (Hg)	Cadmium (Cd)	Hexavalent (CR(VI))	Polybrominated Biphenyl (PBB)	Polybrominated Diphenyl Ether (PBDE)
PCBs	X	0	0	0	0	0
Metal parts	X	0	0	0	0	0
Plastic parts	0	0	0	0	0	0
Speakers	X	0	0	0	0	0
Cables	X	0	0	0	0	0
0: Indicates that this toxic or hazardous substance contained in all of the homogeneous materials for this part is below the limit requirement in SJ/T 11353-2006.						
X: Indicates that this toxic or hazardous substance contained in at least one of the homogeneous materials used for this part is above the limit requirement in SJ/T 11353-2006.						

Apple, iPhone, iPod, and Mac are trademarks of Apple Inc., registered in the U.S. and other countries.

HDMI and the HDMI logo are trademarks or registered trademarks of HDMI Licensing LLC in the United States and other countries.

©2013 Bose Corporation. No part of this work may be reproduced, modified, distributed, or otherwise used without written permission.

Introduction

Welcome.....	6
Product overview.....	6
Unpacking.....	6

Physical Setup

Monitor placement and connections.....	7
Monitor placement recommendations.....	7
Placing the monitor with the stand.....	8
Installing the anti-tip straps.....	10
Wall-mounting the monitor.....	12
Control console placement and connections.....	14

Interactive Setup

Starting the system.....	16
--------------------------	----

Introduction

Welcome

Thank you for choosing the Bose® VideoWave® III entertainment system. This guide provides you with step-by-step instructions for setting up your new entertainment system.

Note: Professional installation is recommended.

Product overview

The VideoWave® III entertainment system includes a HD monitor, a stand, a control console, and a remote control.

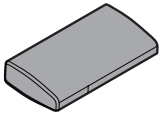

Control console



Bose® click pad
remote control



Stand

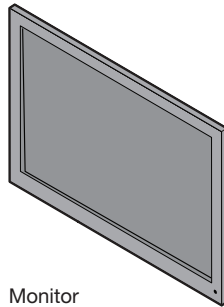

Monitor

Unpacking

The parts of your new system are packaged in two boxes.

1. The large rectangular box contains the monitor.
2. The smaller box contains the control console, monitor stand, screws, and two numbered boxes.

Box **1** contains the system parts used during the physical setup.

Box **2** contains the system parts used during the interactive setup.

Carefully unpack each item as you proceed through the setup.

Be sure to save all of the packing materials. These provide the safest means for any necessary shipping or transporting.

If any part appears damaged, do not attempt to use it. Notify Bose or your authorized Bose dealer immediately. For Bose contact information, refer to the address sheet included in the box containing the monitor stand.

Monitor placement and connections

The monitor can be placed on furniture, using the attached stand, or it can be mounted on a wall.

WARNING: The 46 in. monitor weighs 120 lbs. (54 kg). The 55 in. monitor weighs 135 lbs. (61 kg). To prevent personal injury, a two-person lift is required.

CAUTIONS:

- Do not mount or place the monitor in a recessed area or cabinet. This can block the ventilation openings and affect the acoustic performance.
- If the VideoWave system is mounted over a fireplace, it must be placed over a mantle that is a minimum of 6 in. (15.3 cm) deep to protect the system from overheating.

Monitor placement recommendations

Much like a live performance in a concert hall, the Bose® VideoWave® III entertainment system relies on the reflective surfaces of the room to deliver a spacious home theater experience. The system features ADAPTiQ® audio calibration technology, which customizes the sound during setup based on where the system is positioned, as well as the size, shape, and furnishings of the room it is in.

The following recommendations help you place the monitor in the best possible location:

- The back of the monitor should be approximately 1–4 in. (2.5–10.0 cm) from a wall.
- Allow 3–10 ft. (0.9–3.0 m) between the monitor and the side walls of the room.
- Allow at least 8 in. (20 cm) of clearance from the top of the monitor to any surface above (such as a shelf) to allow for proper ventilation and acoustic performance.
- The area between the side walls and the monitor should be free of as many objects as possible that would block the sound, such as tall bookcases and storage cabinets.
- To enjoy the best audio and video performance, position the vertical center of the screen at eye level when seated.

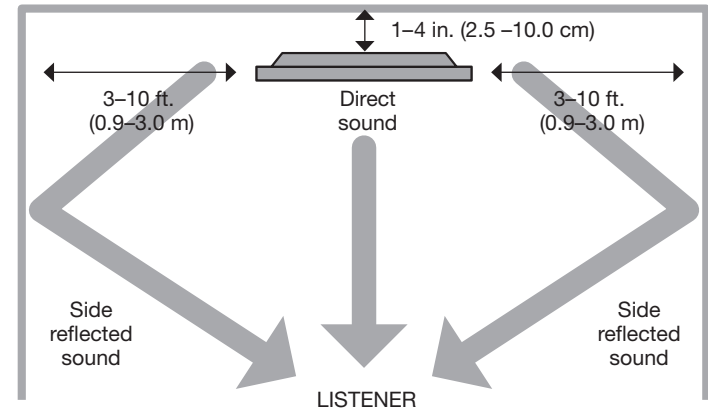

Physical Setup

Here is what you need from Box 1:

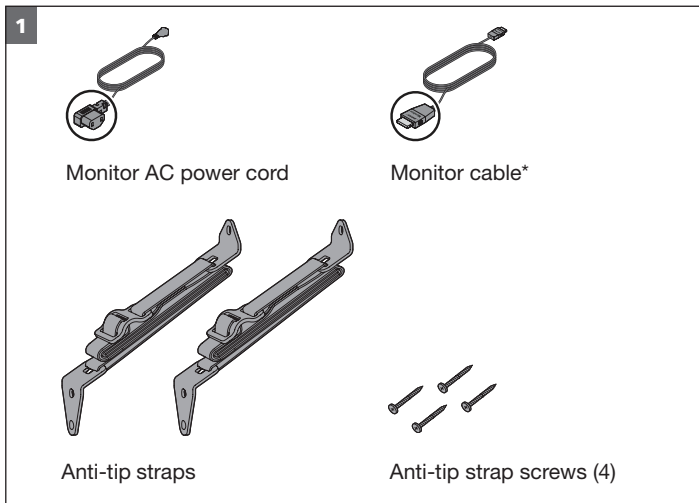

**The supplied monitor cable is not rated for in-wall use. In-wall monitor cables are available from Bose or a Bose authorized dealer.*

You also need the stand, screws, and wrench:

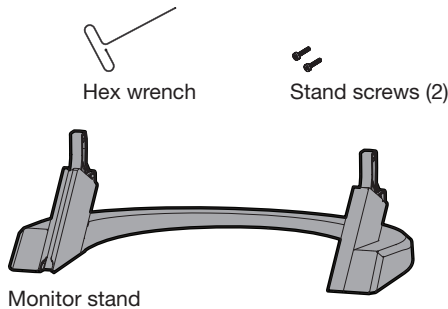

Placing the monitor with the stand

Before you place the monitor, attach the stand.

1. Unpack the stand, stand screws, and monitor.
2. Lower the monitor onto the stand, carefully lining up the holes in the bottom of the monitor with the supports on the stand.

WARNING: The 46 in. monitor weighs 120 lbs. (54 kg). The 55 in. monitor weighs 135 lbs. (61 kg). To prevent personal injury, a two-person lift is required.

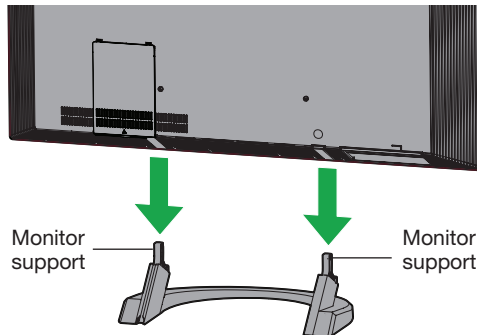

Physical Setup

3. On the rear panel of the monitor, firmly pull out on the bottom of the connector cover (A), and pull down (B) to remove it.

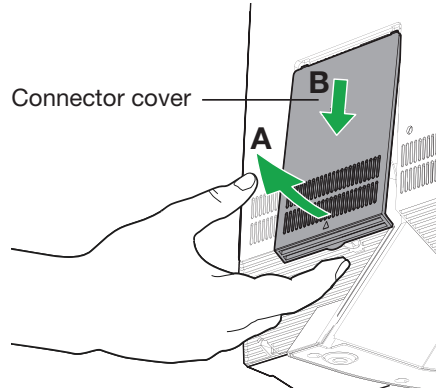

4. Insert the screws into the holes on the back of the monitor and tighten using the provided 5/32 in. (4 mm) hex wrench.

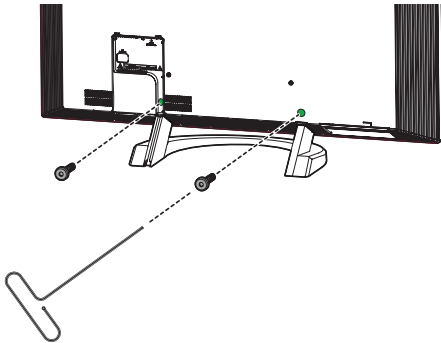

5. Place the monitor on a flat, stable surface capable of supporting the combined weight of the stand and the monitor—46 in. (135 lbs/61 kg), 55 in. (150 lbs/68 kg).

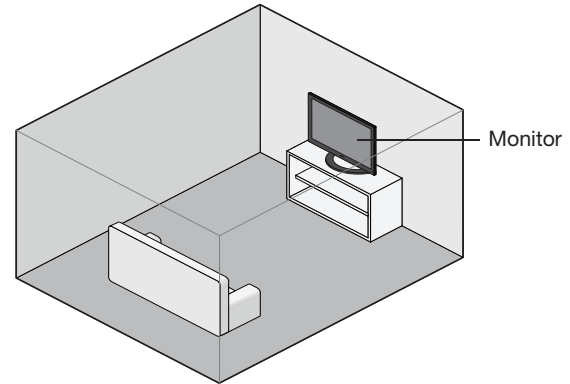

6. Attach the monitor cable and AC power cord to the monitor as shown.

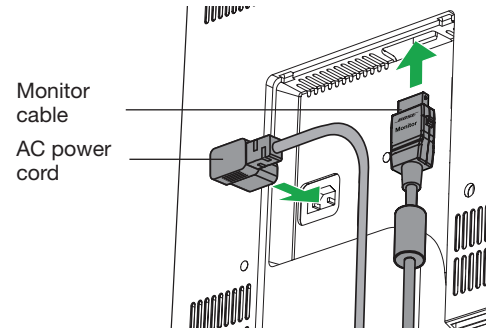

Physical Setup

7. Route both cords through the leg of the stand and re-attach the connector cover.

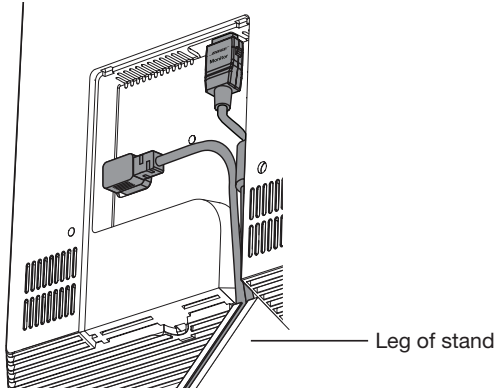

8. Plug the AC power cord from the monitor into a live AC (mains) outlet.
9. Restore the connector cover.

CAUTION: Bose® strongly recommends installing the supplied two anti-tip straps that, when properly installed, provide an extra measure of security in the event that the monitor accidentally starts to tip over.

Installing the anti-tip straps

It is important that you install both straps according to the following instructions.

WARNING: Do not use the anti-tip straps for any application other than the one specified in this setup guide.

CAUTION: If you are unsure of the construction methods used in the space where you are setting up the monitor, or if you do not understand these instructions or have any concerns or questions, please contact a professional installer.

1. Using the provided 5/32 in. (4 mm) hex wrench, remove the top two bolts from the rear panel of the monitor.

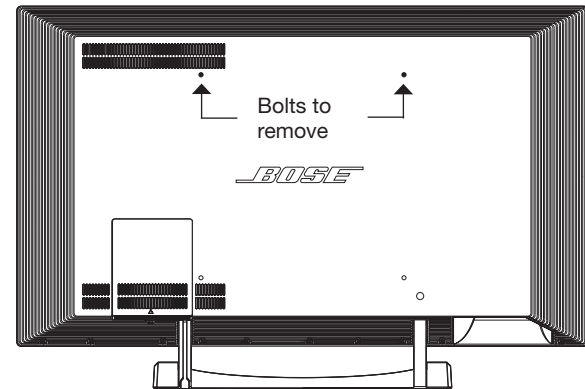

Physical Setup

- Using the same bolts, attach the two straps to the back of the monitor.

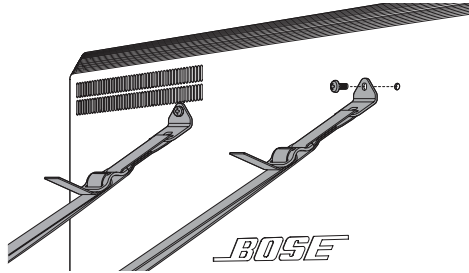

CAUTION: The included screws are for use only into wood-studded wall constructions with 1 in. (maximum) drywall. For all other types of wall construction, please contact a professional installer. Use caution to avoid any electrical or plumbing lines running through the studs.

- Locate the two wall studs closest to the straps. Each strap should be attached to the wall stud closest to it.

CAUTION: Do not attach both straps to the same stud.

- Hold the bracket on the end of each strap against the wall a minimum of 18 in. (46 cm) or maximum of 24 in. (61 cm) above the tabletop. In the center of each wall stud, mark the location of the two holes in the bracket.

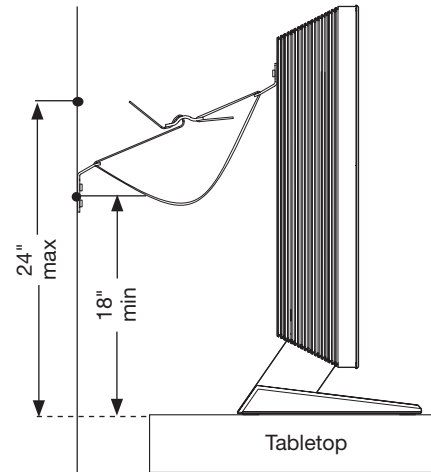

- Using a 7/64 in. (3 mm) drill bit (not included), drill 4 pilot holes.
- Secure each bracket to the wall using 2 of the provided screws.

Physical Setup

7. Push the monitor back to within 1–4 in. (2.5–10 cm) from the wall.

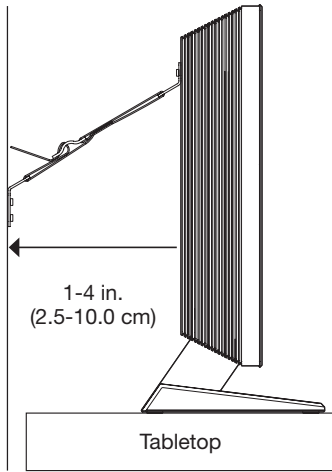

8. Tighten the straps to remove any slack between the monitor and the wall.
9. Bundle the remaining length of the straps and secure them out of reach behind the monitor.

Wall-mounting the monitor

The VideoWave® III entertainment system is compatible with any VESA certified bracket that uses a 400 mm x 400 mm screw pattern. The mount must be able to support the weight of the monitor. The 46 in. monitor weighs 120 lbs. (54 kg). The 55 in. monitor weighs 135 lbs. (61 kg).

Articulating wall mounts are not recommended, because the changes in position may affect the acoustics. If the VideoWave system is mounted over a fireplace, it must be placed over a mantle that is a minimum of 6 in. (15.3 cm) deep to protect the system from overheating.

1. On the rear panel of the monitor, firmly pull out on the bottom of the connector cover (A), and pull down (B) to remove it.

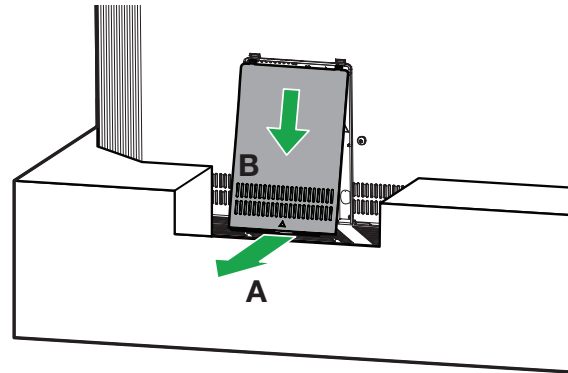

2. Attach the monitor cable and AC power cord to the monitor as shown.

You do not need to re-attach the connector cover. Hiding the cables behind the monitor may be easier with the cover removed.

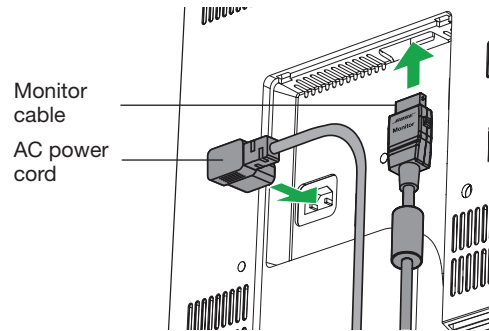

3. Attach the wall mounting brackets (not included) to the wall and monitor according to the instructions included with the wall brackets.

4. Lift the monitor out of its packing material.

WARNING: The 46 in. monitor weighs 120 lbs. (54 kg). The 55 in. monitor weighs 135 lbs. (61 kg). To prevent personal injury, a two-person lift is required.

5. Attach the monitor to the wall according to the instructions included with the wall brackets.

Note: If using an AC (mains) outlet that is on the wall behind the monitor, plug in the power cord before hanging the monitor.

Physical Setup

Control console placement and connections

Here is what you need from Box 1:

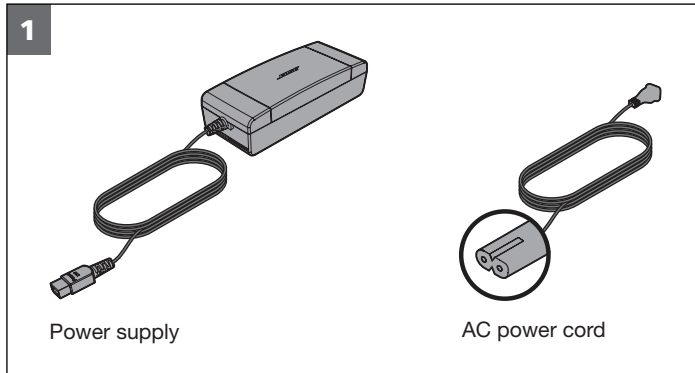

You also need the control console:

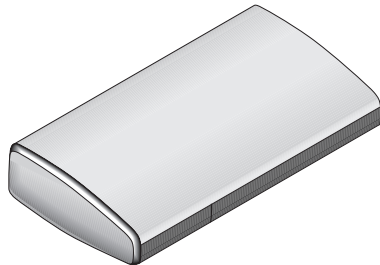

Control console

To place and connect the control console:

1. Place the control console on a flat, stable surface near the monitor.
 - Make sure the supplied monitor cable (3 m) can reach from the control console to the monitor.
 - Until your system setup is complete and your external devices are connected, keep the control console positioned for easy access to its rear connection panel.

CAUTION: If using the monitor on the stand, do not place the control console between the legs of the stand or anywhere directly under the bottom edge of the monitor. This avoids blocking ventilation and audio system openings in the product enclosure.

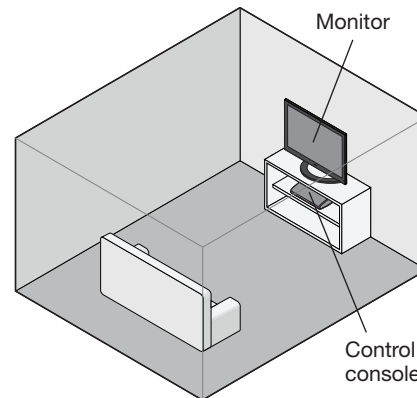

2. Plug the free end of the monitor cable into the **A/V OUT to Monitor** connector on the rear panel of the control console.

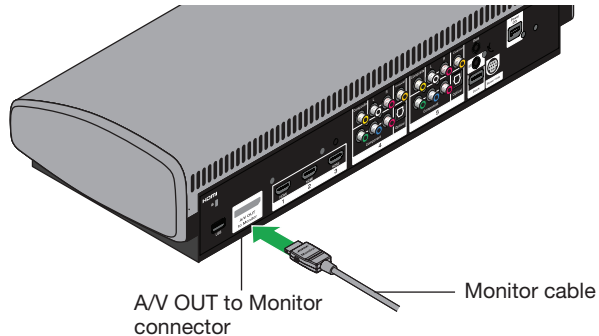

3. Plug the power supply output cord into the **Power** connector on the control console.

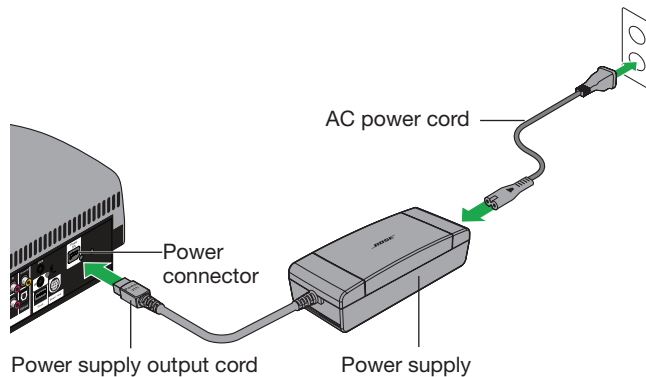

4. Plug the AC power cord into the power supply. Fully insert the plug in as far as it can go.
5. Plug the other end of the power cord into a live AC (mains) power outlet.
6. To begin the interactive setup phase, go to “Starting the system” on page 16 and follow the instructions.

Interactive Setup

Starting the system

You are now ready to turn on your system and complete the set up process using the Unify® intelligent integration system.

Here is what you need from Box 2:

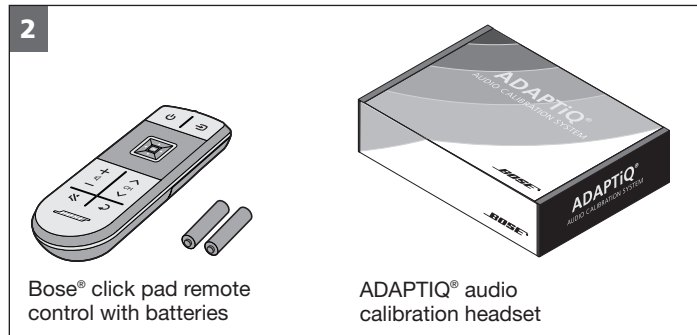

Box 2 additional included items:

Use these items to connect audio/video devices to your system. When it is time to connect devices, the Unify® system will guide you in choosing the right cable. The USB flash drive can be used to update the system software. (See the operator's guide for more information on software updates.)

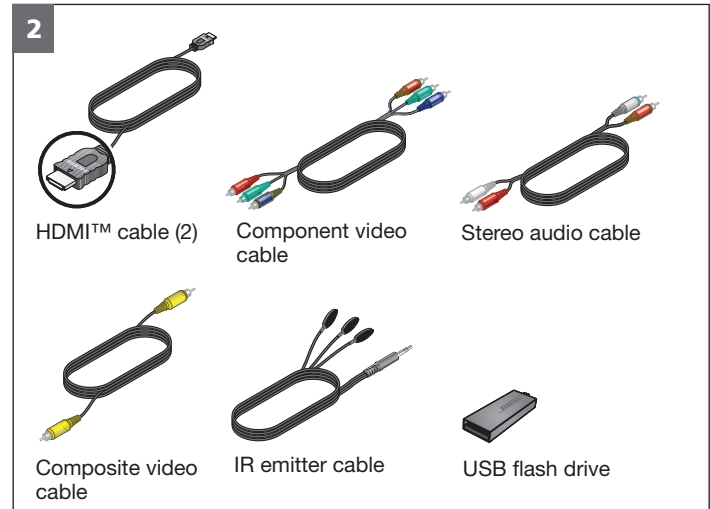

To start the VideoWave III® entertainment system:

1. Press the Power button  on the front of the control console. The control console system status indicator displays the startup status.

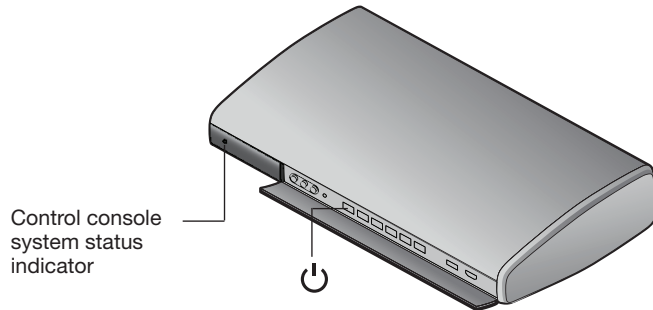

2. Slide the battery compartment cover off the back of the remote control.

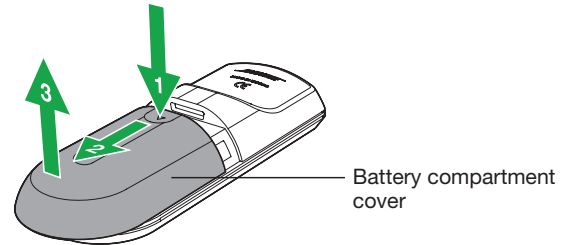

3. Install the batteries (included), matching the polarity markings (+ and -) to the markings inside the battery compartment.

AAA (IEC LR3)
batteries (2)

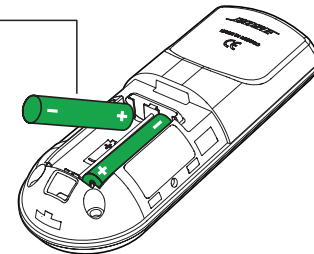

4. Slide the battery cover back into place.

Control console system status indicator	Status
Off	The system is not connected to power, or operating in power saving mode.
Blinking green	Starting up.
Solid green	On and ready to use.
Orange	Shutting down, or off and charging iPod or iPhone dock (dock available for purchase from Bose).

Note: When the system starts up, the monitor emits a start-up tone and displays the Bose logo with a progress bar.

Interactive Setup

5. When the system is started up for the first time the following instruction appears on the monitor:

“Press and hold the OK button on the Bose remote control until the screen turns black.”

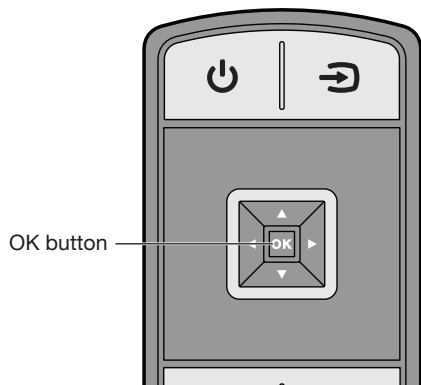

Be sure to perform this step exactly as it appears on your monitor. It ensures that the remote can communicate with the control console.

6. Follow the onscreen instructions to complete your system setup.

The Unify® intelligent integration system guides you through the remaining setup steps to:

- Select your language.
- Run the ADAPTiQ® audio calibration system.
- Connect and setup audio/video devices.

If you have setup problems

If you experience setup problems, the Unify® intelligent integration system can help you identify the issue. You can return to the Unify® setup process at any time. Press the Setup button on the control console to activate the Unify® system menu. See “Changing Your System Setup” in the *VideoWave® III entertainment system Operating Guide*. For help in trying to resolve any problems, see the troubleshooting table in the operating guide.

Contacting customer service

For additional assistance, contact Bose Customer Service. See the included contact list.

ข้อมูลเพื่อความปลอดภัย

โปรดอ่านคู่มือเล่มนี้

โปรดใช้เวลาในการปฏิบัติตามคำแนะนำในคู่มือการติดตั้งนี้อย่างรอบคอบ เพราะจะช่วยให้คุณติดตั้งและใช้งานผลิตภัณฑ์ได้อย่างถูกต้อง และเพลิดเพลินกับคุณสมบัติขั้นสูงของเครื่อง โปรดเก็บรักษาคำแนะนำเพื่อความปลอดภัยและคำแนะนำในการปฏิบัติงานทั้งหมด รวมถึงคู่มือเล่มนี้สำหรับการอ้างอิงในภายหลัง

ผลิตภัณฑ์ Bose® ทั้งหมดต้องใช้งานโดยสอดคล้องตามมาตรฐานในท้องถิ่น รัฐ และรัฐบาลกลาง และมาตรฐานอุตสาหกรรม



 สัญลักษณ์รูปลูกศรสายฟ้าในกรอบสามเหลี่ยมด้านเท่า เป็นการเตือนผู้ใช้งานอันตรายจากกระแสไฟฟ้าในบริเวณที่ไม่มีฉนวนหุ้มภายในเครื่อง ซึ่งอาจมีแรงดันสูงพอที่จะทำให้เสี่ยงต่อการถูกไฟฟ้าช็อตได้

 เครื่องหมายตกใจในกรอบสามเหลี่ยมด้านเท่าที่ติดอยู่บนเครื่อง เป็นการเตือนผู้ใช้ให้ปฏิบัติตามคำแนะนำในการใช้งานและการดูแลรักษาที่สำคัญในคู่มือผู้ใช้

คำเตือน:

- เพื่อลดความเสี่ยงต่อการเกิดเพลิงไหม้หรือไฟฟ้าช็อต อย่าให้ผลิตภัณฑ์ถูกฝนหรือความชื้น
- อย่าวางเครื่องนี้ในบริเวณที่มีน้ำหยดหรือกระเด็น และไม่ควรวางภาชนะบรรจุของเหลว เช่น แจกัน ไวบนหรือโถกับเครื่องใช้ไฟฟ้าอื่นๆ โปรดระมัดระวังอย่าให้ของเหลวกระเด็นลงในส่วนประกอบของผลิตภัณฑ์ เพราะของเหลวจะสร้างความเสียหาย และ/หรือ เกิดเพลิงไหม้ได้
- อย่าวางสิ่งของที่ลุกไหม้ได้ เช่น เทียนไขที่จุดไฟ ไวบนหรือโถกับอุปกรณ์
- เก็บแบตเตอรี่ของรีโมทคอนโทรลให้พ้นมือเด็ก เพราะอาจเป็นสาเหตุให้เกิดเพลิงลุกไหม้หรือการไหม้จากสารเคมีหากใช้งานผิด อย่างนำแบตเตอรี่ไซชาร์จซ้ำ ถอดชิ้นส่วนถูกความร้อนเกินกว่า 212°F (100°C) หรือนำไปเผา ทั้งแบตเตอรี่ทั้งหมดอายุใช้งานแล้วในทันที เปลี่ยนแบตเตอรี่ให้ถูกต้องตามชนิดและหมายเลขรุ่นเท่านั้น



โปรดทิ้งแบตเตอรี่ที่ใช้แล้วให้เหมาะสมตามระเบียบข้อบังคับของท้องถิ่นนั้นๆ อย่านำแบตเตอรี่



คำเตือน:

- ผลิตภัณฑ์นี้ประกอบด้วยชิ้นส่วนขนาดเล็ก ซึ่งอาจทำให้เกิดอันตรายจากการสำลักไม่เหมาะสำหรับเด็กอายุต่ำกว่า 3 ปี 
- ไม่วางอุปกรณ์บนพื้นผิวที่ไม่มั่นคง เพราะเครื่องอาจหล่นลงมา ซึ่งทำให้เกิดการบาดเจ็บร้ายแรงหรือถึงแก่ชีวิตได้ การบาดเจ็บหลายๆ แบบ โดยเฉพาะในเด็กสามารถหลีกเลี่ยงได้โดยการใส่จตุรัสหรือตุ้มน้ำหนักไว้บนพื้นผิว:
 - ใช้เฉพาะเฟอร์นิเจอร์ที่รองรับอุปกรณ์ได้อย่างปลอดภัยเท่านั้น
 - ตรวจสอบว่าอุปกรณ์ไม่ได้วางอยู่บนหมอนที่ขอบของเฟอร์นิเจอร์ที่รองรับอุปกรณ์
 - ไม่จัดวางอุปกรณ์บนเฟอร์นิเจอร์ (เช่น ตู้โชว์ หรือตู้หนังสือ) โดยไม่มีการยึดตัวเฟอร์นิเจอร์และอุปกรณ์ให้ติดกับผนังอย่างเหมาะสม
 - ไม่วางของเล่นหรือสิ่งของอื่นใดบนอุปกรณ์
 - ไม่วางอุปกรณ์บนผ้าหรือวัสดุอื่นๆ อยู่ระหว่างอุปกรณ์และเฟอร์นิเจอร์ที่รองรับ
 - บอกรับประกันถึงอันตรายจากการเล่นอุปกรณ์นี้และการเป็นป้ายเฟอร์นิเจอร์เพื่อให้ถึงอุปกรณ์
- การปล่อยให้เด็กฝึก ดึง หรือปีนบนจอภาพ อาจทำให้อุปกรณ์หล่น ซึ่งอาจทำให้เกิดการบาดเจ็บหรือถึงแก่ชีวิตได้
 - เพื่อความปลอดภัยและความมั่นคงขึ้น ควรติดตั้งสายรัดกันอุปกรณ์หล่นที่ให้แก่ด้วย
 - ตรวจสอบให้แน่ใจว่าได้ติดตั้งสายรัดกันอุปกรณ์หล่นตามคำแนะนำที่มีไว้ในหน้า 10
- หากติดตั้งจอภาพบนผนัง ให้ทำตามคำแนะนำของผู้ผลิตขาแขวนผนัง และคำแนะนำที่มีในคู่มือและในหน้า 12 การติดตั้งวัตถุที่มีน้ำหนักมากอย่างไม่ปลอดภัยอาจทำให้เกิดการบาดเจ็บร้ายแรงและทรัพย์สินเสียหายได้
 - ใช้เฉพาะขาแขวนผนังที่ผ่านการรับรองว่าสามารถรองรับน้ำหนักผลิตภัณฑ์ได้ถึง 68 กก. เท่านั้น
 - ตรวจสอบว่าขาแขวนผนังติดตั้งตามข้อกำหนดในการออกแบบอาคารที่เกี่ยวข้องทั้งหมด
 - หากคุณไม่แน่ใจว่าคุณจะสามารถติดตั้งผลิตภัณฑ์บนผนังได้อย่างปลอดภัย โปรดติดต่อช่างติดตั้งผู้เชี่ยวชาญเพื่อขอความช่วยเหลือ
- การรับฟังเสียงดังต่อเนื่องเป็นเวลานานอาจจะเป็นสาเหตุของการได้ยินบกพร่อง วิธีที่ดีที่สุดคือการหลีกเลี่ยงระดับความดังมาก เมื่อใช้ระบบไม่ว่าจะจะมีหรือไม่มีหูฟัง โดยเฉพาะอย่างยิ่งเมื่อใช้เป็นระยะเวลานาน



ข้อควรระวัง:

- โปรดอย่าตัดแปลงผลิตภัณฑ์หรืออุปกรณ์เสริม การดัดแปลงแก้ไขโดยไม่ได้รับอนุญาต อาจกระทบต่อความปลอดภัย ความสอดคล้องตามระเบียบข้อบังคับ และประสิทธิภาพของระบบ และอาจทำให้การรับประกันเป็นโมฆะ
- ไม่วางจอภาพในพื้นที่จำกัดอย่างเช่นในช่องผนัง หรือในตู้ปิดทึบ เนื่องจากต้องการพื้นที่ในการระบายอากาศ
- ไม่ปิดกั้นช่องระบายความร้อนที่แผงด้านหลังของจอภาพ ช่องเปิดเหล่านี้ช่วยให้การระบายอากาศที่จำเป็น เพื่อให้แน่ใจว่าเครื่องทำงานได้อย่างดีและป้องกันไม่ให้เครื่องร้อนจัด
- ไม่วางจอภาพใกล้หรือเหนือแหล่งกำเนิดความร้อน

หมายเหตุ:

- ในกรณีที่ใช้ปลั๊กไฟหลักหรือปลั๊กพ่วงเป็นอุปกรณ์ตัดไฟ อุปกรณ์ตัดไฟดังกล่าวควรพร้อมใช้งานได้
- ผลิตภัณฑ์นี้จะต้องใช้ภายในอาคารเท่านั้น ผลิตภัณฑ์นี้ไม่ได้รับการออกแบบหรือทดสอบสำหรับใช้งานภายนอกอาคาร ในยานพาหนะ หรือบนเรือ
- ผลิตภัณฑ์นี้จะต้องใช้งานร่วมกับแหล่งจ่ายไฟที่เหมาะสมเท่านั้น
- จลากระบุผลิตภัณฑ์ที่มีอยู่ที่ด้านล่างของชุดควบคุม ที่ด้านหลังของจอภาพ และด้านในฝาปิดช่องใส่แบตเตอรี่ของรีโมทคอนโทรล

คำแนะนำด้านความปลอดภัยที่สำคัญ

1. โปรดอ่านคำแนะนำเหล่านี้
2. จัดจำคำแนะนำเหล่านี้ไว้
3. ใส่ใจในคำเตือนทั้งหมด
4. ปฏิบัติตามคำแนะนำทั้งหมด
5. อย่าใช้อุปกรณ์นี้ใกล้กับน้ำ
6. ทำความสะอาดด้วยผ้าแห้งเท่านั้น
7. อย่ากีดขวางช่องระบายอากาศ ติดตั้งตามคำแนะนำของผู้ผลิต
8. อย่าตั้งใกล้กับแหล่งที่ก่อให้เกิดความร้อนใดๆ เช่น หม้อน้ำ เครื่องปั่นไฟ เตา หรืออุปกรณ์อื่นๆ (รวมถึงเครื่องขยายเสียง) ที่ก่อให้เกิดความร้อน
9. ระวังไม่ให้สายไฟขวางทางเดินหรือหักงอ โดยเฉพาะบริเวณปลั๊ก จัตุรัสตัวรับ และจุดที่จะต่อออกมายังอุปกรณ์ให้สะดวกแก่การใช้งาน
10. ใช้แต่อุปกรณ์ต่อ/อุปกรณ์เสริมที่ผู้ผลิตระบุเท่านั้น
11. ถอดปลั๊กอุปกรณ์นี้ระหว่างฝนฟ้าคะนองหรือเมื่อไม่ได้ใช้งานเป็นเวลานาน
12. นำผลิตภัณฑ์เข้ารับการซ่อมแซมทั้งหมดจากช่างผู้ชำนาญเท่านั้น การเข้ารับบริการซ่อมแซมเป็นสิ่งจำเป็นเมื่ออุปกรณ์เกิดความเสียหายไม่ว่าทางใดทางหนึ่ง เช่น เมื่อสายไฟหรือปลั๊กเสียหาย ของเหลวกรดหรือวัสดุแปลกปลอมตกหล่นเข้าไปในผลิตภัณฑ์ ผลิตภัณฑ์ถูกฝนหรือความชื้น ไม่ทำงานตามปกติ หรือผลิตภัณฑ์ตกหล่น

โปรดกรอกข้อมูลและเก็บไว้เป็นบันทึกของคุณ

หมายเลขซีเรียลของชุดควบคุม (ที่แผงด้านล่าง): _____

หมายเลขซีเรียลของจอแสดงผล (ใต้ฝาครอบช่องเสียบ): _____

วันที่ซื้อ: _____

ขอแนะนำให้คุณเก็บใบเสร็จรับเงินไว้กับคู่มือผู้ใช้

ข้อมูลเพื่อความปลอดภัย

หมายเหตุ: อุปกรณ์นี้ผ่านการทดสอบและพบว่าตรงตามข้อกำหนดสำหรับอุปกรณ์ดีจิตอล คลาส B ตามส่วน 15 ของระเบียบ FCC ข้อกำหนดนี้กำหนดขึ้นเพื่อให้การป้องกันที่เหมาะสม จากการรบกวนที่เป็นอันตรายในการติดตั้งในที่พักอาศัย อุปกรณ์นี้ก่อให้เกิด ใช้งาน และสามารถใช้ แผลพลังงานความถี่วิทยุ และหากติดตั้งและใช้งานไม่ตรงตามคำแนะนำ อาจเป็นสาเหตุ ให้เกิดการรบกวนที่เป็นอันตรายกับการสื่อสารทางวิทยุ อย่างไรก็ดี ไม่มีการรับประกันว่าการรบกวนนี้จะไม่เกิดขึ้นในการติดตั้งแบบใดแบบหนึ่ง หากอุปกรณ์นี้ก่อให้เกิดการรบกวน ที่เป็นอันตรายกับการรับสัญญาณวิทยุหรือโทรทัศน์ ซึ่งสามารถพิจารณาได้จากการลอง ปิดและเปิดอุปกรณ์ ขอแนะนำให้คุณลองแก้ไขการรบกวนดังกล่าว ด้วยวิธีการต่อไปนี้:

- เปลี่ยนทิศทางหรือตำแหน่งของเสาอากาศ
- เพิ่มระยะห่างระหว่างอุปกรณ์และเครื่องรับสัญญาณ
- เสียบปลั๊กอุปกรณ์นี้กับเต้ารับไฟฟ้าที่ไม่ได้ใช้สายร่วมกับเครื่องรับสัญญาณ
- ติดต่อขอรับความช่วยเหลือจากตัวแทนจำหน่ายหรือช่างเทคนิคด้านวิทยุโทรทัศน์ ที่มีประสบการณ์

อุปกรณ์นี้สอดคล้องตามส่วน 15 ของระเบียบ FCC การทำงานของอุปกรณ์ขึ้นอยู่กับเงื่อนไข 2 ประการ ดังนี้ (1) อุปกรณ์นี้ต้องไม่ก่อให้เกิดสัญญาณรบกวนที่เป็นอันตราย และ (2) อุปกรณ์นี้ ต้องยอมรับสัญญาณรบกวนทุกชนิดที่ได้รับ รวมถึงสัญญาณรบกวนที่อาจทำให้เกิดการทำงาน ที่ไม่พึงประสงค์

อุปกรณ์คลาส B[*] นี้ สอดคล้องตามข้อกำหนด ICES-003 ของแคนาดา อุปกรณ์เหล่านี้สอดคล้องตามข้อกำหนดความเสี่ยงต่ออันตรายจากรังสีของ FCC และ Industry Canada RF ตามที่ประกาศไว้สำหรับประชาชนทั่วไป ต้องไม่วางอุปกรณ์เหล่านี้ร่วมกับหรือ ทำงานร่วมกับเสาอากาศหรือเครื่องส่งวิทยุอื่นๆ

อุปกรณ์เหล่านี้สอดคล้องกับมาตรฐาน RSS ที่ได้รับการยกเว้นใบอนุญาตของอุตสาหกรรม แคนาดา การทำงานของอุปกรณ์ขึ้นอยู่กับเงื่อนไข 2 ประการ ดังนี้

(1) อุปกรณ์นี้ต้องไม่ก่อให้เกิดการรบกวน และ (2) อุปกรณ์นี้จะต้องรับสัญญาณรบกวนใดๆ โดยรวมถึงสัญญาณรบกวนที่อาจทำให้การทำงานของอุปกรณ์ไม่สมบูรณ์

กระแสไฟออกของรีโมทคอนโทรล: 2.3 mW @ 2.4 GHz

กระแสไฟออกของตัวควบคุม: 1.5 mW @ 2.4 GHz

การแก้ไขหรือดัดแปลงอื่นใดที่ไม่ได้รับอนุญาตโดยตรงจาก Bose Corporation อาจทำให้ผู้ใช้ ไม่มีสิทธิ์ใช้งานอุปกรณ์นี้อีกต่อไป

ช่วงอุณหภูมิของผลิตภัณฑ์นี้คือ 0° C ถึง +55° C

 ผลิตภัณฑ์นี้สอดคล้องตามข้อกำหนดกับ EU Directive ที่ใช้บังคับทั้งหมด ประกาศฉบับสมบูรณ์เกี่ยวกับความสอดคล้อง สามารถอ่านได้จาก www.Bose.com/compliance

ชื่อและปริมาณสารหรือองค์ประกอบที่เป็นพิษหรือเป็นอันตราย							
ชื่อชิ้นส่วน	สารและองค์ประกอบที่เป็นพิษหรือเป็นอันตราย						
	ตะกั่ว (Pb)	ปรอท (Hg)	แคดเมียม (Cd)	โครเมียม 6 (CR(VI))	โพลีโบรมิเนเตดเต็ด ไบเฟนิล (PBB)	โพลีโบรมิเนเตดเต็ด ไดฟีนิลอีเธอร์ (PBDE)	
PCBs	X	0	0	0	0	0	
ชิ้นส่วนโลหะ	X	0	0	0	0	0	
ชิ้นส่วนพลาสติก	0	0	0	0	0	0	
ลำโพง	X	0	0	0	0	0	
สาย	X	0	0	0	0	0	

0: หมายความว่าสารพิษหรือสารอันตรายนี้ที่อยู่ในวัสดุทั้งหมดที่เป็นเนื้อเดียวกันสำหรับชิ้นส่วนนี้มีปริมาณต่ำกว่าข้อกำหนดขีดจำกัดใน SJ/T 11353-2006

X: หมายความว่าสารพิษหรือสารอันตรายนี้ที่อยู่ในวัสดุที่เป็นเนื้อเดียวกันอย่างน้อยหนึ่งชิ้นที่ใช้สำหรับชิ้นส่วนนี้มีปริมาณสูงกว่าข้อกำหนดขีดจำกัดใน SJ/T 11353-2006

Apple, iPhone, iPod และ Mac เป็นเครื่องหมายการค้าของ Apple Inc. ที่จดทะเบียนในสหรัฐอเมริกา และประเทศอื่นๆ
HDMI และโลโก้ HDMI เป็นเครื่องหมายการค้าหรือเครื่องหมายการค้าจดทะเบียนของ HDMI Licensing, LLC ในสหรัฐอเมริกา และประเทศอื่นๆ
©2013 Bose Corporation ห้ามทำซ้ำ แก้ไข เผยแพร่ ส่วนหนึ่งส่วนใดของเอกสารนี้ หรือนำไปใช้งานใดๆ โดยไม่ได้รับอนุญาตเป็นลายลักษณ์อักษร

บทนำ

ยินดีต้อนรับ 6

ภาพรวมผลิตภัณฑ์..... 6

สิ่งที่บรรจุในกล่อง..... 6

การติดตั้งตัวเครื่อง

การวางจอภาพและการเชื่อมต่อ..... 7

 คำแนะนำในการวางจอภาพ 7

 การวางจอภาพพร้อมขาตั้ง 8

 การติดตั้งสายรัดกันอุปกรณ์หล่น..... 10

 การติดจอภาพกับผนัง 12

การจัดวางชุดควบคุมและการเชื่อมต่อ..... 14

การตั้งค่าทางอินเทอร์เน็ตไร้สาย

การเริ่มต้นระบบ..... 16

บทนำ

ยินดีต้อนรับ

ขอขอบคุณสำหรับการเลือกซื้อระบบความบันเทิง Bose® VideoWave® III ชุดนี้ คู่มือนี้แสดงคำแนะนำที่ละเอียดถี่ถ้วนเพื่อการติดตั้งระบบความบันเทิงใหม่ของคุณ

หมายเหตุ: ขอแนะนำให้ทำการติดตั้งด้วยช่างมืออาชีพ

ภาพรวมผลิตภัณฑ์

ระบบความบันเทิง VideoWave® III มาพร้อมกับจอภาพ HD ชาติั้ง ชุดควบคุม และรีโมทคอนโทรล

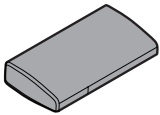

ชุดควบคุม



รีโมทคอนโทรลแบบ
แผงคลิกของ Bose®



ชาติั้ง

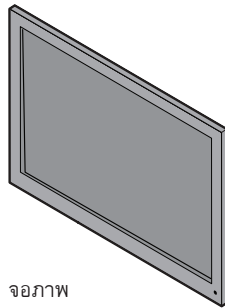

จอภาพ

สิ่งที่บรรจุในกล่อง

ชิ้นส่วนต่างๆ ของระบบใหม่ของคุณรวมอยู่ในกล่องสองกล่อง

1. กล่องสี่เหลี่ยมขนาดใหญ่บรรจุจอภาพ
2. กล่องขนาดเล็กบรรจุชุดควบคุม ชาติั้งจอภาพ สกรู และกล่องที่มีหมายเลขอีก 2 กล่อง

กล่อง **1** บรรจุชิ้นส่วนต่างๆ ของระบบที่ใช้ระหว่างการติดตั้งตัวเครื่อง

กล่อง **2** บรรจุชิ้นส่วนต่างๆ ของระบบที่ใช้ระหว่างการตั้งค่าทางอินเทอร์แอกทีฟ

แกะกล่องบรรจุชิ้นส่วนแต่ละชิ้นอย่างระมัดระวังขณะคุณดำเนินการติดตั้งอย่าลืมเก็บกล่องบรรจุทั้งหมดไว้ เพราะเป็นกล่องที่บรรจุชิ้นส่วนได้อย่างปลอดภัยที่สุดเมื่อจำเป็นต้องขนส่งหรือขนย้ายสิ่งของเหล่านี้

หากชิ้นส่วนใดได้รับความเสียหาย อย่าพยายามใช้ต่อไป โปรดแจ้ง Bose หรือตัวแทนจำหน่ายที่ได้รับอนุญาตของ Bose ในทันที สำหรับข้อมูลในการติดต่อ Bose โปรดดูจากเอกสารที่อยู่ ซึ่งรวมอยู่ในกล่องที่บรรจุชาติั้งจอภาพ

การวางจอภาพและการเชื่อมต่อ

จอภาพสามารถวางบนเฟอร์นิเจอร์โดยใช้ขาตั้งหรืออาจติดตั้งบนผนังก็ได้

คำเตือน: จอภาพขนาด 46 นิ้ว มีน้ำหนัก 54 กก. จอภาพขนาด 55 นิ้ว มีน้ำหนัก 61 กก. เพื่อป้องกันการบาดเจ็บ ต้องใช้คนสองคนช่วยกันยกจอภาพ

ข้อควรระวัง:

- อย่าติดตั้งหรือจัดวางจอภาพในพื้นที่ที่เป็นชอกหรือช่อง หรือในตู้ เพราะจะไปปิดกั้นช่องระบายความร้อนและมีผลต่อประสิทธิภาพเสียงอะคูสติกได้
- หากติดตั้งระบบ VideoWave ไว้เหนือเตาผิง จำเป็นต้องวางไว้เหนือห้องที่อยู่เหนือเตาผิงซึ่งควรมีความหนาอย่างน้อย 15.3 ซม. เพื่อป้องกันการผลิตก๊าซร้อนเกินไป

คำแนะนำในการวางจอภาพ

เช่นเดียวกับการแสดงสดในที่แสดงคอนเสิร์ตใหญ่ๆ ระบบความบันเทิง Bose® VideoWave® III ต้องการห้องที่มีพื้นที่ผิวที่สะท้อน เพื่อนำเสนอประสบการณ์ความบันเทิงในบ้านระดับหรูเลิศ ระบบมีเทคโนโลยีปรับเทียบมาตรฐานเสียง ADAPTIQ® ซึ่งปรับแต่งเสียงในระหว่างการติดตั้งตามตำแหน่งที่ระบบจัดวางอยู่ รวมทั้งขนาด รูปทรง และเฟอร์นิเจอร์ที่จัดวางอยู่ในห้องนั้นด้วย

คำแนะนำต่อไปนี้จะช่วยให้คุณสามารถเลือกตำแหน่งวางจอภาพที่ดีที่สุด:

- ด้านหลังของจอภาพควรห่างจากผนังประมาณ 2.5-10.0 ซม. จากผนัง
- เว้นระยะห่าง 0.9-3.0 ม. ระหว่างจอภาพและผนังด้านข้างของห้อง
- เว้นระยะห่างอย่างน้อย 20 ซม. บริเวณด้านบนของจอห่างจากพื้นผิวใดๆ (เช่น ชั้นวาง) เพื่อให้มีพื้นที่ระบายอากาศที่เหมาะสมและเพื่อประสิทธิภาพของเสียงอะคูสติก
- หากเป็นไปได้ พื้นที่ระหว่างผนังด้านข้างและจอภาพไม่ควรมีสิ่งกีดขวางที่จะปิดกั้นเสียง เช่น ตู้หนังสือทรงสูงและตู้เก็บของ
- เพื่อผลิตเพลงกับประสิทธิภาพด้านเสียงและภาพที่ดีที่สุด จัดให้กึ่งกลางแนวตั้งของหน้าจออยู่ที่ระดับสายตาเมื่อนั่งฟัง

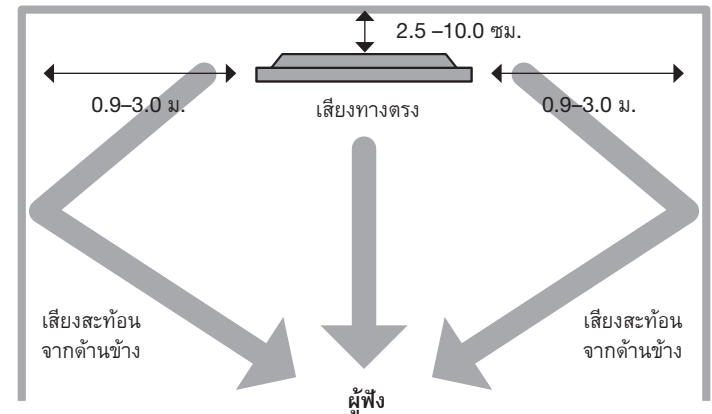

การติดตั้งตัวเครื่อง

สิ่งที่คุณต้องใช้จากกล่อง 1:

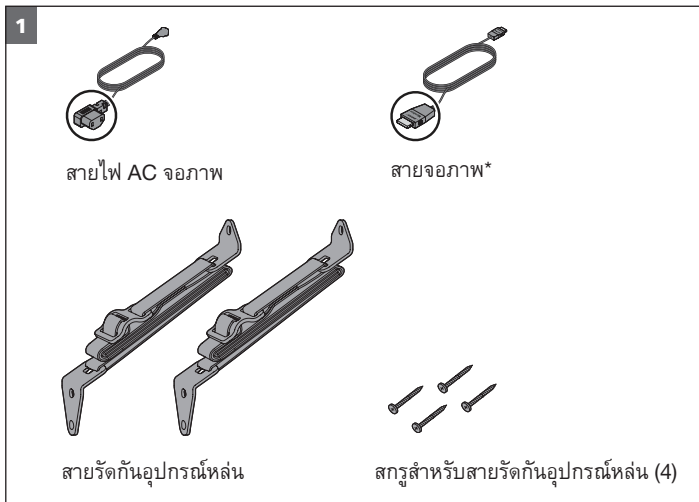

*สายจอภาพที่ให้มาไม่เหมาะสำหรับการใช้งานแบบฝังในผนัง สายจอภาพแบบฝังในผนังมีจำหน่ายที่ Bose หรือตัวแทนจำหน่ายของ Bose

คุณต้องใช้ขาตั้ง สกรู และไขควงด้วย:

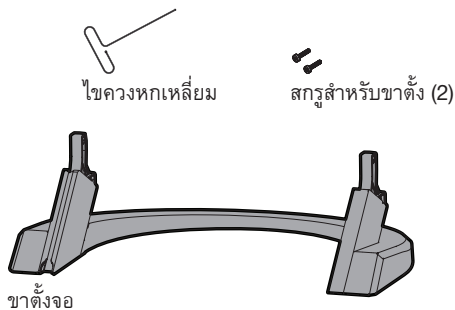

การวางจอภาพพร้อมขาตั้ง

ก่อนจะวางจอภาพ ให้ติดขาตั้ง

1. นำขาตั้ง สกรูขาตั้ง และจอภาพออกจากกล่อง
2. วางจอภาพบนขาตั้ง ค่อยๆ ปรับให้ฐานจอตรงกับจุดรับบนขาตั้ง

คำเตือน: จอภาพขนาด 46 นิ้ว มีน้ำหนัก 54 กก. จอภาพขนาด 55 นิ้ว มีน้ำหนัก 61 กก. เพื่อป้องกันการบาดเจ็บ ต้องใช้คนสองคนช่วยกันยกจอภาพ

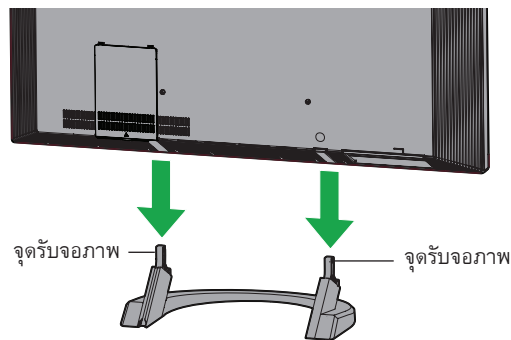

3. ที่แผงด้านหลังของจอภาพ ให้ดึงส่วนล่างของฝาครอบช่องเสียบ เพื่อถอด (A) จากนั้นดึง (B) เพื่อถอดออก

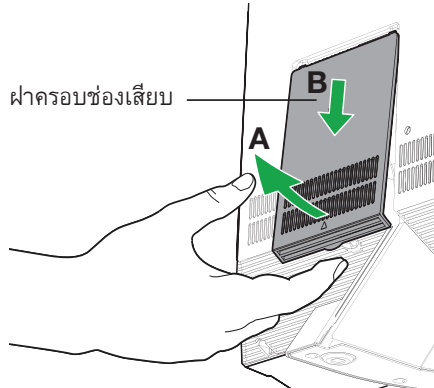

4. สอดสกรูลงในช่องที่ด้านหลังของจอภาพและขันให้แน่นโดยใช้ไขควงหกเหลี่ยม 4 มม. ที่ให้ไว้

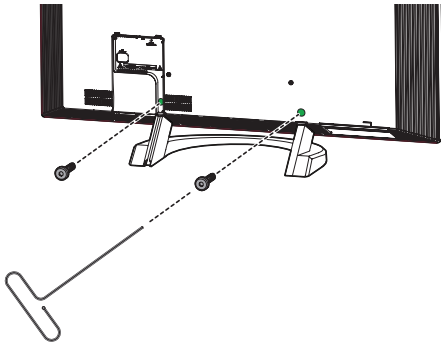

5. จัดวางจอภาพบนพื้นผิวที่เรียบและมั่นคง ซึ่งสามารถรองรับน้ำหนักรวมของขาตั้งและจอภาพขนาด 46 นิ้ว (61 กก.) จอภาพขนาด 55 นิ้ว (68 กก.) ได้

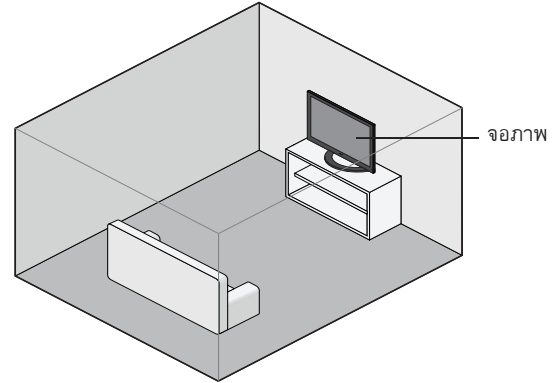

6. เสียบสายเคเบิลจอภาพและสายไฟ AC เข้ากับจอภาพดังแสดงในภาพ

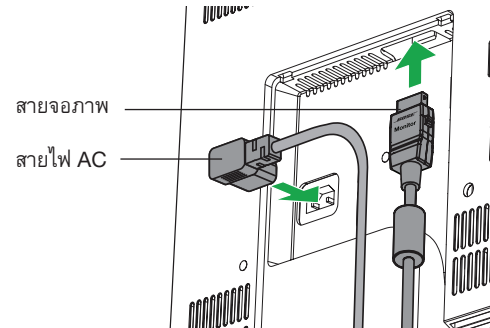

การติดตั้งตัวเครื่อง

7. พาดสายสองเส้นผ่านทางช่องขาค้าง และติดฝาครอบช่องเสียบกลับที่เดิม

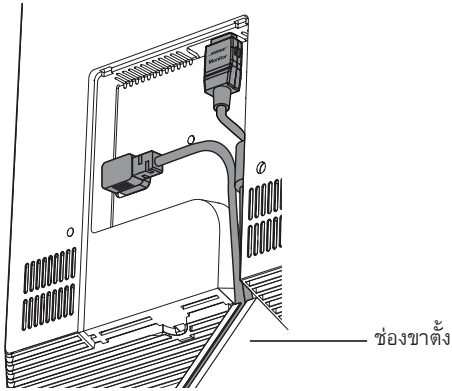

8. เสียบปลั๊กสายไฟ AC จากจอภาพเข้ากับเต้ารับไฟฟ้า AC (สายเมน) ที่ใช้งานได้
9. ปิดฝาครอบช่องเสียบกลับเข้าที่

ข้อควรระวัง: Bose® แนะนำให้ต้องติดตั้งสายรัดกันอุปกรณ์หล่นสองเส้นที่ให้มาด้วย ซึ่งเมื่อติดตั้งอย่างเหมาะสมแล้ว ให้ความปลอดภัยเพิ่มขึ้นเป็นพิเศษในกรณีที่จอภาพเกิดพลิกเสียหลักโดยไม่ได้ตั้งใจ

การติดตั้งสายรัดกันอุปกรณ์หล่น

เมื่อคุณติดตั้งสายรัดทั้งสองเส้น สิ่งสำคัญคือต้องทำตามคำแนะนำต่อไปนี้

คำเตือน: ไม่ใช่สายรัดกันอุปกรณ์หล่นสำหรับการใช้งานอื่นที่ไม่ใช่การใช้งานตามที่ระบุในคู่มือการติดตั้งนี้

ข้อควรระวัง: หาก你不แน่ใจเกี่ยวกับวิธีการติดตั้งที่ใช้ในพื้นที่ที่คุณกำลังติดตั้งจอภาพ หรือหาก你不เข้าใจคำแนะนำเหล่านี้หรือมีปัญหาหรือข้อสงสัย โปรดติดต่อช่างติดตั้งมืออาชีพ

1. ใช้ไขควงหัวหกเหลี่ยม ขนาด 4 มม. ที่ให้ไว้ ถอดน็อตตัวบนสองตัวออกจากแผงด้านหลังของจอภาพ

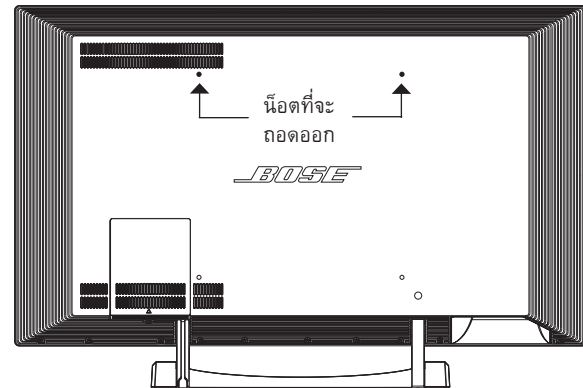

2. ใช้น็อตตัวเดิม ติดตั้งสายรัดสองเส้นเข้ากับด้านหลังของจอภาพ

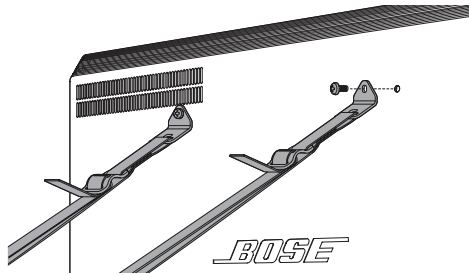

ข้อควรระวัง: สกรูที่ให้มาด้วยไว้ใช้เฉพาะกับโครงสร้างผนังที่เป็นไม้โดยมีส่วนที่เป็นผนังสำเร็จรูป drywall ที่มีความหนาหนึ่งนิ้ว (2.5 ซม.) (สูงสุด) สำหรับโครงสร้างผนังประเภทอื่นๆ ทั้งหมด โปรดติดต่อช่างติดตั้งมืออาชีพ ใช้ความระมัดระวังอย่างยิ่งเพื่อไม่ให้สลักเกลียวโดนสายไฟหรือทางเดินท่อน้ำ

3. กำหนดตำแหน่งสลักเกลียวติดผนังสองตัวให้ใกล้กับสายรัดที่สุด สายรัดแต่ละเส้นควรติดกับสลักเกลียวติดผนังตัวที่อยู่ใกล้ที่สุด

ข้อควรระวัง: ไม่ติดสายรัดทั้งสองเส้นเข้ากับสลักเกลียวตัวเดียวกัน

4. จับปลายสายยึดแต่ละด้านของสายรัดแนบกับผนังโดยให้อยู่เหนือพื้นโต๊ะอย่างน้อย 46 ซม. หรือสูงสุดที่ 61 ซม. เหนือพื้นโต๊ะ ที่กึ่งกลางสลักเกลียวติดผนังแต่ละตัว กำหนดตำแหน่งของช่องสองช่องในขาแขวน

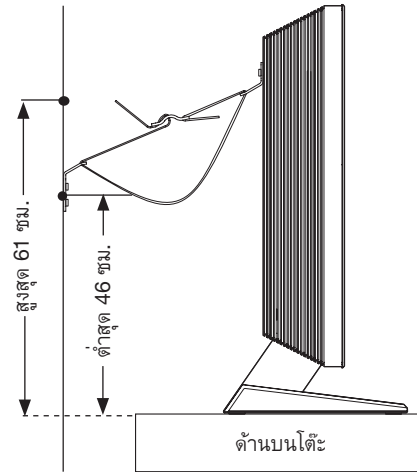

5. ใช้ดอกลว่นเจาะขนาด 3 มม. (ไม่ได้ให้มาด้วย) เจาะรูนำ 4 รู
6. ยึดขาแขวนแต่ละตัวเข้ากับผนังให้แน่นโดยใช้สกรูที่ให้มา 2 ตัว

การติดตั้งตัวเครื่อง

7. ดันจอภาพไปด้านหลังโดยให้อยู่ห่างประมาณ 2.5-10 ซม. จากผนัง

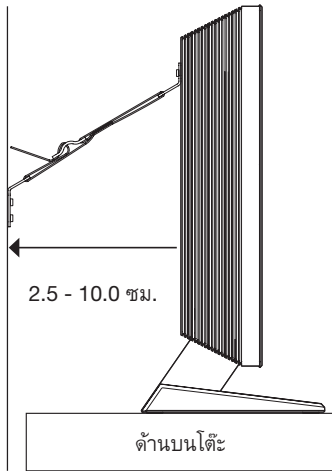

8. รัดสายรัดให้แน่นเพื่อให้สายรัดระหว่างจอภาพกับผนังตึงพอดี
9. มัดความยาวที่เหลือของสายรัดเข้าด้วยกัน และรัดให้แน่นไว้ด้านหลังจอภาพ

การติดจอภาพกับผนัง

ระบบความบันเทิง VideoWave® III สามารถใช้งานร่วมกับขาแขวนที่ได้รับ การรับรอง VESA ใดๆ ที่ใช้สกรูแบบ 400 มม. x 400 มม. ตัวยึดต้องสามารถ รองรับน้ำหนักของจอภาพได้ จอภาพขนาด 46 นิ้ว มีน้ำหนัก 54 กก. จอภาพ ขนาด 55 นิ้ว มีน้ำหนัก 61 กก.

ไม่แนะนำการติดตั้งบนผนังที่เชื่อมต่อกัน เพราะการเปลี่ยนตามตำแหน่ง อาจส่งผลต่อเสียงอะคูสติก หากติดตั้งระบบ VideoWave ไว้เหนือเตาฝنج จำเป็นต้องวางไว้เหนือห้องที่อยู่เหนือเตาฝنجซึ่งควรมีความหนาอย่างน้อย 15.3 ซม. เพื่อป้องกันผลิตภัณฑ์ร้อนเกินไป

1. ที่แผงด้านหลังของจอภาพ ให้ดึงส่วนล่างของฝาครอบช่องเสียบเพื่อถอด (A) จากนั้นดึง (B) เพื่อถอดออก

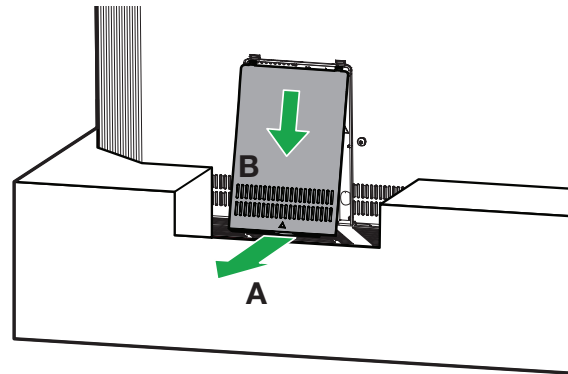

2. เสียบสายเคเบิลจอภาพและสายไฟ AC เข้ากับจอภาพดังแสดงในภาพ
คุณไม่ต้องติดตั้งกรอบช่องเสียบกลับเข้าที่อีก ซ่อนสายเคเบิลไว้ด้านหลัง
จอภาพอาจง่ายกว่าเมื่อฝาครอบถอดออก

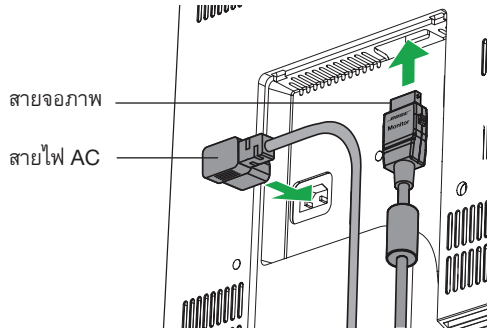

3. ติดตั้งขาแขวนผนัง (ไม่ได้ให้มาด้วย) เข้ากับผนังและจอภาพ ตามคำแนะนำ
ที่ให้มาพร้อมกับขาแขวนผนัง

4. ยกจอภาพออกจากหีบบรรจุ

คำเตือน: จอภาพขนาด 46 นิ้ว มีน้ำหนัก 54 กก. จอภาพขนาด 55 นิ้ว
มีน้ำหนัก 61 กก. เพื่อป้องกันการบาดเจ็บ ต้องใช้คนสองคนช่วยกันยกจอภาพ

5. ติดตั้งจอภาพเข้ากับผนังตามคำแนะนำที่ให้มาพร้อมกับขาแขวนผนัง
หมายเหตุ: หากใช้เต้ารับไฟฟ้า AC (สายเมน) ที่อยู่บนผนังด้านหลัง
จอภาพ ให้เสียบปลั๊กสายไฟแล้วก่อนแขวนจอภาพบนผนัง

การติดตั้งตัวเครื่อง

การจัดวางชุดควบคุมและการเชื่อมต่อ

สิ่งที่คุณต้องใช้จากกล่อง 1:

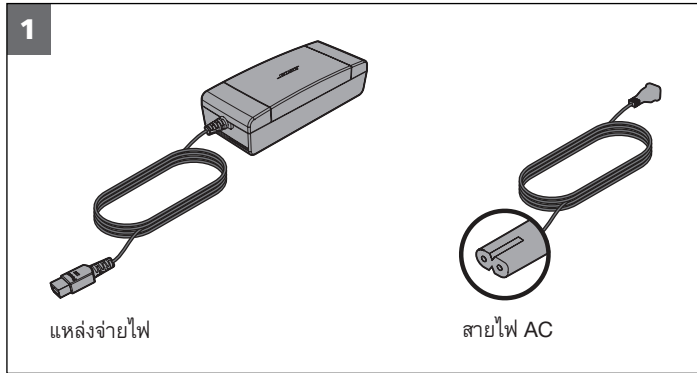

คุณต้องใช้ชุดควบคุมด้วย:

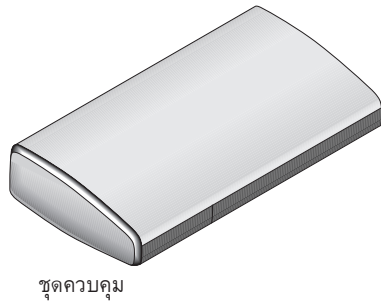

การวางและเชื่อมต่อชุดควบคุม:

1. วางชุดควบคุมบนพื้นผิวที่เรียบและมั่นคงใกล้กับจอภาพ

- ตรวจสอบให้แน่ใจว่าสายจอภาพ (3 เมตร) ที่ให้มาด้วยสามารถต่อจากชุดควบคุมจนถึงจอภาพ
- จัดวางให้ชุดควบคุมอยู่ในตำแหน่งที่เข้าถึงแผงเชื่อมต่อด้านหลังได้ง่าย จนกว่าการติดตั้งระบบของคุณเสร็จสิ้นและเชื่อมต่ออุปกรณ์ภายนอกของคุณแล้ว

ข้อควรระวัง: หากใช้จอภาพบนขาตั้ง ไม่จัดวางชุดควบคุมระหว่างขาตั้งหรือตำแหน่งอื่นใดโดยตรงใต้ขอบด้านล่างของจอภาพ เพราะจะไปกีดขวางช่องระบายอากาศและช่องเปิดของระบบเสียงในตัวเครื่อง

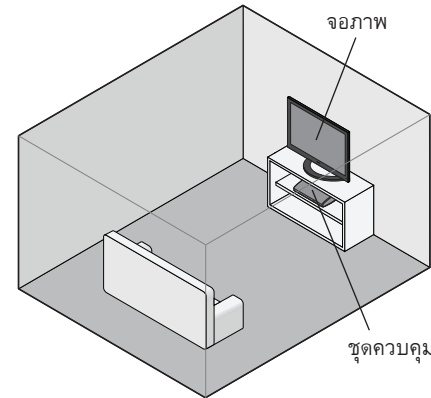

2. เสียบปลายสายด้านหนึ่งของสายจอภาพเข้ากับช่องเสียบ **A/V OUT to Monitor** ที่ด้านหลังของชุดควบคุม

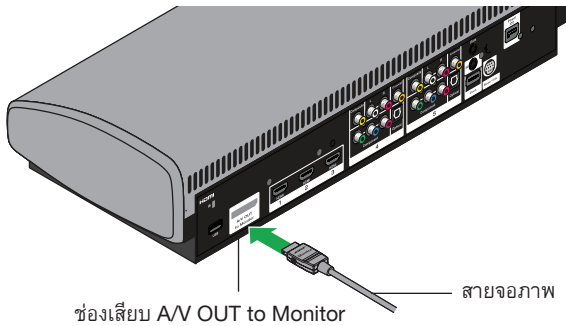

3. เสียบสายเอาต์พุตของแหล่งจ่ายไฟเข้ากับช่องเสียบ **Power** บนชุดควบคุม

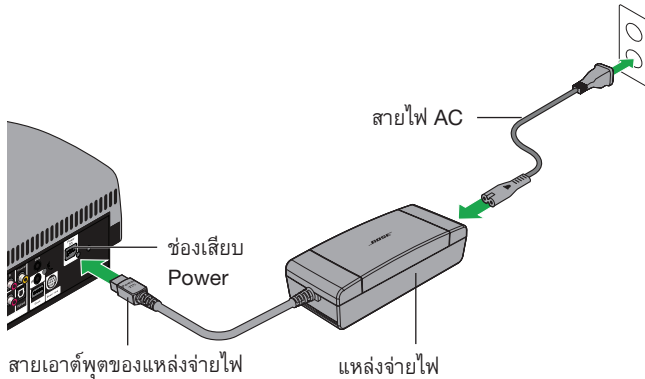

4. เสียบสายไฟ AC เข้ากับแหล่งจ่ายไฟ เสียบและดันปลั๊กจนสุดแล้ว
อย่างแน่นหนา
5. เสียบปลายอีกด้านของสายไฟเข้ากับเต้ารับไฟฟ้า AC (สายเมน) ที่มี
กระแสไฟ
6. ในการเริ่มขั้นตอนการตั้งค่าทางอินเทอร์เน็ตแอดที่ฟ โปรดไปที่ “การเริ่มต้น
ระบบ” ที่หน้า 16 และปฏิบัติตามคำแนะนำ

การตั้งค่าทางอินเทอร์เน็ตแอดทีฟ

การเริ่มต้นระบบ

คุณพร้อมที่จะเปิดใช้งานระบบและดำเนินขั้นตอนการตั้งค่าทางอินเทอร์เน็ตแอดทีฟให้เสร็จสิ้นโดยใช้ระบบผสมผสานอัจฉริยะ Unify®

สิ่งที่คุณต้องใช้จากกล่อง 2:

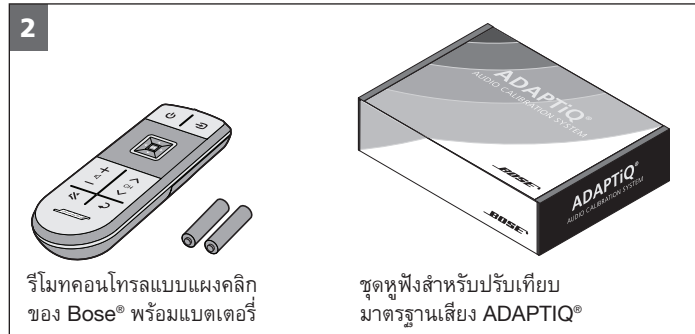

กล่อง 2 ส่วนเพิ่มเติมรวมถึงรายการต่าง ๆ ได้แก่:

ใช้รายการเหล่านี้ในการเชื่อมต่ออุปกรณ์ภาพ/เสียงกับระบบของคุณ เมื่อต้องเชื่อมต่ออุปกรณ์ของคุณ ระบบ Unify® จะแนะนำคุณให้สามารถเลือกสายเคเบิลที่ถูกต้อง แฟลชไดรฟ์ USB สามารถใช้เพื่ออัปเดตซอฟต์แวร์ระบบ (ดูคู่มือของผู้ปฏิบัติงานสำหรับข้อมูลเพิ่มเติมเกี่ยวกับการอัปเดตระบบ)

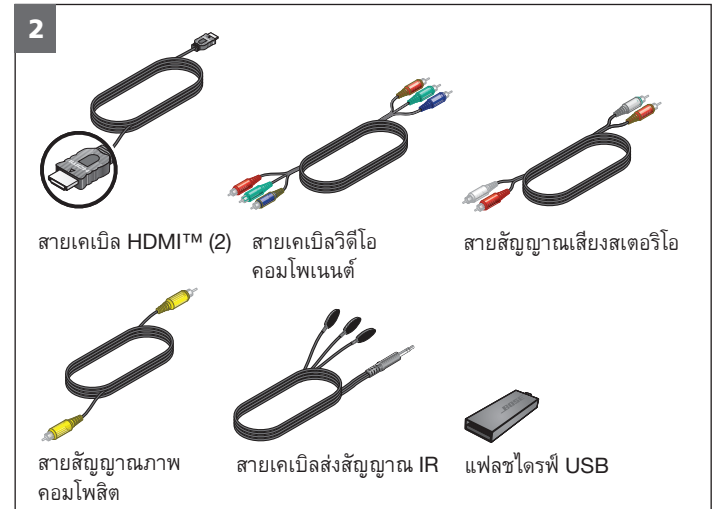

ในการเริ่มใช้งานระบบความบันเทิง VideoWave III®:

- กดปุ่มเปิด/ปิด  ที่ด้านหน้าของชุดควบคุม ไฟแสดงสถานะระบบของชุดควบคุมจะแสดงสถานะการเปิดเครื่อง

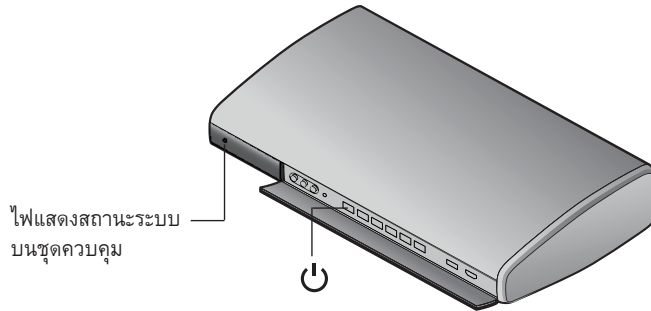

- เลื่อนฝาปิดช่องใส่แบตเตอรี่ที่ด้านหลังของรีโมทคอนโทรลออก

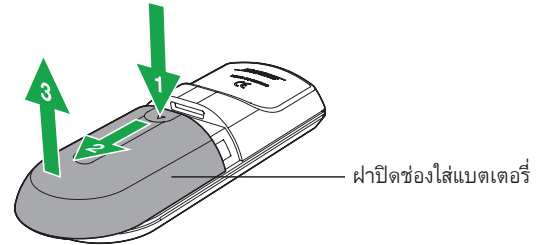

- ใส่แบตเตอรี่ (ให้มาด้วย) โดยให้เครื่องหมายระบุขั้ว (+ และ -) ตรงกับเครื่องหมายในช่องใส่แบตเตอรี่

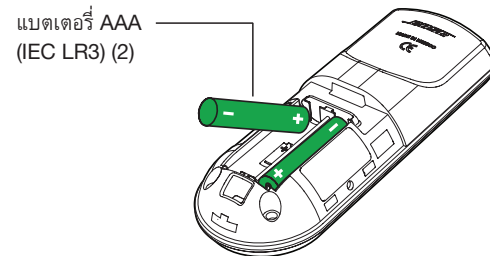

- เลื่อนฝาปิดแบตเตอรี่กลับเข้าที่

ไฟแสดงสถานะระบบบนชุดควบคุม	สถานะ
ปิด	ระบบไม่เชื่อมต่อกระแสไฟ หรือกำลังใช้งานในโหมดประหยัดพลังงาน
สีเขียวกะพริบ	กำลังเปิดเครื่อง
สีเขียวนิ่ง	เปิดเครื่องและพร้อมใช้งาน
สีแดง	กำลังปิดเครื่อง หรือปิดอยู่และกำลังชาร์จฐานต่อพ่วง iPod หรือ iPhone (ฐานต่อพ่วงมีวางจำหน่ายที่ Bose)

หมายเหตุ: ขณะระบบเริ่มต้น จอภาพส่งเสียงสัญญาณเริ่มต้น และแสดงโลโก้ Bose พร้อมแถบแสดงความคืบหน้า

การตั้งค่าทางอินเทอร์เน็ตแอดทีฟ

5. เมื่อระบบเริ่มต้นเป็นครั้งแรก คำแนะนำต่อไปนี้จะปรากฏขึ้นบนจอภาพ:
“กดปุ่ม OK ค้างไว้บนรีโมทคอนโทรลของ Bose จนกว่าหน้าจอจะเปลี่ยนเป็นสีดำ”

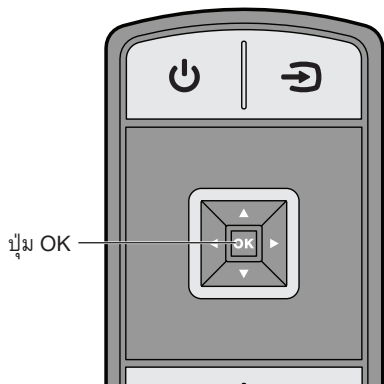

โปรดแน่ใจว่าปฏิบัติตามขั้นตอนนี้อย่างครบถ้วนตามที่ปรากฏบนจอภาพของคุณ ซึ่งช่วยให้แน่ใจว่ารีโมทสามารถสื่อสารกับชุดควบคุม

6. ปฏิบัติตามคำแนะนำที่ปรากฏบนหน้าจอเพื่อดำเนินการตั้งค่าระบบให้เสร็จสิ้น

ระบบผสมผสานอัจฉริยะ Unify® จะแนะนำคุณตลอดขั้นตอนการตั้งค่าที่เหลือเพื่อ:

- เลือกภาษาที่จะใช้
- เรียกใช้งานระบบปรับเทียบมาตรฐานเสียง ADAPTiQ®
- เชื่อมต่อและตั้งค่าอุปกรณ์เสียง/ภาพ

หากคุณมีปัญหาในการติดตั้ง

หากคุณมีปัญหาในการติดตั้ง ระบบผสมผสานอัจฉริยะ Unify[®] สามารถช่วยให้คุณจัดการกับปัญหานั้น โดยคุณสามารถย้อนกลับไปที่กระบวนการติดตั้ง Unify[®] ได้ทุกเมื่อ กดปุ่ม Setup บนชุดควบคุม เพื่อเรียกใช้งานเมนูระบบ Unify[®] ดู “การเปลี่ยนแปลงการตั้งค่าระบบของคุณ” ในคู่มือการใช้งานระบบความบันเทิง VideoWave[®] III สำหรับความช่วยเหลือเพื่อแก้ไขปัญหาใดๆ โปรดดูตารางการแก้ไขปัญหาในคู่มือการใช้งานของคุณ

การติดต่อฝ่ายบริการลูกค้า

สำหรับความช่วยเหลือเพิ่มเติม ติดต่อฝ่ายบริการลูกค้าของ Bose ดูรายชื่อติดต่อที่จัดส่งให้

안전 정보

본 사용자 안내서를 숙지하십시오.

본 설치 안내서의 지침을 숙독하여 올바르게 따르십시오. 이를 통해 시스템을 적절하게 설치, 조작하고 고급 기능을 활용할 수 있습니다. 향후 참조를 위해 본 안내서를 포함한 모든 안전 및 작동 지침을 잘 보관해 두십시오.

모든 Bose® 제품은 현지, 주 및 연방 규정을 준수하여 사용해야 합니다.

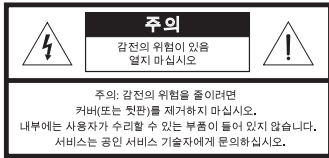

 정삼각형 안의 화살표 번개 모양의 표시는 시스템에 감전을 일으킬 만큼 대량의 비절연 위험 전압이 흐르고 있다는 경고입니다.

 시스템 상에 표시된 대로, 정삼각형 안의 느낌표는 본 사용자 안내서에 중요한 조작 및 유지보수 지침이 들어있음을 의미합니다.

경고:

- 화재나 감전의 위험을 줄이려면 제품이 비나 물에 젖지 않게 하십시오.
- 기기에 물을 떨어뜨리거나 튀기지 마십시오. 기기 위에 또는 기기 근처에 물병 등, 물이 담긴 물건을 올려놓지 마십시오. 다른 전자 제품을 사용할 때와 마찬가지로 장치에 액체를 흘리지 않도록 주의하십시오. 액체로 인해 고장이나 화재 위험이 발생할 수 있습니다.
- 촛불과 같은 무방비 상태의 불꽃을 기기 위나 근처에 두지 마십시오.
- 리튬 이온 배터리를 아이들의 손이 닿지 않는 곳에 두십시오. 배터리를 잘못 취급할 경우 화재나 화상을 당할 수도 있습니다. 배터리를 재충전 또는 분해하거나 100°C 이상으로 가열 또는 소각하지 마십시오. 사용한 배터리는 즉시 폐기하고, 적합한 유형과 모델 번호의 배터리로 교체하십시오.

 현지 규정에 따라 사용한 배터리는 적절히 폐기하십시오. 배터리를 소각하지 마십시오.



경고:

- 질식 위험이 발생할 수 있는 소형 부품을 포함하고 있습니다. 3세 이하의 어린이가 사용하기에 부적합합니다. 
- 불안정한 표면에 장비를 올려 놓지 마십시오. 장비가 떨어져 인명 상해 또는 사망을 초래할 수 있습니다. 다음과 같은 간단한 예방 조치를 취함으로써 특히 어린이 상해를 비롯한 많은 상해를 예방할 수 있습니다.
 - 장비를 안전하게 지지할 수 있는 가구만 사용.
 - 장비가 지지하는 가구의 가장자리에 걸치지 않았는지 확인.
 - 가구와 장비 모두를 적절히 벽에 고정하지 않은 채 가구(예: 찬장 또는 책장) 위에 장비를 배치하지 말 것.
 - 장비 위에 장난감 또는 기타 물건을 올려 놓지 말 것.
 - 장비와 지지하는 가구 사이에 천 또는 기타 물건을 놓고 장비를 세우지 말 것.
 - 장비를 가지고 놀거나 장비에 닿기 위해 가구를 타고 오르는 행동의 위험성에 대한 어린이 교육.
- 어린이가 모니터를 밀고 당기거나 올라타게 놔두면 넘어져 인명 상해 또는 사망을 초래할 수 있습니다.
 - 안전과 안정성을 높이기 위해 제공된 넘어짐 방지 끈을 설치하는 것이 좋습니다.
 - 10페이지의 지침에 따라 넘어짐 방지 끈 2개를 설치하십시오.
- 모니터를 벽면에 설치할 경우 벽면 브래킷 제조업체의 지침과 여기 및 12페이지에 제공된 지침을 따르십시오. 무거운 부하를 불안정하게 설치하면 심각한 인명 상해와 재산 손실이 발생할 수 있습니다.
 - 68kg 제품을 지지할 수 있는 안전 기관이 승인한 벽면 마운팅 브래킷만 사용하십시오.
 - 벽면 브래킷은 모든 해당 건물 규정을 준수하여 설치해야 합니다.
 - 본 제품을 안전하게 벽에 설치하지 못할 것 같으면 설치 전문가에게 도움을 요청하십시오.
- 오랜 시간 동안 시끄러운 소리를 듣게 되면 청력에 이상이 생길 수 있습니다. 헤드폰을 사용하든 사용하지 않든, 특히 오랜 시간 동안 음악을 들을 때 아주 큰 소리로 듣지 않는 것이 좋습니다.



주의:

- 시스템 또는 액세스리를 변경하지 마십시오. 허가 없이 변경하면 안전, 규정 준수 및 시스템 성능에 문제를 초래할 수 있으며 보증을 받지 못합니다.
- 환기가 필요하기 때문에 모니터를 벽장 또는 막힌 캐비닛 같은 제한된 공간에 배치하면 안됩니다.
- 모니터 후면 패널의 환기구를 막지 않도록 하십시오. 이 환기구는 안정적 작동을 보장하기 위한 환기를 제공하며 과열을 방지합니다.
- 모니터를 열원 근처나 위에 놓지 마십시오.

참고:

- 여기서, 전원 플러그 또는 전기 제품 결합기는 분리 장치로 사용되며 이러한 분리 장치는 쉽게 사용할 수 있는 장소에 두어야 합니다.
- 이 제품은 실내에서만 사용해야 합니다. 이 제품은 레저용 차량이나 선박 등의 야외에서 사용하도록 설계되거나 테스트되지 않았습니다.
- 이 제품에는 제공된 전원 공급 장치만 사용해야 합니다.
- 제품 라벨은 제어 콘솔 하단, 모니터 후면과 리모콘 배터리실 문 안쪽에 있습니다.

중요 안전 지침

1. 본 지침을 읽으십시오.
2. 이 지침을 준수하십시오.
3. 모든 경고에 유의하십시오.
4. 모든 지침을 따르십시오.
5. 본 장비를 물 가까이에서 사용하지 마십시오.
6. 마른 형겅으로만 닦으십시오.
7. 환기구가 막히지 않도록 하십시오. 제조업체의 지침에 따라 설치하십시오.
8. 방열기나 난방기, 전기 난로 또는 열을 발생시키는 기타 기기(앰프 포함) 근처에 설치하지 마십시오.
9. 전원 코드 특히, 플러그 부분, 통합 콘센트 및 기기의 코드 끝 부분이 밟히거나 집히지 않도록 보호하십시오.
10. 제조업체에서 지정한 부품이나 부속품만 사용하십시오.
11. 번개를 동반한 폭풍우 시 또는 오랜 기간 동안 사용하지 않을 시에는 기기의 전원을 빼놓으십시오.
12. 자격 있는 기사에게만 서비스를 의뢰하십시오. 전원 코드 또는 플러그가 손상되었을 때, 액체가 흘러 들어갔을 때, 물체가 떨어져 기기 안에 들어갔을 때, 기기가 비나 물에 젖었을 때, 정상적으로 작동하지 않을 때, 또는 기기를 떨어뜨렸을 때 등, 기기가 손상되었을 때는 서비스를 받으셔야 합니다.

기록용으로 작성하여 보관하십시오.

제어 콘솔 일련 번호(하단 패널에 있음): _____

디스플레이 패널 일련 번호(커넥터 뚜껑 아래 있음): _____

구입일: _____

영수증을 사용자 안내서와 함께 보관하십시오.

안전 정보

참고: 이 장치는 시험 결과 FCC 규정 15부에 근거한 B급 디지털 장치에 대한 제한을 준수합니다. 이러한 제한은 거주 지역에 설치할 때 발생하는 유해한 방해 전파를 적절한 수준에서 방지할 목적으로 만들었습니다. 이 장치는 무선 주파수 에너지를 생성하고 사용하고 방출할 수 있습니다. 지침에 따라 올바르게 설치 및 사용하지 않은 경우에는 무선 통신에 대한 유해한 방해 전파를 일으킬 수도 있습니다. 그러나 특정 설치에서 방해 전파가 발생하지 않는다고 보장할 수는 없습니다. 이 장치를 켜거나 끌 때 라디오 또는 텔레비전 수신에 유해한 방해 전파를 발생시키는 경우 다음 방법 중 하나로 방해 전파를 제거할 수 있습니다.

- 수신 안테나의 방향 또는 위치를 조정합니다.
- 장치와 수신기 사이의 공간을 늘립니다.
- 수신기가 연결되어 있는 콘센트와 다른 회선의 콘센트에 장비를 연결합니다.
- 판매업체 또는 숙련된 라디오/TV 기술자에게 도움을 요청하십시오.

이 장치는 FCC 규정 15부를 준수하며 다음 두 상태에서 작동되어야 합니다.
 (1) 이 장치는 유해한 방해 전파를 일으키지 않으며 (2) 장치의 오작동을 일으킬 수 있는 방해 전파를 포함하여 수신되는 모든 방해 전파를 수용해야 합니다.

이 B[*]등급 디지털 기기는 캐나다 ICES-003를 준수합니다.

이 장치는 일반 대중을 위해 규정된 FCC 및 산업 캐나다 RF 방사 물질 노출 제한을 준수합니다. 다른 안테나 또는 송신기를 함께 설치하거나 작동해서는 안됩니다.

이 장치는 산업 캐나다 라이선스 면제 RSS 표준을 준수합니다. 다음 두 상태에서 작동되어야 합니다.

(1) 이 장치는 유해한 방해 전파를 일으키지 않으며 (2) 장치의 오작동을 일으킬 수 있는 방해 전파를 포함하여 수신되는 모든 방해 전파를 수용해야 합니다.

리모콘 출력: 2.3mW @ 2.4GHz

콘솔 출력: 1.5mW @ 2.4GHz

Bose Corporation에서 명시적으로 승인하지 않은 변경 또는 수정은 이 장비를 작동할 수 있는 사용자의 권한을 무효화할 수 있습니다.

이 제품의 온도 범위는 0°C~+55°C입니다.

 이 제품은 적용되는 모든 EU 지침서 요구 사항을 준수합니다.

표준 부합 신고서 전문은 다음을 참조하십시오

www.Bose.com/compliance.

유해 물질의 명칭 및 농도						
부품 번호	유해 물질					
	납(Pb)	수은(Hg)	카드뮴(Cd)	6가 크롬(VI)	폴리브롬화 바이페닐(PBB)	폴리브롬화 디페닐 에테르(PBDE)
폴리염화 바이페닐(PCB)	X	0	0	0	0	0
금속 부품	X	0	0	0	0	0
플라스틱 부품	0	0	0	0	0	0
스피커	X	0	0	0	0	0
케이블	X	0	0	0	0	0
0: 이 부품의 모든 동종 재질에 함유된 이 유해 물질이 SJ/T 11353-2006에서 규정한 제한 요구 사항 미만임을 나타냅니다.						
X: 이 부품에 사용된 동종 재질 중 최소한 하나에 함유된 이 유해 물질이 SJ/T 11353-2006에서 규정한 제한 요구 사항을 초과함을 의미합니다.						

Apple, iPhone, iPod 및 Mac은 미국과 기타 국가에 등록된 Apple, Inc.의 상표입니다.

HDMI, HDMI 로고는 미국 및 기타 국가에서 HDMI Licensing LLC의 상표 또는 등록 상표입니다.

©2013 Bose Corporation. 서면 승인 없이 본 설명서의 특정 부분을 복제, 변경, 배포 또는 사용할 수 없습니다.

소개		대화식 설치	
서론	6	시스템 시작	16
제품 개요	6	설치에 문제가 있는 경우	19
포장 제거	6	고객 서비스 센터 문의	19
물리적 설치			
모니터 배치 및 연결	7		
모니터 배치 권장사항	7		
스탠드에 모니터 설치	8		
넘어짐 방지 끈 설치	10		
모니터 벽면 설치	12		
제어 콘솔 배치 및 연결	14		

소개

서론

Bose® VideoWave® III 엔터테인먼트 시스템을 구입해주셔서 감사합니다. 이 안내서에서는 새로운 엔터테인먼트 시스템을 설치하는 단계별 지침을 제공합니다.

참고: 전문가가 설치하는 것이 좋습니다.

제품 개요

VideoWave® III 엔터테인먼트 시스템에는 HD 모니터, 스탠드, 제어 콘솔 및 리모콘이 포함되어 있습니다.

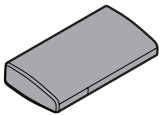

제어 콘솔



Bose® 클릭 패드 리모콘



스탠드

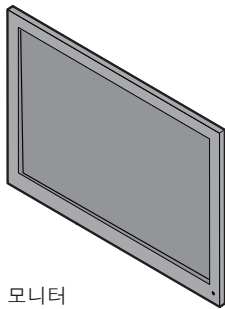

모니터

포장 제거

새 시스템 부품들은 2개의 상자로 나뉘어 포장되었습니다.

1. 큰 직사각형 상자에는 모니터가 들어 있습니다.
2. 작은 상자에는 제어 콘솔, 모니터 스탠드, 나사 및 2개의 번호를 매긴 상자가 들어 있습니다.

상자 **1**에는 물리적 설치 동안 사용되는 시스템 부품들이 들어 있습니다.

상자 **2**에는 대화식 설치 동안 사용되는 시스템 부품들이 들어 있습니다.

설치를 진행하면서 조심스럽게 각 품목의 포장을 풉니다.

모든 포장 재료는 보관해 두십시오. 포장 재료는 배송이나 운송이 필요할 경우 가장 안전한 수단입니다.

부품이 하나라도 손상된 경우 사용하지 마십시오. 이 경우 Bose 또는 공인 Bose 판매업체에게 즉시 알려십시오. Bose 연락처 정보는 모니터 스탠드가 들어 있는 상자에 포함된 주소 목록을 참조하십시오.

모니터 배치 및연결

모니터는 연결 스탠드를 사용하여 가구 위에 배치하거나 벽면에 설치할 수 있습니다.

경고: 46인치 모니터는 무게가 54kg이 나갑니다. 55인치 모니터는 무게가 61kg이 나갑니다. 인명 상해를 예방하기 위해 두 사람이 들어야 합니다.

주의:

- 모니터를 벽장 또는 캐비닛 안에 설치하거나 배치하지 마십시오. 환기구를 막고 음향 성능에 영향을 줄 수 있습니다.
- VideoWave 시스템을 벽난로 위에 배치할 경우 시스템이 과열되지 않도록 두께가 최소 15.3cm인 바닥재를 깔고 그 위에 올려 놓아야 합니다.

모니터 배치 권장사항

콘서트 홀의 실황 공연처럼 Bose® VideoWave® III 엔터테인먼트 시스템은 룸의 반사 표면을 활용하여 웅장한 홈 시어터 분위기를 연출합니다. 본 시스템은 시스템이 배치되는 장소뿐만 아니라 룸의 크기, 모양 및 가구에 따라 시스템 설치 시 사운드를 최적화해주는 ADAPTiQ® 오디오 교정 기술을 자랑합니다.

다음 권장사항을 따라 모니터를 가능한 최상의 위치에 놓으십시오.

- 모니터 뒷면은 벽에서 약 2.5-10.0cm 떨어져야 합니다.
- 모니터와 룸 측벽 사이에는 0.9-3.0m 간격을 두어야 합니다.
- 모니터 위쪽에 있는 물체(선반 등)와 모니터 상단은 최소한 20cm 간격을 확보하여 용이한 환기와 음향 성능을 유지하십시오.
- 모니터와 양쪽 벽 사이의 공간에는 책꽂이나 보관함 등, 가능한 한 사운드를 방해할 만한 물건이 없어야 합니다.
- 최고의 오디오 및 비디오 성능을 즐기려면 세로 방향의 화면 중앙이 사람이 앉았을 때 눈 높이에 오도록 하십시오.

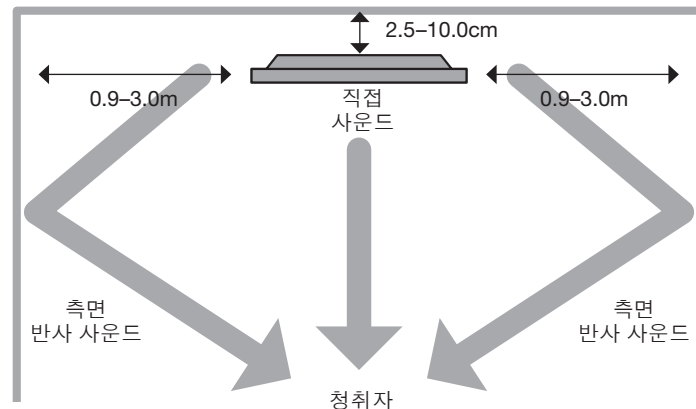

물리적 설치

상자 1에 있는 필요한 품목:

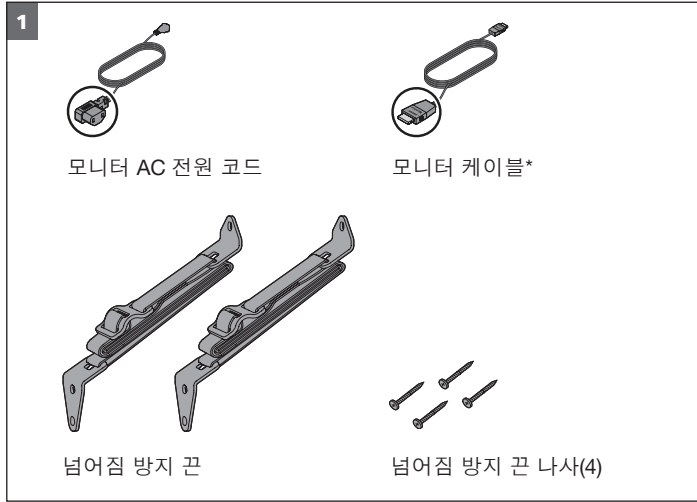

*제공된 모니터 케이블은 매립용 등급이 아닙니다. 매립용 모니터 케이블은 Bose 또는 Bose 공인 판매업체에서 구하실 수 있습니다.

스탠드, 나사, 렌치도 필요합니다.

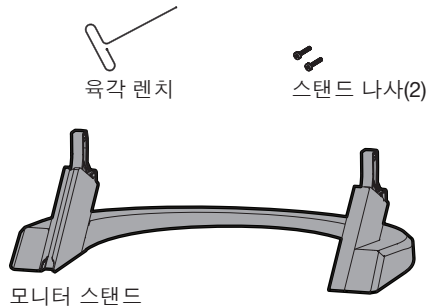

스탠드에 모니터 설치

모니터를 놓기 전에 스탠드를 연결해야 합니다.

1. 스탠드, 스탠드 나사, 모니터의 포장을 풉니다.
2. 모니터 하단의 구멍과 스탠드의 지지대를 일치시켜 모니터를 스탠드에 내려 놓습니다.

경고: 46인치 모니터는 무게가 54kg이 나갑니다. 55인치 모니터는 무게가 61kg이 나갑니다. 인명 상해를 예방하기 위해 두 사람이 들어야 합니다.

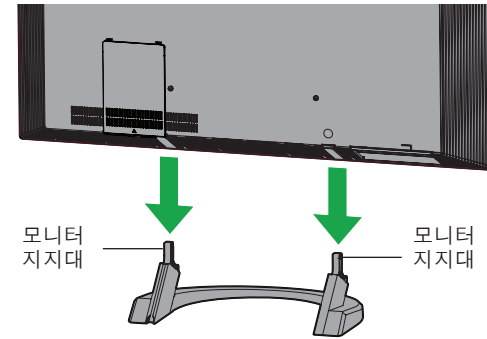

3. 모니터의 뒷면 패널에서 커넥터 뚜껑의 하단을 세게 당기면서 (A) 아래로 (B) 당겨 제거합니다.

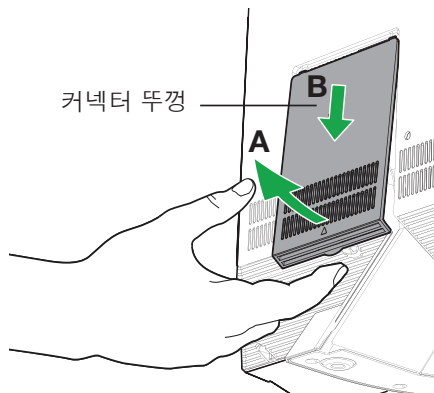

4. 모니터 뒷면의 구멍에 나사를 삽입하고 제공된 4mm 육각 렌치를 사용하여 조입니다.

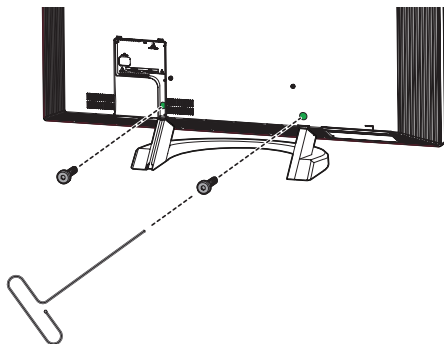

5. 모니터와 스탠드 무게(46인치는 61kg, 55인치는 68kg)를 지지할 수 있는 안정되고 편평한 표면에 모니터를 배치합니다.

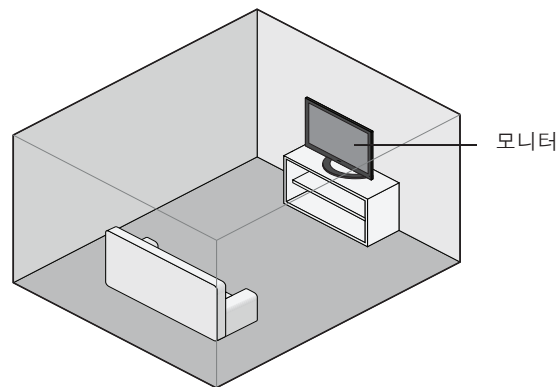

6. 모니터 케이블과 AC 전원 코드를 그림과 같이 모니터에 연결합니다.

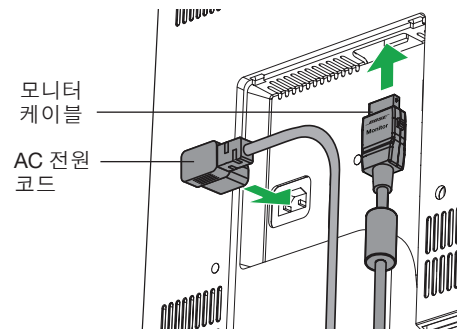

물리적 설치

7. 두 코드를 스탠드의 다리를 통해 배선하고 커넥터 뚜껑을 다시 닫습니다.

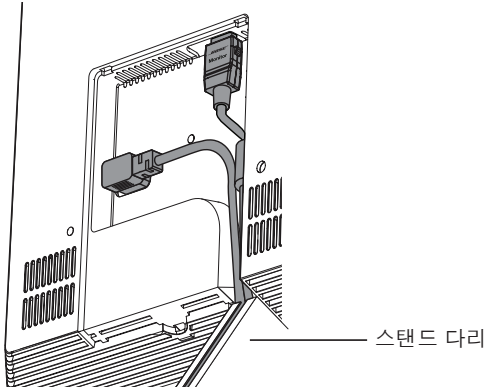

8. 모니터에서 나온 AC 전원 코드를 AC(주전원) 콘센트에 꽂습니다.
9. 커넥터 덮개를 제위치로 덮습니다.

주의: Bose에서는 제공된 2개의 넘어짐 방지 끈을 설치할 것을 강력하게 권장합니다. 올바르게 설치하면 모니터가 사고로 넘어질 수 있는 상황에서 추가적인 안전 대책이 될 것입니다.

넘어짐 방지 끈 설치

다음 지침에 따라 끈 2개 모두를 설치하는 것이 중요합니다.

경고: 넘어짐 방지 끈을 이 설치 안내서에 설명된 용도 이외의 용도로 사용하지 마십시오.

주의: 모니터를 설치하고 있는 공간에 사용된 건축 기법에 대해 잘 모르거나 이 지침을 이해하지 못하거나 우려 또는 질문이 있는 경우 설치 전문가에게 문의하시기 바랍니다.

1. 제공된 4mm 육각 렌치를 사용하여 모니터 뒷면에서 상단 볼트 2개를 제거합니다.

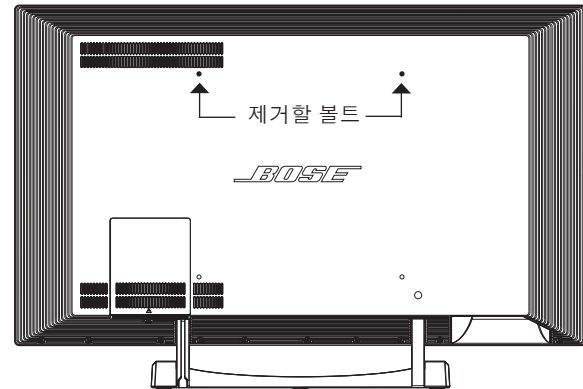

2. 같은 볼트를 사용하여 2개의 끈을 모니터 뒷면에 연결합니다.

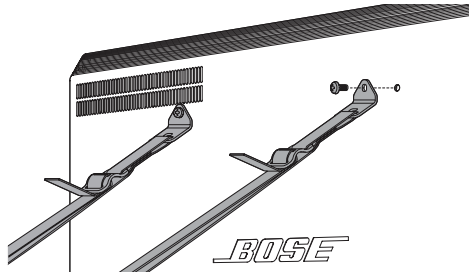

주의: 제공된 나사는 최대 2.5cm 석고보드의 나무 셋기둥 벽 구조에만 사용할 수 있습니다. 다른 모든 종류의 벽 구조에 대해서는 설치 전문가에게 문의하십시오. 셋기둥을 통과하는 도선 또는 배관에 주의하십시오.

3. 끈과 가장 가까운 셋기둥 2개를 찾습니다. 각 끝을 끈에 가장 가까운 각 셋기둥에 부착해야 합니다.

주의: 두 끈을 같은 셋기둥에 부착하지 마십시오.

4. 각 끈의 끝에 있는 브래킷을 테이블의 최소 46cm 또는 최대 61cm 위쪽 벽에 고정합니다. 각 벽 셋기둥의 중앙에 브래킷에 있는 구멍 2개의 위치를 표시합니다.

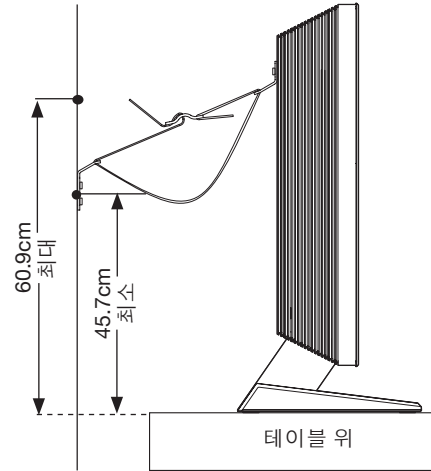

5. 3mm 드릴 비트 (제공되지 않음)를 사용하여 파일럿 구멍 4개를 뚫습니다.
6. 제공한 나사 중 2개를 사용하여 각 브래킷을 벽에 고정합니다.

물리적 설치

7. 모니터를 뒤로 밀어 벽에서 2.5-10cm 떨어뜨립니다.

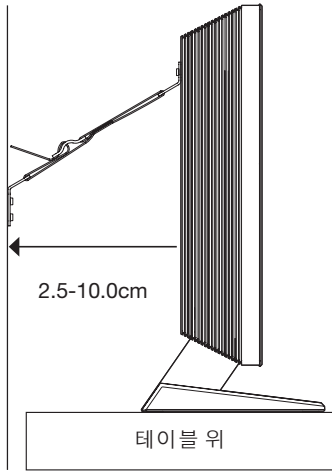

8. 모니터와 벽 사이의 끈을 느슨함이 없도록 팽팽하게 당깁니다.
9. 끈의 남은 부분을 감아 보이지 않게 모니터 뒤에 감춥니다.

모니터 벽면 설치

VideoWave® III 엔터테인먼트 시스템은 400mm x 400mm 나사 패턴을 사용하는 VESA 인증 브래킷과 호환됩니다. 마운트가 모니터 무게를 지지할 수 있어야 합니다. 46인치 모니터는 무게가 54kg이 나갑니다. 55인치 모니터는 무게가 61kg이 나갑니다.

관절형 벽면 마운트는 위치 변경이 음향에 영향을 줄 수 있기 때문에 권장되지 않습니다. VideoWave 시스템을 벽난로 위에 배치할 경우 시스템이 과열되지 않도록 두께가 최소 15.3cm인 바닥재를 깔고 그 위에 올려 놓아야 합니다.

1. 모니터의 뒷면 패널에서 커넥터 뚜껑의 하단을 세게 당기면서 (A) 아래로 (B) 당겨 제거합니다.

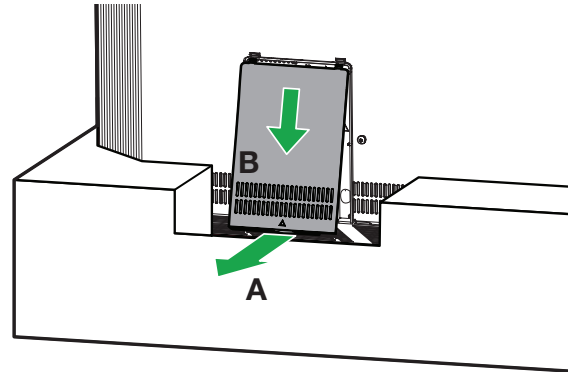

2. 모니터 케이블과 AC 전원 코드를 그림과 같이 모니터에 연결합니다.

커넥터 뚜껑을 닫을 필요는 없습니다. 뚜껑을 제거하면 케이블을 모니터 뒤에 감추기가 더 수월할 수 있습니다.

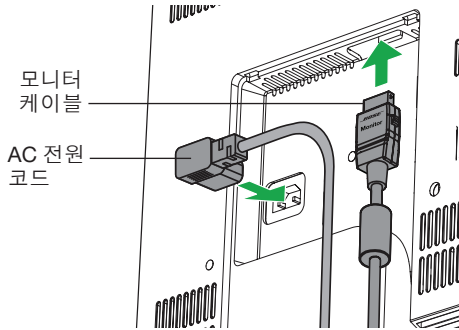

3. 벽면 브래킷에 포함된 지침에 따라 벽면 마운팅 브래킷(제공되지 않음)을 벽과 모니터에 부착합니다.

4. 모니터를 포장재에서 들어올려 꺼냅니다.

경고: 46인치 모니터는 무게가 54kg이 나갑니다. 55인치 모니터는 무게가 61kg이 나갑니다. 인명 상해를 예방하기 위해 두 사람이 들어야 합니다.

5. 벽면 브래킷에 포함된 지침에 따라 모니터를 벽에 부착합니다.

참고: 모니터 뒤쪽 벽에 있는 AC(주전원) 콘센트를 사용할 경우 모니터를 걸기 전에 전원 코드를 꽂으십시오.

물리적 설치

제어 콘솔 배치 및 연결

상자 1에 있는 필요한 품목:

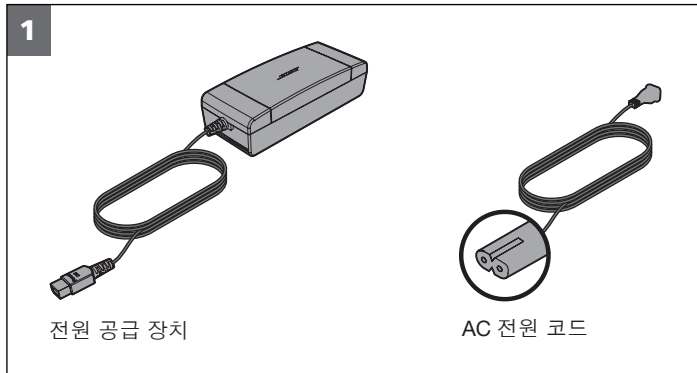

제어 콘솔도 필요합니다.

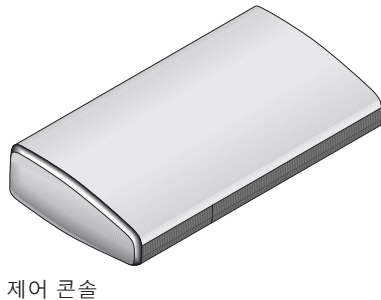

제어 콘솔을 배치하고 연결하려면:

1. 제어 콘솔을 모니터 근처의 편평하고 안정된 표면에 놓습니다.
 - 제공된 모니터 케이블(3m)의 길이가 제어 콘솔과 모니터 사이를 연결하기에 충분한지 확인하십시오.
 - 시스템 설치를 완료하고 외부 장치를 연결할 때까지 제어 콘솔의 후면 연결 패널에 접근하기 쉽도록 제어 콘솔을 유지하십시오.

주의: 스탠드에 모니터를 사용할 경우 제어 콘솔을 스탠드 다리 사이 또는 모니터의 하단 가장자리 바로 아래에 놓지 마십시오. 그래야 제품 외장의 환기구 및 오디오 시스템 개구부를 막지 않을 수 있습니다.

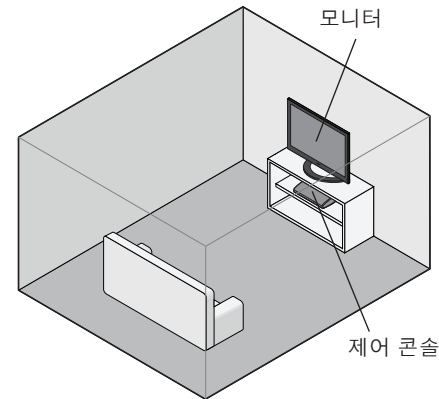

2. 모니터 케이블의 자유단을 제어 콘솔 뒷면의 **A/V OUT to Monitor**(모니터로 A/V 출력) 라벨이 있는 커넥터에 꽂습니다.

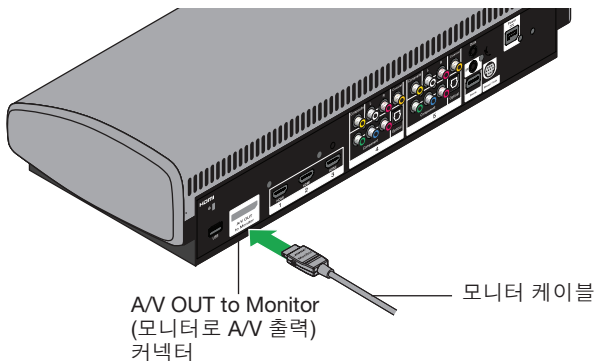

3. 전원 공급 장치 출력 코드를 제어 콘솔의 **전원** 커넥터에 꽂습니다.

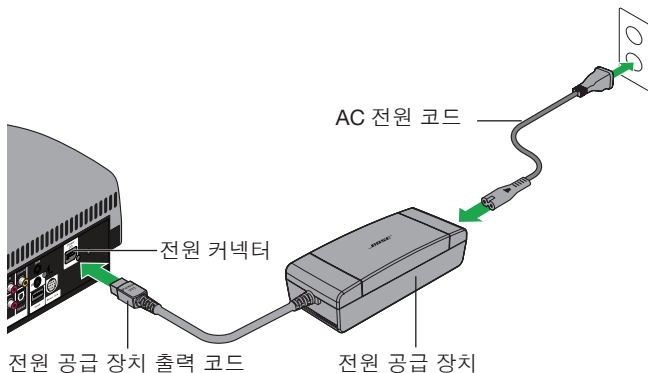

4. 전원 코드를 AC 전원 공급 장치에 꽂습니다. 플러그를 끝까지 밀어넣습니다.
5. 전원 코드의 다른 끝을 전원이 들어오는 AC(주전원) 전원 콘센트에 끼웁니다.
6. 대화식 설치 단계를 시작하려면 16페이지의 “시스템 시작”으로 이동하여 지침을 따르십시오.

대화식 설치

시스템 시작

이제 컴퓨터를 켜고 Unify® 지능 통합 시스템을 사용하여 설치 과정을 완료할 준비가 되었습니다.

상자 2에 있는 필요한 품목:

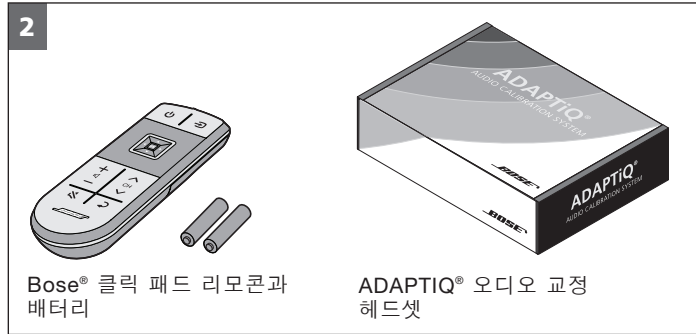

상자 2에 있는 추가 포함 품목:

이러한 품목들을 사용하여 오디오/비디오 장치를 시스템에 연결합니다. 장치를 연결할 때가 되면 Unify® 시스템에서 올바른 케이블 선택을 유도합니다. USB 플래시 장치를 사용하여 시스템 소프트웨어를 업데이트할 수 있습니다. (소프트웨어 업데이트에 대한 자세한 내용은 조작 안내서를 참조하십시오.)



VideoWave III® 인터테인먼트 시스템을 시작하려면:

1. 제어 콘솔 전면의 전원 버튼  을 누릅니다. 제어 콘솔 시스템 상태 표시등이 시작 상태를 표시합니다.

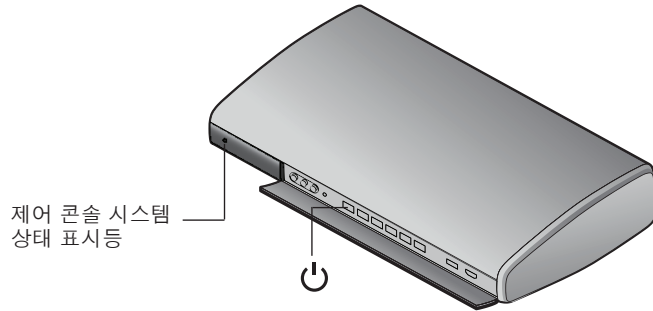

2. 리모콘 뒷면의 배터리 격실 뚜껑을 밀어서 엽니다.

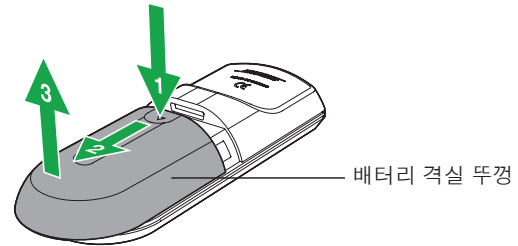

3. 배터리의 전극 표시(+ 및 -)를 배터리 격실 내부의 표시와 일치하도록 배터리(제공됨)를 설치합니다.

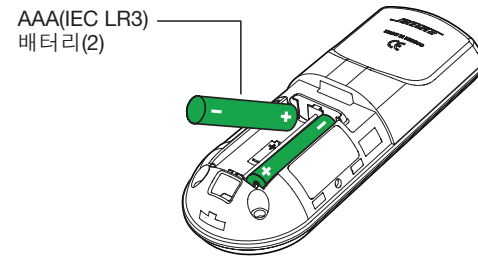

4. 배터리 뚜껑을 밀어서 닫습니다.

제어 콘솔 시스템 상태 표시등	상태
꺼짐	시스템이 전원에 연결되어 있지 않거나 전원 절약 모드로 작동 중임.
녹색등이 깜박일 경우	시작하는 중.
녹색등이 켜져 있는 경우	켜짐 및 사용 준비됨.
주황색	종료 중 또는 꺼진 상태이며 iPod 또는 iPhone 도크 충전 중(도크는 Bose에서 구입할 수 있음).

참고: 시스템이 시작되는 동안 모니터에서 시작 작동음이 나고 Bose 로고와 함께 진행률 표시줄이 표시됩니다.

대화식 설치

5. 시스템이 처음으로 시작되면 다음 지침이 모니터에 표시됩니다.

“Press and hold the OK button on the Bose remote control until the screen turns black(화면이 검정색이 변할 때까지 Bose 리모콘의 확인 버튼을 길게 누르세요).”

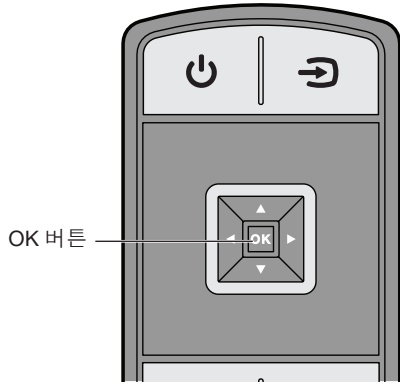

이 단계를 컴퓨터에 표시되는 그대로 수행해야 합니다.
그래야 리모콘과 제어 콘솔 사이의 통신이 보장됩니다.

6. 화면 지침을 따라 시스템 설치를 완료하십시오.
Unify® 지능 통합 시스템이 남은 설치 단계를 안내합니다.
- 사용하는 언어를 선택합니다.
 - ADAPTiQ® 오디오 교정 시스템을 실행합니다.
 - 오디오/비디오 장치를 연결하고 설치합니다.

설치에 문제가 있는 경우

설치 문제가 있을 경우 Unify® 지능 통합 시스템이 문제 식별을 도울 수 있습니다. 언제든지 Unify® 설치 과정으로 돌아올 수 있습니다. 제어 콘솔의 Setup 버튼을 눌러 Unify® 시스템 메뉴를 활성화합니다. *VideoWave® III 엔터테인먼트 시스템 조작 안내서*에서 “시스템 설치 변경”을 참조하십시오. 문제 해결을 위한 도움말을 보려면 조작 안내서의 문제 해결 표를 참조하십시오.

고객 서비스 센터 문의

추가 지원을 받으려면 Bose 고객 서비스 센터에 문의하십시오. 포함된 연락처 목록을 참조하십시오.

安全须知

请阅读本指南

请务必认真遵守本安装指南中的说明。这有助于您正确安装和操作本系统，享用它的先进功能。请保存好所有安全和操作说明，包括本指南，以便日后参考。

在使用所有 Bose® 产品时，必须遵守当地、州和联邦法律，以及行业规范。

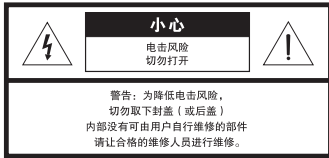

 等边三角形内的箭头状电闪标志警示用户，系统外壳内存在未绝缘的危险电压，它可能足以构成电击危险。

 系统上标示的等边三角形内的感叹号标志旨在警示用户，在本用户指南中有相应的重要操作和维修指示。

警告：

- 为降低失火或电击风险，请勿使本产品受雨淋或受潮。
- 本产品不得受液体飞溅或喷洒，不得将装有液体的物体（如花瓶等）置于本产品上或本产品附近。切勿让液体溅入系统的任何部分，就像对待所有的电子产品一样。液体可能导致故障和 / 或火灾。
- 请勿将任何明火火源（如点燃的蜡烛）置于本设备上或靠近本设备。
- 请将遥控器电池放置在儿童接触不到的地方。如果处理不当，电池可能导致着火或化学灼伤。切勿充电、拆开、加热到 212°F (100°C) 以上或焚烧。请及时处理废旧电池。更换电池时必须使用正确的类型和型号。



廢電池請回收

请适当处理废旧电池，遵守任何当地规章。请勿将其焚化。



警告：

- 包含小部件，可能导致窒息危险。不适合 3 岁以下的儿童使用。
- 绝对不能将设备放在不平稳的表面上。设备可能会滑落，引起严重的人身伤亡。只要采取一些简单的预防措施，即可避免许多伤害，特别是对孩子的伤害。
 - 仅使用可为设备提供安全支撑的家具。
 - 确保设备没有超出支撑家具的边缘。
 - 将设备放到家具（比如，碗柜或书架）上时，设备和家具都要牢固地固定到墙上。
 - 不要在设备上放置玩具或其他物品。
 - 设备与支撑家具之间不要夹置布料或其他材料。
 - 告诉孩子玩弄设备及爬到家具上碰触设备的危险性。
- 让孩子推、拉或爬显示器可能导致倾翻事故，甚至引起人身伤亡。
 - 为了安全和更加稳固，建议安装随附的防倾带。
 - 请务必根据第 10 页上的说明安装好两根防倾带。
- 如果是壁挂显示器，请遵守壁挂式托架生产厂的说明和此处及第 12 页提供的指南。不安全地壁挂重物会导致严重的人身伤害和财产损失。
 - 请一定要使用经过有关机构认可的可支撑 150 磅（68 千克）产品的壁挂支架。
 - 确保壁挂式支架的安装遵循所有适用建筑规范。
 - 如果您觉得您自己无法安全地对此产品进行壁挂安装，请联系专家帮忙。
- 长时间使用高音量可能会损害听力。无论使用系统时用不用耳机，最好避免极高的音量，尤其是使用时间较长时。



小心:

- 不要改装本系统或配件。擅自改装可能会降低安全性、法规符合性和系统性能，还可能使质保失效。
- 由于有通风需求，请不要将显示器放置在有限的空间中，比如壁腔或封闭式厨柜。
- 切勿阻塞显示器后面板上的任何通风口。这些通风口用于通风，以此保证运行的稳定并防止过热。
- 切勿将显示器靠近热源或置于热源上方。

注意:

- 如果是通过电源插头或设备耦合器切断设备电源，那么切断电源的设备应当可以迅速恢复工作。
- 必须在室内使用本产品。在室外、旅游汽车或船舶上使用本产品均不符合本产品的设计或测试初衷。
- 本产品只能使用所提供的电源。
- 产品标签位于控制台底部、显示器后面及遥控器电池舱盖内侧。

重要安全性指示

1. 请阅读这些指示。
2. 请保留这些指示。
3. 请注意所有警告。
4. 请遵守所有指示。
5. 请勿在水附近使用本设备。
6. 请只使用干布进行清洁。
7. 请勿堵塞任何通风口。请按照制造商的说明安装。
8. 请勿安装在任何热源旁，例如暖气片、热调节装置、火炉或可产生热量的其他设备（包括扩音器）。
9. 防止踩踏或挤压电源线，尤其是插头、电源插座以及设备上的出口位置。
10. 只能使用制造商指定的附件 / 配件。
11. 在雷雨天或长时间不用时，请切断本设备电源。
12. 任何维修事宜均请向合格的人员咨询。如果本设备在任何方面受到损坏均需进行维修，例如电源线或插头受损、液体溅入或物体落入设备内、本设备受淋或受潮、不能正常工作或跌落。

请填写以下内容，留作记录

控制台序列号（位于底板上）： _____

显示面板序列号（位于连接器盖下）： _____

购买日期： _____

建议您将发票和本用户指南保存在一起。

安全须知

备注：本设备已经过测试，符合 FCC 规则第 15 部分有关 B 类数字设备的各项限制。这些限制性规定旨在防范安装在住宅中的设备产生有害干扰。本设备产生、使用并可能辐射无线电频率能量，如果不按照指示安装和使用，则可能会对无线电通讯造成有害干扰。然而，按照指示安装也不能保证某些安装不会发生干扰。如果本设备确实对无线电或电视接收造成有害干扰（可通过关闭和打开本设备来确定），用户可尝试采取以下一种或多种措施来纠正干扰：

- 调整接收天线的方向或位置。
- 增大本设备和接收器的间距。
- 将本设备和接收器电源线插入不同线路上的插座。
- 请咨询经销商或有经验的无线电 / 电视技术人员以获得帮助。

本设备符合 FCC 规则第 15 部分规定，本设备工作时满足下面两个条件：

- (1) 本设备不会造成有害干扰 (2) 本设备必须承受任何接收到的干扰，包括造成设备工作不正常的干扰。

此 B[*] 类数字设备符合加拿大 ICES-003 规范。

这些设备符合为公众阐明的 FCC 和加拿大工业 RF 辐射限制。不能与其他天线或发射器位于同一地点或与这些设备一起使用。

这些设备符合加拿大工业许可证 RSS 标准。本设备的工作情况可能出现下列两种情形：

- (1) 本设备不会造成干扰 (2) 本设备必须承受任何干扰，包括造成设备工作不正常的干扰。

遥控器输出电源：2.3 mW @ 2.4 GHz

控制台输出电源：1.5 mW @ 2.4 GHz

未经 Bose Corporation 明确批准，擅自更改或修改本设备会使用户运行本设备的权利失效。

该产品的温度范围为 0°C 到 +55°C。



本产品符合所有适用的欧盟指令要求。

您可以从以下网址找到完整的符合声明：www.Bose.com/compliance。

有毒或有害物质或元素的名称及成分

零件名称	有毒或有害物质或元素					
	铅 (Pb)	汞 (Hg)	镉 (Cd)	六价铬 (CR(VI))	多溴化联苯 (PBB)	多溴二苯醚 (PBDE)
印刷电路板	X	0	0	0	0	0
金属零件	X	0	0	0	0	0
塑料零件	0	0	0	0	0	0
扬声器	X	0	0	0	0	0
线缆	X	0	0	0	0	0

0：表示此零件中所有同类物质包含的有毒或有害物质低于 SJ/T 11353-2006 中的限定要求。

X：表示此零件使用的同类物质中至少有一种包含的有毒或有害物质高于 SJ/T 11353-2006 中的限定要求。

Apple、iPhone、iPod、和 Mac 是 Apple Inc. 在美国及其他国家 / 地区的注册商标。

HDMI 和 HDMI 徽标是 HDMI Licensing, LLC 在美国及其他国家 / 地区的商标或注册商标。

©2013 Bose Corporation。未经书面许可，不得复制、修改、发行或以其它方式使用本资料的任何部分。

简介		交互安装	
欢迎使用	6	启动系统	16
产品概述	6	如果在安装过程中遇到任何问题	19
开箱	6	联系客服服务处	19
物理安装			
显示器的放置与连接	7		
显示器放置建议	7		
用支架放置显示器	8		
安装防倾带	10		
壁装显示器	12		
控制台的放置与连接	14		

简介

欢迎使用

感谢您选择 Bose® VideoWave® III 娱乐系统。本指南为您提供有关新娱乐系统安装的逐步说明。

注意：建议采用专业安装。

产品概述

VideoWave® III 娱乐系统包括一个 HD 显示器，一个支架，一个控制台和一个遥控器。

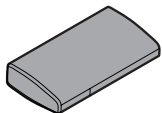

控制台



Bose® 触摸板遥控器



支架

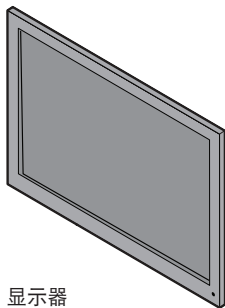

显示器

开箱

新系统的各部件分装于两个盒子中。

1. 大的矩形盒装显示器。
2. 较小的盒子装控制台、显示器支架、螺丝和两个编号盒子。
 - 盒 1 装有物理安装时所使用的系统部件。
 - 盒 2 装有交互安装时所使用的系统部件。

安装时请仔细拆开每一件物品。

请一定要保存好所有包装材料。这样在需要进行装运或运输时，可最大程度地保证各部件的安全。

如果任何部件出现损坏，请勿尝试使用它。请立即通知您的 Bose 授权经销商。有关 Bose 的联系信息，请参阅显示器支架包装箱内随附的地址列表。

显示器的放置与连接

显示器可用随附的支架放置到家具上，也可壁挂。

警告：46 英寸显示器重约 120 磅（54 千克）。55 英寸显示器重约 135 磅（61 千克）。为避免人身伤害，搬动时需要两人协力。

小心：

- 不要将显示器放在凹陷的区域或橱柜里。因为这样会挡住通风孔并影响音响性能。
- 如果要 VideoWave 系统安装于壁炉上方，则必须将其置于壁炉架上面（壁炉架至少应有 6 英寸（15.3 厘米）的深度）以防止系统过热。

显示器放置建议

正如音乐厅里的现场演出一样，Bose® VideoWave® III 娱乐系统靠房间的反射面呈现宽敞的家庭影院效果。该系统具有独特的 ADAPTiQ® 音场调校技术，可依据系统的存放位置、大小、形状和所在房间的陈设自定义声音。

以下建议能够帮助您将显示器置于最佳位置：

- 显示器背面应与墙壁间隔约 1-4 英寸（2.5-10.0 厘米）。
- 显示器与房间侧壁之间相隔 3 - 10 英尺（0.9 - 3.0 米）。
- 显示器顶部与上面的任何物体（如书架）的表面的间隙至少应 8 英寸（20 厘米），便于正常通风并发挥音响的性能。
- 侧壁与显示器之间的区域内尽量不要放置过多可能会阻碍声音传播的物体，如较高的书架和储物柜。
- 为欣赏到最佳音频和视频效果，尽量使屏幕的垂直中心与坐姿时的眼睛在同一水平线上。

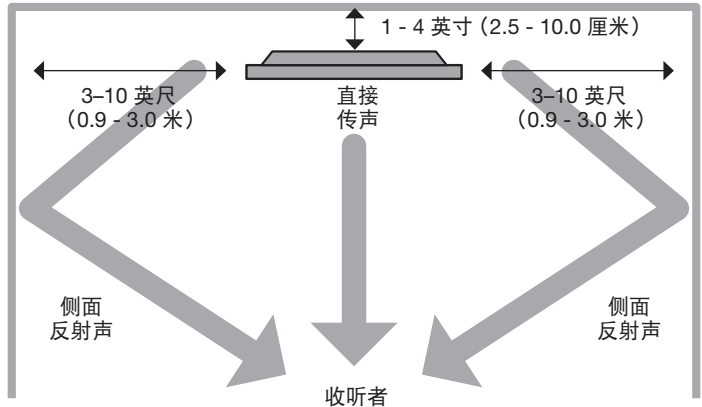

物理安装

以下是盒 1 中提供的物品：

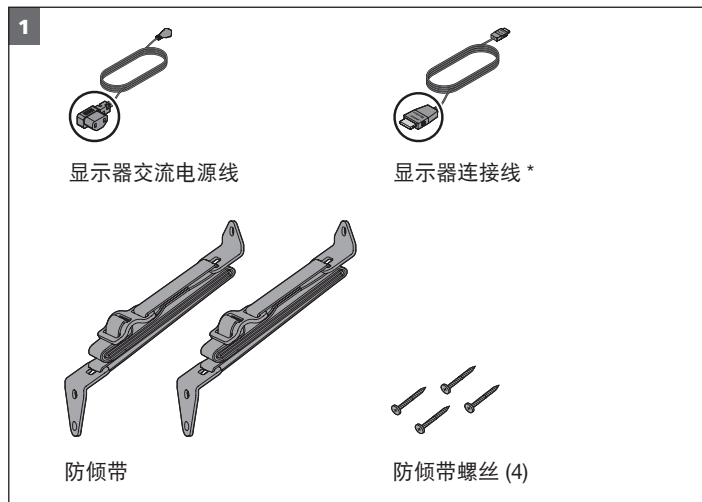

* 随附的显示器线缆不可入墙使用。您可从 Bose 或 Bose 授权经销商处获得入墙线缆。

您还需要支架、螺丝和扳手：

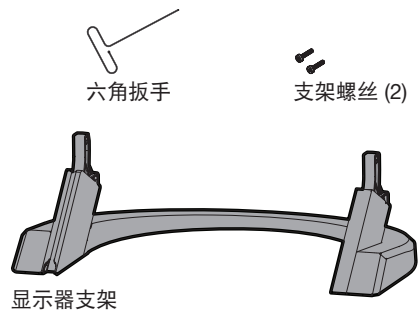

用支架放置显示器

在放置显示器之前，必须连接支架。

1. 拆开支架、支架螺丝和显示器的包装。
2. 降低显示器，将其置于支架上，小心地将显示器底部的插孔与支架上的支撑物对齐。

警告： 46 英寸显示器重约 120 磅 (54 千克)。55 英寸显示器重约 135 磅 (61 千克)。为避免人身伤害，搬动时需要两人协力。

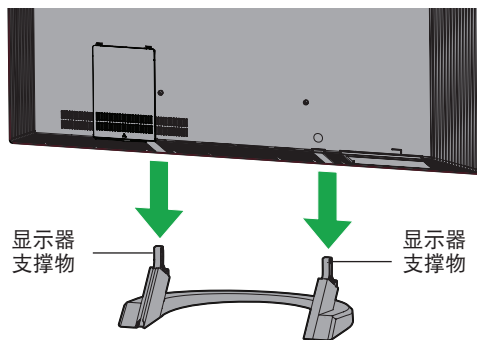

3. 打开显示器的后面板，使劲向外拉连接盖 (A) 的底部，然后拉下 (B) 将其移除。

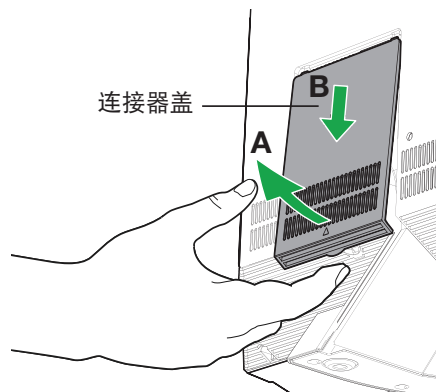

4. 将螺丝插入显示器后部的孔内，并使用随附的 5/32 英寸 (4 毫米) 六角扳手拧紧。

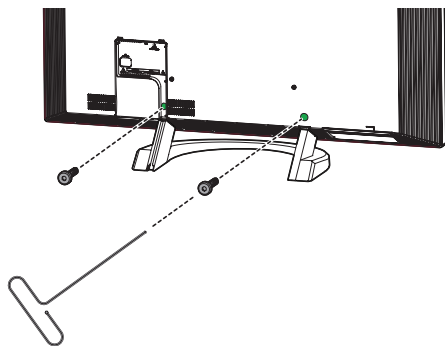

5. 将显示器放在足够支撑支架和显示器重量的稳固平面上——46 英寸 (135 磅 /61 千克)；55 英寸 (150 磅 /68 千克)。

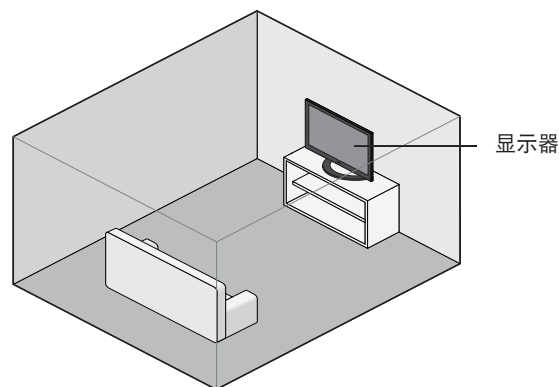

6. 按图示将显示器线缆和交流电源线连到显示器。

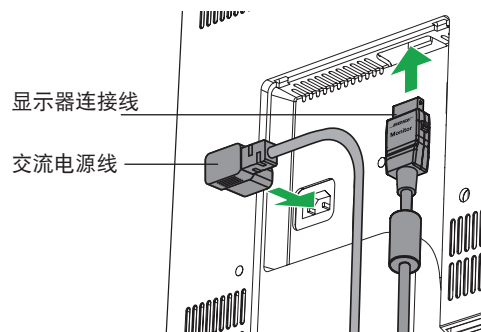

物理安装

7. 使两根线都从支架腿中穿过，然后装回连接器盖。

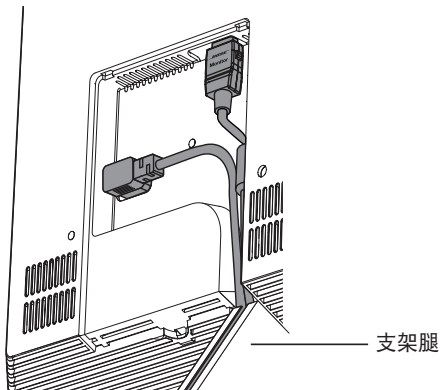

8. 将显示器的交流电源线插入通电的交流（市电）插座。
9. 装回连接器盖子。

小心： Bose® 强烈建议您安装两根随附的防倾带，正确安装后，可在显示器万一发生倾翻时提供额外的安全保障。

安装防倾带

请一定按照以下说明安装两根防倾带。

警告： 请不要将防倾带用于除本安装指南中指明的用途以外。

小心： 如果您不清楚要安装显示器的空间的施工情况，或者您不明白这些说明，或者您有任何疑虑或问题，请联系专业的安装人员。

1. 使用随附的 5/32 英寸（4 毫米）六角扳手移除显示器后面板的两颗螺栓。

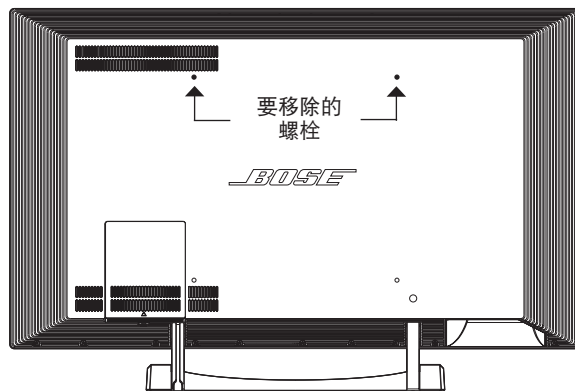

2. 然后使用这两颗螺栓将两根防倾带安装到显示器的后面。

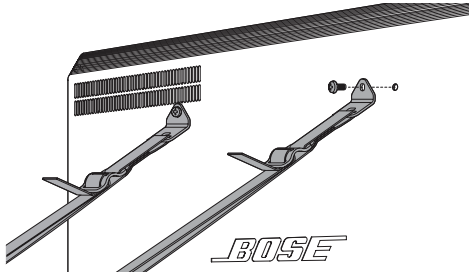

小心： 随附的螺丝仅适用于建有一英寸（最大）干式墙の木立柱墙体。对于其他类型的墙体结构，请联系专业安装人员。注意避免穿过这些立柱的电线或铅垂线。

3. 找到离防倾带最近的两个墙柱。每条防倾带都应该安装到距其最近的墙柱上。

小心： 一定不要把两条防倾带安装到同一墙柱上。

4. 使每条防倾带末端的托架置于靠桌面的墙上最小 18 英寸（46 厘米）或至多 24 英寸（61 厘米）位置处。在各个墙柱的中间，标出托架孔的位置。

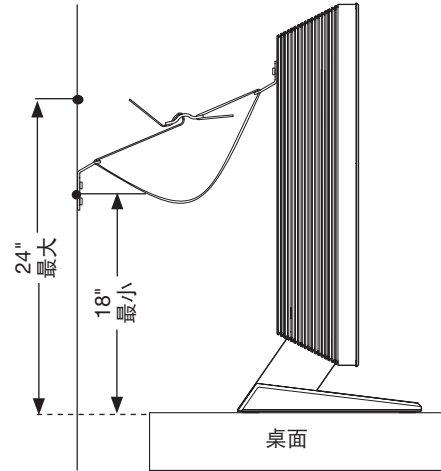

5. 使用 7/64 英寸（3 毫米）钻头（未附）钻 4 个定位孔。
6. 用 2 个随附的螺丝把各个托架固定到墙上。

物理安装

7. 将显示器推回，使其位于距墙壁 1-4 英寸（2.5 - 10 厘米）位置处。

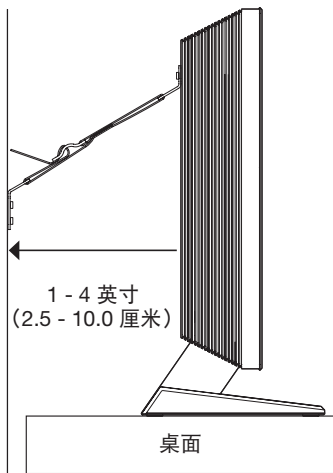

8. 拉紧防倾带，使显示器和墙之间没有松弛的部分。
9. 将防倾带剩下的部分打成束，放到显示器后面接触不到的位置。

壁挂显示器

VideoWave® III 娱乐系统与任何 VESA 认证的 400 毫米 x 400 毫米螺丝的支架兼容。底座必须能够支撑显示器的重量。46 英寸显示器重约 120 磅（54 千克）。55 英寸显示器重约 135 磅（61 千克）。

由于更换位置可能会对音响产生影响，因此不建议改变壁挂式安装。如果要将在 VideoWave 系统安装于壁炉上方，则必须将其置于壁炉架上面（壁炉架至少应有 6 英寸（15.3 厘米）的深度）以防止系统过热。

1. 打开显示器的后面板，使劲向外拉连接器盖 (A) 的底部，然后拉下 (B) 将其移除。

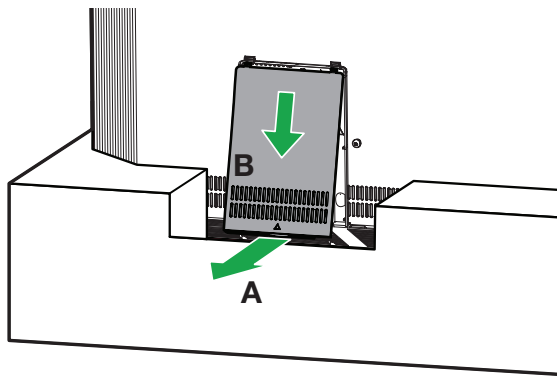

- 按图示将显示器线缆和交流电源线连到显示器。

您无需再次安装连接器盖。移除盖子后可以更容易地将线缆隐藏在显示器后面。

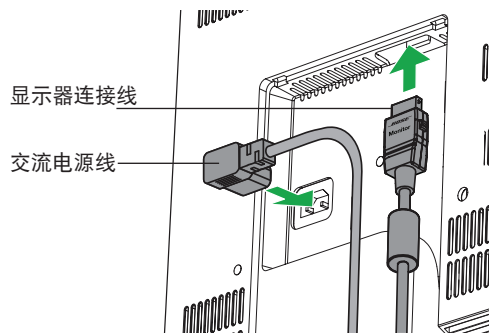

- 根据壁挂托架部分的说明将壁挂托架（未附）安装到墙上和显示器上。

- 将显示器从包装箱中取出。

警告：46 英寸显示器重约 120 磅（54 千克）。55 英寸显示器重约 135 磅（61 千克）。为避免人身伤害，搬动时需要两人协力。

- 根据壁挂托架部分的说明将显示器安装到墙上。

注意：如果所用的交流电源（市电）插座在显示器的后面，请在挂显示器之前插入电源线。

物理安装

控制台的放置与连接

以下是盒 1 中提供的物品：

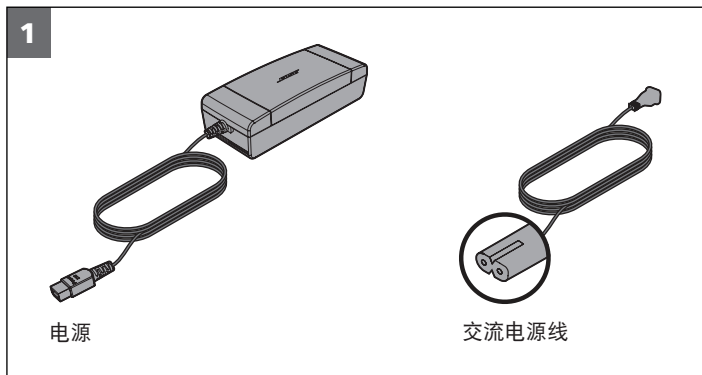

您还需要控制台：

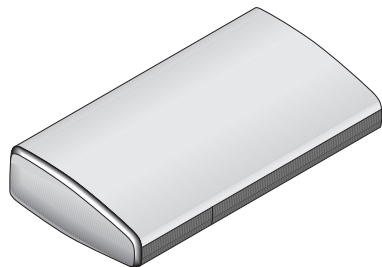

要放置和连接控制台：

1. 将控制台放在显示器附近的稳固平面上。
 - 确保随附的 3 米长显示器线可以从控制台连接到显示器。
 - 在系统安装及外部设备连接结束之前，最好将控制台放在可以方便地使用后部连接面板的位置。

小心：如果在支架上使用显示器，一定不要将控制台放在支架腿之间或显示器底部边缘正下方。这样可以避免阻塞产品外壳上的通风口和音响系统开口。

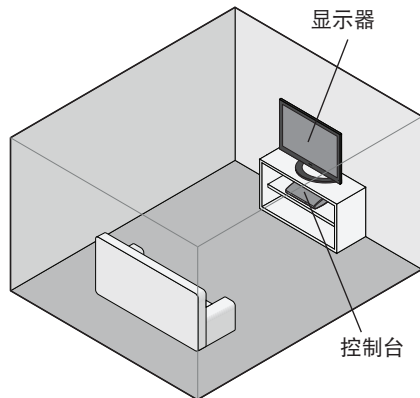

2. 将显示器连接线的自由端插入控制台后面板上有 **A/V OUT to Monitor** (A/V 输出到显示器) 的连接器中。

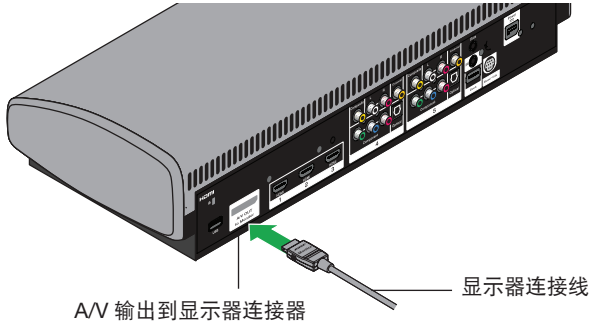

3. 将电源线插入控制台的**电源**连接器中。

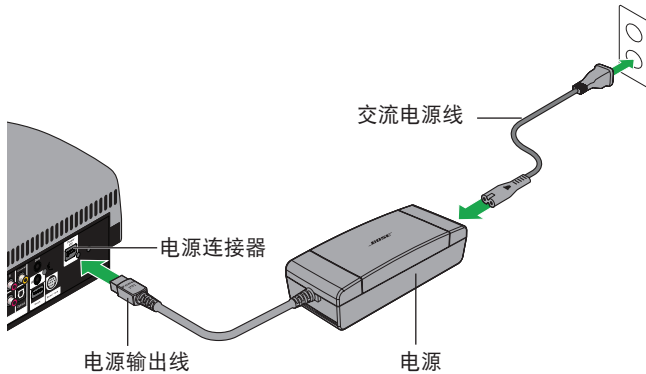

4. 将交流电流线插入电源中。将插头插得尽可能深。
5. 将电源线的另一端插入通电的交流（市电）电源插座中。
6. 要开始交互安装阶段，请转到“开始运行系统”（见第 16 页）并根据说明进行操作。

交互安装

启动系统

现在您可打开系统，然后使用 Unify® 智能集成系统完成安装过程。

以下为盒 2 中的有用物品：

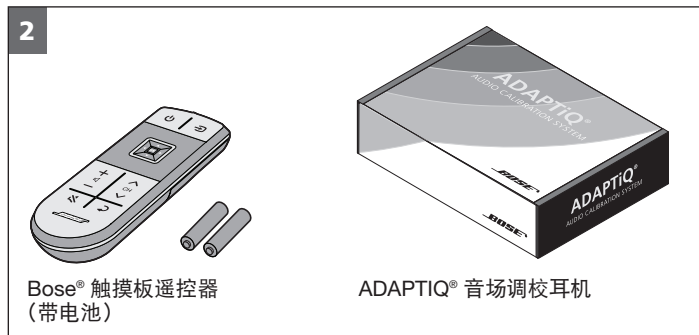

盒 2 附加物品包括：

使用这些物品将音频 / 视频设备连接到您的系统中。连接设备时，Unify® 系统将指引您选择合适的连接线。USB 闪存盘可以用来更新系统软件。（请参阅操作者指南以了解有关软件更新的更多信息。）

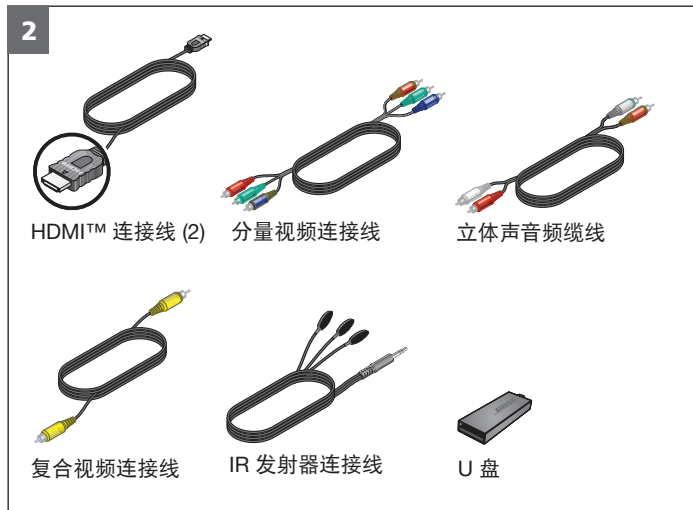

启动 VideoWave III® 娱乐系统:

- 1. 按下控制台前面的电源开关 。控制台系统状态灯将显示启动状态。

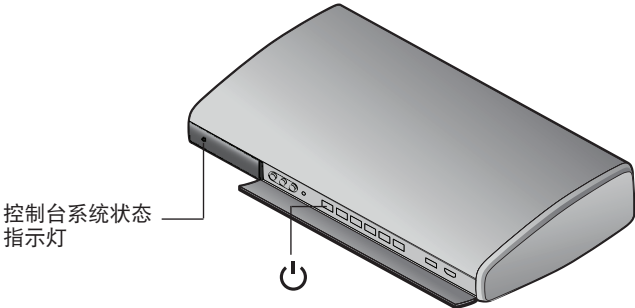

控制台系统状态指示灯	状态
关闭	系统未连接电源或者在省电模式下运行。
闪烁绿色	启动。
稳定的绿色	已打开且可以使用。
橙色	关机或关闭且正在为 iPod 或 iPhone 基座充电（基座可从 Bose 购买）。

注意：系统启动时，显示器将发出启动声并显示 Bose 徽标，徽标下有进度条。

- 2. 将电池舱盖从遥控器后端滑下。

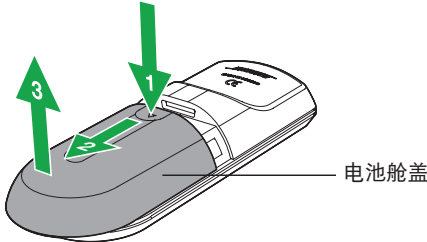

- 3. 安装电池（随附），使电极标志（+ 和 -）与电池舱内的标志相符。

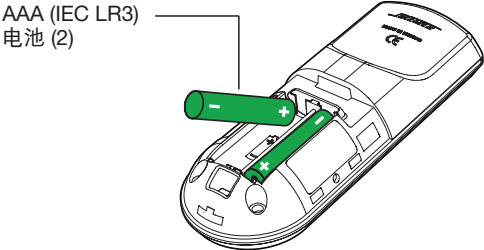

- 4. 滑动关闭电池舱盖。

交互安装

5. 系统第一次启动时将在显示器上显示以下说明：

“按住 Bose 遥控器上的 OK（确定）按钮，直到此屏幕变黑。”

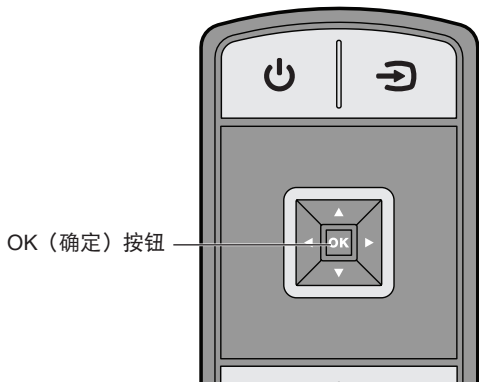

请一定按显示器上显示的说明执行此步骤。这样可以确保遥控器能与控制台通信。

6. 按照屏幕上的说明完成系统设置。

Unify® 智能集成系统将引导您完成剩下的步骤：

- 选择您的语言。
- 运行 ADAPTiQ® 音场调校系统。
- 连接并设置音频 / 视频设备。

如果在安装过程中遇到任何问题

如果安装过程中遇到问题，Unify® 智能集成系统将帮助您检查问题。您可以随时返回 Unify® 安装过程。按控制台上的 Setup(安装)按钮激活 Unify® 系统菜单。请参阅 *VideoWave® III 娱乐系统操作指南* 中的“更改系统设置”。有关问题解决方面的帮助，请参阅操作指南中的故障诊断表。

联系客户服务处

有关更多信息，请联系 Bose 客户服务部门。请参阅随附的联系人列表。

安全須知

請閱讀本指南

請務必認真遵守本安裝指南中的說明。這有助於您正確安裝和操作本系統，享用它的先進功能。請保存好所有安全和操作說明，包括本指南，以便日後參考。

在使用所有 Bose® 產品時，必須遵守當地、州、聯邦法規和行業標準。

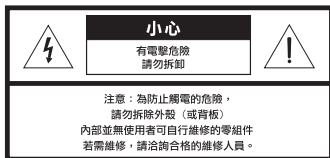

 等邊三角形內的箭頭狀電閃標誌警示使用者：系統外殼內存在未絕緣的危險電壓，它可能足以構成電擊危險。

 系統上標示的等邊三角形內的感歎號標誌旨在警示使用者，本使用者指南中有相應的重要操作和維護說明。

警告：

- 為降低失火或電擊風險，請勿使本產品受雨淋或受潮。
- 本產品不得受液體淋濺或噴灑，不得將裝有液體的物體（如花瓶等）置於本產品上或本產品附近。請勿讓液體滲入系統的任何部分，就像對待所有的電子產品一樣。液體可能導致故障和/或火災。
- 請勿將任何明火火源（如點燃的蠟燭）置於本裝置上或靠近本裝置。
- 請將遙控器電池放置在兒童接觸不到的地方。如果處理不當，電池可能導致著火或化學灼傷。請勿對其進行充電、拆解，也不要將其加熱到 212°F (100°C) 以上或焚化。請及時處理廢舊電池。更換電池時必須使用正確的類型和型號。



廢電池請回收

請適當處理廢舊電池，遵守任何當地規章。請勿將其焚化。



警告：

- 包含小部件，可能導致窒息危險。不適合 3 歲以下的兒童使用。
- 絕對不能將設備放在不穩的表面上。設備可能會滑落，引起嚴重的人身傷亡。只要採取一些簡單的預防措施，即可避免許多傷害，特別是對孩子的傷害。
 - 僅使用可為設備提供安全支撐的傢俱。
 - 確保設備沒有超出支撐傢俱的邊緣。
 - 將設備放到傢俱（比如，碗櫃或書架）上時，設備和傢俱都要牢固地固定到牆上。
 - 不要在設備上放置玩具或其他物品。
 - 設備與支撐傢俱之間不要夾置布料或其他材料。
 - 告訴孩子玩弄設備及爬到傢俱上碰觸設備的危險性。
- 讓孩子推、拉或爬顯示器可能導致傾翻事故，甚至引起人身傷亡。
 - 為了安全和更加穩固，建議安裝隨附的防傾帶。
 - 請一定根據第 10 頁的說明安裝好兩根防傾帶。
- 如果是壁裝顯示器，請遵守壁掛式托架生產廠的說明和此處及第 12 頁提供的指南。不安全地壁掛重物會導致嚴重的人身傷害和財產損失。
 - 請一定要使用經過有關機構認可的可支撐 150 磅（68 千克）產品的壁掛支架。
 - 確保壁掛式支架的安裝遵循所有適用建築規範。
 - 如果您覺得您自己無法安全地對此產品進行壁掛安裝，請聯絡專家協助。
- 長時間使用高音量可能會損害聽力。無論使用系統時用不用耳機，最好避免極高的音量，尤其是使用時間較長時。



小心：

- 請勿改裝本系統或配件。擅自改裝可能會降低安全性、法規符合性和系統效能，還可能使擔保失效。
- 由於有通風需求，請不要將顯示器放置在有限的空間中，比如壁腔或封閉式廚櫃。
- 切勿阻塞顯示器後面板上的任何通風口。這些通風口用於通風，以此保證運行的穩定並防止過熱。
- 切勿將顯示器靠近熱源或置於熱源上方。

備註：

- 如果是透過電源插頭或裝置耦合器切斷裝置電源，那麼切斷電源的裝置應當可以迅速復原工作。
- 必須在室內使用本產品。在室外、旅遊汽車或船舶上使用本產品均不符合本產品的設計或測試初衷。
- 本產品只能使用所提供的電源。
- 產品標籤位於控制台底部、顯示器後面及遙控器電池艙蓋內側。

重要安全性指示

1. 閱讀這些指示。
2. 保留這些指示。
3. 注意所有警告。
4. 請遵守所有指示。
5. 不要在水邊使用此裝置。
6. 只能用幹布清潔。
7. 請勿堵塞任何通風口。請按照製造商的說明安裝。
8. 請勿安裝在任何熱源旁，例如暖氣片、熱調節裝置、火爐或可產生熱量的其他設備（包括擴音器）。
9. 防止踩踏或擠壓電源線，尤其是插頭、電源插座以及設備上的出口位置。
10. 只能使用製造商指定的附件 / 配件。
11. 在雷雨天氣或者如果長時間不使用，請拔下設備插頭。
12. 任何維修事宜均請向合格的人員諮詢。如果本設備在任何方面受到損壞均需進行維修，例如電源線或插頭受損、液體濺入或物體落入設備內、本設備受淋或受潮、不能正常工作或跌落。

請填寫以下內容，留作記錄

控制台序列號（在底部面板上）： _____

顯示面板序列號（位於連接器蓋下）： _____

購買日期： _____

建議您將發票和本使用者指南保存在一起。

安全須知

備註：本設備已經過測試，符合 FCC 規則第 15 部分有關 B 類數位裝置的各項限制。這些限制性規定旨在防範安裝在住宅中的裝置產生有害干擾。本設備產生、使用並可能輻射無線電頻率能量，如果不按照指示安裝和使用，則可能會對無線電通訊造成有害干擾。然而，按照指示安裝並不能保證某些安裝不會發生干擾。如果本設備確實對無線電或電視接收造成有害干擾（可透過關閉和打開本設備來確定），使用者可嘗試採取以下一種或多種措施來糾正干擾：

- 調整接收天線的方向或位置。
- 增大本裝置和接收器的間距。
- 將本裝置和接收器電源線插入不同線路上的插座。
- 請諮詢經銷商或有經驗的無線電 / 電視技術人員以獲得幫助。

本裝置符合 FCC 規則的第 15 部分。本裝置工作時滿足下面兩個條件：

- (1) 本裝置不會造成有害干擾 (2) 本裝置必須承受任何接收到的干擾，包括造成裝置工作不正常的干擾。

此 B[*] 類數位設備符合加拿大 ICES-003 規範。

本裝置符合為公眾闡明的 FCC 和加拿大工業 RF 輻射限制。不能與其他天線或發射器位於同一地點或與這些裝置一起使用。

此裝置符合加拿大工業免許可證 RSS 標準。本裝置的工作情況可能出現下列兩種情形：

- (1) 本裝置不會造成干擾 (2) 本裝置必須承受任何干擾，包括造成裝置工作不正常的干擾。

遙控器輸出電源：2.3 mW @ 2.4 GHz

控制台輸出電源：1.5 mW @ 2.4 GHz

未經 Bose Corporation 明確批准，擅自變更或修改本裝置會使使用者運行本設備的權利失效。

產品溫度範圍是 0°C 到 +55°C。



本產品符合所有適用的歐盟指令要求。

符合聲明全文載於 www.Bose.com/compliance。

有毒或有害物質或元素的名稱及成分

零件名稱	有毒或有害物質或元素					
	鉛 (Pb)	汞 (Hg)	鎘 (Cd)	六價鉻 (CR(VI))	多溴化聯苯 (PBB)	多溴二苯醚 (PBDE)
印刷電路板	X	0	0	0	0	0
金屬零件	X	0	0	0	0	0
塑膠零件	0	0	0	0	0	0
揚聲器	X	0	0	0	0	0
連接線	X	0	0	0	0	0

0：表示此零件中所有同類物質包含的有毒或有害物質低於 SJ/T 11353-2006 中的限定要求。

X：表示此零件使用的同類物質中至少有一種包含的有毒或有害物質高於 SJ/T 11353-2006 中的限定要求。

Apple、iPhone、iPod、和 Mac 是 Apple Inc. 在美國及其他國家 / 地區的註冊商標。

HDMI 和 HDMI 徽標是 HDMI Licensing, LLC 在美國及其他國家 / 地區的商標或註冊商標。

©2013 Bose Corporation。未經事先書面許可，不得複製、修改、發行或以其他方式使用本材料的任何部分。

簡介		
歡迎使用	6	
產品概述	6	
開箱	6	
物理安裝		
顯示器的放置與連接	7	
顯示器放置建議	7	
用支架放置顯示器	8	
安裝防傾帶	10	
壁裝顯示器	12	
控制台的放置與連接	14	
交互安裝		
啟動系統	16	
如果在安裝遇到任何問題	19	
聯絡客戶服務處	19	

簡介

歡迎使用

感謝您選擇 Bose® VideoWave® III 娛樂系統。本指南為您提供了有關新娛樂系統安裝的逐步說明。

備註： 建議採用專業安裝。

產品概述

VideoWave® III 娛樂系統包括一個 HD 顯示器，一個支架，一個控制台和一個遙控器。

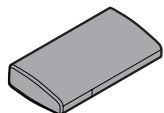

控制台



Bose® 觸摸板遙控器



支架

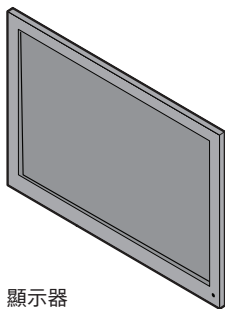

顯示器

開箱

新系統的各部件分裝於兩個盒子中。

1. 大矩形盒裝顯示器。
2. 小盒裝控制台、顯示器支架、螺絲和兩個編號盒子。
 - 盒 1 裝有物理安裝時所使用的系統部件。
 - 盒 2 裝有交互安裝時所使用的系統部件。

安裝時請仔細拆開每一件物品。

請一定要儲存好所有包裝材料。這樣在需要進行裝運或運輸時，可最大程度地保證各部件的安全。

如果任何部件出現損壞，請勿嘗試使用它。請立即通知您的 Bose 授權經銷商。有關 Bose 的聯絡資訊，請參閱顯示器支架包裝箱內隨附的地址清單。

顯示器的放置與連接

顯示器可用隨附的支架放置到傢俱上，也可壁掛。

警告：46 英寸顯示器重約 120 磅（54 千克）。55 英寸顯示器重約 135 磅（61 千克）。為避免人身傷害，搬動時需要兩人協力。

小心：

- 不要將顯示器放在凹陷的區域或櫥櫃裏。因為這樣會擋住通風孔並影響音響效能。
- 如果要將 VideoWave 系統安裝于壁爐上方，則必須將其置於壁爐架上（壁爐架至少應有 6 英寸（15.3 釐米）的深度）以防止系統過熱。

顯示器放置建議

正如音樂廳裏的現場演出一樣，Bose® VideoWave® III 娛樂系統靠房間的反射面呈現寬敞的家庭影院效果。該系統具有獨特的 ADAPTIQ® 音場調校技術，可依據系統的存放位置、大小、形狀和所在房間的陳設自訂聲音。

以下建議能夠幫助您將顯示器置於最佳位置：

- 顯示器背面應與牆壁間隔約 1-4 英寸（2.5-10.0 釐米）。
- 顯示器與房間側壁之間相隔 3 - 10 英尺（0.9 - 3.0 米）。
- 顯示器頂部與上面的任何物體（如書架）表面的間隙至少應 8 英寸（20 釐米），便於正常通風並發揮音響的效能。
- 側壁與顯示器之間的區域內儘量不要放置過多可能會阻礙聲音傳播的物體，如較高的書架和儲物櫃。
- 為欣賞到最佳音訊和視訊效果，儘量使螢幕的垂直中心與坐姿時的眼睛在同一水平線上。

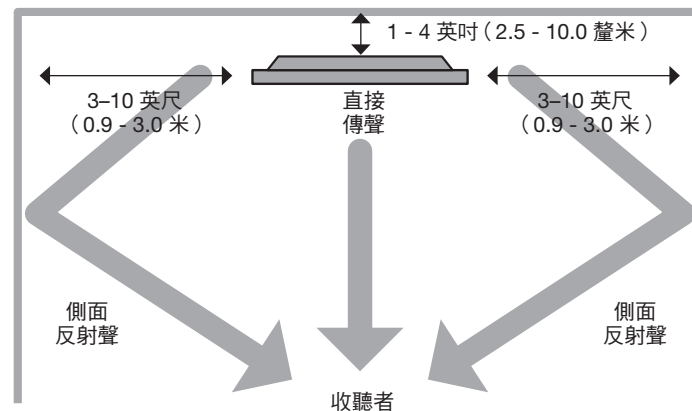

物理安裝

以下是盒 1 中提供的物品：

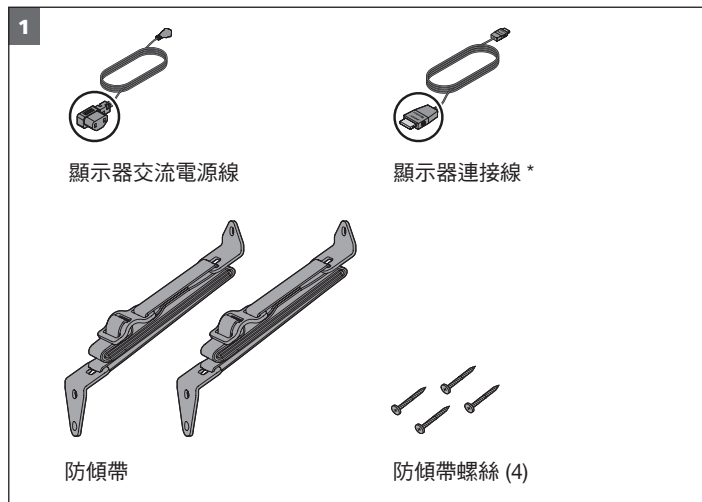

* 隨附的顯示器線纜不可入牆使用。您可從 Bose 或 Bose 授權經銷商處獲得入牆線纜。

您還需要支架、螺絲和扳手：

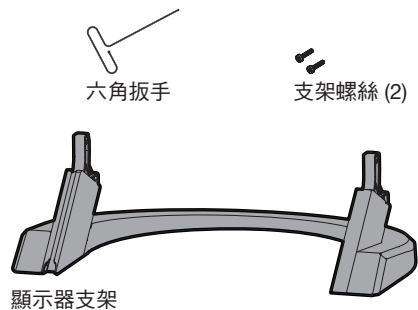

用支架放置顯示器

在放置顯示器之前，必須連接支架。

1. 拆開支架、支架螺絲和顯示器的包裝。
2. 降低顯示器，將其置於支架上，小心地將顯示器底部的插孔與支架上的支撐物對齊。

警告：46 英寸顯示器重約 120 磅 (54 千克)。55 英寸顯示器重約 135 磅 (61 千克)。為避免人身傷害，搬動時需要兩人協力。

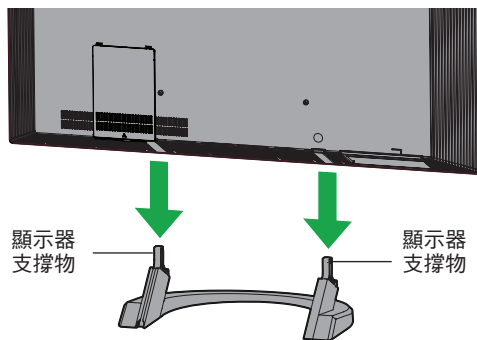

3. 打開顯示器的後面板，使勁向外拉連接器蓋 (A) 的底部，然後拉下 (B) 將其移除。

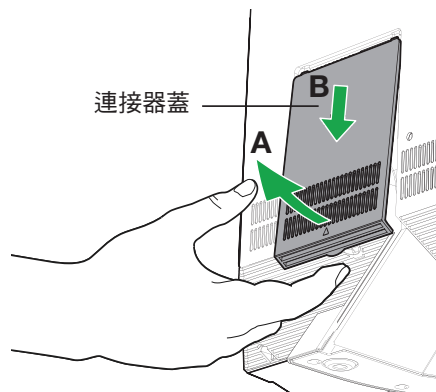

4. 將螺絲插入顯示器後部的孔內，並使用隨附的 5/32 英寸 (4 毫米) 六角扳手擰緊。

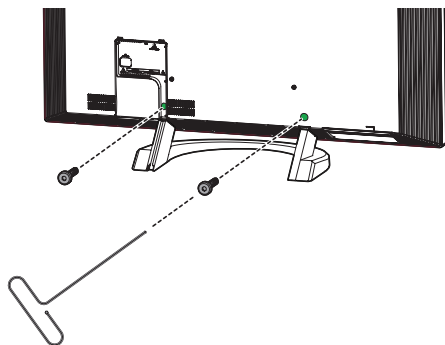

5. 將顯示器放在足夠支撐支架和顯示器重量的穩固平面上 - 46 英寸 (135 磅/61 千克); 55 英寸 (150 磅/68 千克)。

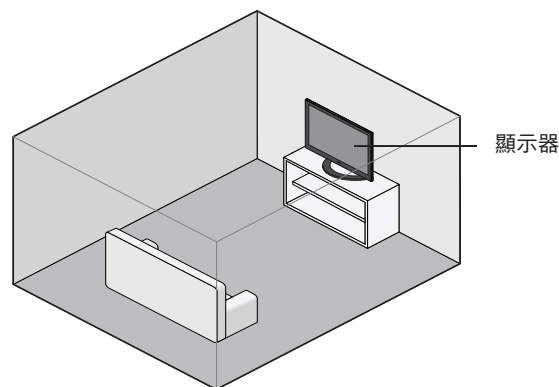

6. 打開顯示器的後面板，使勁向外拉連接器蓋的底部將其移除。

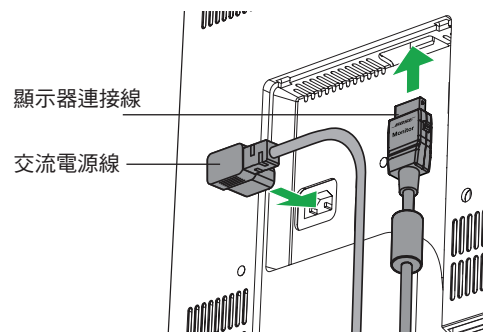

物理安裝

7. 使兩根線都從支架腿中穿過，然後裝回連接器蓋。

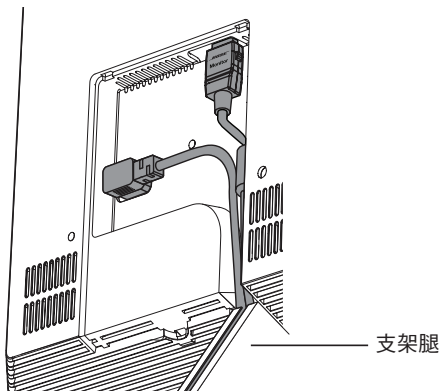

8. 將顯示器的交流電源線插入通電的交流（市電）插座。
9. 恢復連接器蓋。

小心：Bose® 強烈建議您安裝兩根隨附的防傾帶，正確安裝後，可在顯示器萬一發生傾翻時提供額外的安全保障。

安裝防傾帶

請一定按照以下說明安裝兩根防傾帶。

警告：請不要將防傾帶用於除本安裝指南中指明的用途以外。

小心：如果您不清楚要安裝顯示器的空間的施工情況，或者您不明白這些說明，或者您有任何疑慮或問題，請聯絡專業的安裝人員。

1. 使用隨附的 5/32 英吋（4 毫米）六角扳手移除顯示器后面板的兩顆螺栓。

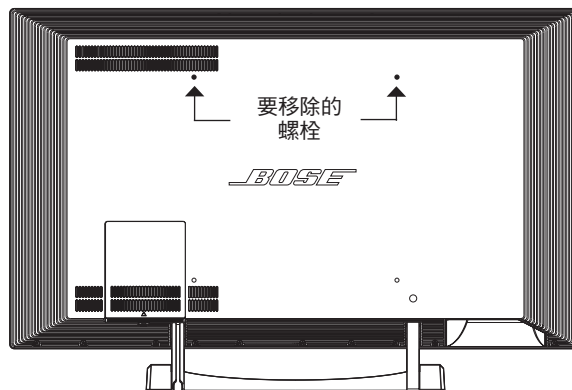

- 然後使用這兩顆螺栓將兩根防傾帶安裝到顯示器的後面。

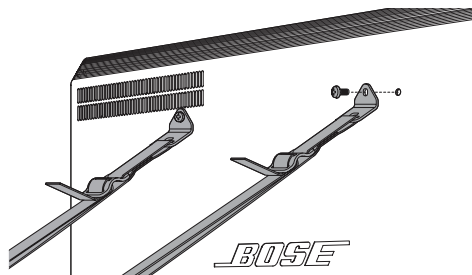

小心：隨附的螺絲僅適用於有一英寸（最大）幹式牆的木立柱牆體結構。對於其他類型的牆體結構，請聯絡專業安裝人員。注意避免穿過這些立柱的電線或鉛垂線。

- 找到離防傾帶最近的兩個牆柱。每條防傾帶都應該安裝到距其最近的牆柱上。

小心：一定不要將兩條防傾帶安裝到同一牆柱上。

- 使每條防傾帶末端的托架置於靠桌面的牆上最小 18 英寸（46 釐米）或至多 24 英寸（61 釐米）位置處。在各個牆柱的中間，標出托架孔的位置。

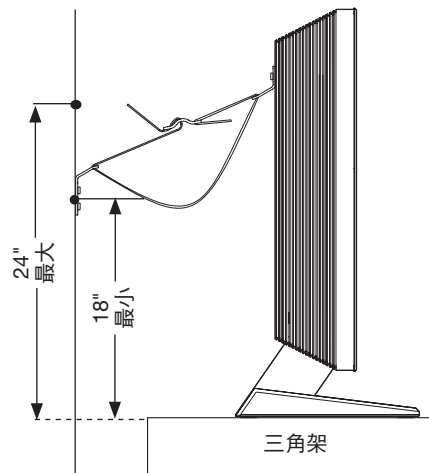

- 使用 7/64 英寸（3 毫米）鑽頭（未附）鑽 4 個定位孔。
- 用 2 個隨附的螺絲把各個托架固定到牆上。

物理安裝

- 將顯示器推回，使其位於距牆壁 1-4 英吋（2.5 - 10 釐米）位置處。

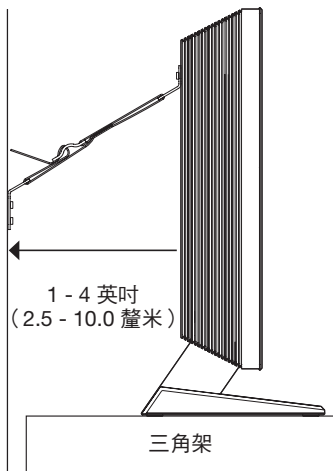

- 拉緊防傾帶，使顯示器和牆之間沒有鬆弛的部分。
- 將防傾帶剩下的部分打成束，放到顯示器後面接觸不到的位置。

壁裝顯示器

VideoWave® III 娛樂系統與任何 VESA 認證的使用 400 毫米 x 400 毫米螺絲的支架相容。底座必須能夠支撐顯示器的重量。46 英吋顯示器重約 120 磅（54 千克）。55 英吋顯示器重約 135 磅（61 千克）。

由於更換位置可能會對音響產生影響，因此不建議改變壁掛式安裝。如果要將 VideoWave 系統安裝于壁爐上方，則必須將其置於壁爐架上面（壁爐架至少應有 6 英吋（15.3 釐米）的深度以防止系統過熱。

1. 打開顯示器的後面板，使勁向外拉連接器蓋 (A) 的底部，然後拉下 (B) 將其移除。

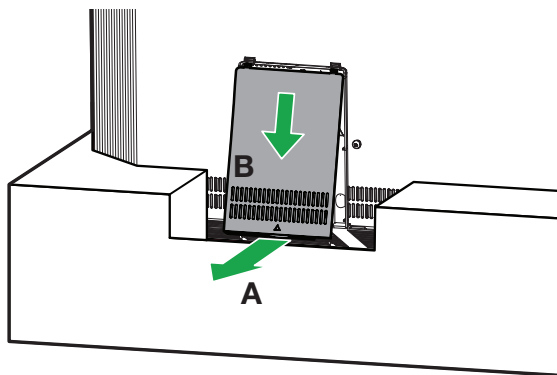

2. 打開顯示器的後面板，使勁向外拉連接器蓋的底部將其移除。
您無需再次安裝連接器蓋。移除蓋子後可以更容易地將線纜隱藏到顯示器後面。

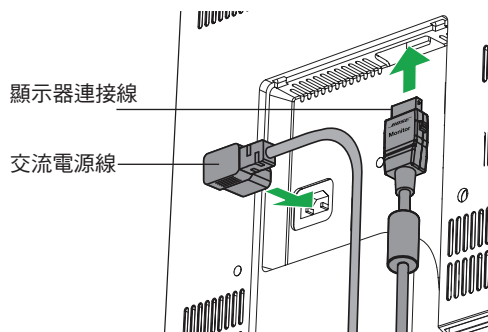

3. 根據壁掛托架部分的說明將壁掛托架（未附）安裝到牆上和顯示器上。

4. 將顯示器從包裝箱中取出。

警告：46 英寸顯示器重約 120 磅（54 千克）。55 英寸顯示器重約 135 磅（61 千克）。為避免人身傷害，搬動時需要兩人協力。

5. 根據壁掛托架部分的說明將顯示器安裝到牆上。

備註：如果所用的交流電源（市電）插座在顯示器的後面，請在掛顯示器之前插入電源線。

物理安裝

控制台的放置與連接

以下是盒 1 中提供的物品：

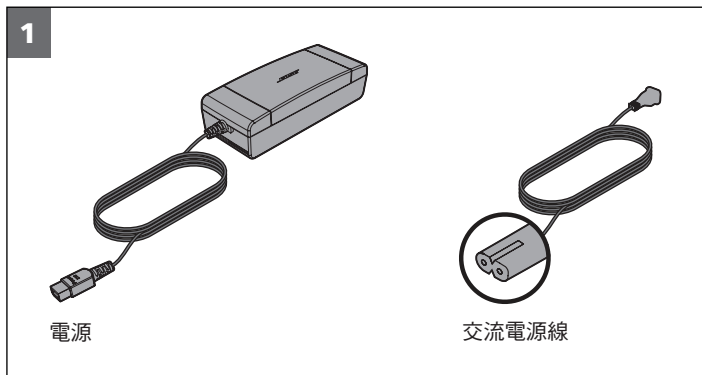

您還需要控制台：

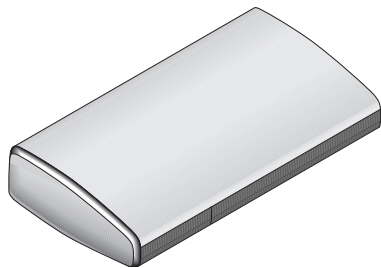

控制台

要放置和連接控制台：

1. 將控制台放在顯示器附近的穩固平面上。
 - 確保隨附的 3 米長顯示器線可以從控制台連接到顯示器。
 - 在系統安裝及外部裝置連接結束之前，最好將控制台放在可以方便地使用後部連接面板的位置。

小心：如果在支架上使用顯示器，一定不要將控制台放在支架腿之間或顯示器底部邊緣正下方。這樣可以避免阻塞產品外殼上的通風口和音響系統開口。

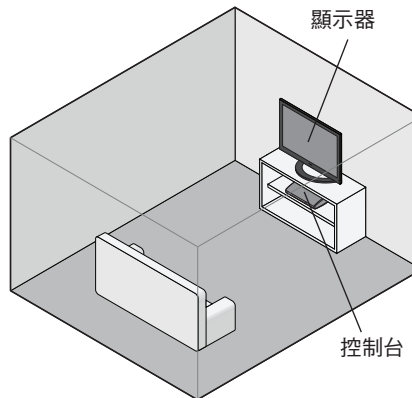

- 將顯示器連接線的自由端插入控制台後面板上的 **A/V 輸出到顯示器連接器** 中。

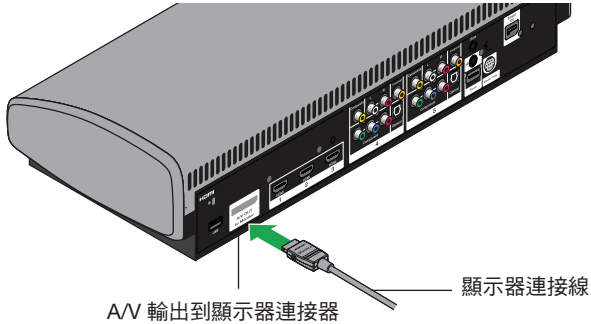

- 將電源線插入控制台的**電源連接器**中。

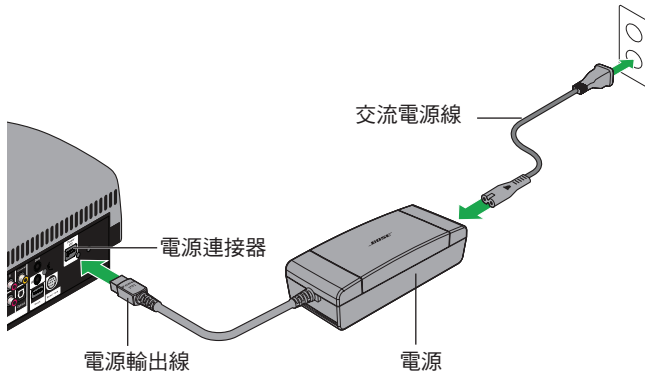

- 將交流電線插入電源中。將插頭插得盡可能深。
- 將電源線的另一端插入通電的交流（市電）電源插座中。
- 要開始交互安裝階段，請轉到「啟動系統」(見第 16 頁) 並根據說明進行操作。

交互安裝

啟動系統

現在您可打開系統，然後使用 Unify® 智慧集成系統完成安裝過程。

以下是盒 2 中提供的物品：

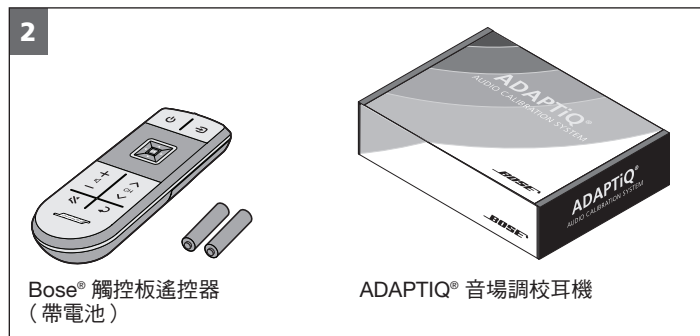

盒 2 附加物品包括：

使用這些物品將音訊 / 視訊裝置連接到您的系統中。連接裝置時，Unify® 系統將指引您選擇合適的連接線。USB 快閃磁碟機可用於更新系統軟體。(有關軟體更新的更多資訊，請參閱操作員指南。)

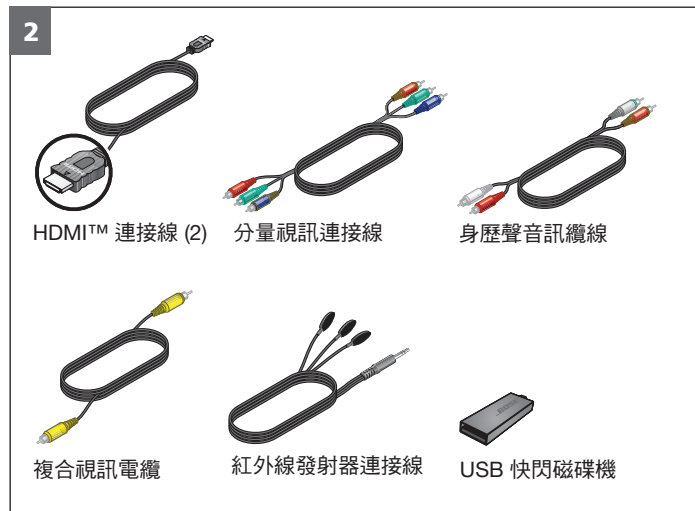

啟動 VideoWave III® 娛樂系統：

1. 按下控制台前面的電源開關 。控制台系統狀態指示燈顯示啟動狀態。

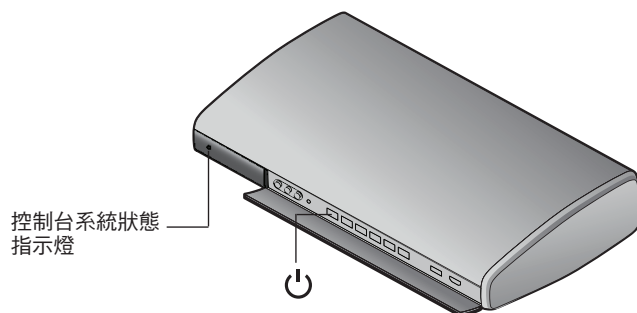

2. 將電池艙蓋從遙控器後端滑下。

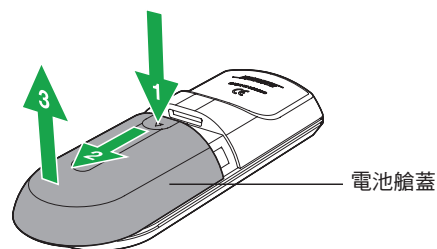

3. 安裝電池（隨附），使電極標誌（+ 和 -）與電池艙內的標誌相符。

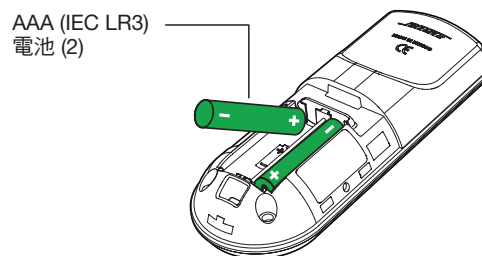

4. 滑動關閉電池艙蓋。

控制台系統狀態指示燈	狀態
關	系統未通電，或在省電模式下操作。
閃爍綠色	啟動。
穩定的綠色	已打開且可以使用。
橙色	關閉且正在為 iPod 或 iPhone 基座充電（基座可從 Bose 購買）。

備註： 系統啟動時，顯示器將發出啟動聲並顯示 Bose 徽標，徽標下有進度條。

交互安裝

5. 系統第一次啟動時將在顯示器上顯示以下說明：

「按住 Bose 遙控器上的 OK (確定) 按鈕，直到此螢幕變黑。」

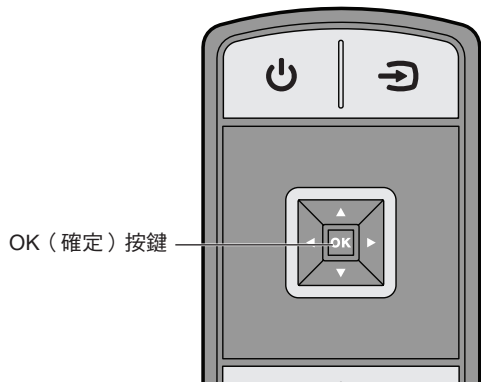

請一定按顯示器上顯示的說明執行此步驟。這樣可以確保遙控器能與控制台通訊。

6. 按照螢幕上的說明完成系統設定。

Unify® 智慧集成系統將引導您完成剩下的步驟：

- 選取您的語言。
- 運行 ADAPTiQ® 音場調校系統。
- 連接並設定音訊 / 視訊裝置。

如果在安裝遇到任何問題

如果設定過程中遇到問題，Unify® 智慧集成系統將協助您檢查問題。您可以隨時返回 Unify® 安裝過程。按控制台上的 Setup（安裝）按鍵啟動 Unify® 系統功能表。請參閱 *VideoWave® III 娛樂系統操作指南* 中的「更改系統設置」。有關問題解決方面的說明，請參閱操作指南中的故障診斷表。

聯絡客戶服務處

有關更多幫助資訊，請聯絡 Bose 客戶服務處。請參閱隨附的聯絡人清單。

إذا كان لديك مشاكل في الإعداد

إذا وجدت مشاكل في الإعداد، يمكن أن يساعدك نظام التكامل الذكي® Unify في التعرف على المشكلة. يمكنك العودة إلى عملية إعداد® Unify في أي وقت. اضغط زر Setup في وحدة التحكم لتفعيل قائمة نظام® Unify. انظر "تغيير إعداد النظام" في قسم نظام الترفيه® III VideoWave في دليل التشغيل. للمساعدة في محاولة حل أي مشاكل، انظر جدول حل المشاكل في دليل التشغيل.

الاتصال بخدمة العملاء

لمزيد من المساعدة، اتصل بخدمة عملاء Bose. انظر قائمة الاتصال المضمنة.

5. عند بدء تشغيل النظام لأول مرة، تظهر التعليمات التالية على الشاشة:

"اضغط مع الاستمرار على الزر OK في جهاز الريموت Bose إلى أن تصبح الشاشة سوداء."

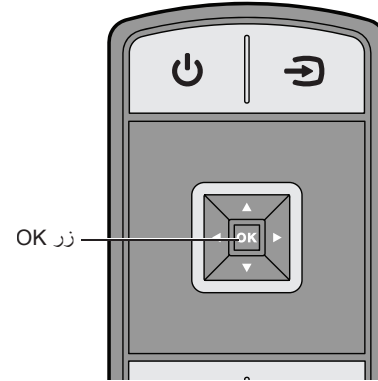

تأكد من تنفيذ هذه الخطوة كما تظهر على الشاشة. فهذا يضمن تمكن جهاز الريموت من الاتصال بوحدة التحكم.

6. اتبع التعليمات الموجودة على الشاشة لاستكمال إعداد النظام.

يوجهك نظام التكامل الذكي Unify® خلال خطوات الإعداد المتبقية:

- اختر لغتك.
- قم بتشغيل نظام معايرة الصوت ADAPTiQ®.
- قم بتوصيل وإعداد أجهزة الصوت/الفيديو.

2. افتح غطاء البطاريات خلف جهاز الريموت كنترول.

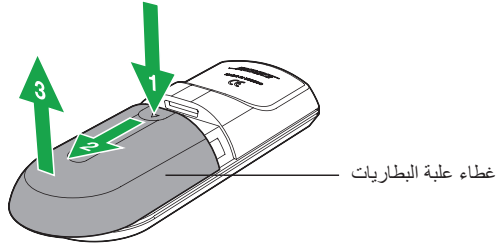

3. قم بتركيب البطاريات (مضمنة) مع مطابقة علامات القطبية (+ و -) مع العلامات الموجودة في علبه البطاريات.

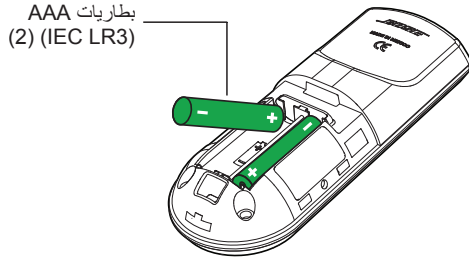

4. أعد غطاء البطاريات إلى مكانه.

بدء نظام الترفيه VideoWave III®:

1. اضغط زر الطاقة ⏻ على واجهة وحدة التحكم. تبين لمبة حالة نظام وحدة التحكم حالة بدء التشغيل.

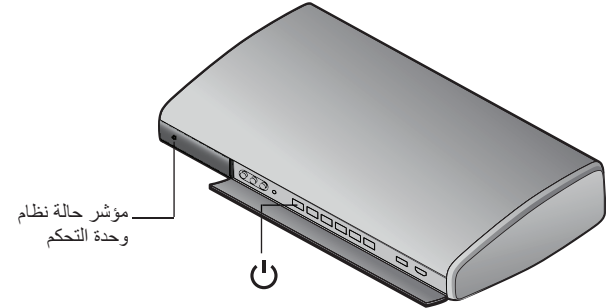

مؤشر حالة نظام وحدة التحكم	الحالة
إيقاف	النظام غير موصل بالكهرباء أو يعمل في وضع توفير الطاقة.
وميض أخضر	بدء التشغيل.
أخضر ثابت	قيد التشغيل وجهاز للاستخدام.
برتقالي	متوقف ويقوم بشحن محطة iPod أو iPhone (المحطة متوفرة للشراء من Bose).

ملاحظة: وأثناء بدء تشغيل النظام، تصدر شاشة الصوت/الفيديو نغمة بدء تشغيل ويظهر شعار Bose مع شريط لمدى التقدم تحته.

بدء تشغيل النظام

أنت جاهز الآن لتشغيل نظامك واستكمال عملية الإعداد باستخدام نظام التكامل الذكي UNIFY®.

هنا ما تريد من الصندوق 2:

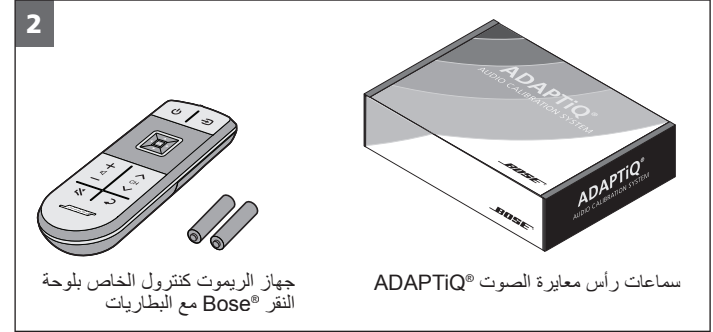

يتضمن الصندوق 2 الإضافي القطع التالية:

استخدم هذه العناصر لتوصيل أجهزة الصوت/الفيديو بالنظام. وعندما يحين الوقت لتوصيل الأجهزة، سيقوم نظام Unify® بتوجيهك في اختيار الكبل الصحيح. يمكن استخدام محرك الفلاش USB لتحديث برنامج النظام. (انظر دليل المشغل لمزيد من المعلومات عن تحديثات البرامج).

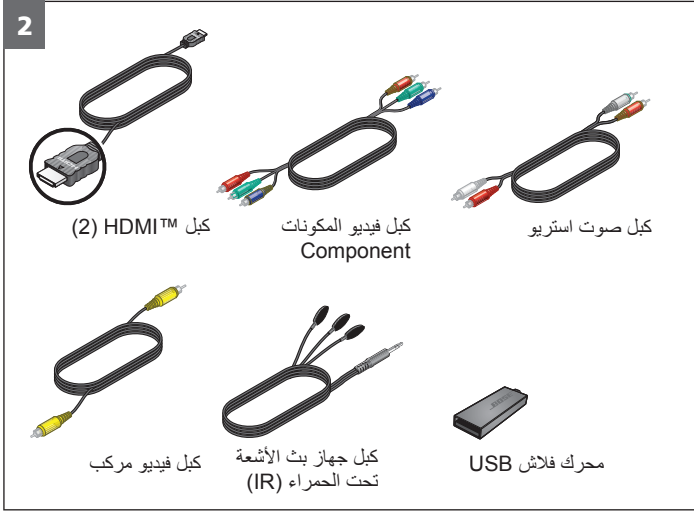

الإعداد المادي

4. قم بتوصيل سلك الكهرباء في مصدر التغذية الكهربائية. أدخل القابس بالكامل لأطول مسافة ممكنة.
5. أدخل الطرف الآخر للسلك الكهربائي في مأخذ حي للتيار المتردد (الرئيسي).
6. لبدء مرحلة الإعداد التفاعلي، انتقل إلى "تشغيل النظام" في صفحة 16 واتبع التعليمات.

2. قم بتوصيل الطرف الحر لكبل الشاشة في الموصل **A/V OUT to Monitor** في اللوحة الخلفية لوحدة التحكم.

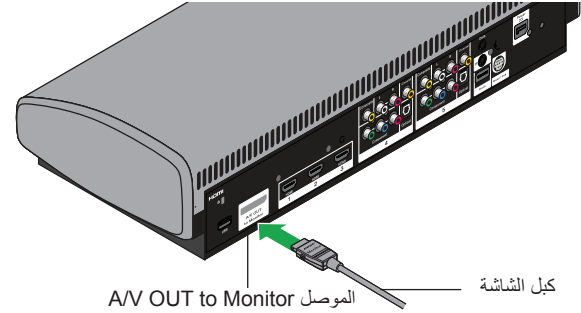

3. قم بتوصيل سلك إخراج التغذية الكهربائية في الموصل **Power** لوحدة التحكم.

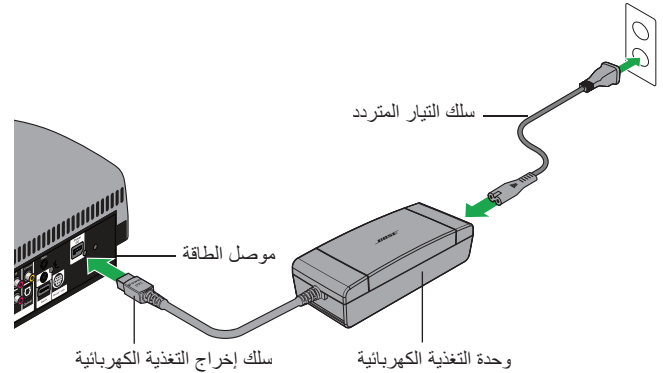

وضع وحدة التحكم والتوصيلات

هنا ما تريد من الصندوق 1:

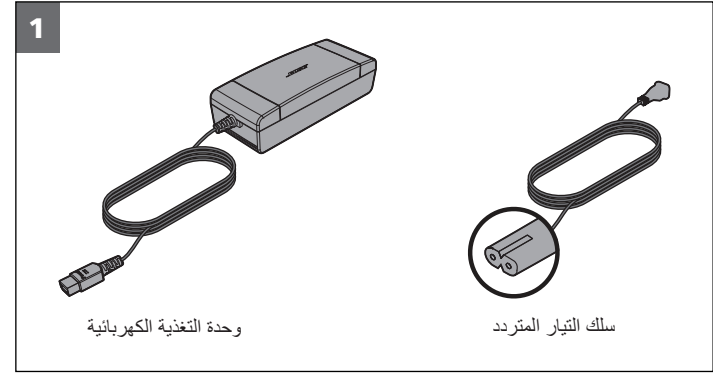

كما تحتاج وحدة التحكم:

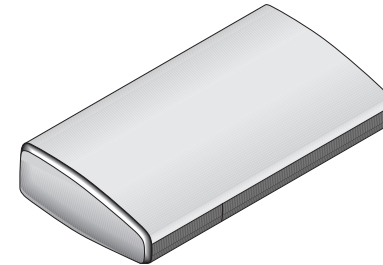

وحدة التحكم

لوضع وتوصيل وحدة التحكم:

1. ضع وحدة التحكم على سطح مستو ثابت بالقرب من الشاشة.

• تأكد من أن كيل الشاشة المرفق بطول (3 متر) يمكن أن يصل من وحدة التحكم إلى الشاشة.

• من المفيد وضع وحدة التحكم في مكان يسهل الوصول إليه من لوحة التوصيل الخلفية إلى إن يتم إعداد النظام بالكامل وتوصيل الأجهزة الخارجية.

تنبيه: إذا تم استخدام الشاشة على الحامل، لا تضع وحدة التحكم بين أرجل الحامل أو في أي مكان تحت الحافة السفلية للشاشة مباشرة. وهذا لتجنب سد فتحات التهوية ونظام الصوت في علبة المنتج.

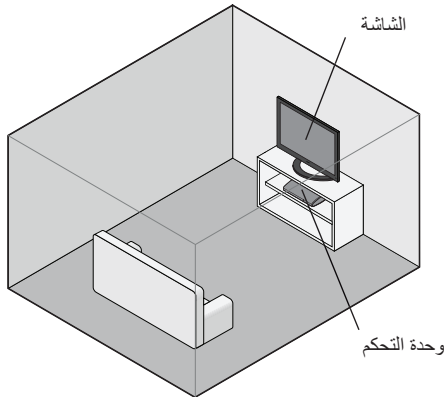

4. ارفع الشاشة من العبوة.

تحذير: الشاشة 46 بوصة تزن 120 رطلا (54 كجم). والشاشة 55 بوصة تزن 135 رطلا (61 كجم). ولمنع حدوث إصابة شخصية، يلزم شخصين للرفع.

5. قم بتهيئة الشاشة بالحائط وفقا للتعليمات المضمنة مع حوامل الحائط.

ملاحظة: إذا تم استخدام مأخذ تيار متردد (رئيسي) بالحائط خلف الشاشة، تأكد من توصيل سلك الكهرباء قبل تعليق الشاشة.

2. قم بتوصيل كبل الشاشة وسلك التيار المتردد بالشاشة كما هو مبين.

يجب أن تقوم بإعادة ربط غطاء الموصل. وقد يكون إخفاء الكبلات خلف الشاشة أسهل مع فك الغطاء.

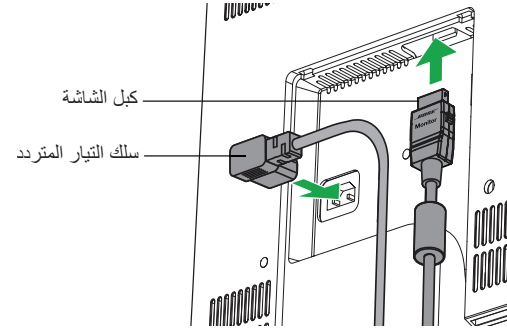

3. قم بتهيئة حوامل الحائط (غير مرفقة) بالحائط وبالشاشة وفقا للتعليمات المضمنة مع حوامل الحائط.

7. ادفع الشاشة للخلف في حدود 1-4 بوصة (2.5-10 سم) من الحائط

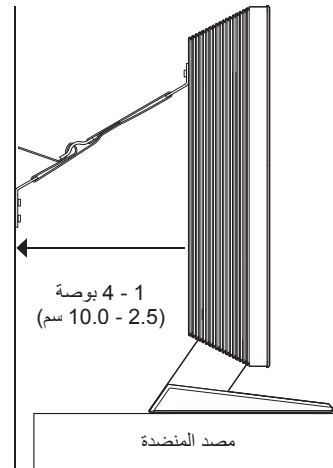

تركيب الشاشة على الحائط

نظام الترفيه VideoWave® III متوافق مع أي حامل بتصديق VESA يستخدم نمط مسمار 400 مم × 400 مم. يجب أن يكون التركيب قادرا على حمل وزن الشاشة. 46 بوصة بوزن 120 رطلا (54 كجم). والشاشة 55 بوصة بوزن 135 رطلا (61 كجم).
تراكيب الحائط المفصلية غير موصى بها لأن التغييرات في الموضع قد تؤثر على الصوت. إذا تم تركيب نظام VideoWave على موقد، فيجب وضعه فوق غطاء بحد أدنى 6 بوصة (15.3 سم) عميقة لحماية النظام من السخونة الزائدة.

1. على اللوحة الخلفية للشاشة، اسحب بقوة الجزء السفلي لغطاء الموصل (A) ثم اسحبه (B) للخارج لإخراجه.

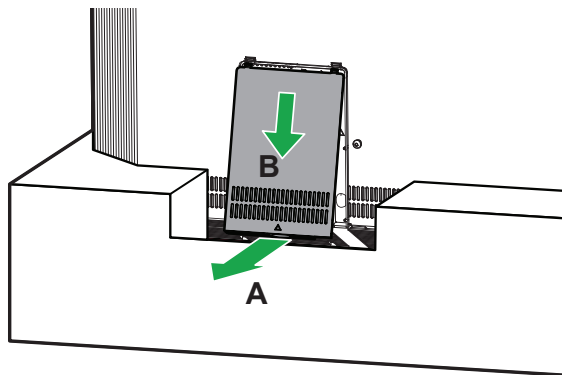

8. قم بربط الأحزمة لإزالة أي تراخ بين الشاشة والحائط.

9. قم بحزم الطول المتبقي من الأحزمة وتأمينها بعيدا عن التناول خلف الشاشة.

7. قم بتمرير السلكين من خلال رجل الحامل وإعادة ربط غطاء الموصل.

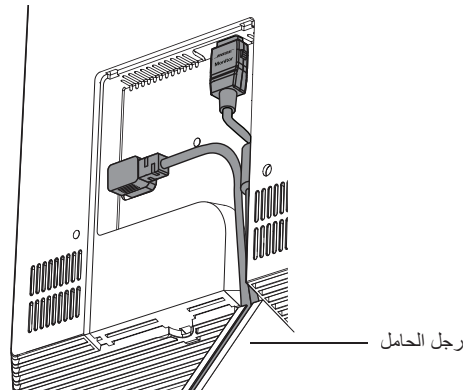

8. قم بتوصيل سلك التيار المتردد من الشاشة في مأخذ حي للتيار المتردد (الرئيسي).

9. أعد غطاء الموصل.

تنبيه: توصي Bose® بشدة بتثبيت الحزامين المرفقين المضادين للانقلاب التين توفران عند تثبيتها على النحو الصحيح مزيدا من الأمان في حال بدء الشاشة في الانقلاب دون قصد.

تثبيت الأحزمة المضادة للانقلاب

من المهم أن تقوم بتثبيت جميع الأحزمة وفقا للتعليمات التالية.

تحذير: لا تستخدم الأحزمة المضادة للانقلاب لأي استخدام آخر غير الاستخدام المحدد في دليل الإعداد هذا.

تنبيه: إذا كنت غير متأكد من أساليب البناء المستخدمة في الحيز الذي تقوم بإعداد الشاشة به أو إذا كنت لا تفهم هذه التعليمات أو لديك أية مخاوف أو أسئلة، يرجى الاتصال بأخصائي تركيب متخصص.

1. استخدام 5/32 بوصة المرفقة. مفتاح سداسي (4 ملم)، قم بفك المسمارين العلويين من اللوحة الخلفية للشاشة.

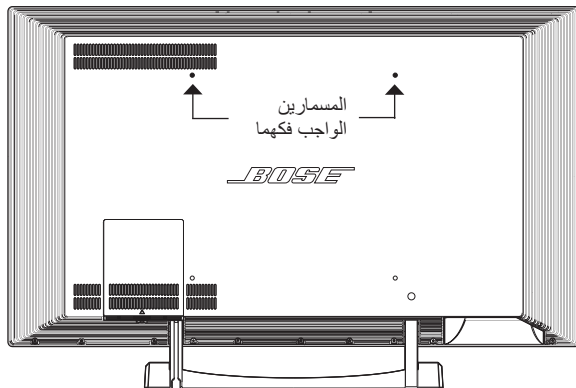

الإعداد المادي

5. ضع الشاشة على سطح ثابت ومستو يقدر على حمل وزن الحامل والشاشة 46 بوصة معاً. (135 رطل/ 61 كجم)، والشاشة 55 بوصة (150 رطل/ 68 كجم).

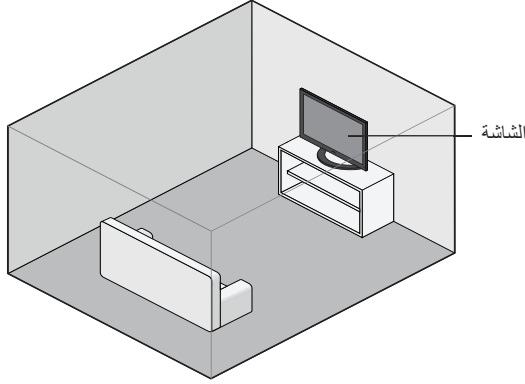

6. قم بتوصيل كبل الشاشة وسلك التيار المتردد بالشاشة كما هو مبين.

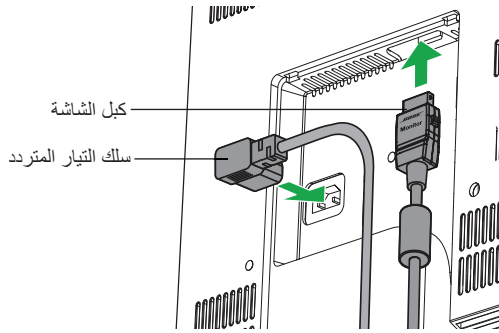

3. على اللوحة الخلفية للشاشة، اسحب بقوة الجزء السفلي لغطاء الموصل (A) ثم اسحبه (B) للخارج لإخراجه.

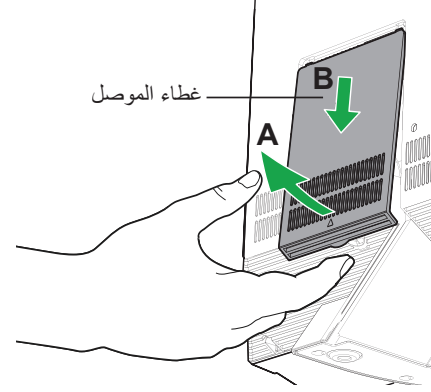

4. أدخل المسامير في الفتحات الموجودة خلف الشاشة واربطها باستخدام المفتاح السداسي المزود 5/32 بوصة المفتاح السداسي (4 ملم).

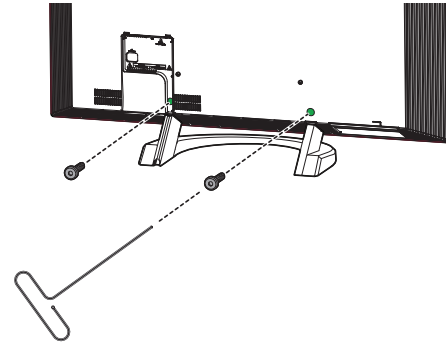

وضع الشاشة بالحامل

يجب ربط الحامل قبل وضع الشاشة.

1. قم بإخراج الحامل والمسامير والشاشة.
2. قم بتنزيل الحامل على الشاشة ومحاذاة الفتحات الموجودة أسفل الشاشة بعناية مع المساند الموجودة على الحامل.

تحذير: الشاشة 46 بوصة تزن 120 رطلا (54 كجم). والشاشة 55 بوصة تزن 135 رطلا (61 كجم). ولمنع حدوث إصابة شخصية، يلزم شخصين للرفع.

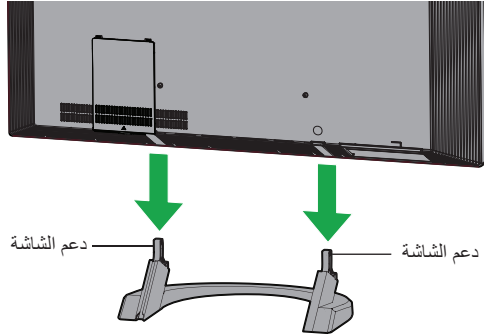
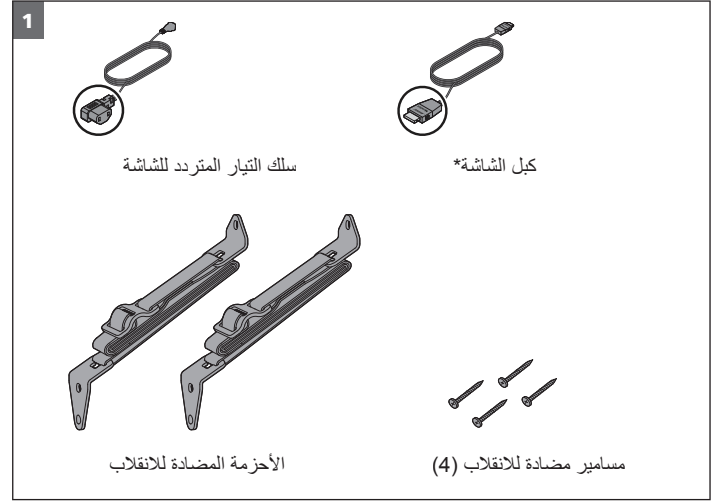

*كبل الشاشة المزود غير مقنن للاستخدام في الحائط. وتتوفر الكبلات الحائطية لدى Bose أو موزع معتمد لشركة Bose.

تحتاج أيضا إلى الحامل والمسامير والمفتاح:

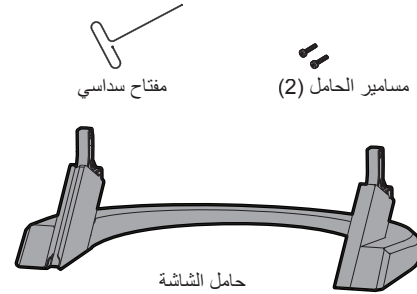

الإعداد المادي

يتم توفير التوصيات التالية لمساعدتك في وضع الشاشة في أفضل مكان ممكن:

- يجب أن يبعد خلف الشاشة حوالي 1-4 بوصة (2.5-10.0 سم) من الحائط.
- سماح 10-3 قدم (0.9-3.0 متر) بين الشاشة والحوائط الجانبية للغرفة.
- اترك على الأقل 8 بوصات (20 سم) خلوصاً من أعلى الشاشة إلى أي سطح فوق (مثل رف) للسماح بالتهوية المناسبة والأداء الصوتي.
- يجب أن تكون المساحة بين الحوائط الجانبية والشاشة خالية بقدر الإمكان من الأشياء التي تعوق الصوت كخزائن الكتب أو الخزائن الطويلة.
- للحصول على أفضل أداء للصوت والفيديو، حاول ضبط وضع المركز الرأسي للشاشة في مستوى العين عند وضعها.

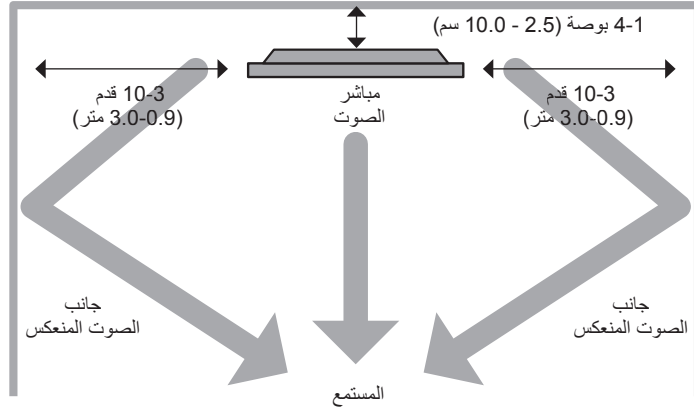

وضع الشاشة والتوصيلات

يمكن وضع الشاشة على الأثاث باستخدام الحامل المرفق ويمكن تركيبها على حائط.

تحذير: 46 بوصة تزن 120 رطلاً (54 كجم). والشاشة 55 بوصة تزن 135 رطلاً (61 كجم). ولمنع حدوث إصابة شخصية، يلزم شخصين للرفع.

تنبيهات:

- لا تقم بتركيب أو وضع الشاشة بداخل حائط أو في خزانة. فقد يسد ذلك فتحات التهوية ويؤثر على الأداء الصوتي.
- إذا تم تركيب نظام VideoWave على موقد، فيجب وضعه فوق غطاء بحد أدنى 6 بوصة (15.3 سم) عميقة لحماية النظام من السخونة الزائدة.

توصيات وضع الشاشة

حيث أن نظام الترفيه Bose® VideoWave® III يشبه إلى حد كبير الأداء الحي في قاعة للحفلات الموسيقية، فهو يعتمد على السطوح العاكسة للغرفة لتقديم خبرة مسرح منزلي واسع. ويتميز النظام بتكنولوجيا معايرة الصوت ADAPTiQ® التي تخصص الصوت أثناء الإعداد حسب مكان وضع النظام وحجم وشكل وأثاث الغرفة الموجود فيها النظام.

تفريغ المحتويات

يتم تعبئة أجزاء النظام الجديد في صندوقين.

1. ويحتوي الصندوق الكبير المستطيل على الشاشة.
2. ويحتوي الصندوق الصغير على وحدة التحكم وحامل الشاشة والمسامير وصندوقين مرقمين.

يحتوي الصندوق **1** على أجزاء النظام المستخدمة أثناء الإعداد المادي.

يحتوي الصندوق **2** على أجزاء النظام المستخدم أثناء الإعداد التفاعلي.

قم بإخراج كل قطعة بعناية أثناء عملك خلال الإعداد.

تأكد من حفظ كل مواد التعبئة والتغليف. فهذه تعتبر أكثر الوسائل أماناً في أي عملية شحن أو نقل.

وإذا تبين تلف أي قطعة، فلا تحاول استخدامها. قم بإخطار شركة Bose أو موزعها المعتمد على الفور. وللحصول على معلومات الاتصال بشركة Bose، راجع ورقة العناوين الموجودة في الصندوق الذي يحتوي على حامل الشاشة.

شكراً لقيامك بشراء نظام الترفيه Bose® VideoWave® III. ويوفر لك هذا الدليل تعليمات متدرجة خطوة بخطوة لإعداد نظام الترفيه الجديد.

ملاحظة: يوصى بالتركيب المتخصص.

نظرة عامة على المنتج

يتضمن نظام الترفيه VideoWave® III شاشة HD وحامل ووحدة تحكم وجهاز ريموت.

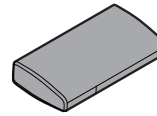

وحدة التحكم



جهاز الريموت كنترول
Bose® الخاص بلوحة النقر.



حامل

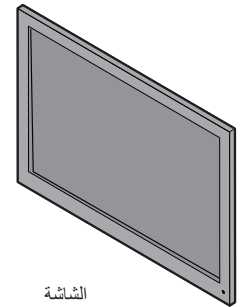

الشاشة

الإعداد التفاعلي		مقدمة	
16	بدء تشغيل النظام	6	مرحباً
		6	نظرة عامة على المنتج
		6	تفريغ المحتويات
الإعداد المادي		الإعداد المادي	
		7	وضع الشاشة والتوصيلات
		7	توصيات وضع الشاشة
		8	وضع الشاشة بالحامل
		10	تثبيت الأحزمة المضادة للانقلاب
		12	تركيب الشاشة على الحائط
		14	وضع وحدة التحكم والتوصيلات

ملاحظة: تم اختبار هذا الجهاز ووجد أنه يتوافق مع حدود جهاز رقمي من الفئة B وفقاً للجزء رقم 15 من قواعد لجنة الاتصالات الفيدرالية FCC. وقد تم تصميم هذه الحدود بحيث تضمن الحماية المعقولة ضد التداخل الضار عند تركيب الجهاز في منطقة سكنية. علماً بأن هذا الجهاز يقوم بتوليد واستخدام وبت طاقة موجات لاسلكية، وقد يتسبب في حدوث تداخل ضار مع الاتصالات اللاسلكية إذا لم يتم تركيبه واستخدامه حسب التعليمات. ومع ذلك فلا يوجد ضمان بعدم حدوث تداخل عند التركيب بطريقة معينة. وإذا تسبب هذا الجهاز في حدوث تداخل ضار مع استقبال الراديو أو التلفزيون والذي يمكن تحديده من خلال تشغيل وإيقاف الجهاز، يرجى منك محاولة تصحيح هذا التداخل بالقيام بإجراء أو أكثر من الإجراءات التالية:

- تغيير اتجاه أو موضع هوائي الاستقبال.
- زيادة المسافة بين الجهاز وجهاز الاستقبال.
- توصيل الجهاز بأخذ كهربائي موجود على دائرة كهربائية مختلفة عن الدائرة التي تم توصيل جهاز الاستقبال عليها.
- قم باستشارة الموزع المعتمد أو أحد الفنيين من ذوى الخبرة بأجهزة الراديو أو التلفزيون لطلب المساعدة.

يخضع هذا الجهاز للجزء 15 من قواعد FCC. يخضع التشغيل للشروطين التاليين (1) أن هذا الجهاز قد لا يتسبب في حدوث تداخل ضار و (2) أن هذا الجهاز يجب أن يقبل أي تداخل يتم استقباله بما في ذلك التداخل الذي قد يتسبب في تشغيل غير مرغوب فيه.

يخضع هذا الجهاز الرقمي من الفئة B[*] للمواصفات الكندية ICES-003.

يتفق هذا الجهاز مع حدود التعرض لإشعاع تردد الراديو للجنة FCC و Industry Canada المبينة لعمامة الناس. ويجب عدم تحديد موضع مشترك لهذا الجهاز أو تشغيله بالاتصال مع أي هوائي أو جهاز إرسال آخر.

يخضع هذا الجهاز لمعايير ترخيص Industry Canada فيما عدا معايير RSS. يخضع التشغيل للشروطين التاليين:

(1) أن هذا الجهاز قد لا يتسبب في حدوث تداخل ضار و (2) أن يتقبل هذا الجهاز أي تداخل يتم استقباله بما في ذلك التداخل الذي قد يتسبب في تشغيل غير مرغوب فيه للجهاز.

إخراج طاقة الريموت كنترول: 2.3 مللي وات @ 2.4 جيجا هرتز

طاقة إخراج وحدة التحكم: 1.5 مللي وات @ 2.4 جيجا هرتز

قد يؤدي القيام بأية تغييرات أو تعديلات دون موافقة صريحة من شركة Bose Corporation إلى إلغاء ترخيص المستخدم لتشغيل هذا الجهاز.

درجة الحرارة المناسبة لهذا المنتج تتراوح من 0 درجة مئوية إلى +55 درجة مئوية.

يتوافق هذا المنتج مع جميع متطلبات توجيه الاتحاد الأوروبي EU المعمول به.

ويمكن العثور على البيان الكامل للتطبيق في موقع

www.Bose.com/compliance



أسماء ومحتويات المواد أو العناصر السامة أو الخطرة

المواد والعناصر السامة أو الخطرة							اسم الجزء
أثير ثنائي الفينيل المعالج بالبروم (PBDE)	ثنائي الفينيل المعالج بالبروم (PBB)	سداسي الكافور (CR(VI))	الكاديوم (Cd)	الزئبق (Hg)	الرصاص (Pb)	لوحات الدوائر المطبوعة (PCBs)	
0	0	0	0	0	X	الأجزاء المعدنية	
0	0	0	0	0	0	الأجزاء البلاستيكية	
0	0	0	0	0	X	السماعات	
0	0	0	0	0	X	الكبلات	

0: تشير إلى أن هذه المادة السامة أو الخطرة الموجودة في كل المواد المتجانسة لهذا الجزء أقل من متطلبات التقييد في معيار SJ/T 11353-2006.

X: تشير إلى أن هذه المادة السامة أو الخطرة الموجودة في واحد على الأقل من المكونات المتجانسة المكونة لهذا الجزء أعلى من متطلبات التقييد في معيار SJ/T 11353-2006.

iPod و iPhone و iPod و Mac هي علامات تجارية لشركة Apple Inc. مسجلة في الولايات المتحدة ودول أخرى.
HDMI و شعار HDMI هي علامات تجارية أو علامات تجارية مسجلة لشركة HDMI Licensing LLC في الولايات المتحدة ودول أخرى.
©2013 Bose Corporation. لا يجوز استنساخ أي جزء من هذا الدليل أو تعديله أو توزيعه أو استخدامه دون إذن كتابي مسبق.

تعليمات هامة للسلامة

1. اقرأ هذه التعليمات.
2. احتفظ بهذه التعليمات.
3. انتبه إلى جميع التحذيرات.
4. اتبع جميع التعليمات.
5. لا تستخدم هذا الجهاز بالقرب من الماء.
6. لا تستخدم سوي قطعة قماش جافة في التنظيف.
7. لا تقم بسد أية فتحات للتهوية. قم بالتركيب حسب تعليمات جهة الصنع.
8. لا تقم بتركيب المنتج بالقرب من أي مصدر للحرارة مثل شبكات التدفئة أو ممرات الحرارة أو المواقد أو أي جهاز آخر (بما في ذلك مكبرات الصوت) ينتج عنه حرارة.
9. قم بحماية السلك الكهربائي لعدم وطئه بالأقدام أو الضغط عليه، خصوصا عند القوايس وعند مقابس الأجهزة التكميلية ونقطة خروجها من الجهاز.
10. لا تستخدم سوى الملحقات/المرفقات التي تحددها جهة الصنع.
11. قم بفصل هذا الجهاز أثناء العواصف الرعدية أو عند عدم الاستخدام لفترات طويلة.
12. قم بإجراء جميع أعمال الصيانة بواسطة أفراد صيانة مؤهلين. ويجب إجراء صيانة عند تلف الجهاز بأي شكل من الأشكال، مثل تلف سلك التغذية الكهربائية أو القابض أو انسكاب سائل أو سقوط أشياء على الجهاز أو تعرضه للمطر أو الرطوبة أو عدم عمله بشكل اعتيادي أو سقوطه.

تنبيهات:



- لا تقم بإجراء أية تعديلات على النظام أو الملحقات. حيث ستخل التعديلات غير المصرح بها بالسلامة والالتزام بالقواعد التنظيمية وبإداء النظام وسوف تؤدي إلى إلغاء الضمان.
- نظرا لمتطلبات التهوية، لا تقم بوضع الشاشة في مكان ضيق مثل وضعها في تجويف بالحائط أو في خزانة مغلقة.
- لا تقم بسد أي من فتحات التهوية الموجودة على اللوحة الخلفية للشاشة. فهذه الفتحات توفر التهوية اللازمة لضمان التشغيل الموثوق ومنع زيادة الحرارة.
- لا تضع الشاشة بالقرب مصدر للحرارة أو فوقه.

ملاحظات:

- يجب الإبقاء على مثل هذا الجهاز في وضع القابلية للتشغيل عند استخدام قابس التغذية الكهربائية أو وصلة جهاز كجهاز فصل.
- يجب استخدام هذا المنتج في الأماكن المغلقة فقط، فهو لم يُصمم أو يختبر للاستخدام في الأماكن المفتوحة أو في السيارات الترفيهية أو القوارب.
- يجب عدم استخدام هذا المنتج سوى مع وحدة التغذية الكهربائية المرفقة معه فقط.
- توجد بطاقات المنتج على الجزء السفلي من وحدة التحكم وخلف الشاشة وداخل باب علبة بطاريات جهاز الريموت كنترول.

يرجى استكمال سجلاتك والاحتفاظ بها

الرقم المسلسل للوحة التحكم (على اللوحة السفلية): _____

الرقم المسلسل للوحة العرض (تحت غطاء الموصل): _____

تاريخ الشراء: _____

نحن نقترح عليك الاحتفاظ بإيصال المبيعات مع دليل المالك هذا.

يرجى قراءة هذا الدليل

يرجى تخصيص الوقت الكافي لإتباع التعليمات الموجودة في دليل الإعداد هذا بعناية. فسوف يساعدك هذا الدليل على إعداد وتشغيل نظامك بشكل سليم والاستمتاع بكل خصائصه المتقدمة. ويرجى حفظ جميع تعليمات السلامة والتشغيل، بما في ذلك هذا الدليل، للرجوع إليها في المستقبل.

يجب استخدام جميع منتجات Bose® وفقاً للقوانين المحلية والحكومية والفيديوية، ومعايير الصناعة.



يقوم المثلث متساوي الأضلاع الذي يوجد بداخله رسم على شكل وميض برق ورأس سهم بتنبية المستخدم بوجود فولتية خطيرة غير معزولة داخل غلبة الجهاز قد تكون من الكبر بحيث قد تتسبب في صدمة كهربائية.

وتقوم علامة التعجب الموجودة داخل مثلث متساوي الأضلاع، كما هو مبين على النظام، بتنبية المستخدم إلى وجود تعليمات تشغيل وصيانة هامة في دليل المالك هذا.

تحذيرات:

- يحتمل أن يتسبب في الاختناق. غير مناسب للأطفال الأقل من 3 سنوات.
- لا تضع الجهاز مطلقاً على سطح غير مستقر. فقد يسقط الجهاز ويتسبب في إصابة شخصية جسيمة أو الوفاة. ويمكن تجنب الكثير من الإصابات، وخصوصاً بالنسبة للأطفال، من خلال اتخاذ احتياطات بسيطة مثل:
 - استخدام الأثاث فقط الذي يمكن أن يسند الجهاز بشكل آمن.
 - ضمان عدم تدلي الجهاز على حافة الأثاث السائد.
 - عدم وضع الجهاز على أثاث (مثل الخزائن أو خزائن الكتب) دون تثبيت كل من الأثاث والجهاز بشكل مناسب بحائط.
 - عدم وضع اللعب أو غيرها من العناصر فوق الجهاز.
 - عدم إيقاف الجهاز على القماش أو غيره من المواد الموضوعة بين الجهاز والأثاث الداعم.
 - تعليم الأطفال عن مخاطر اللعب بالجهاز والتسليم على الأثاث للوصول إلى الجهاز.
- قد يؤدي السماح للأطفال بدفع أو سحب الشاشة أو التسليم عليها إلى انقلابها وقد يؤدي ذلك إلى إصابة شخصية أو الوفاة.
 - للأمان والثبات، يوصى بتثبيت الأحزمة المرفقة المضادة للانقلاب.
 - تأكد من تثبيت جميع الأحزمة المضادة للانقلاب وفقاً للتعليمات الموجودة في صفحة 10.
- إذا تم تركيب الشاشة على الحائط، اتبع تعليمات جهة الصنع لحامل الحائط والإرشادات المقدمة هنا وفي صفحة 12. يمكن أن يؤدي التركيب غير الآمن لأي حمل ثقيل إلى إصابات خطيرة وأضرار في الممتلكات.
 - استخدم فقط حامل تركيب بالحائط معتمد من وكالة ليكون قادراً على دعم منتج وزنه 150 رطلاً (68 كجم).
 - تأكد من تثبيت حامل الحائط وفقاً لجميع قوانين البناء المعمول بها.
 - إذا كنت غير واثق من قدرتك على تركيب هذا المنتج بالحائط بشكل آمن، اتصل بفني تركيب محترف للمساعدة.
- قد يؤدي التعرض لصوت مرتفع لمدة طويلة إلى الإضرار بالسمع. ومن الأفضل تجنب الصوت المرتفع للغاية عند استخدام النظام بسماعات رأس أو بدونها، خصوصاً لفترات طويلة.

- لتقليل مخاطر الحريق أو الصدمة الكهربائية، يجب عدم تعريض المنتج للمطر أو الرطوبة.
- يجب عدم تعريض الجهاز لقطرات السوائل المتساقطة أو المتناثرة ويجب عدم وضع أوعية ممتلئة بالسوائل، مثل أنية الزهور، على الجهاز أو بالقرب منه. وكما هو الحال مع أية منتجات إلكترونية، احرص على عدم سكب السوائل داخل أي جزء من النظام. فقد تؤدي السوائل إلى حدوث تعطل و/أو التعرض لخطر حريق.
- يجب عدم وضع أية مصادر للهب المكشوف، مثل الشموع المشتعلة، فوق الجهاز أو بالقرب منه.
- قم بجعل بطاريات جهاز الريموت كنترول بعيدة عن الأطفال. فقد تتسبب في حريق أو احتراق بمواد كيميائية عند إساءة استخدامها. ويجب عدم إعادة شحن البطارية أو فكها أو تسخينها فوق 100 درجة مئوية (212 درجة فهرنهايت) أو حرقها. يجب التخلص من البطاريات المستخدمة على الفور. ولا تستبدل البطاريات إلا ببطاريات من النوع ورقم الطراز الصحيح فقط.

يرجى التخلص من البطاريات المستخدمة بطريقة سليمة، وإتباع جميع القوانين المحلية بهذا الخصوص. لا تقم بحرقها.





370620-0010

BOSE[®]
Better sound through research[®]

©2013 Bose[®] Corporation, The Mountain,
Framingham, MA 01701-9168 USA
AM370620 Rev. 00