

**SSM-350**  
**ПРОФЕССИОНАЛЬНАЯ МАШИНА СМИТА**  
**С БАЛАНСИРОВАННЫМ**  
**ПРОТИВОВЕСОМ**

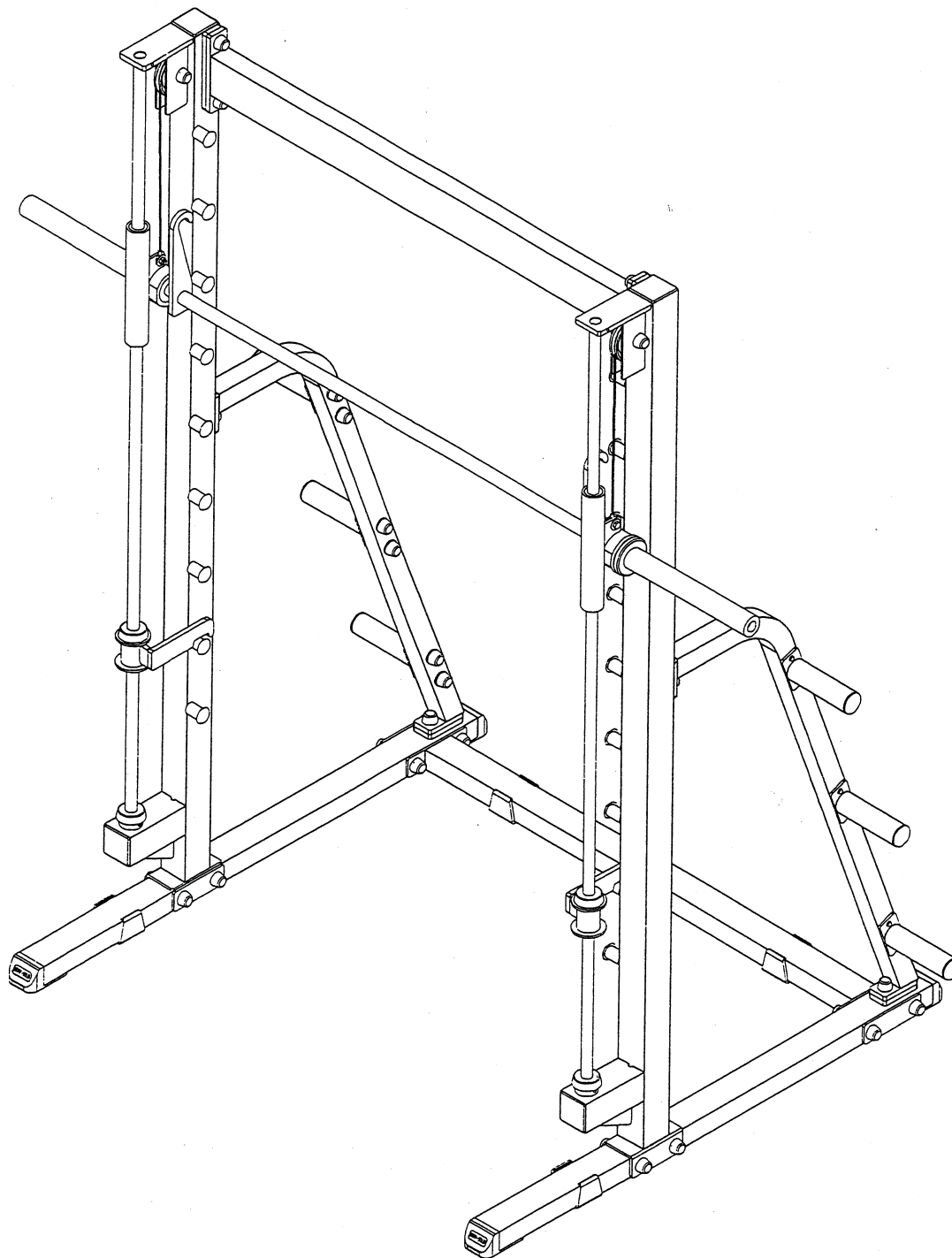

**ИНСТРУКЦИЯ ПО СБОРКЕ**  
**И ЭКСПЛУАТАЦИИ**

Внимание! Для сборки тренажера необходимо 2 человека!

### Шаг 1.

Присоедините рамы D и E к задней раме I.

Присоедините вертикальные стойки A и B к рамам D и E захватами направляющих вперед.

Присоедините угловые опоры F к стойкам A и B.

Присоедините D10 тросы к контрвесам M.

Опустите контрвеса M в вертикальные стойки - держите контрвеса за тросы.

Удерживая тросы, присоедините ролики D5 к вертикальным стойкам A и B.

### Шаг 2.

Пропустите хромированные направляющие через верхние отверстия в вертикальных стойках A и B.

Оденьте гриф J на направляющие снизу.

Оденьте резиновые амортизаторы D6 на направляющие снизу.

Оденьте стопоры G и H на направляющие снизу.

Опустите направляющие в нижние отверстия вертикальных стоек A и B.

### Шаг 3.

Присоедините тросы D10 к грифу J.

Присоедините C суппорты к вертикальным стойкам A и B.

Присоедините штыри хранения весов K к F опорам.

Оденьте заглушки и колпачки на болты и гайки.

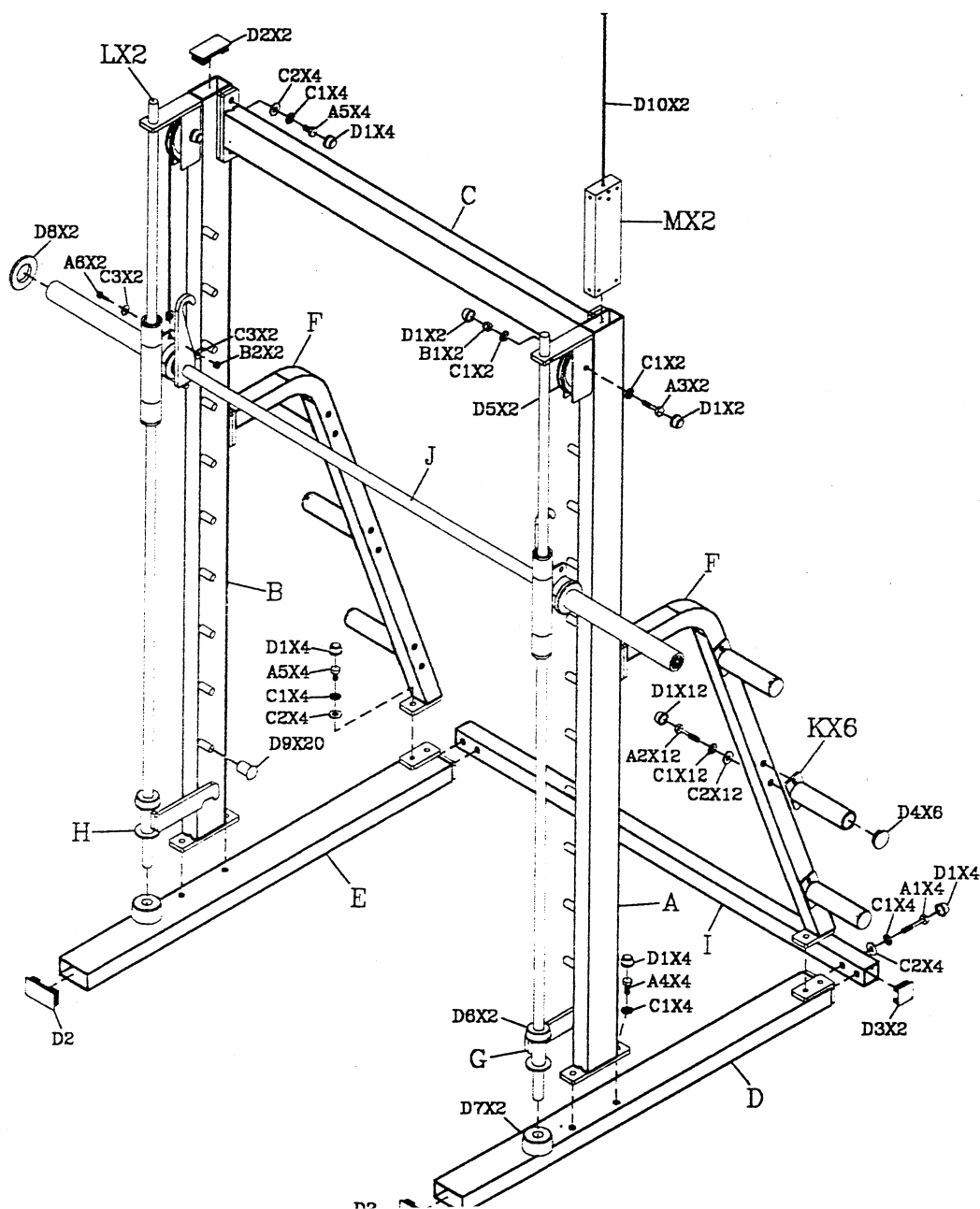

# SSM-350 ПРОФЕССИОНАЛЬНАЯ МАШИНА СМЯТА ИНСТРУКЦИЯ ПО СБОРКЕ И ЭКСПЛУАТАЦИИ SSM-350 ПЕРЕЧЕНЬ ДЕТАЛЕЙ

Г [1 ШТ.]      Н [1 ШТ.]

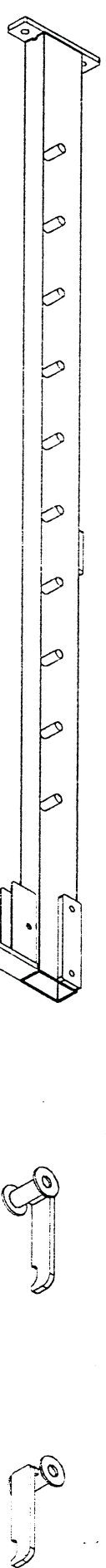

1 ШТ.]      К [6 ШТ.]

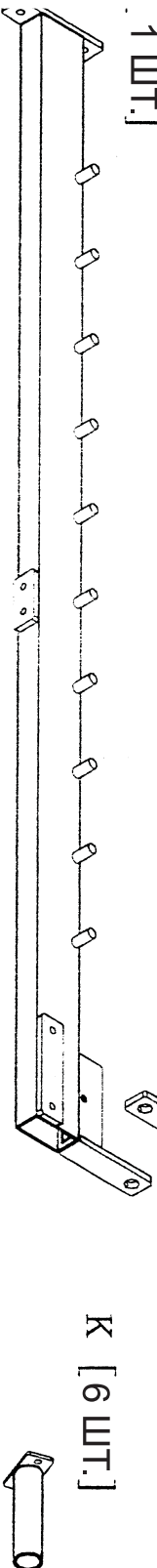

1 ШТ.]      Е [1 ШТ.]

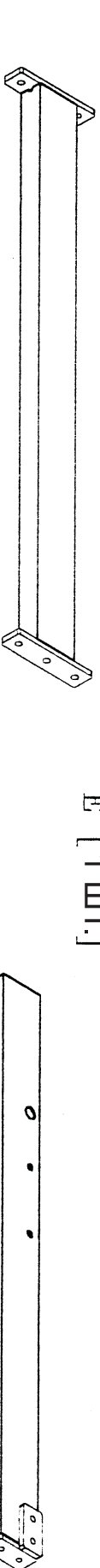

1 ШТ.]      F [2 ШТ.]



1 ШТ.]      М [2 ШТ.]

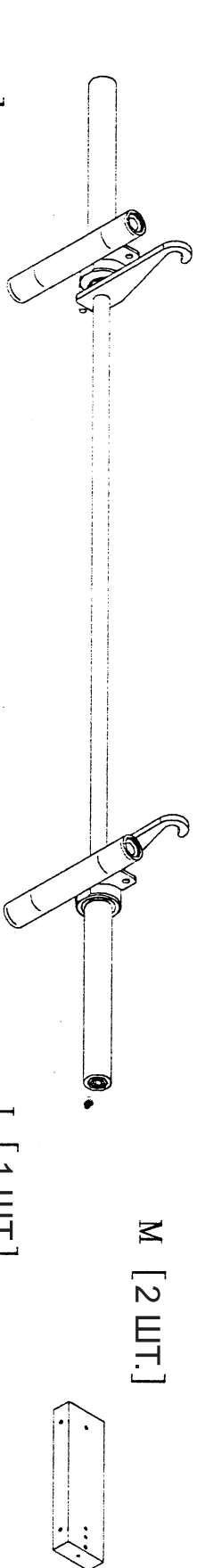





















2 ШТ.]      I [1 ШТ.]



# SSM-350 ПРОФЕССИОНАЛЬНАЯ МАШИНА СМІТА ИНСТРУКЦІЯ ПО БОРКЕ І ЕКСПЛУАТАЦІЇ

## SSM-350 ПЕРЕЧЕНЬ ДЕТАЛЕЙ





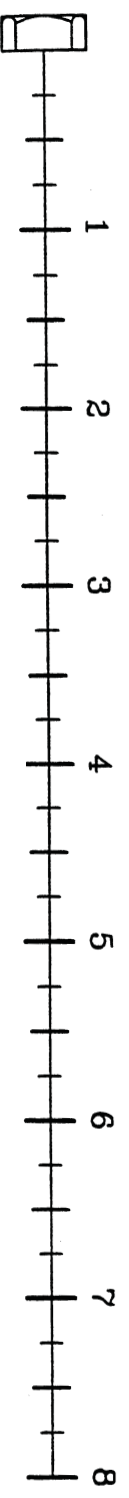

	A1. 1/2"X4" БОЛТ	-----	[ 8 ШТ.]
	A2. 1/2"X2 1/2" БОЛТ	-----	[ 12 ШТ.]
	A3. 1/2"X2" БОЛТ	-----	[ 2 ШТ.]
	A4. 1/2"X1" БОЛТ	-----	[ 8 ШТ.]
	A5. 3/8"X1" БОЛТ	-----	[ 2 ШТ.]
	B1. 1/2" ГАЙКА С ПЛАСТ. ВТУЛКОЙ	-----	[ 10 ШТ.]
	B2. 3/8" ГАЙКА С ПЛАСТ. ВТУЛКОЙ	-----	[ 2 ШТ.]
	C1. 1/2" ШАЙБА-ФИКСАТОР ПЛАСТ. КОЛПАЧКА	-----	[ 40 ШТ.]
	C2. 1/2" (I.D) ШАЙБА	-----	[ 12 ШТ.]
	C3. 3/8" (I.D) ШАЙБА	-----	[ 4 ШТ.]
	C4. 1/2" ШАЙБА ПРОВЕРА	-----	[ 8 ШТ.]

	D1. 1/2" ПЛАСТИКОВЫЙ ЗАЩИТНЫЙ КОЛПАЧЕК	[ 40 ШТ.]
	D2. Ø2 1/2"X19t РЕЗИНОВЫЙ АМОПТИЗАТОР	[ 4 ШТ.]
	D3. Ø90X10t РЕЗИНОВЫЙ АМОПТИЗАТОР (E2027)	[ 4 ШТ.]
	D4. Ø3/4" РЕЗИНОВЫЙ АМОПТИЗАТОР (E4067)	[ 18 ШТ.]
	D5. Ø50 ЗАГЛУШКА (E4098)	[ 6 ШТ.]
	D6. Ø4 1/2 "РОЛИК (E4047)	[ 2 ШТ.]
	D7. 75X75 ЗАГЛУШКА (E4100)	[ 4 ШТ.]
	D8. 50X75 НОЖКА (E4101)	[ 4 ШТ.]
	D9. 2"X3" СТАБИЛИЗАТОР (E4102)	[ 4 ШТ.]
	D10. 2020mm ТРОС	[ 2 ШТ.]

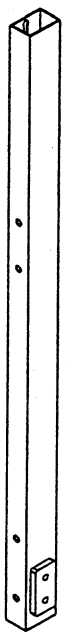
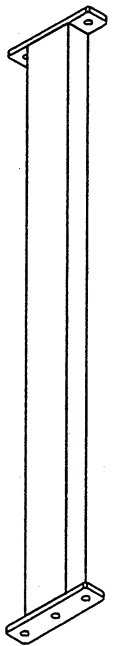
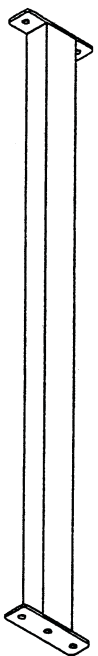
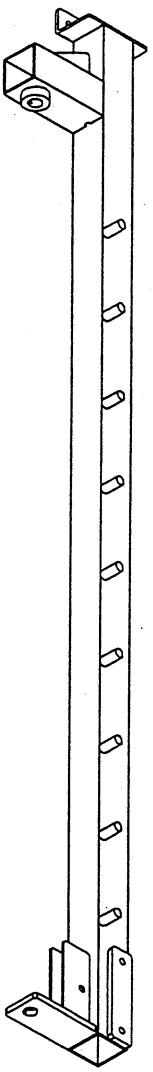
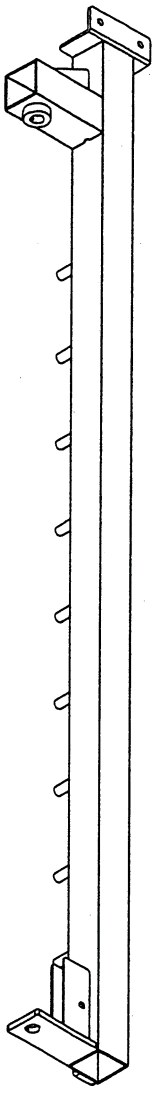
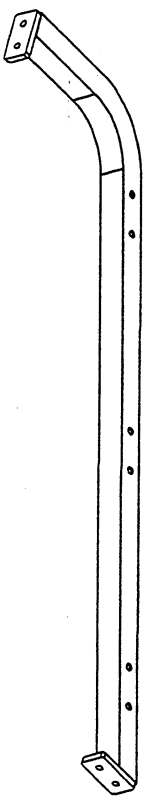
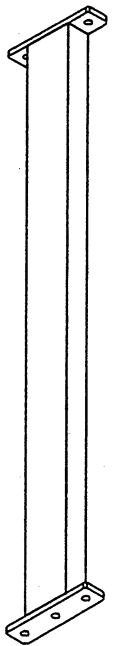

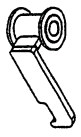
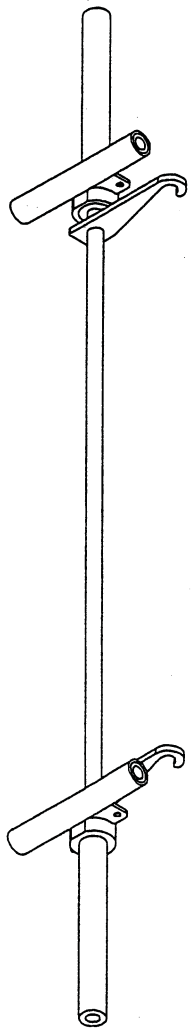
# SSM-350 ПРОФЕССИОНАЛЬНАЯ МАШИНА СМЫТА ИНСТРУКЦИЯ ПО СБОРКЕ И ЭКСПЛУАТАЦИИ

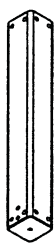
## SSM-350 ПЕРЕЧЕНЬ ДЕТАЛЕЙ

- A [2 ШТ.] 
- B [2 ШТ.] 
- C [1 ШТ.] 
- D-1 [1 ШТ.] 
- E-1 [1 ШТ.] 
- F [2 ШТ.] 
- G [1 ШТ.] 
- H [1 ШТ.] 
- I [1 ШТ.] 
- J [1 ШТ.] 
- K [6 ШТ.] 
- L [2 ШТ.] 
- M [2 ШТ.] 
- N [2 ШТ.] 

# SSM-350 ПРОФЕССИОНАЛЬНАЯ МАШИНА СМИТА

## ИНСТРУКЦИЯ ПО СБОРКЕ И ЭКСПЛУАТАЦИИ

ЛИЦА, ИСПОЛЬЗУЮЩИЕ ДАННЫЙ ТИП ОБОРУДОВАНИЯ ПРИНИМАЮТ НА СЕБЯ ОПРЕДЕЛЕННЫЙ РИСК. ЧТОБЫ МИНИМИЗИРОВАТЬ РИСК, НЕОБХОДИМО СОБЛЮДАТЬ СЛЕДУЮЩИЕ ПРАВИЛА:

1. Осматривать оборудование перед каждой тренировкой. Проверять, чтобы все гайки, болты, винты и подпружиненные штифты находились на месте и были полностью затянуты. Также, перед использованием, проверять тросы на признаки износа. Все изношенные детали заменять немедленно. Никогда не пользоваться станком, если какие-то детали повреждены или отсутствуют. Не соблюдение этих правил может привести к тяжелой травме.
2. Не касаться тросов и всех движущихся деталей, когда станок находится в использовании.
3. Всегда проверять, чтобы все карабины были закрыты при выполнении любых упражнений с тросом или блоком.
4. Внимательно выполнять упражнения. Выполнять упражнения в плавном умеренном темпе; никогда не делать судорожных или нескоординированных движений, которые могут причинить травму.
5. Рекомендуется, чтобы Вы проводили тренировки с партнером по тренировке.
6. Не позволять детям или несовершеннолетним играть на оборудовании или рядом с ним.
7. Если в отношении правильного использования оборудования имеются вопросы, обратитесь к дилеру.
8. ПРЕДУПРЕЖДЕНИЕ: Проконсультируйтесь со своим врачом перед тем как приступить к своей программе упражнений. Для вашей собственной безопасности, не приступайте к выполнению программы упражнений без получения надлежащих указаний.

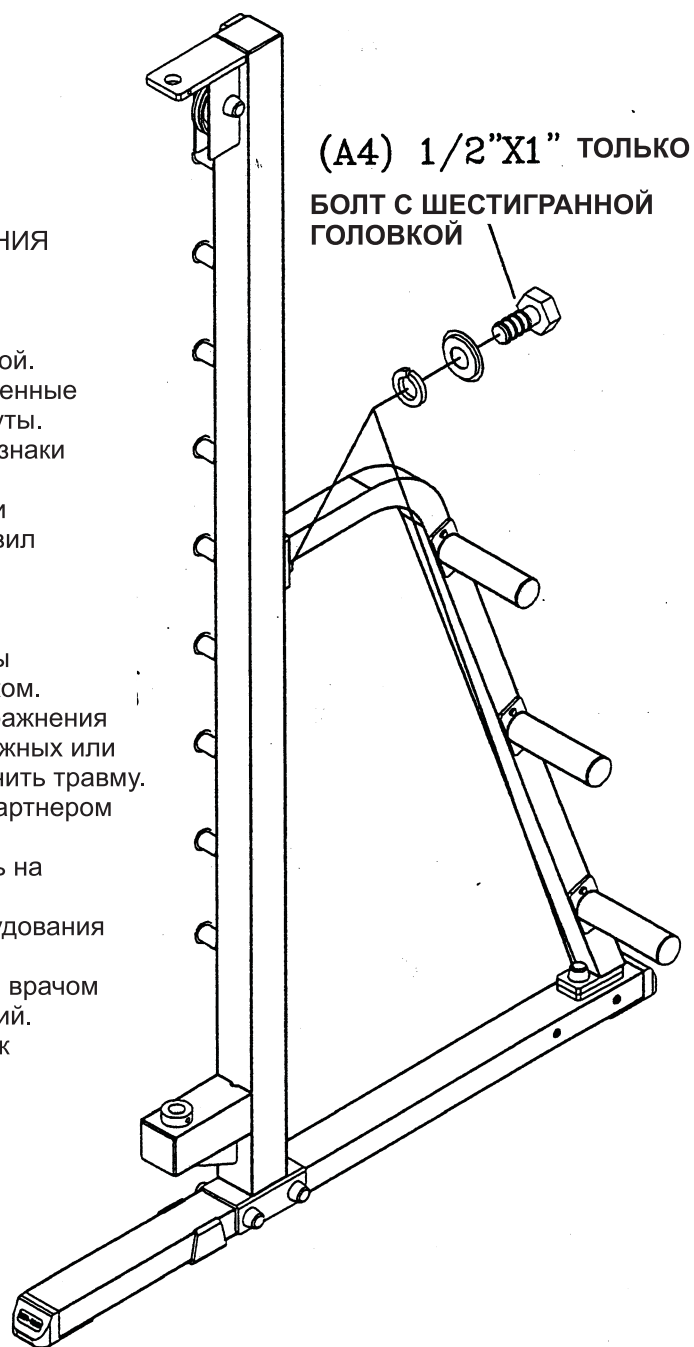

# SSM-350 ПРОФЕССИОНАЛЬНАЯ МАШИНА СМИТА

## ИНСТРУКЦИЯ ПО СБОРКЕ И ЭКСПЛУАТАЦИИ

### ОБЩИЙ ВИД

