

Крепление настенное
полного выдвижения
типа Pop-Out, Push-In
для панели весом не
более 50кг.

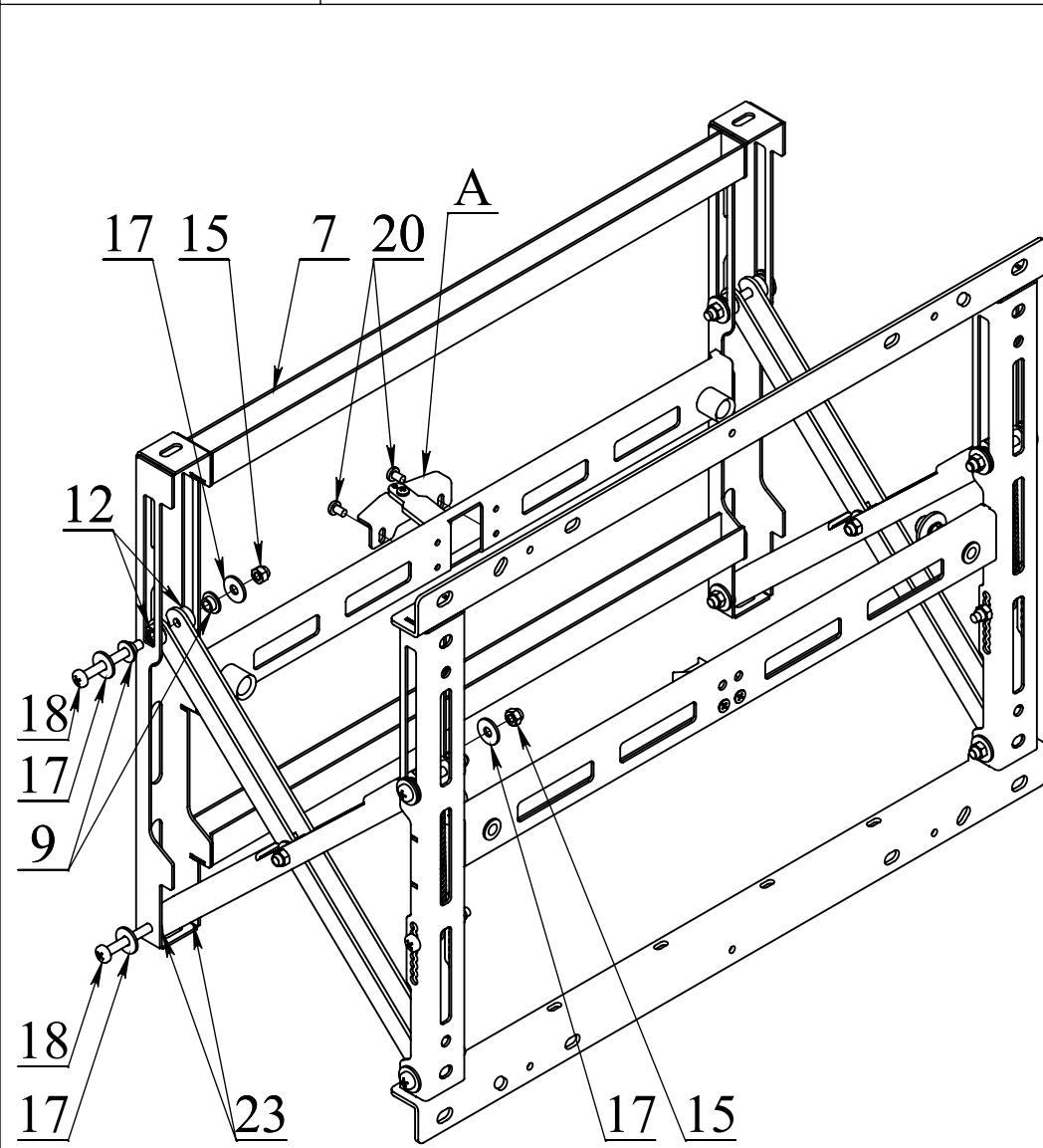

Поз.	Наименование	Кол.
1	ЗД-пэшка	2
2	Уголок	1
3	Язычок	1
4	Тяга	2
5	Тяга увеличенная	2
6	Основание	1
7	Голова	1
8	Шайба увеличенная	4
9	Втулка	8
10	Пружина сброса	2
11	Живчик	1
12	Втулка увеличенная	8
13	Гайка М4 с пл. кольц.	1
14	Винт М4х12 вн. ш.	1
15	Гайка М6 с пл. кольц.	14
16	Винт М6х16 вн.ш.	4
17	Шайба 6	16
18	Винт М6х55 вн.ш.	10
19	Винт М5х20 потай.	2
20	Винт М5х8	2
21	Шайба 8	2
22	Винт М8х25 вн.ш.	2
23	Шайба	8
24	Пружина растяжения	2
25	Переходник 560	2
	Стяжка 200	4
	Стандарт. комплект. + Винт 4М6х12	1

Схема сборки сб. ед. поз. 1.

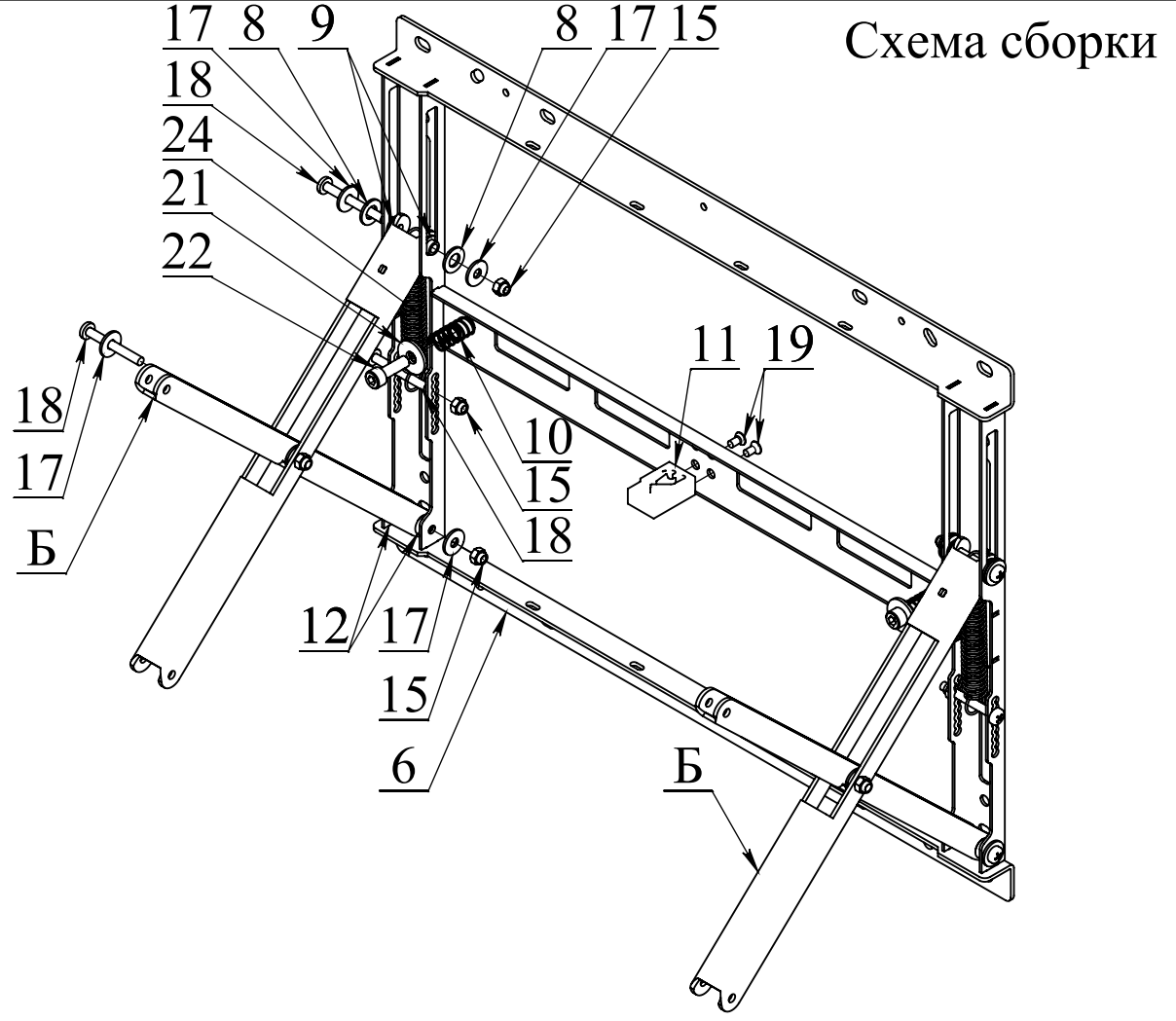
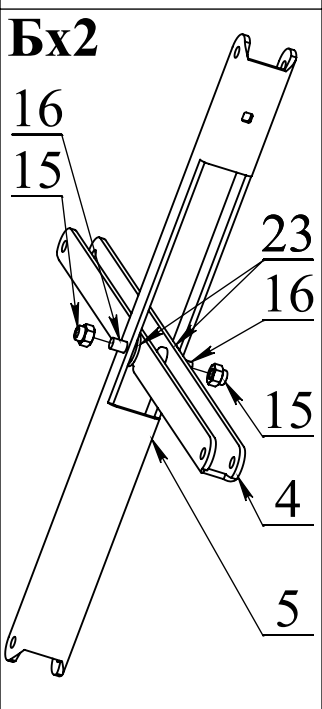
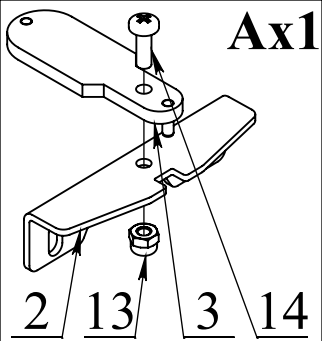
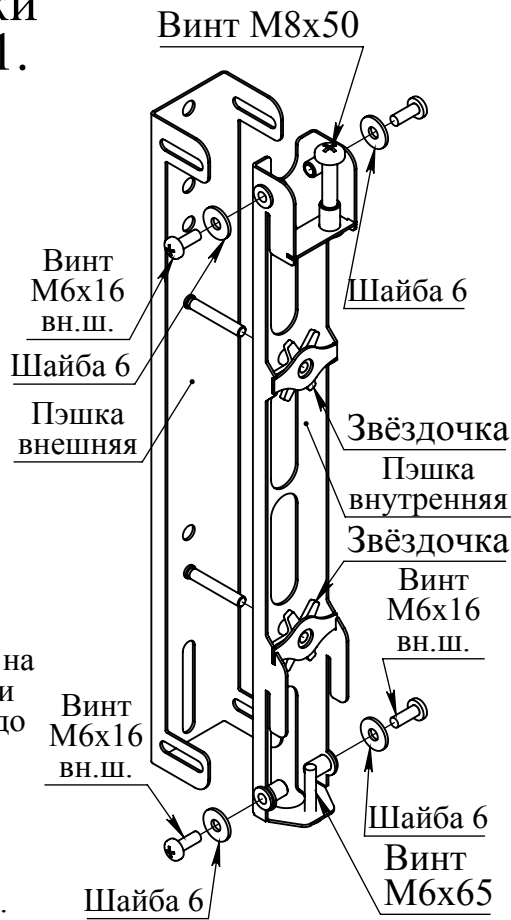

Шаг 1: Установить пэшку внутреннюю на пэшку внешнюю при помощи звездочек, до упора.

Шаг 2: Установить винты и шайбы в полученную сборочную единицу.

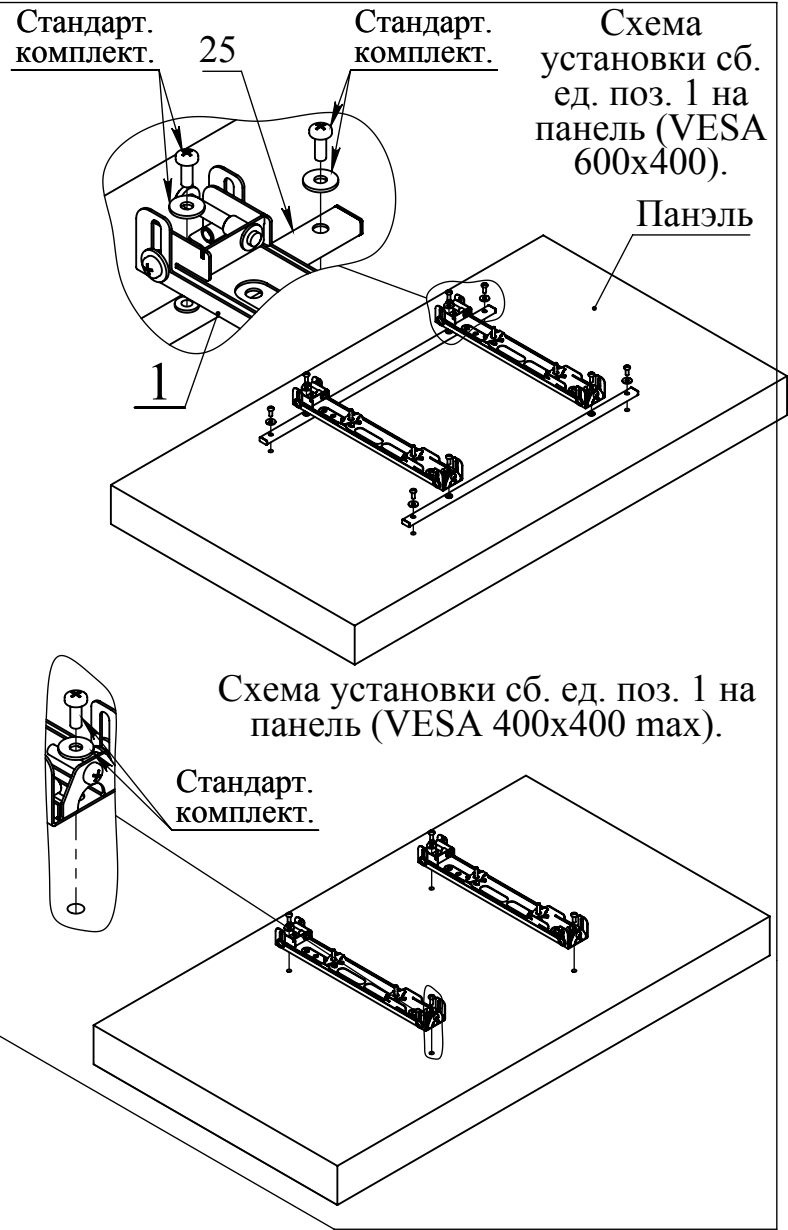

Панель. Вид сзади



Схема расположения кронштейнов на стене.



! Перед началом установки панелей выставить сб. ед. поз. 1 в среднее положение (в пазах) при помощи звездочек.

Регулировка установленной панели

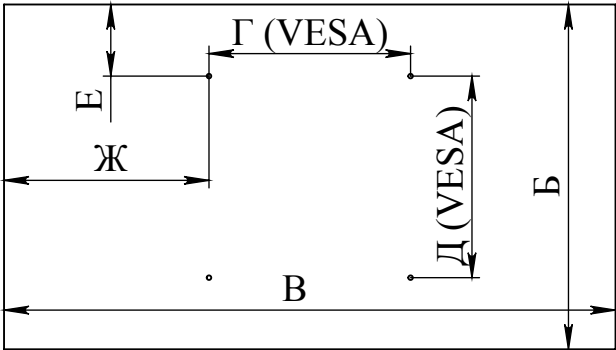
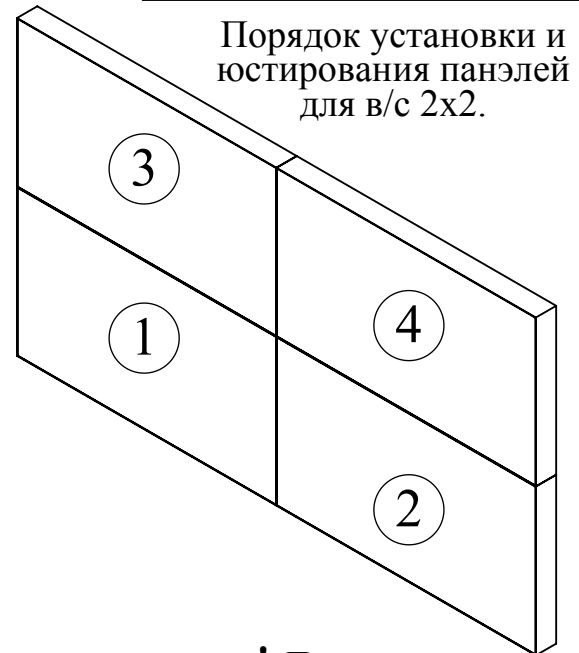
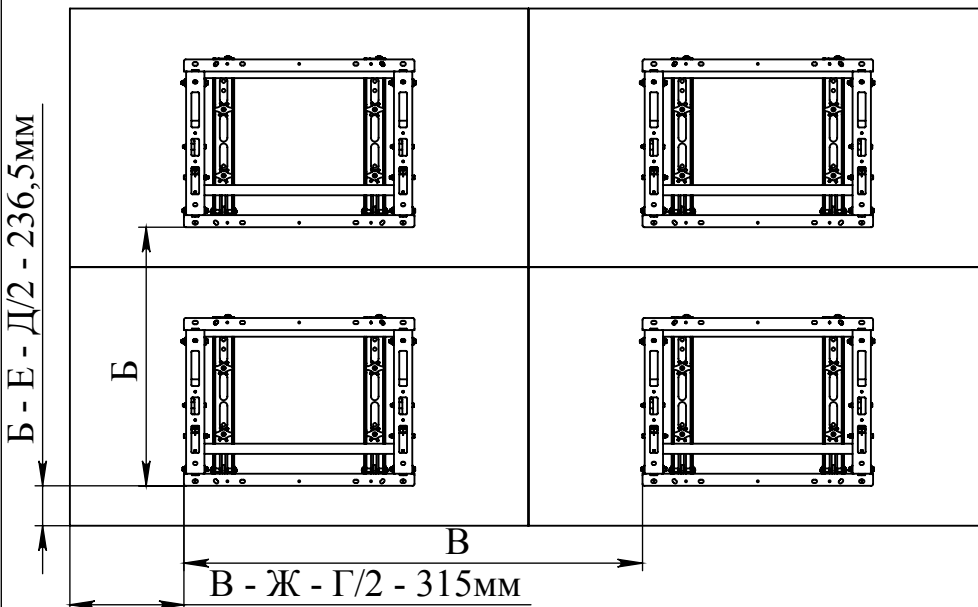
Вверх

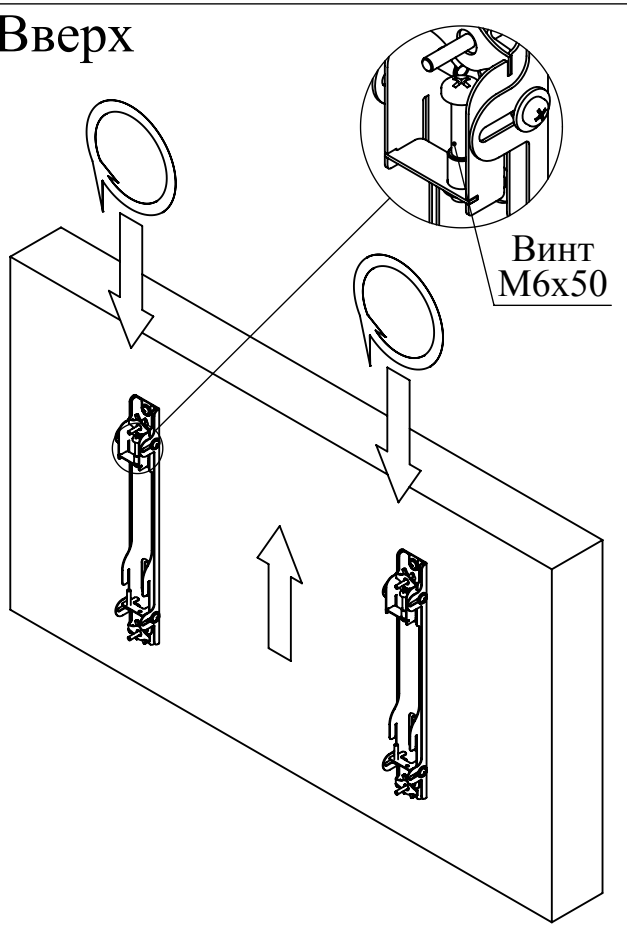

Вниз

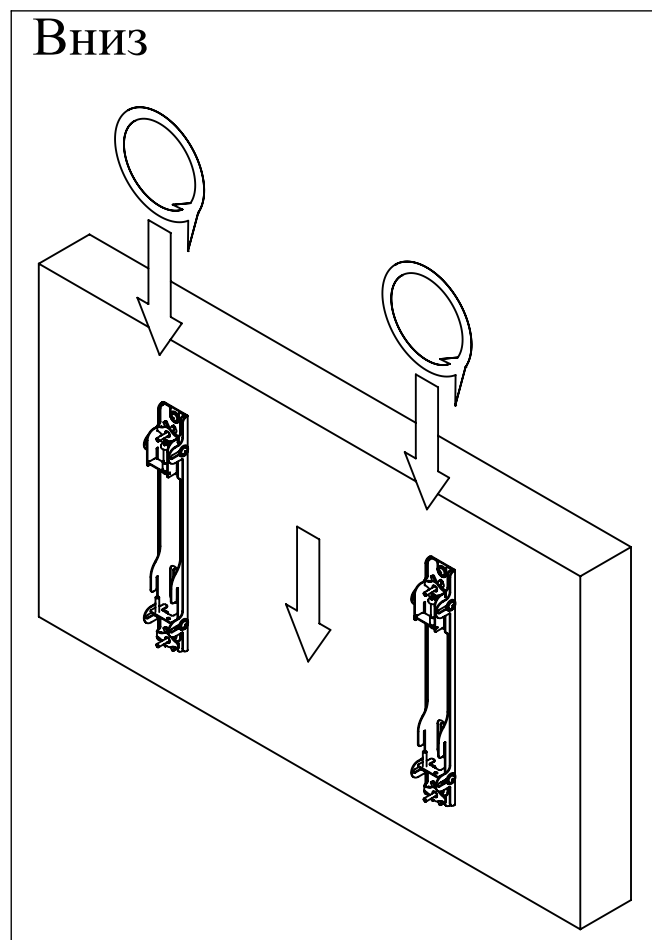

Поворот влево

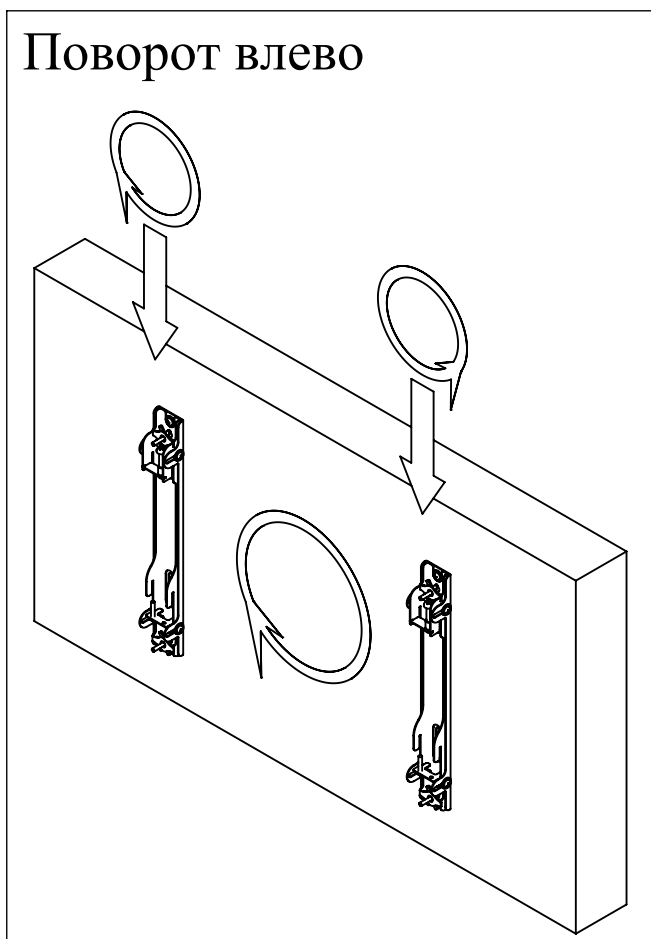

Поворот вправо

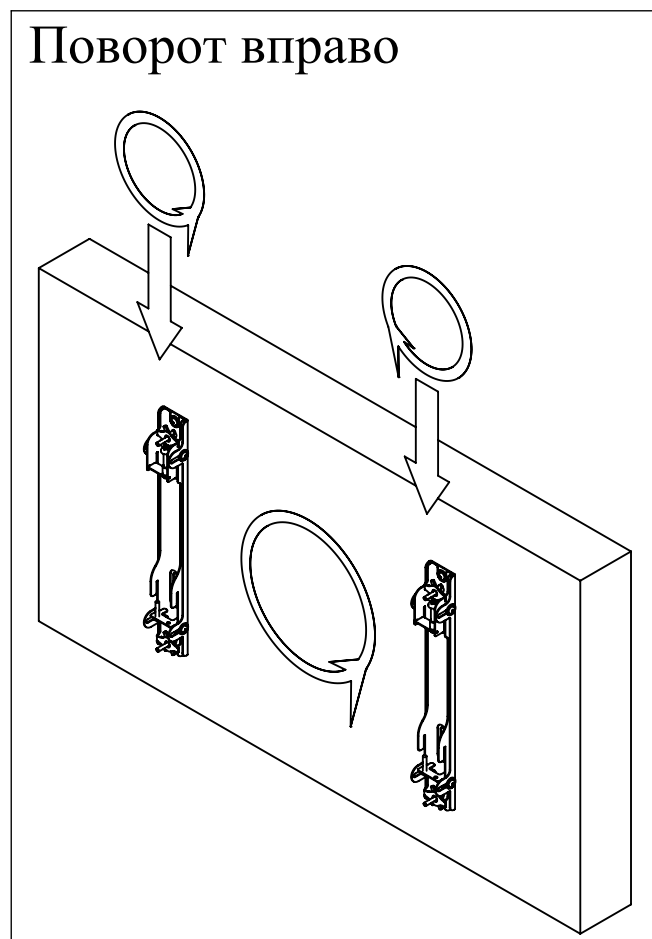

На себя

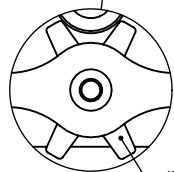
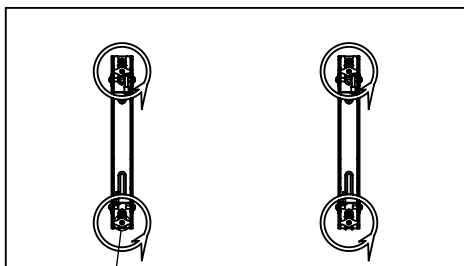

Звездочка

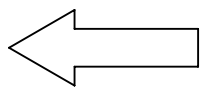

Вид сбоку

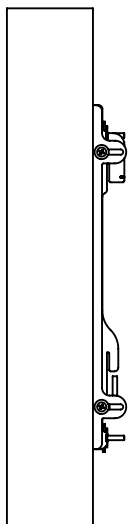

От себя

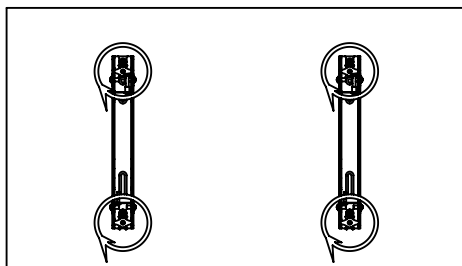

Вид сбоку

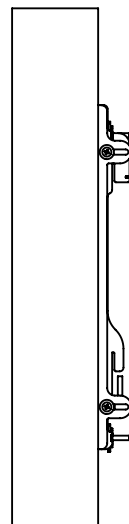
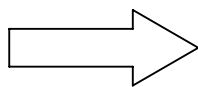

Наклон вниз

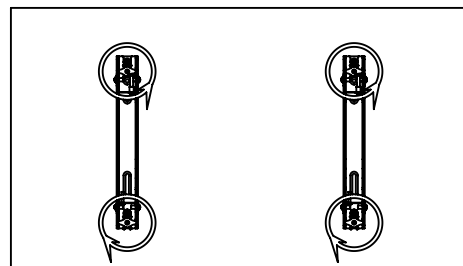

Вид сбоку

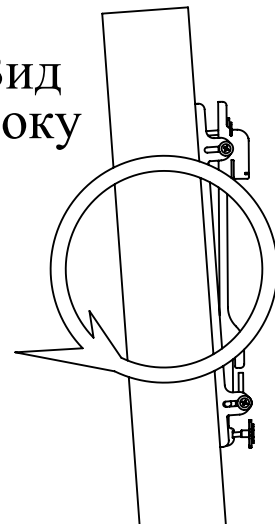

Наклон вверх

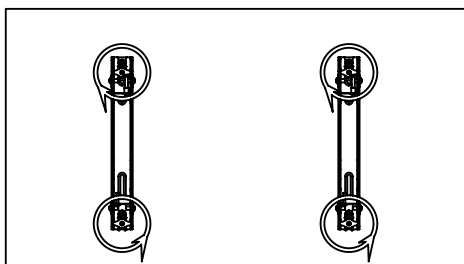

Вид сбоку

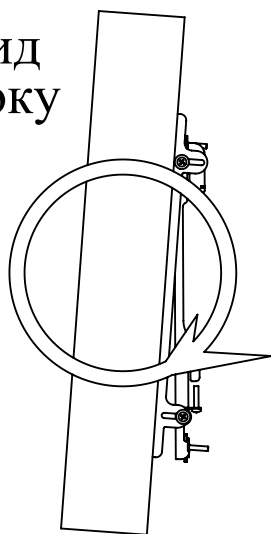

Наклон влево

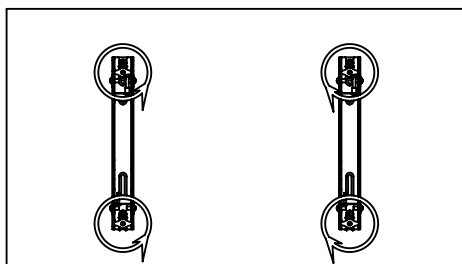

Вид сверху

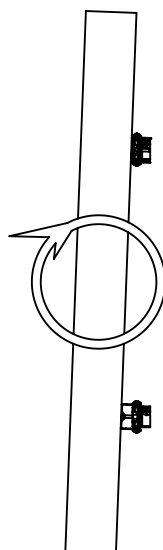

Наклон вправо

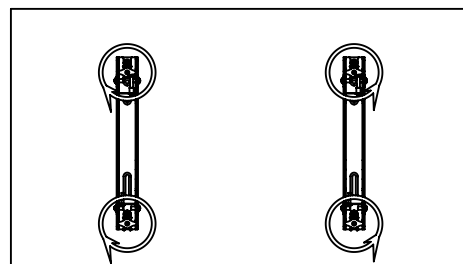

Вид сверху

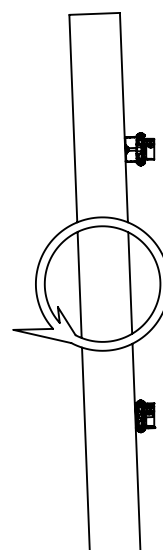

Винт М6х16 вн.ш.

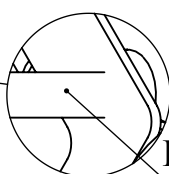

Винт М6х65

После выполнения всех регулировочных операций затянуть винты до упора