

**DS-310**

**Руководство  
пользователя**

# Авторское право

Настоящая публикация не может полностью или частично воспроизводиться, сохраняться в поисковой системе либо передаваться в любом виде или с помощью любых электронных, механических, фотокопировальных или иных средств без предварительного письменного разрешения корпорации Seiko Epson. В отношении использования содержащейся здесь информации патентные обязательства не применяются. Не допускается никакой ответственности за повреждения, произошедшие в результате использования приведенной в настоящем документе информации. Сведения, представленные здесь, предназначены только для использования с изделиями компании Epson. Компания Epson не несет ответственности за использование этой информации при использовании других изделий.

Ни компания Seiko Epson Corporation, ни ее дочерние предприятия не несут ответственности перед покупателем данного изделия или третьими сторонами за убытки, потери, затраты или расходы, понесенные покупателем или третьими сторонами в результате несчастных случаев, неправильного использования и нарушения условий эксплуатации данного изделия, а также модификации, ремонта или изменения данного изделия или (за исключением США) несоблюдения инструкций по эксплуатации и техническому обслуживанию, выпущенных компанией Seiko Epson Corporation.

Ни компания Seiko Epson Corporation, ни ее дочерние предприятия не несут ответственности за повреждения или неисправности, произошедшие в результате использования каких-либо функций или продуктов, за исключением помеченных знаками Original Epson Products (Оригинальные продукты компании Epson) или Epson Approved Products (Продукты, сертифицированные компанией Epson).

Компания Seiko Epson Corporation не несет ответственности за повреждения в результате электромагнитных помех из-за использования интерфейсных кабелей, не помеченных знаком Epson Approved Products.

© 2016 Seiko Epson Corporation. All rights reserved.

Содержание данного руководства и технических спецификаций продукта может быть изменено без предварительного уведомления.

# Торговые марки

- ❑ EPSON® — зарегистрированный товарный знак, а EPSON EXCEED YOUR VISION или EXCEED YOUR VISION — товарный знак Seiko Epson Corporation.
- ❑ Microsoft®, Windows®, Windows Server®, and Windows Vista® are either registered trademarks or trademarks of Microsoft Corporation in the United States and/or other countries.
- ❑ Apple®, Mac OS®, and OS X® are trademarks of Apple Inc., registered in the U.S. and other countries.
- ❑ Adobe®, Adobe Reader®, and Acrobat® are registered trademarks of Adobe Systems Incorporated.
- ❑ Intel® is a registered trademark of Intel Corporation.
- ❑ The SuperSpeed USB Trident Logo is a registered trademark of USB Implementers Forum, Inc.
- ❑ Epson Scan 2 Software is based in part on the work of the Independent JPEG Group.
- ❑ libtiff

Copyright © 1988-1997 Sam Leffler

Copyright © 1991-1997 Silicon Graphics, Inc.

Permission to use, copy, modify, distribute, and sell this software and its documentation for any purpose is hereby granted without fee, provided that (i) the above copyright notices and this permission notice appear in all copies of the software and related documentation, and (ii) the names of Sam Leffler and Silicon Graphics may not be used in any advertising or publicity relating to the software without the specific, prior written permission of Sam Leffler and Silicon Graphics.

THE SOFTWARE IS PROVIDED “AS-IS” AND WITHOUT WARRANTY OF ANY KIND, EXPRESS, IMPLIED OR OTHERWISE, INCLUDING WITHOUT LIMITATION, ANY WARRANTY OF MERCHANTABILITY OR FITNESS FOR A PARTICULAR PURPOSE.

IN NO EVENT SHALL SAM LEFFLER OR SILICON GRAPHICS BE LIABLE FOR ANY SPECIAL, INCIDENTAL, INDIRECT OR CONSEQUENTIAL DAMAGES OF ANY KIND, OR ANY DAMAGES WHATSOEVER RESULTING FROM LOSS OF USE, DATA OR PROFITS, WHETHER OR NOT ADVISED OF THE POSSIBILITY OF DAMAGE, AND ON ANY THEORY OF LIABILITY, ARISING OUT OF OR IN CONNECTION WITH THE USE OR PERFORMANCE OF THIS SOFTWARE.

- ❑ **Общее уведомление:** используемые здесь названия прочих продуктов приведены исключительно в целях идентификации и могут являться товарными марками соответствующих владельцев. Epson отрицает владение любыми правами на эти марки.

## Содержание

### Авторское право

### Торговые марки

### О данном руководстве

Общие сведения о руководстве. . . . .	7
Эмблемы и символы. . . . .	7
Описания в этом руководстве. . . . .	7
Ссылки на операционные системы. . . . .	8

### Важные указания

Инструкции по безопасности. . . . .	9
Ограничения на копирование. . . . .	10

### Общая информация о сканере

Наименование и функции деталей. . . . .	12
Кнопки и индикаторы на панели управления. . . . .	15
Кнопки и индикаторы. . . . .	15
Индикаторы ошибок. . . . .	16
Информация о приложениях. . . . .	16
Epson Scan 2. . . . .	16
Document Capture Pro/Document Capture. . . . .	16
Presto! BizCard. . . . .	17
EPSON Software Updater. . . . .	17
Сведения о расходных материалах. . . . .	17
Коды ролика захвата бумаги. . . . .	17
Коды разделительной пластины. . . . .	18

### Характеристики и размещение оригиналов

Характеристики оригиналов для сканирования с использованием ADF. . . . .	19
Общие характеристики сканируемых оригиналов. . . . .	19
Типы оригиналов, работа с которыми требует особой осторожности. . . . .	21
Типы оригиналов, сканирование которых выполнять нельзя. . . . .	22
Характеристики пластиковых карт для сканирования из гнезда для карт. . . . .	23
Типы карт, работа с которыми требует особой осторожности. . . . .	23

Размещение оригиналов стандартного размера в ADF. . . . .	23
Характеристики оригиналов стандартных размеров. . . . .	23
Размещение оригиналов стандартного размера. . . . .	25
Размещение длинной бумаги в ADF. . . . .	28
Характеристики длинных листов бумаги. . . . .	28
Размещение длинных листов бумаги. . . . .	29
Помещение квитанций в ADF. . . . .	33
Характеристики квитанций. . . . .	33
Размещение квитанций. . . . .	33
Размещение толстых оригиналов в ADF. . . . .	37
Характеристики толстых оригиналов. . . . .	37
Размещение оригиналов значительной толщины. . . . .	37
Размещение конвертов в ADF. . . . .	40
Характеристики конвертов. . . . .	40
Размещение конвертов. . . . .	41
Размещение пластиковых карт в гнезде для карт. . . . .	43
Характеристики пластиковых карт для сканирования из гнезда для карт. . . . .	43
Типы карт, работа с которыми требует особой осторожности. . . . .	44
Размещение пластиковых карт. . . . .	44

### Базовые функции сканирования

Сканирование с помощью Epson Scan 2. . . . .	47
Необходимые настройки для особых типов оригиналов в Epson Scan 2. . . . .	50
Настройка разрешения с учетом цели сканирования. . . . .	50
Сканирование с помощью Document Capture Pro (Windows). . . . .	51
Сканирование с помощью Document Capture (Mac OS X). . . . .	54
Сканирование с помощью кнопки сканера. . . . .	57

### Расширенные функции сканирования

Сканирование оригиналов разных типов или размеров по очереди (Режим автоматической подачи). . . . .	58
Создание сканированных изображений, которые подойдут для ваших задач. . . . .	60

## Содержание

Возможности корректировки изображения. . . . .	60	Загрязнение оригиналов. . . . .	96
Редактирование отсканированных страниц с помощью Epson Scan 2. . . . .	67	Сканирование занимает слишком много времени. . . . .	96
Сохранение в формате Индексированный файл PDF. . . . .	67	Проблемы с отсканированным изображением. . . . .	97
Сохранение в формате Microsoft Office (только для Windows). . . . .	68	Отсканированный текст или изображения размыты. . . . .	97
Разные типы сохранения и передачи. . . . .	70	При сканировании через ADF появляются прямые линии. . . . .	97
Сортировка и сохранение отсканированных изображений в отдельную папку (только для Windows). . . . .	70	Низкое качество изображения. . . . .	97
Сканирование в облачную службу. . . . .	71	Растяжение и сжатие отсканированных изображений. . . . .	98
Выгрузка на FTP-сервер. . . . .	72	На заднем плане изображений появляется смещение. . . . .	98
Прикрепление отсканированного изображения к сообщению электронной почты. . . . .	72	Появление муара (сетчатых теней). . . . .	99
Печать отсканированных изображений. . . . .	73	Край оригинала не сканируется при автоматическом определении размера оригинала. . . . .	99
Сканирование с использованием заданных настроек сканирования (заданий). . . . .	74	Текст не распознается правильно при сохранении в формате Индексированный файл PDF. . . . .	99
Настройка задания. . . . .	74	Не получается решить проблемы со сканированным изображением. . . . .	100
Назначение действия кнопке сканера. . . . .	74	Установка и удаление приложений. . . . .	101
Сканирование визитных карточек с использованием приложения Presto! BizCard. . . . .	75	Удаление приложений. . . . .	101
		Установка пользовательских приложений. . . . .	102
<b>Обслуживание</b>			
Очистка внешних частей сканера. . . . .	77	<b>Технические характеристики</b>	
Очистка внутренних частей сканера. . . . .	77	Общие характеристики сканера. . . . .	104
Замена расходных материалов. . . . .	83	Размеры. . . . .	105
Замена ролика захвата бумаги. . . . .	84	Электрические характеристики. . . . .	105
Замена разделительной пластины. . . . .	87	Электрические характеристики сканера. . . . .	105
Сброс количества сканирований. . . . .	88	Электрические характеристики адаптера переменного тока. . . . .	105
Экономия электроэнергии. . . . .	89	Характеристики окружающей среды. . . . .	106
Транспортировка сканера. . . . .	90	Требования к системе. . . . .	106
Обновление приложений и микропрограммного обеспечения. . . . .	91		
<b>Решение проблем</b>		<b>Соответствие стандартам и допускам</b>	
Неполадки в работе устройства. . . . .	93	Стандарты и разрешения для моделей, продаваемых в США. . . . .	107
Индикаторы сканера предупреждают об ошибке. . . . .	93	Стандарты и разрешения для моделей, продаваемых в Европе. . . . .	107
Сканер не включается. . . . .	93	Стандарты и разрешения для моделей, продаваемых в Австралии. . . . .	107
Проблемы при начале сканирования. . . . .	94		
Не получается запустить Epson Scan 2. . . . .	94	<b>Помощь</b>	
Нажатие на кнопку сканера не приводит к запуску нужного приложения. . . . .	94	Веб-сайт технической поддержки. . . . .	109
Проблемы с подачей бумаги. . . . .	94		
В сканер затягивается несколько оригиналов. . . . .	94		
Извлечение смятых оригиналов из сканера. . . . .	95		

**Содержание**

Обращение в службу технической поддержки Epson. . . . .	109
Перед обращением в компанию Epson. . . . .	109
Помощь пользователям в Европе. . . . .	110
Помощь пользователям в Тайване. . . . .	110
Помощь пользователям в Австралии. . . . .	110
Помощь пользователям в Сингапуре. . . . .	111
Помощь пользователям в Таиланде. . . . .	111
Помощь пользователям во Вьетнаме. . . . .	112
Помощь пользователям в Индонезии. . . . .	112
Помощь пользователям в Гонконге. . . . .	114
Помощь пользователям в Малайзии. . . . .	114
Помощь пользователям в Индии. . . . .	115
Помощь пользователям на Филиппинах. . . . .	115

# О данном руководстве

---

## Общие сведения о руководствах

Последние версии перечисленных ниже руководств доступны на веб-сайте поддержки Epson.

<http://www.epson.eu/Support> (Европа);

<http://support.epson.net/> (за пределами Европы).

- Руководство по установке (печатное руководство)

Содержит информацию об установке устройства и установке приложения.

- Руководство пользователя (цифровое руководство)

Содержит инструкции по использованию, обслуживанию устройства и устранению соответствующих неисправностей.

Помимо приведенных выше руководств, можно просмотреть справку, включенную в различные приложения Epson.

---

## Эмблемы и символы



### **Предостережение:**

Необходимо соблюдать инструкции во избежание получения травм.



### **Важно:**

Необходимо соблюдать инструкции, чтобы не повредить оборудование.

### **Примечание:**

Дополнительная и справочная информация.

### **Соответствующая информация**

➔ Ссылки на соответствующие разделы.

---

## Описания в этом руководстве

- Снимки экрана приложений взяты из ОС Windows 10 или Mac OS X v10.10.x. Содержимое этих экранов различается в зависимости от модели устройства и ситуации.
- Иллюстрации, используемые в этом руководстве, предназначены исключительно для справки. Несмотря на то, что они незначительно отличаются от фактического устройства, методы выполнения действий остаются такими же.

---

## Ссылки на операционные системы

### Windows

В этом руководстве термины Windows 10, Windows 8.1, Windows 8, Windows 7, Windows Vista, Windows XP, Windows Server 2012 R2, Windows Server 2012, Windows Server 2008 R2, Windows Server 2008, Windows Server 2003 R2 и Windows Server 2003 относятся к следующим операционным системам. Кроме того, Windows используется для ссылки на любую версию ОС Windows.

- Операционная система Microsoft® Windows® 10
- Операционная система Microsoft® Windows® 8.1
- Операционная система Microsoft® Windows® 8
- Операционная система Microsoft® Windows® 7
- Операционная система Microsoft® Windows Vista®
- Операционная система Microsoft® Windows® XP Service Pack 3
- Операционная система Microsoft® Windows® XP Professional x64 Edition Service Pack 2
- Операционная система Microsoft® Windows Server® 2012 R2
- Операционная система Microsoft® Windows Server® 2012
- Операционная система Microsoft® Windows Server® 2008 R2
- Операционная система Microsoft® Windows Server® 2008
- Операционная система Microsoft® Windows Server® 2003 R2
- Операционная система Microsoft® Windows Server® 2003 Service Pack 2

### Mac OS X

В этом руководстве Mac OS X v10.11.x обозначает OS X El Capitan, Mac OS X v10.10.x обозначает OS X Yosemite, Mac OS X v10.9.x обозначает OS X Mavericks, а Mac OS X v10.8.x обозначает OS X Mountain Lion. Кроме того, Mac OS X используется для ссылки на Mac OS X v10.11.x, Mac OS X v10.10.x, Mac OS X v10.9.x, Mac OS X v10.8.x, Mac OS X v10.7.x и Mac OS X v10.6.8.



# Важные указания

---

## Инструкции по безопасности

Для безопасного использования устройства следует внимательно прочесть и выполнять данные инструкции. Сохраните это руководство для дальнейшего использования. Следуйте всем указаниям и предупреждениям на устройстве.

- ❑ Некоторые символы нанесены на устройство с целью обеспечения безопасной и правильной работы. Посетите следующий веб-сайт для получения информации о значении символов.  
<http://support.epson.net/symbols>
- ❑ Размещайте устройство на плоской устойчивой поверхности, которая шире основания устройства в любом направлении. При установке устройства около стены оставляйте между ним и стеной промежуток не менее 10 см.
- ❑ Поставьте устройство вблизи от компьютера, чтобы не натягивать интерфейсный кабель. Не устанавливайте и не храните устройство и адаптер переменного тока на открытом воздухе, в сильно загрязненных или запыленных местах, рядом с источниками воды и тепла, в местах, подверженных ударам, вибрации или резким изменениям температуры или влажности, при высокой температуре или влажности, на прямом солнечном свете или под сильными источниками света.
- ❑ Не работайте с устройством с мокрыми руками.
- ❑ Устройство должно находиться рядом с электрической розеткой, от которой адаптер питания можно легко отсоединить.
- ❑ Шнуры питания адаптера переменного тока следует прокладывать в местах, где они не будут истираться, изнашиваться, сплющиваться, скручиваться и подвергаться порезам. Не ставьте предметы на шнур питания и следите за тем, чтобы на адаптер переменного тока и шнур питания не наступали и не переступали через них. С особой внимательностью необходимо следить за отсутствием сгибов на конце шнура.
- ❑ Используйте только шнур питания, входящий в комплект устройства. Запрещается использовать шнур питания с любым другим оборудованием. Использование любых других шнуров с устройством, а также использование шнура от устройства с другим оборудованием может привести к пожару или поражению электрическим током.
- ❑ Используйте только адаптер переменного тока и кабель USB, входящий в комплект устройства. Применение любого другого адаптера или кабеля USB может привести к пожару, поражению электрическим током или повреждениям.
- ❑ Адаптер переменного тока предназначен для использования только с тем устройством, с которым он поставляется. Не пытайтесь использовать его с другими электронными устройствами, если это не оговорено в инструкции.
- ❑ Используйте только источник питания того типа, который указан на заводской этикетке адаптера переменного тока. Подключайте сканер только к обычной электрической розетке при помощи шнура питания для переменного тока, отвечающего соответствующим местным стандартам безопасности.
- ❑ При подключении данного продукта к компьютеру или другому устройству с помощью кабеля убедитесь в правильности ориентации разъемов. Каждый разъем можно подключить лишь одним способом. Если вставить разъем неправильно, можно повредить оба устройства, соединенные кабелем.
- ❑ Не подключайте устройства к розеткам, от которых питаются регулярно включающиеся и выключающиеся фотокопировальные аппараты или системы кондиционирования.

## Важные указания

- Если вы подключаете устройство через удлинитель, убедитесь, что общая нагрузка от всех устройств, подключенных к этому удлинителю, не превышает максимально допустимую. Также убедитесь, что общая нагрузка от всех устройств, подключенных к удлинителю, не превышает максимально допустимую розеткой.
- Не разбирайте, не вносите изменения и не пытайтесь починить электрический кабель или устройство своими силами, кроме способов, явно описанных в прилагаемом руководстве.
- Не вставляйте предметы в любые отверстия устройства, так как они могут прикоснуться к точкам высокого напряжения и вызвать короткое замыкание. Остерегайтесь поражения электрическим током.
- Если вилка повреждена, замените весь кабель или обратитесь к квалифицированному электрику. Если вилку устанавливается предохранитель, убедитесь, что вы заменили его предохранителем подходящего размера и номинала.
- В следующих случаях следует отключить устройство и адаптер переменного тока и отдать на обслуживание квалифицированному сотруднику: в устройство или адаптер переменного тока попала жидкость; адаптер переменного тока или вилка повреждены; устройство или адаптер переменного тока упали или их корпуса повреждены; устройство или адаптер переменного тока работают неправильно или заметно снизилась их производительность. (Не пытайтесь сделать регулировки, которые не описаны в инструкции по эксплуатации.)
- Отключите устройство и адаптер переменного тока перед очисткой. Для очистки используйте только влажную ткань. Не используйте жидкости или аэрозольные средства, если иное не указано в руководствах к устройству.
- Если вы не планируете использовать устройство в течение долгого периода времени, обязательно отключите адаптер переменного тока от электрической розетки.
- После замены расходных материалов надлежащим образом утилизируйте их, следуя региональным правилам и нормативам. Не разбирайте их.

---

## Ограничения на копирование

Пользователи сканера обязаны выполнять следующие ограничения, чтобы гарантировать ответственное и законное использование устройства.

Копирование следующих документов преследуется по закону:

- Банковские векселя, денежные знаки, рыночные государственные ценные бумаги, правительственные и муниципальные долговые обязательства.
- непогашенные почтовые марки, проштампованные почтовые открытки и другие официальные почтовые предметы.
- Правительственные гербовые марки и ценные бумаги, выпущенные в ходе судопроизводства.

Копирование следующих документов требует осторожности:

- Частные реализуемые ценные бумаги (акции, векселя, чеки и т. д.), ежемесячные пропуска, концессионные документы и т. д.
- Паспорта, водительские удостоверения, свидетельства о пригодности, дорожные пропуска, акцизные марки, билеты и т. д.

### **Примечание:**

*Копирование следующих документов может преследоваться по закону.*

Ответственное использование материалов, защищенных авторским правом:

### **Важные указания**

Устройства могут быть неправомерно использованы для копирования защищенных авторским правом материалов. Если у вас нет разрешения уполномоченного лица, то перед копированием опубликованных материалов необходимо получить разрешение у владельца авторских прав.

# Общая информация о сканере

## Наименование и функции деталей

### Передняя сторона

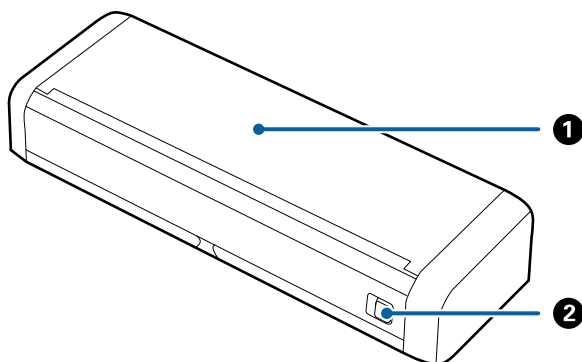

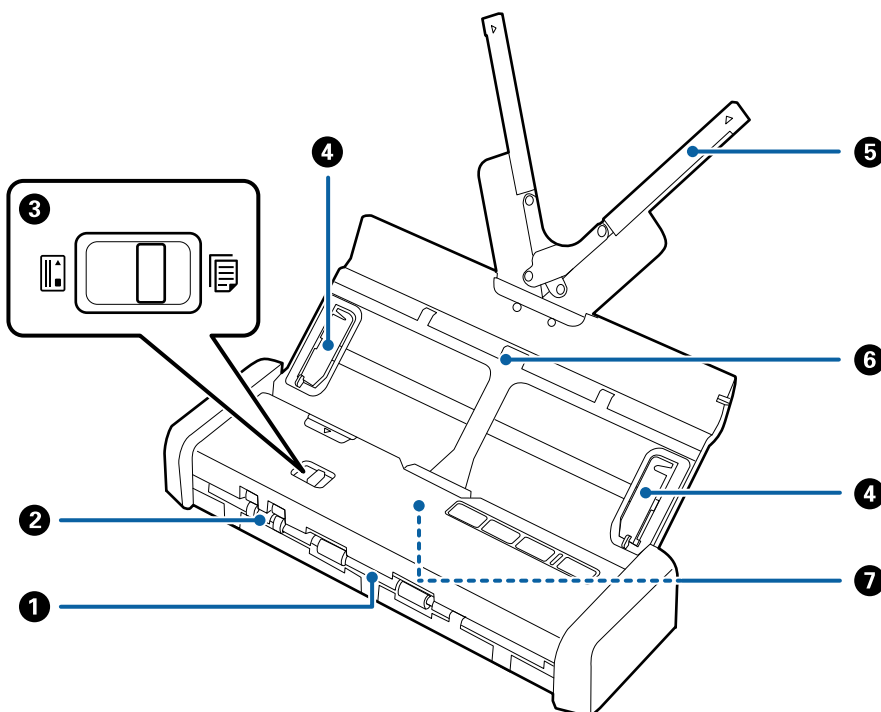

1	Входной лоток	Сдвиньте рычажок открытия входного лотка влево и поднимите входной лоток для его открытия.
2	Рычажок открытия входного лотка	



1	Выходное гнездо	Извлеките отсканированные оригиналы.
2	Гнездо для карты	Загрузка пластиковых карт. При вставке пластиковой карты в гнездо для карт карта автоматически продвигается до начальной точки.

### Общая информация о сканере

3	Регулятор подачи	Установите регулятор подачи в положение для работы с пластиковыми картами или другими оригиналами.		
			ADF (сканирование)	Сканирование оригиналов с помощью ADF
			Карта (сканирование)	Сканирование пластиковых карт с помощью гнезда для карт
4	Направляющие кромки листа	Предназначены для прямой подачи оригиналов в сканер. Переместите к кромкам оригиналов.		
5	Удлинитель подающего лотка	Выполняет загрузку оригиналов. Вытяните удлинитель лотка, если размер оригиналов не позволяет им поместиться в подающем лотке. Это предотвратит изгибание и застревание бумаги.  Не загружайте пластиковую карту во входной лоток. Вставьте ее в гнездо для карты.		
6	Входной лоток			
7	ADF (Automatic Document Feeder)	Выполняет автоматическую подачу загруженных оригиналов		

### Задняя часть

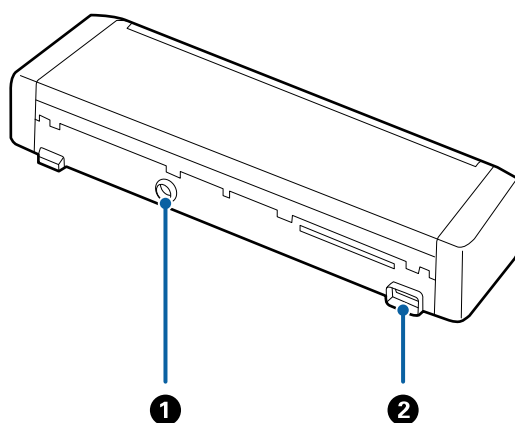

1	Разъем питания	Служит для подключения адаптера переменного тока.
2	Разъем USB	Служит для подсоединения кабеля USB.

## Общая информация о сканере

### Внутренняя часть

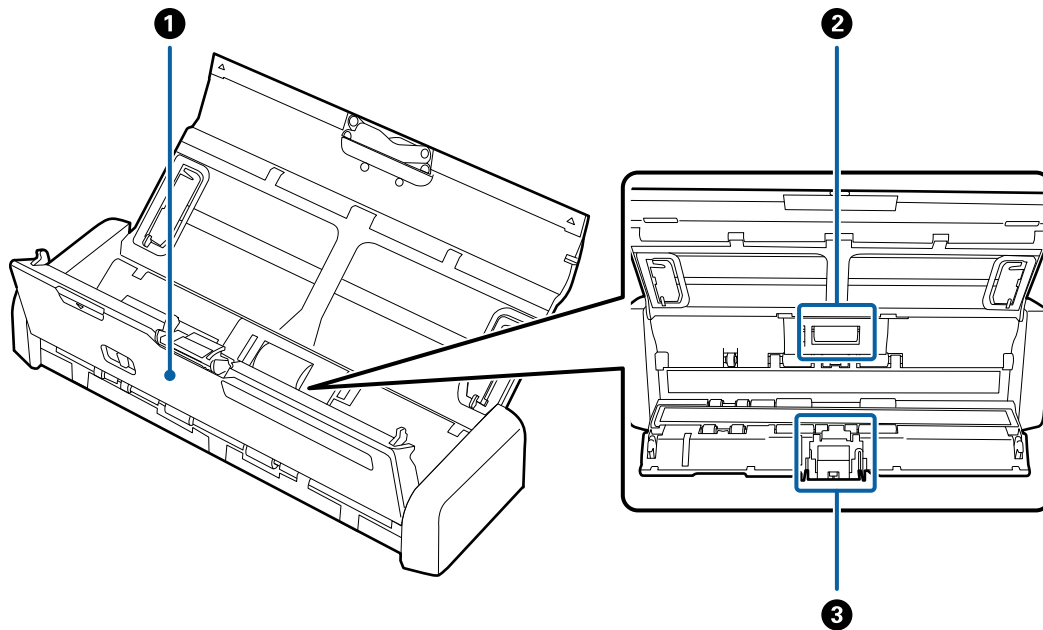

1	Крышка сканера	Потяните за крышку сканера на отметке ▼, чтобы открыть крышку при очистке внутри сканера и извлечении замятой бумаги.
2	Ролик захвата бумаги	Подача оригиналов. Необходимо выполнить замену по достижении установленного количества сканирований.
3	Разделительная пластина	Выполняет подачу оригиналов по одному листу. Необходимо выполнить замену по достижении установленного количества сканирований.

### Соответствующая информация

➔ [«Очистка внутренних частей сканера» на стр. 77](#)

# Кнопки и индикаторы на панели управления

## Кнопки и индикаторы

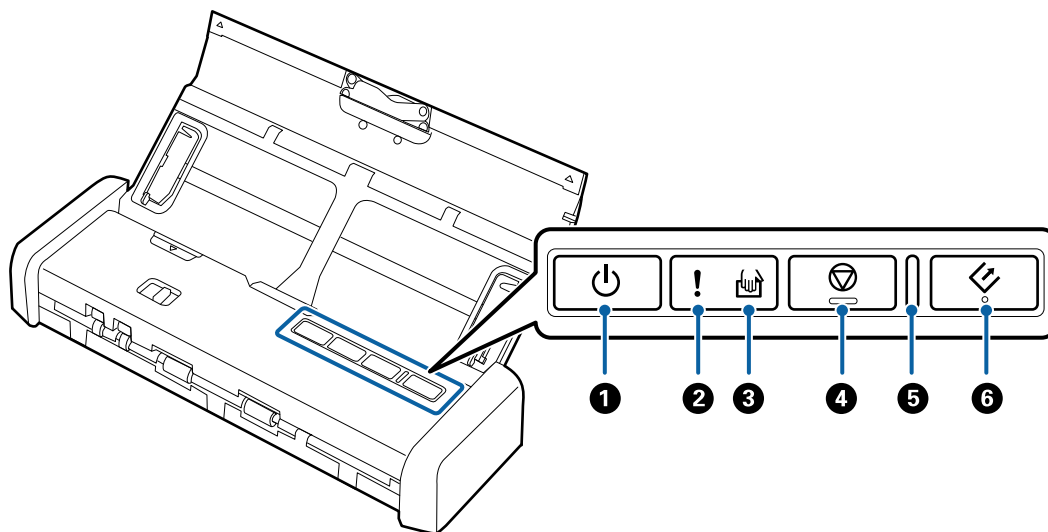

1		Кнопка питания	Включает и выключает сканер.	
2		Индикатор ошибки	Произошла ошибка. См. раздел «Световые индикаторы ошибки» для получения дополнительной информации.	
3		Индикатор автоматического режима подачи	Сканер работает в автоматическом режиме подачи. Сканирование начинается сразу после размещения оригинала в подающем лотке.	
4		Кнопка «Стоп»	<input type="checkbox"/> Прекращает процесс сканирования. <input type="checkbox"/> Останавливает режим автоматической подачи.	
5	-	Индикатор готовности	Вкл.	Сканер готов к использованию. Если оригиналы загружены ADF, индикатор горит ярче.
			Мигание	Сканер выполняет сканирование, ожидает начала сканирования, обрабатывает данные или находится в спящем режиме.
			Выкл.	Сканер не готов к работе. Отсутствует питание, или произошла ошибка.
6		Кнопка «Пуск»	<input type="checkbox"/> Запускает процесс сканирования. <input type="checkbox"/> Нажмите при выполнении очистки внутренних частей сканера.	





### Соответствующая информация

- ➔ [«Размещение пластиковых карт» на стр. 44](#)
- ➔ [«Очистка внутренних частей сканера» на стр. 77](#)
- ➔ [«Индикаторы ошибок» на стр. 16](#)

## Общая информация о сканере

## Индикаторы ошибок

## Ошибки сканера

Индикаторы	Проблема	Решение
 горит Мигает индикатор готовности	Произошло замятие бумаги или захват нескольких листов.	Откройте крышку сканера и извлеките смятые оригиналы. Закройте крышку для сброса ошибки. Снова загрузите оригиналы.
	Открыта крышка сканера.	Закройте крышку сканера.
 мигает Мигает индикатор готовности Мигают одновременно	Произошла критическая ошибка.	Выключите питание и включите снова. Если ошибка остается, свяжитесь с продавцом.
 горит  горит	Ошибка обновления микропрограммного обеспечения. Сканер работает в режиме восстановления.	Выполните следующие операции, чтобы попытаться повторно обновить микропрограммное обеспечение. <ol style="list-style-type: none"> <li>1. Убедитесь, что адаптер переменного тока подключен к сканеру.</li> <li>2. Для получения дополнительных инструкций зайдите на сайт Epson.</li> </ol>

## Соответствующая информация

➔ [«Извлечение смятых оригиналов из сканера» на стр. 95](#)

## Информация о приложениях

В этом разделе содержится информация о программном обеспечении для вашего сканера. Последние версии ПО могут быть установлены с веб-сайта Epson.

## Epson Scan 2

Epson Scan 2 — драйвер управления сканером, включающий в себя широкий выбор настроек сканирования. Он позволяет работать со сканером из отдельного приложения или из любого приложения с поддержкой протокола TWAIN.

Дополнительные сведения по использованию этого приложения см. в разделе Epson Scan 2.

## Document Capture Pro/Document Capture

Это приложение позволяет изменять порядок страниц или корректировать поворот данных изображения, а затем сохранять данные, отправлять их по электронной почте, на сервер или в облачную службу. Сохранение часто используемых настроек сканирования в качестве задачи позволит автоматически вызывать их при сканировании простым выбором этой задачи.



## Общая информация о сканере

Document Capture Pro доступен только для Windows. В Mac OS X используйте Document Capture.

Дополнительные сведения по использованию этого приложения см. в разделе Document Capture Pro.

### Presto! BizCard

Приложение Presto! BizCard от компании NewSoft обеспечивает полный спектр функций управления контактами для добавления информации с визитных карточек без необходимости ручного ввода. Используйте систему распознавания BizCard для сканирования визитных карточек, редактирования и синхронизации информации с наиболее часто используемым ПО управления персональными БД. Вы можете легко сохранять информацию о своих контактах и управлять ею.

### EPSON Software Updater

EPSON Software Updater — это приложение, которое проверяет наличие новых или обновленных приложений в Интернете и устанавливает их.

Можно также обновить цифровую версию руководства по эксплуатации сканера.

**Примечание:**

Операционные системы семейства Windows Server не поддерживаются.

---

## Сведения о расходных материалах

### Коды ролика захвата бумаги

Компоненты должны заменяться при достижении установленного количества сканирований. Узнать количество выполненных сканирований можно в программе Epson Scan 2 Utility.



Наименование детали	Коды	Срок службы
Ролик захвата бумаги	V12B819251 V12B819261 (только для Китая) V12B819311 (только для Индии, Бангладеша, Бутана, Мальдивских островов, Шри-Ланки и Непала)	100,000 *

\* Это количество было определено с использованием тестовых оригиналов Epson и является значением, определяющим периодичность замены деталей. Периодичность замены может варьироваться в зависимости от типа бумаги: например, при работе с бумагой, создающей много пыли, либо с бумагой с грубой поверхностью необходимость замены деталей может наступить раньше.

### Соответствующая информация

- ➔ «Замена ролика захвата бумаги» на стр. 84
- ➔ «Сброс количества сканирований» на стр. 88

## Общая информация о сканере

### Коды разделительной пластины

Компоненты должны заменяться при достижении установленного количества сканирований. Узнать количество выполненных сканирований можно в программе Epson Scan 2 Utility.

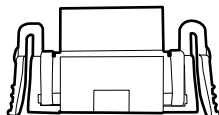

Наименование детали	Коды	Срок службы
Разделительная пластина	V12B819271 V12B819281 (только для Китая) V12B819321 (только для Индии, Бангладеша, Бутана, Мальдивских островов, Шри-Ланки и Непала)	10,000 *

\* Это количество было определено с использованием тестовых оригиналов Epson и является значением, определяющим периодичность замены деталей. Периодичность замены может варьироваться в зависимости от типа бумаги: например, при работе с бумагой, создающей много пыли, либо с бумагой с грубой поверхностью необходимость замены деталей может наступить раньше.

#### Соответствующая информация

- ➔ «Замена разделительной пластины» на стр. 87
- ➔ «Сброс количества сканирований» на стр. 88

# Характеристики и размещение оригиналов

## Характеристики оригиналов для сканирования с использованием ADF

В этом разделе приводятся характеристики и состояние оригиналов, которые могут быть загружены с помощью ADF.

### Общие характеристики сканируемых оригиналов

Тип оригинала	Толщина	Размер
Обычная бумага	От 51,8 до 128 г/м <sup>2</sup>	Максимально: 215,9 × 1117,6 мм (8,5 × 44 дюйма)
Качественная бумага	От 50,8 × 70 мм до 100 × 148 мм (от 2 × 2,8 дюйма до 3,9 × 5,8 дюйма): 51,8–230 г/м <sup>2</sup>	Минимально: 50,8 × 70 мм (2,0 × 2,8 дюйма)
Бумага из переработанных материалов		Загружаемый размер зависит от типа оригиналов.
Почтовая карточка		
Визитная карточка		
Конверты		

#### Примечание:

- Все оригиналы должны быть ровными с того края, с которого осуществляется подача.
- Убедитесь, что волнистость края, с которого осуществляется подача оригиналов, находится в допустимых пределах.
  - ❶ и ❷ не должны превышать 2 мм, если ❸ не меньше 30 мм.

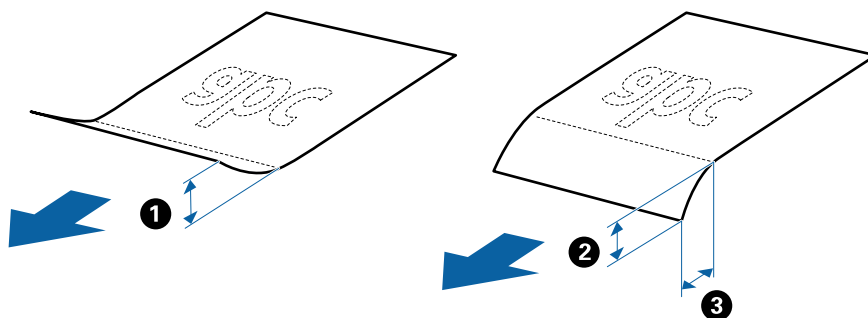

### Характеристики оригиналов стандартных размеров

Ниже приведены характеристики оригиналов стандартного размера, которые можно загрузить в ADF.

## Характеристики и размещение оригиналов

Размер	Габаритные размеры	Толщина	Тип бумаги	Емкость загрузки *
A4	210×297 мм (8,3×11,7 дюйма)	51,8–128 г/м <sup>2</sup>	Обычная бумага Качественная бумага Бумага из переработанных материалов	Толщина стопки оригиналов: до 2 мм (0,07 дюйма) 64 г/м <sup>2</sup> : 25 листов 80 г/м <sup>2</sup> : 20 листов 128 г/м <sup>2</sup> : 12 листов Емкость загрузки зависит от типа бумаги.
Letter	215,9×279,4 мм (8,5×11 дюйма)			
Legal	215,9×355,6 мм (8,5×14 дюйма)			
B5	182×257 мм (7,2×10,1 дюйма)			
A5	148×210 мм (5,8×8,3 дюйма)			
B6	128×182 мм (5,0×7,2 дюйма)			
A6	105×148 мм (4,1×5,8 дюйма)			
Визитная карточка	55 ×89 мм (2,1×3,4 дюйма)	128–230 г/м <sup>2</sup>		Толщина стопки оригиналов: до 2 мм (0,07 дюйма) 190 г/м <sup>2</sup> : 8 листов 220 г/м <sup>2</sup> : 6 листов
Почтовые карточки	100×148 мм (3,9×5,8 дюйма)	128–230 г/м <sup>2</sup>	Обычная бумага Качественная бумага Бумага из переработанных материалов	Толщина стопки оригиналов: до 2 мм (0,07 дюйма) 190 г/м <sup>2</sup> : 8 листов 220 г/м <sup>2</sup> : 6 листов

\* Можно пополнять стопку оригиналов до максимальной емкости во время сканирования.

## Характеристики длинных листов бумаги

Ниже приведены характеристики длинных листов бумаги, которые могут быть загружены в сканер.

Размер	Толщина	Тип бумаги	Емкость загрузки
Ширина: от 50,8 до 215,9 мм (от 2,0 до 8,5 дюйма) Длина: от 368,3 до 1117,6 мм (от 14,5 до 44 дюймов)	От 51,8 до 128 г/м <sup>2</sup>	Обычная бумага Качественная бумага Бумага из переработанных материалов	1 лист

## Характеристики и размещение оригиналов

### Характеристики квитанций

Ниже приведены характеристики квитанций, которые могут быть загружены в сканер.

Размер	Толщина	Тип бумаги	Емкость загрузки
Максимально: 76,2 × 355,6 мм (3,0 × 14 дюймов) Минимально: 76,2 × 76,2 мм (3,0 × 3,0 дюйма)	От 53 до 77 г/м <sup>2</sup>	Обычная бумага Качественная бумага Бумага из переработанных материалов	1 лист *

\* Квитанции должны сканироваться в режиме автоматической подачи. Одновременно можно загрузить только одну квитанцию, которую необходимо поддерживать для обеспечения хорошего качества сканирования.

### Характеристики толстых оригиналов

Ниже приведены характеристики толстых оригиналов, например визитных карточек или открыток, которые можно загрузить в сканер.

Размер	Толщина	Емкость загрузки	Направление загрузки
От 50,8 × 70 мм до 100 × 148 мм (от 2 × 2,8 дюйма до 3,9 × 5,8 дюйма)	128–230 г/м <sup>2</sup>	Толщина стопки оригиналов: до 2 мм (0,07 дюйма) 190 г/м <sup>2</sup> : 8 листов 220 г/м <sup>2</sup> : 6 листов	Вертикально (книжная ориентация)

### Характеристики конвертов

Ниже приведены характеристики конвертов, которые могут быть загружены в сканер.

Габаритные размеры	Толщина	Емкость загрузки
120 × 235 мм (4,72 × 9,25 дюйма)	0,38 мм (0,015 дюйма) или менее	1 конверт
92 × 165 мм (3,62 × 6,5 дюйма)		

### Типы оригиналов, работа с которыми требует особой осторожности

Оригиналы следующих типов, возможно, не получится успешно отсканировать.

- Оригиналы с неровной поверхностью, такие как фирменные бланки для писем.
- Оригиналы со следами смятия и переломами
- Оригиналы с ярлыками или наклейками
- Оригиналы из безуглеродной бумаги
- Оригиналы со следами коробления

## Характеристики и размещение оригиналов

- Бумага с покрытием
- Термобумага
- Оригиналы с отверстиями для скоросшивателя
- Оригиналы с загнутыми углами
- Квитанции длиной свыше 355,6 мм (14 дюймов)
- Толстые оригиналы

### Примечание:

- Безуглеродная бумага содержит химические вещества, которые могут повредить ролики при частом застревании бумаги; произведите очистку ролика захвата бумаги и разделительной пластины.
- Наклейки или ярлыки должны быть надежно приклеены к оригиналам без следов выступающего клея.
- Попробуйте выровнять оригиналы со следами коробления перед сканированием.

### Соответствующая информация

➔ [«Обслуживание» на стр. 77](#)

## Типы оригиналов, сканирование которых выполнять нельзя

Сканирование следующих типов оригиналов выполнять запрещается.

- Фото
- Фотобумага
- Буклеты
- Оригиналы на небумажной основе (прозрачной пленке, ткани, металлической фольге)
- Оригиналы со скрепками или скобами
- Оригиналы со следами клея
- Порванные оригиналы
- Сильно измятые или покоробленные оригиналы
- Прозрачные оригиналы, например, на пленке для проекторов
- Оригиналы со слоем копировальной бумаги
- Оригиналы с невысохшими чернилами
- Оригиналы с наклейками
- Оригиналы с перфорацией
- Пластиковые карты, соответствующие типу ISO781A ID-1 \*
- Ламинированные карты размером ISO781A ID-1 \*

\* Эти карты можно сканировать из гнезда для карт.

### Соответствующая информация

- ➔ [«Размещение оригиналов стандартного размера в ADF» на стр. 23](#)
- ➔ [«Размещение длинной бумаги в ADF» на стр. 28](#)
- ➔ [«Помещение квитанций в ADF» на стр. 33](#)

## Характеристики и размещение оригиналов

- ➔ «Размещение толстых оригиналов в ADF» на стр. 37
- ➔ «Размещение конвертов в ADF» на стр. 40
- ➔ «Размещение пластиковых карт в гнезде для карт» на стр. 43

## Характеристики пластиковых карт для сканирования из гнезда для карт

Ниже приведены характеристики пластиковых карт, которые можно загружать в сканер через гнездо для карт.

### Примечание:

- Вы можете сканировать пластиковые карты из гнезда для карт на лицевой стороне. Невозможно сканировать через ADF.
- Хотя вы не можете сканировать карты через ADF, можно оставить **Автоматический податчик документов** как значение параметра **Источник документа** в приложении *Epson Scan 2*.

Размер	Тип карточки	Толщина	Емкость загрузки	Направление загрузки
ISO781A ID-1 54,0 × 85,6 мм (2,1 × 3,3 дюйма)	Без тиснения	1,0 мм (0,04 дюйма) и менее	1 карточка	Вертикально (книжная ориентация)

## Типы карт, работа с которыми требует особой осторожности

Карты следующих типов, возможно, не получится успешно отсканировать.

- Пластиковые карты типа ISO781A ID-1 с рифлением (толщина должна быть не более 1,24 мм (0,05 дюйма))
- Ламинированные карты размера ISO781A ID-1 (толщина должна быть не более 0,6 мм (0,02 дюйма))

### Соответствующая информация

- ➔ «Размещение пластиковых карт в гнезде для карт» на стр. 43

## Размещение оригиналов стандартного размера в ADF

### Характеристики оригиналов стандартных размеров

Ниже приведены характеристики оригиналов стандартного размера, которые можно загрузить в ADF.

## Характеристики и размещение оригиналов

Размер	Габаритные размеры	Толщина	Тип бумаги	Емкость загрузки *
A4	210×297 мм (8,3×11,7 дюйма)	51,8–128 г/м <sup>2</sup>	Обычная бумага Качественная бумага Бумага из переработанных материалов	Толщина стопки оригиналов: до 2 мм (0,07 дюйма) 64 г/м <sup>2</sup> : 25 листов 80 г/м <sup>2</sup> : 20 листов 128 г/м <sup>2</sup> : 12 листов Емкость загрузки зависит от типа бумаги.
Letter	215,9×279,4 мм (8,5×11 дюйма)			
Legal	215,9×355,6 мм (8,5×14 дюйма)			
B5	182×257 мм (7,2×10,1 дюйма)			
A5	148×210 мм (5,8×8,3 дюйма)			
B6	128×182 мм (5,0×7,2 дюйма)			
A6	105×148 мм (4,1×5,8 дюйма)			
Визитная карточка	55 ×89 мм (2,1×3,4 дюйма)	128–230 г/м <sup>2</sup>		Толщина стопки оригиналов: до 2 мм (0,07 дюйма) 190 г/м <sup>2</sup> : 8 листов 220 г/м <sup>2</sup> : 6 листов
Почтовые карточки	100×148 мм (3,9×5,8 дюйма)	128–230 г/м <sup>2</sup>	Обычная бумага Качественная бумага Бумага из переработанных материалов	Толщина стопки оригиналов: до 2 мм (0,07 дюйма) 190 г/м <sup>2</sup> : 8 листов 220 г/м <sup>2</sup> : 6 листов

\* Можно пополнять стопку оригиналов до максимальной емкости во время сканирования.



## Размещение оригиналов стандартного размера

1. Сдвиньте рычажок открытия входного лотка влево, откройте входной лоток и извлеките удлинитель входного лотка.

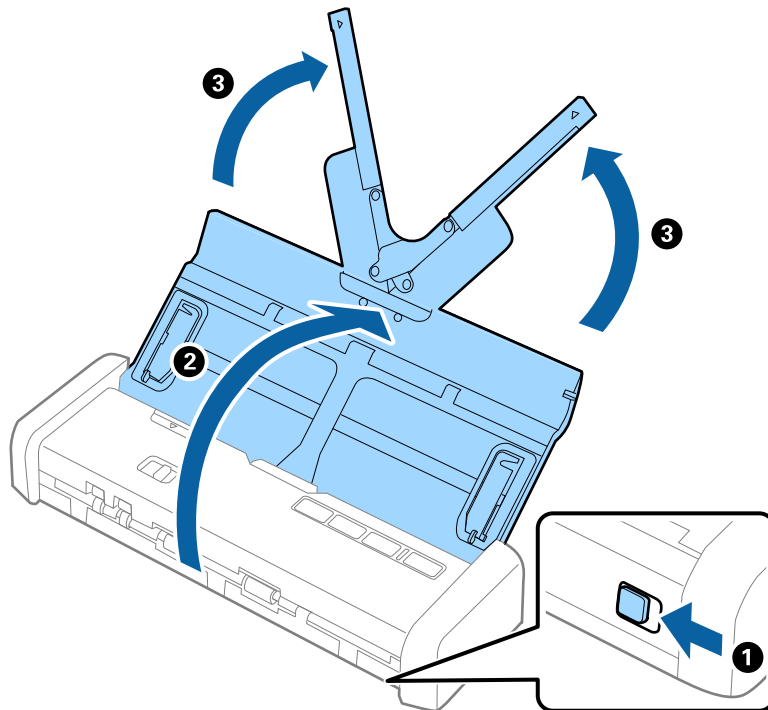

**Примечание:**

Убедитесь в наличии достаточного места перед лицевой стороной сканера для надлежащего извлечения оригиналов.

2. Убедитесь, что регулятор подачи установлен в положение  (ADF) и сканер включен.

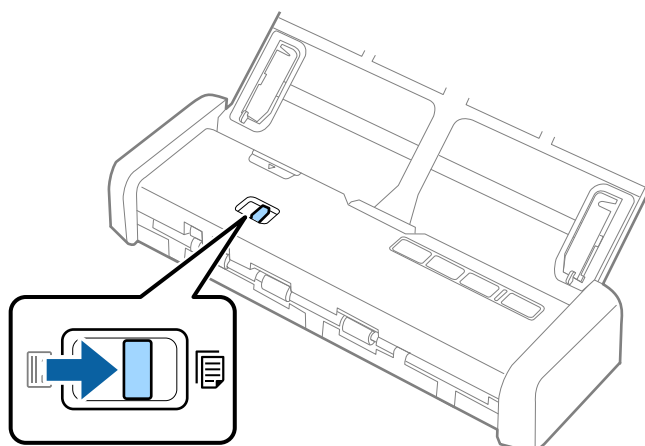

### Характеристики и размещение оригиналов

3. Поднимите направляющие края и полностью выдвиньте входной лоток.

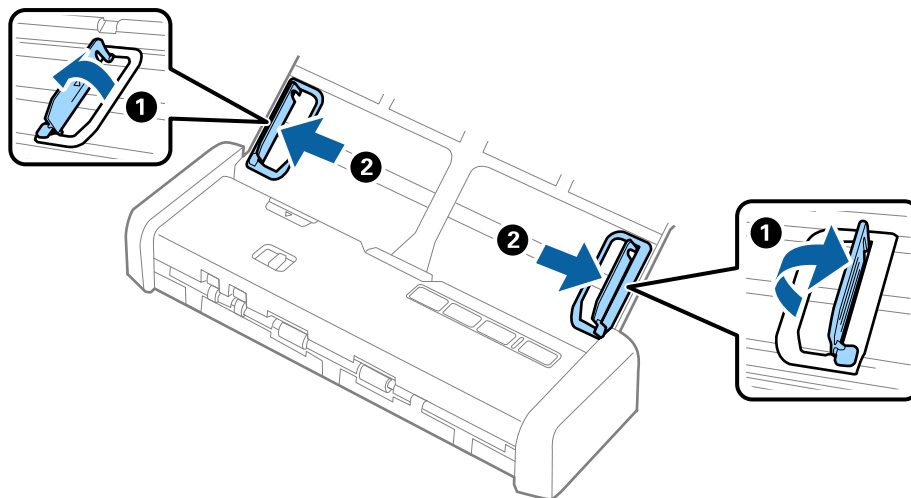

4. Разверните веером оригиналы.

Удерживая оба края оригиналов, разверните их веером несколько раз.

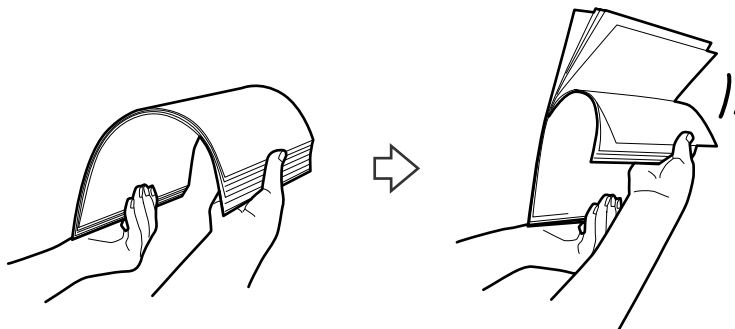

5. Совместите края оригиналов, уложив их изображением вниз, и сдвиньте передний край стопки клином.

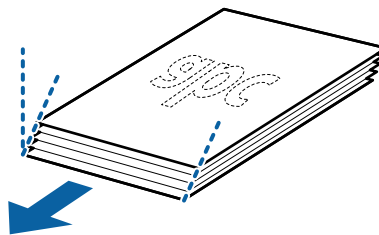

## Характеристики и размещение оригиналов

6. Загрузите оригиналы лицевой стороной вниз в подающий лоток так, чтобы передний край был направлен в сторону ADF.

Задвиньте оригиналы в ADF, пока не почувствуете сопротивление, а индикатор готовности не станет гореть ярче.

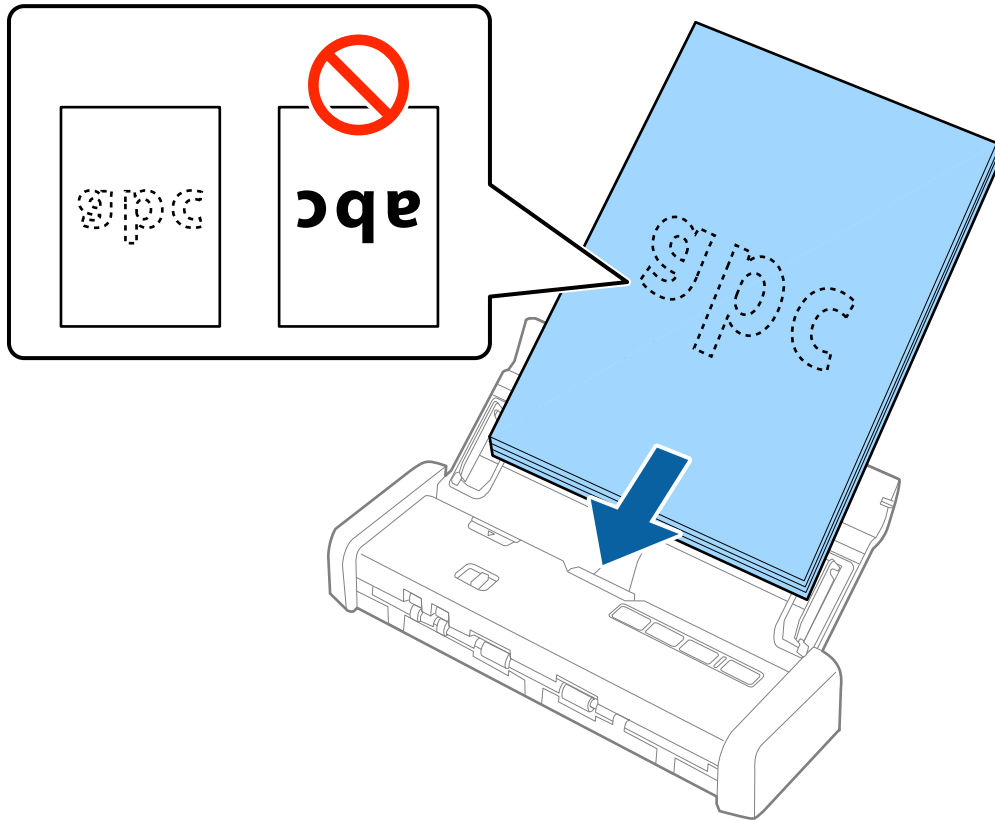

7. Подвиньте направляющие к краю оригиналов и убедитесь, что между направляющими и оригиналами нет зазора. В противном случае оригиналы могут повернуться при подаче.

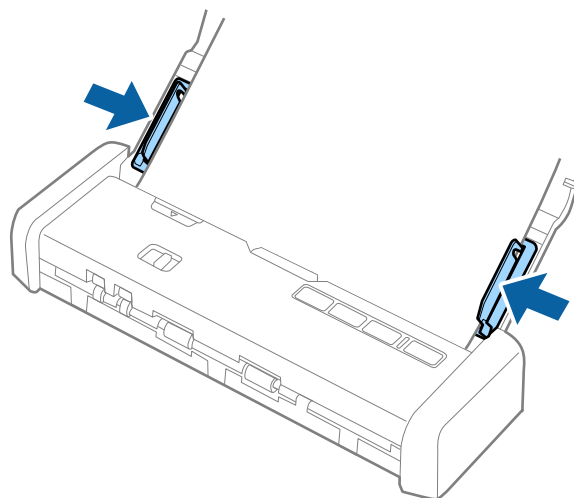

## Характеристики и размещение оригиналов

### Примечание:

- ❑ Можно предварительно просмотреть отсканированное изображение с помощью Epson Scan 2. Если необходимо выполнить предварительный просмотр, загрузите только первую страницу оригиналов во входной лоток. Страница извлекается после сканирования, и создается изображение предварительного просмотра. Снова загрузите извлеченную страницу вместе с остальными оригиналами.
- ❑ Если вы вставите стопку оригиналов и выполните предварительный просмотр, вторая страница немного зайдет в ADF. Откройте крышку сканера и извлеките оригинал из ADF, затем снова загрузите страницу вместе с первой страницей и остальными оригиналами.
- ❑ Кроме того, если вы отмените сканирование на середине стопки оригиналов, следующая страница немного зайдет в ADF и сканирование остановится. Необходимо открыть крышку сканера для извлечения страницы.

### Соответствующая информация

- ➔ «Базовые функции сканирования» на стр. 47
- ➔ «Расширенные функции сканирования» на стр. 58

---

## Размещение длинной бумаги в ADF

### Характеристики длинных листов бумаги

Ниже приведены характеристики длинных листов бумаги, которые могут быть загружены в сканер.

Размер	Толщина	Тип бумаги	Емкость загрузки
Ширина: от 50,8 до 215,9 мм (от 2,0 до 8,5 дюйма)  Длина: от 368,3 до 1117,6 мм (от 14,5 до 44 дюймов)	От 51,8 до 128 г/м <sup>2</sup>	Обычная бумага  Качественная бумага  Бумага из переработанных материалов	1 лист

## Размещение длинных листов бумаги

1. Сдвиньте рычажок открытия входного лотка влево и откройте входной лоток.

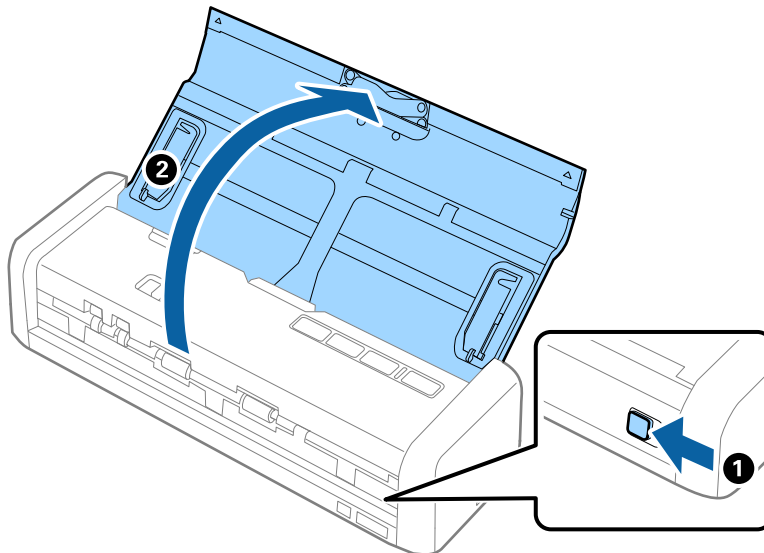

**Примечание:**

Не выдвигайте расширитель входного лотка.

2. Убедитесь, что селектор подачи установлен в положение  (ADF) и сканер включен.

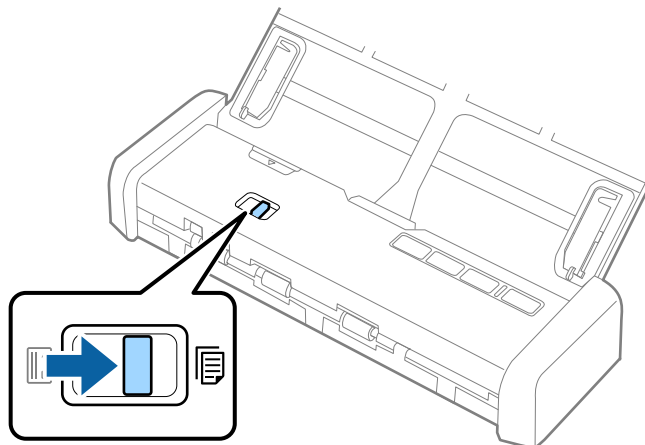

### Характеристики и размещение оригиналов

3. Поднимите направляющие края и полностью выдвиньте входной лоток.

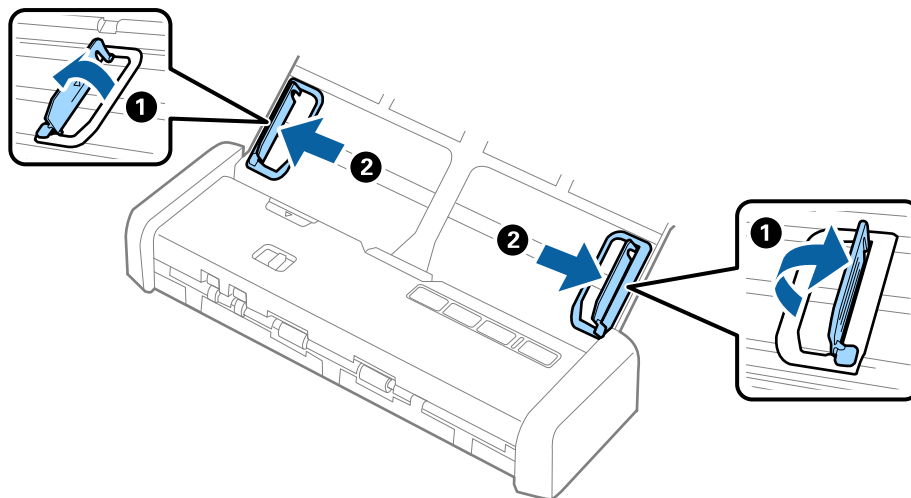

4. Загрузите оригиналы лицевой стороной вниз прямо в подающий лоток так, чтобы передний край был направлен в сторону ADF.

Задвиньте оригиналы в ADF, пока не почувствуете сопротивление, а индикатор готовности не станет гореть ярче.

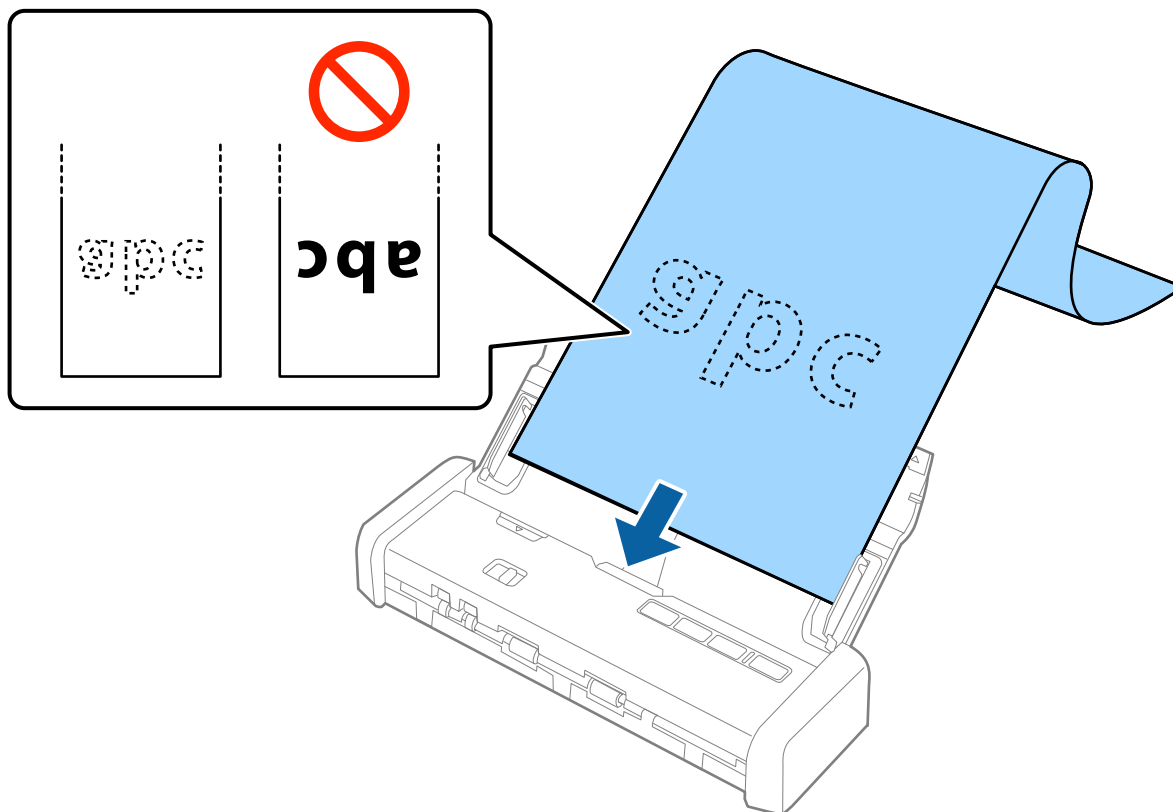

### Характеристики и размещение оригиналов

5. Подвиньте направляющие к краю длинных листов бумаги и убедитесь, что между направляющими и бумагой нет зазора. В противном случае оригиналы могут повернуться при подаче.

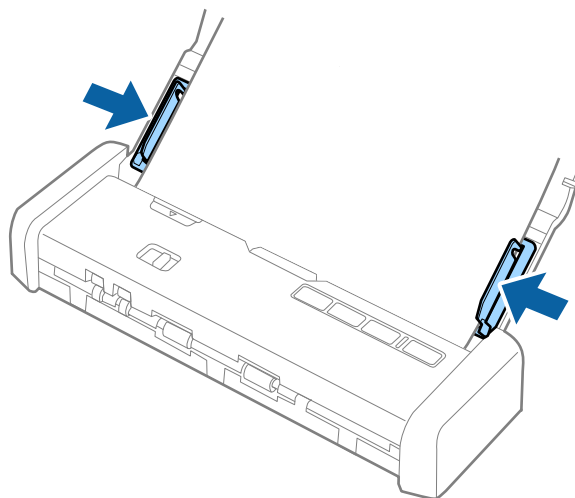

## Характеристики и размещение оригиналов

### Примечание:

- ❑ Можно сканировать длинную бумагу вплоть до 1 117,6 мм (44 дюйма) длиной с разрешением 300 точек на дюйм и меньше.
- ❑ Необходимо указать размер бумаги в программе Epson Scan 2. Вы можете указать размер бумаги в программе Epson Scan 2 тремя разными способами. Если длина листа не превышает 863,6 мм (34 дюйма), можно выбрать параметр **Автоопредел. (дл. бум.)** для автоматического определения размера.  
Если длина листа превышает 863,6 мм (34 дюйма), необходимо выбрать **Пользовательский** и ввести размер листа бумаги.  
Вы можете указать ширину и высоту бумаги или использовать параметр **Определить длину бумаги** вместо ввода высоты бумаги.
- ❑ Поддерживайте длинный лист бумаги у подающего лотка, так, чтобы он не выпал из ADF и со стороны выхода, чтобы бумага не выпала из выходного гнезда.

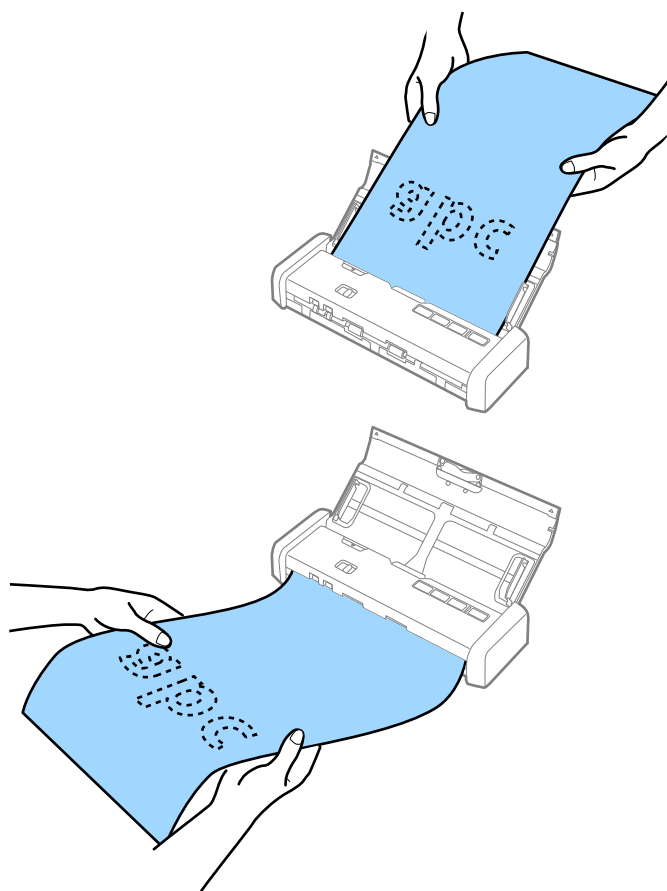

### Соответствующая информация

- ➔ «Необходимые настройки для особых типов оригиналов в Epson Scan 2» на стр. 50
- ➔ «Базовые функции сканирования» на стр. 47
- ➔ «Расширенные функции сканирования» на стр. 58



## Помещение квитанций в ADF

### Характеристики квитанций

Ниже приведены характеристики квитанций, которые могут быть загружены в сканер.

Размер	Толщина	Тип бумаги	Емкость загрузки
Максимально: 76,2 × 355,6 мм (3,0 × 14 дюймов) Минимально: 76,2 × 76,2 мм (3,0 × 3,0 дюйма)	От 53 до 77 г/м <sup>2</sup>	Обычная бумага Качественная бумага Бумага из переработанных материалов	1 лист *

\* Квитанции должны сканироваться в режиме автоматической подачи. Одновременно можно загрузить только одну квитанцию, которую необходимо поддерживать для обеспечения хорошего качества сканирования.

### Размещение квитанций

1. Сдвиньте рычажок открытия входного лотка влево и откройте входной лоток.

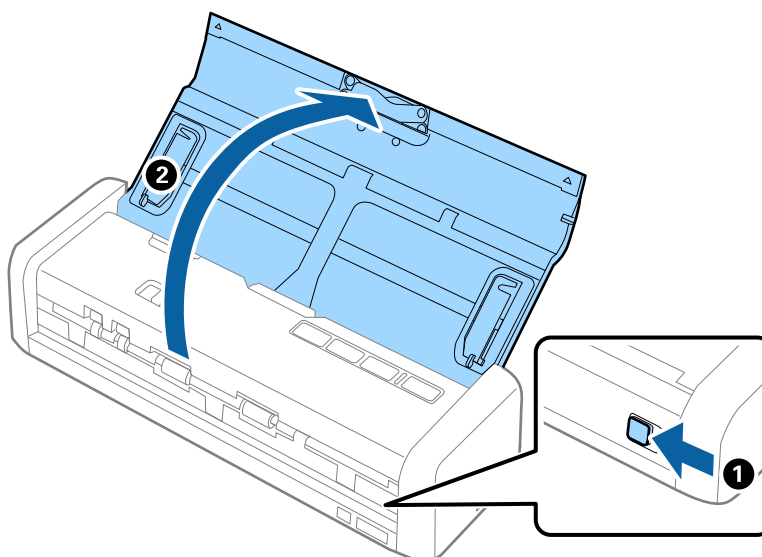

**Примечание:**

Не выдвигайте расширитель входного лотка.

## Характеристики и размещение оригиналов

2. Убедитесь, что селектор подачи установлен в положение  (ADF) и сканер включен.

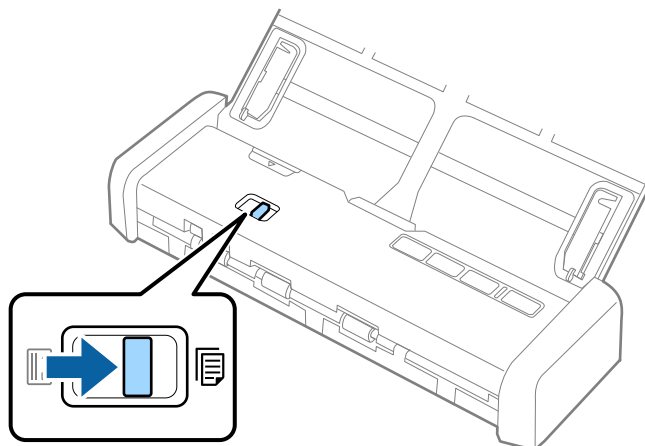

3. Запустите Epson Scan 2, выберите **Режим автоматической подачи**, затем щелкните **Сканировать** на вкладке **Главные настройки**. Индикатор **Режим автоматической подачи** на сканере включается.

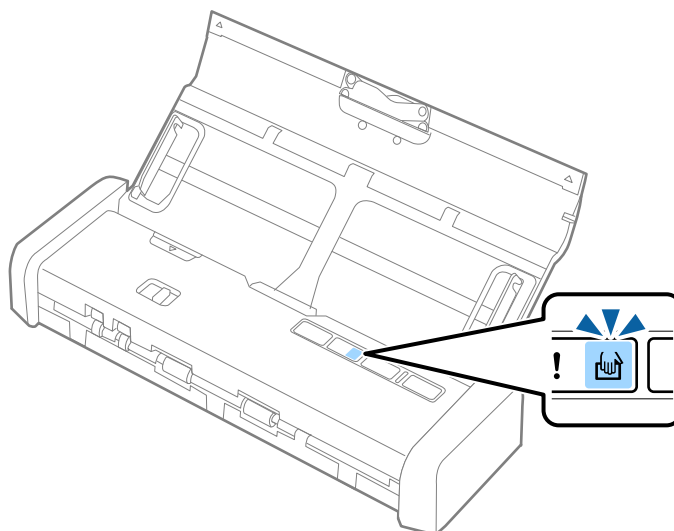

### Характеристики и размещение оригиналов

4. Поднимите направляющие края и отрегулируйте под ширину квитанции.

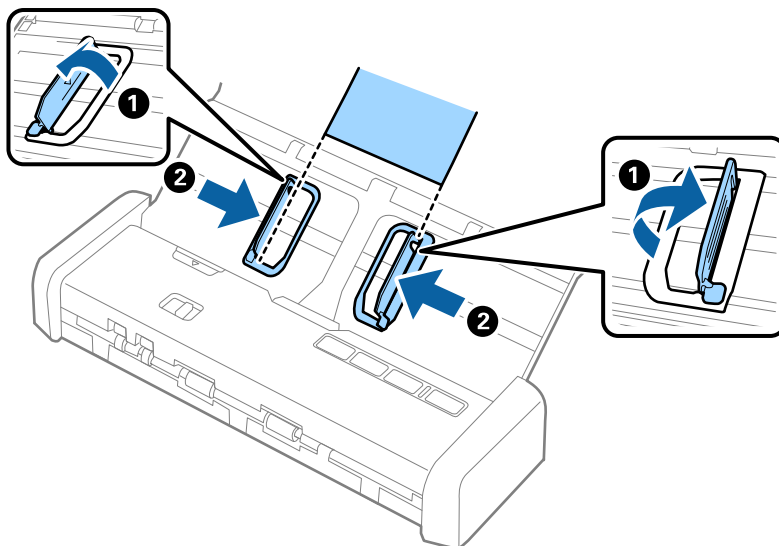

5. Придерживая квитанцию рукой, загрузите ее лицевой стороной вниз прямо в подающий лоток так, чтобы передний край был направлен в сторону ADF.

Продвигайте квитанцию в ADF, пока она не будет автоматически подана в ADF.

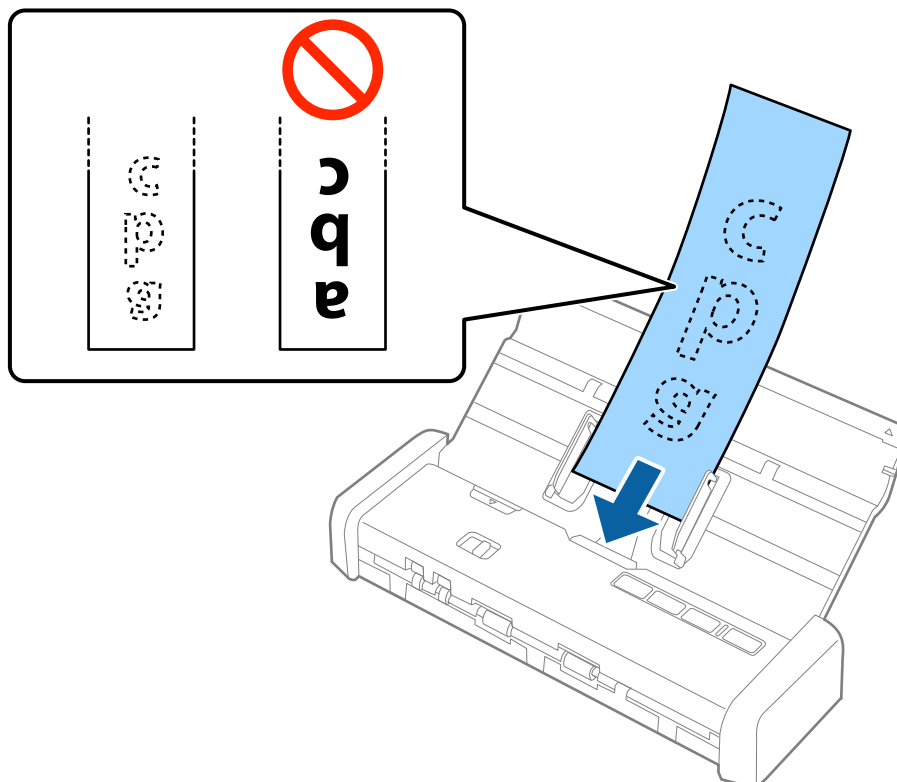

## Характеристики и размещение оригиналов

6. Квитанция автоматически подается в сканер, и сканер начинает работу. Придерживайте квитанцию рукой во время сканирования.

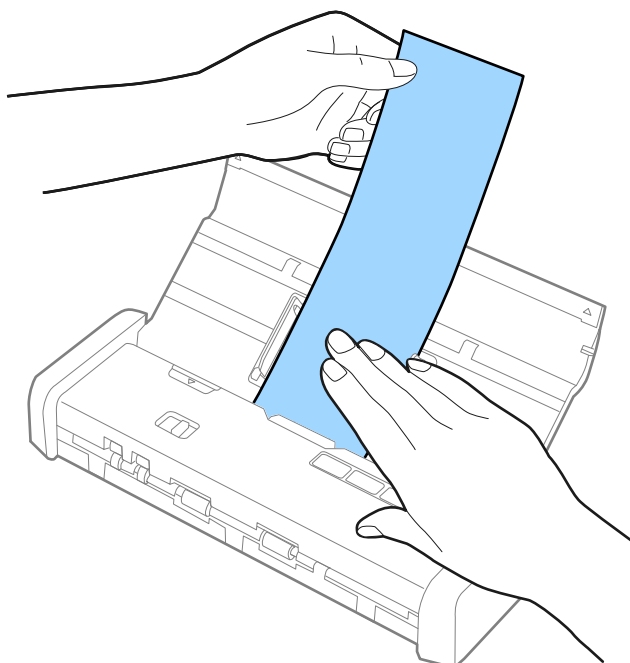

Вы можете загрузить следующую квитанцию в ADF, чтобы начать следующее сканирование, если сканер работает в режиме **Режим автоматической подачи**.

После того как будут отсканированы все квитанции, нажмите кнопку  на сканере для отключения режима **Режим автоматической подачи**.

### **Примечание:**

- ❑ Несмотря на возможное возникновение проблем с качеством сканирования, вы можете сканировать длинные квитанции вплоть до 1 117,6 мм (44 дюйма) длиной с разрешением 300 точек на дюйм и меньше, если будете придерживать квитанцию на стороне ввода, чтобы она не выпала из ADF, а также на стороне выхода, чтобы входящая квитанция не выпала из выходного лотка.
- ❑ Необходимо указать размер бумаги в программе Epson Scan 2. Вы можете указать размер бумаги в программе Epson Scan 2 тремя разными способами. Если длина листа не превышает 863,6 мм (34 дюйма), можно выбрать параметр **Автоопредел. (дл. бум.)** для автоматического определения размера. Если длина листа превышает 863,6 мм (34 дюйма), необходимо выбрать **Пользовательский** и ввести размер листа бумаги. Вы можете указать ширину и высоту бумаги или использовать параметр **Определить длину бумаги** вместо ввода высоты бумаги.

### **Соответствующая информация**

- ➔ «Сканирование оригиналов разных типов или размеров по очереди (Режим автоматической подачи)» на стр. 58
- ➔ «Необходимые настройки для особых типов оригиналов в Epson Scan 2» на стр. 50
- ➔ «Базовые функции сканирования» на стр. 47
- ➔ «Расширенные функции сканирования» на стр. 58

## Размещение толстых оригиналов в ADF

### Характеристики толстых оригиналов

Ниже приведены характеристики толстых оригиналов, например визитных карточек или открыток, которые можно загрузить в сканер.

Размер	Толщина	Емкость загрузки	Направление загрузки
От 50,8 × 70 мм до 100 × 148 мм (от 2 × 2,8 дюйма до 3,9 × 5,8 дюйма)	128–230 г/м <sup>2</sup>	Толщина стопки оригиналов: до 2 мм (0,07 дюйма) 190 г/м <sup>2</sup> : 8 листов 220 г/м <sup>2</sup> : 6 листов	Вертикально (книжная ориентация)

### Размещение оригиналов значительной толщины

1. Сдвиньте рычажок открытия входного лотка влево, откройте входной лоток и извлеките удлинитель входного лотка.

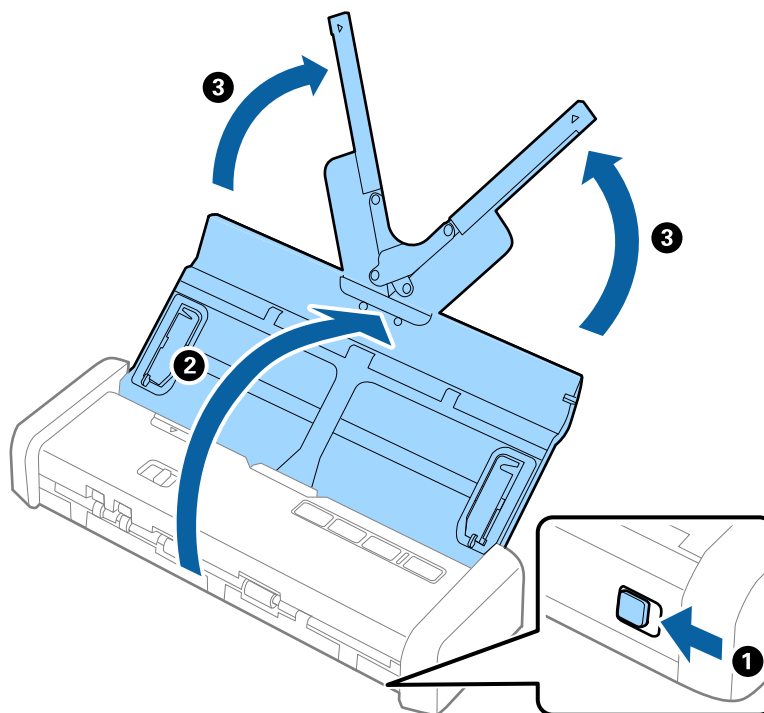

## Характеристики и размещение оригиналов

2. Убедитесь, что регулятор подачи установлен в положение  (ADF) и сканер включен.

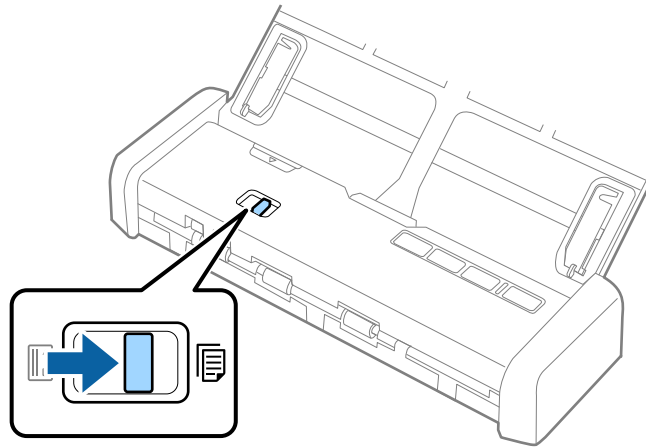

3. Поднимите направляющие края и полностью выдвиньте входной лоток.

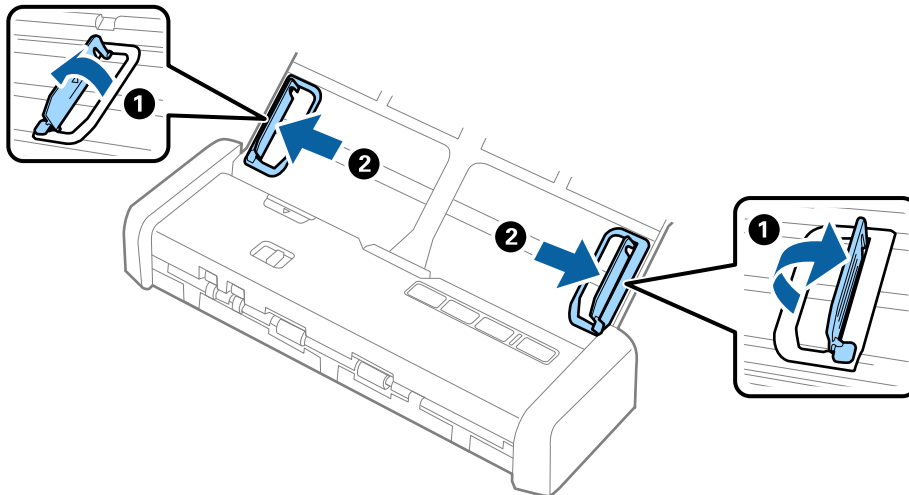

### Характеристики и размещение оригиналов

4. Загрузите толстые оригиналы лицевой стороной вниз в подающий лоток так, чтобы передний край был направлен в сторону ADF.

Задвиньте толстые оригиналы в ADF, пока не почувствуете сопротивление, а индикатор готовности не станет гореть ярче.

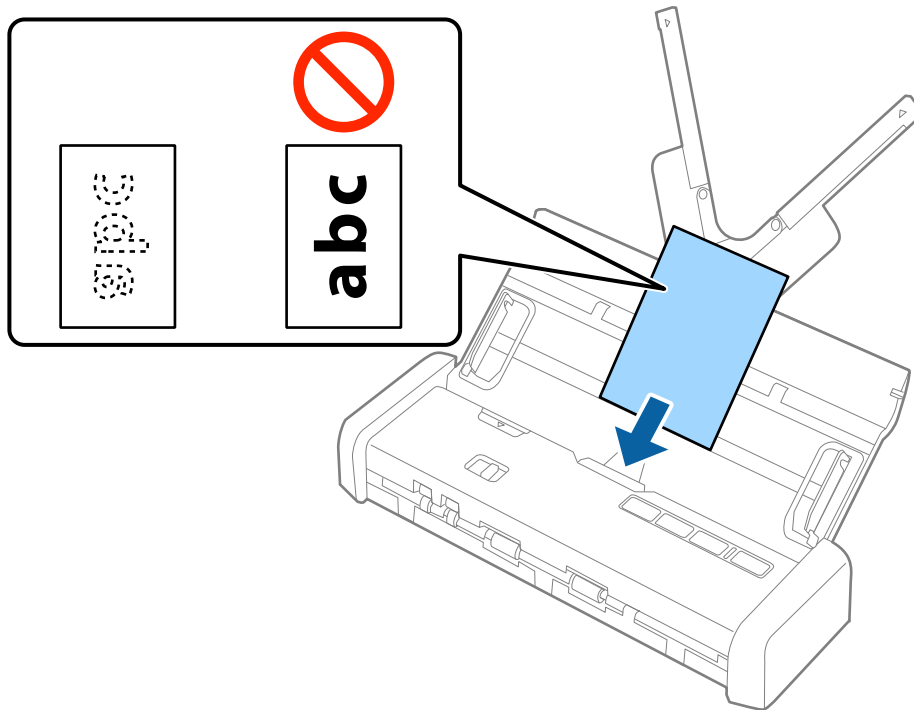

**Важно:**

*Не загружайте толстые оригиналы вертикально.*

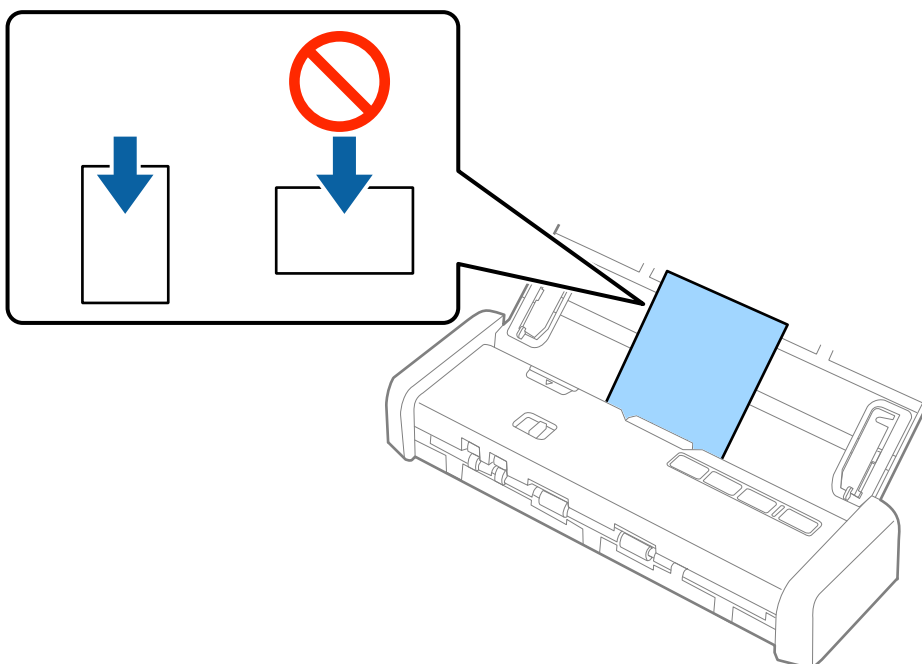

## Характеристики и размещение оригиналов

5. Придвиньте направляющие к краям толстых оригиналов.

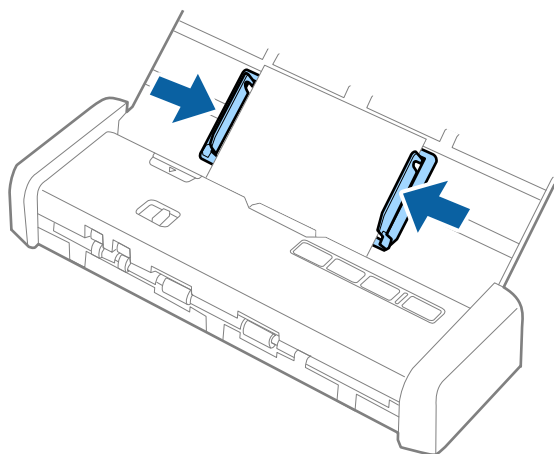

### Примечание:

- ❑ Можно предварительно просмотреть отсканированное изображение с помощью Epson Scan 2. Если необходимо выполнить предварительный просмотр, загрузите только первую страницу оригиналов во входной лоток. Страница извлекается после сканирования, и создается изображение предварительного просмотра. Снова загрузите извлеченную страницу вместе с остальными оригиналами.
- ❑ Если вы вставите стопку оригиналов и выполните предварительный просмотр, вторая страница немного зайдет в ADF. Откройте крышку сканера и извлеките оригинал из ADF, затем снова загрузите страницу вместе с первой страницей и остальными оригиналами.
- ❑ Кроме того, если вы отмените сканирование на середине стопки оригиналов, следующая страница немного зайдет в ADF и сканирование остановится. Необходимо открыть крышку сканера для извлечения страницы.

### Соответствующая информация

- ➔ «Базовые функции сканирования» на стр. 47
- ➔ «Расширенные функции сканирования» на стр. 58

## Размещение конвертов в ADF

### Характеристики конвертов

Ниже приведены характеристики конвертов, которые могут быть загружены в сканер.

Габаритные размеры	Толщина	Емкость загрузки
120 × 235 мм (4,72 × 9,25 дюйма)	0,38 мм (0,015 дюйма) или менее	1 конверт
92 × 165 мм (3,62 × 6,5 дюйма)		



## Размещение конвертов

1. Сдвиньте рычажок открытия входного лотка влево, откройте входной лоток и извлеките удлинитель входного лотка.

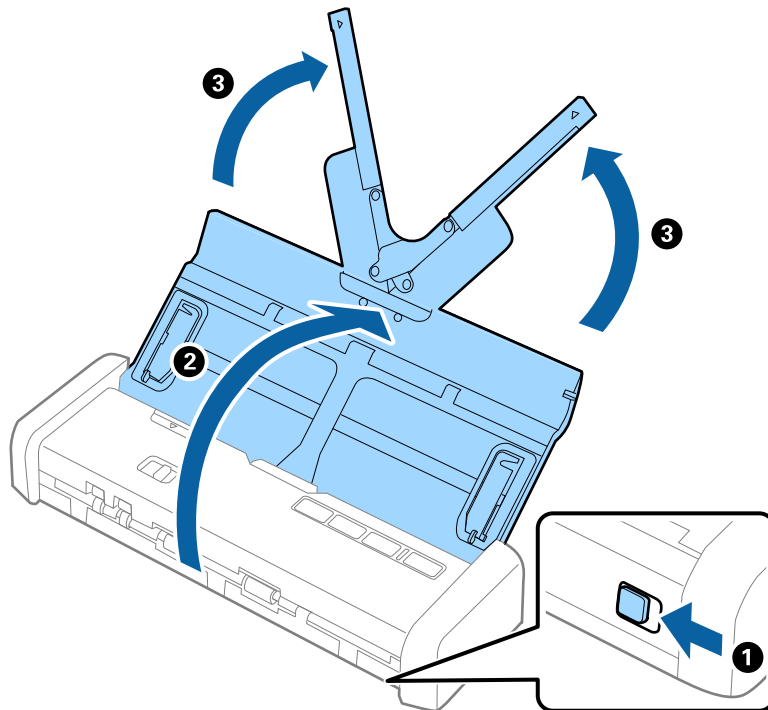

2. Убедитесь, что селектор подачи установлен в положение  (ADF) и сканер включен.

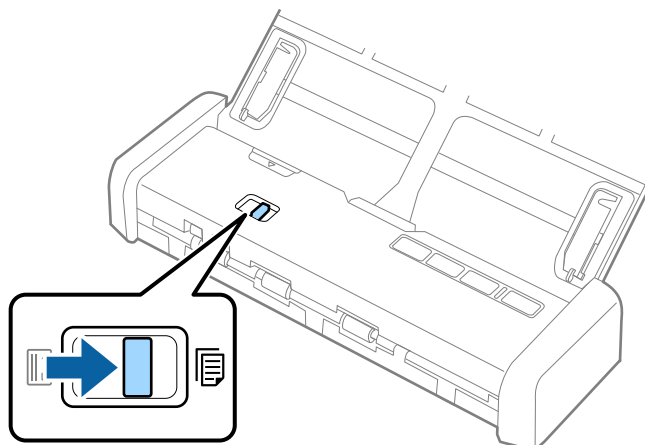

### Характеристики и размещение оригиналов

3. Поднимите направляющие края и полностью раздвиньте их во входном лотке.

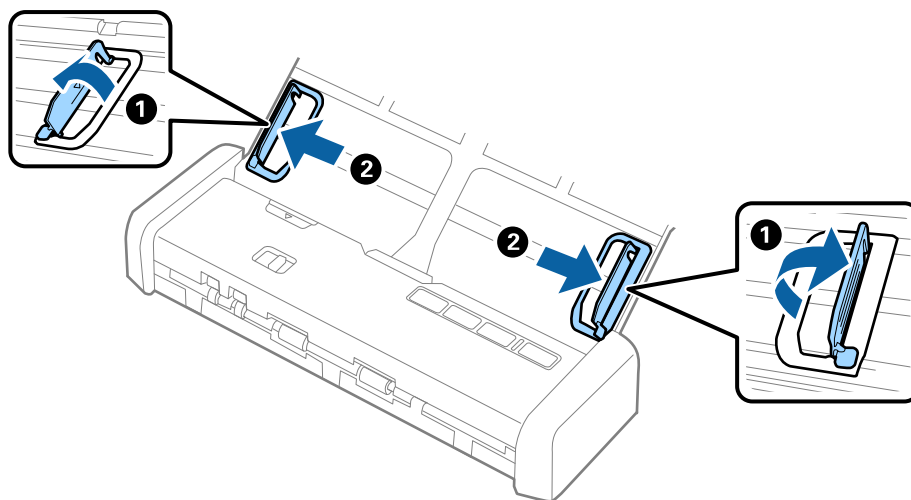

4. Загрузите конверт в подающий лоток лицевой стороной вниз таким образом, чтобы клапан конверта находился сбоку. Если конверты имеют клапан на короткой стороне, можно загрузить конверты клапаном вверх.

Задвиньте конверты в ADF, пока не почувствуете сопротивление, а индикатор готовности не станет гореть ярче.

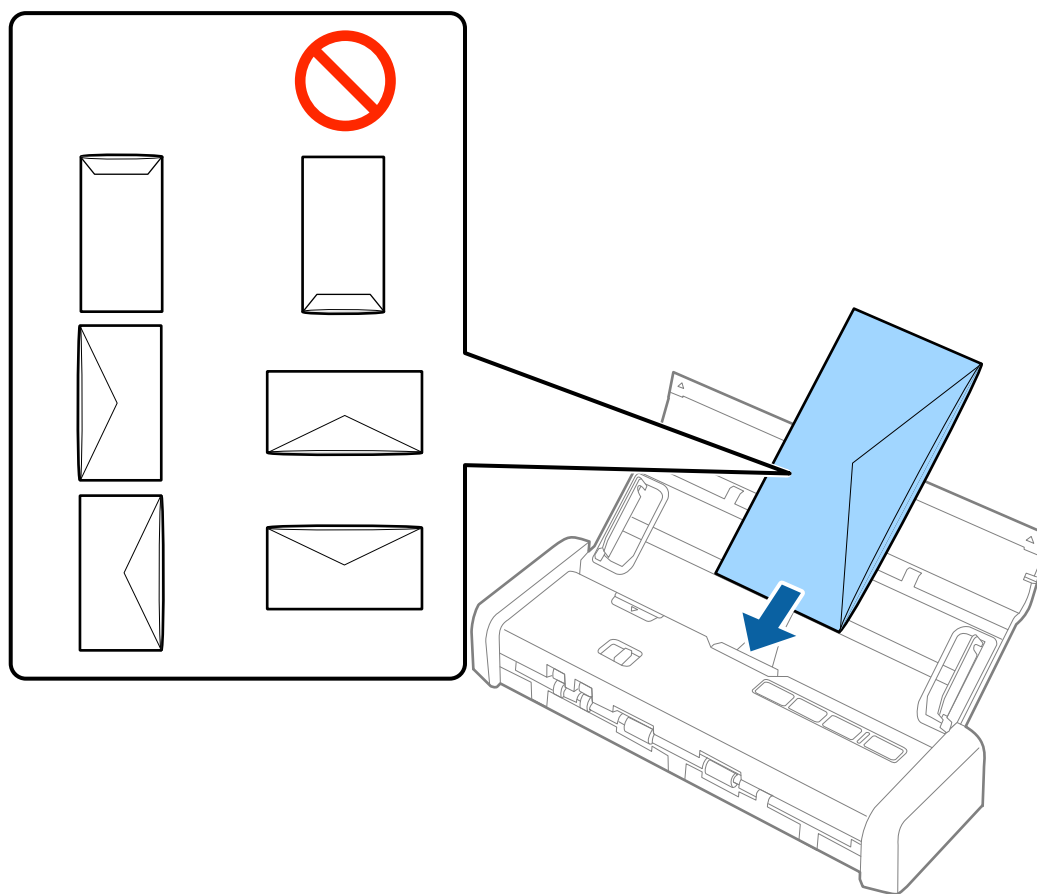

## Характеристики и размещение оригиналов

**!** **Важно:**

Не выполняйте загрузку конвертов с наклейками.

**Примечание:**

- ❑ Конверты, которые не были открыты острым режущим предметом со стороны клапана, могут быть отсканированы неправильно.
- ❑ Незапечатанные конверты могут быть загружены стороной с открытым клапаном вверх.

5. Подвиньте направляющие к краю конверта и убедитесь, что между направляющими и конвертом нет зазора. В противном случае конверт может повернуться при подаче.

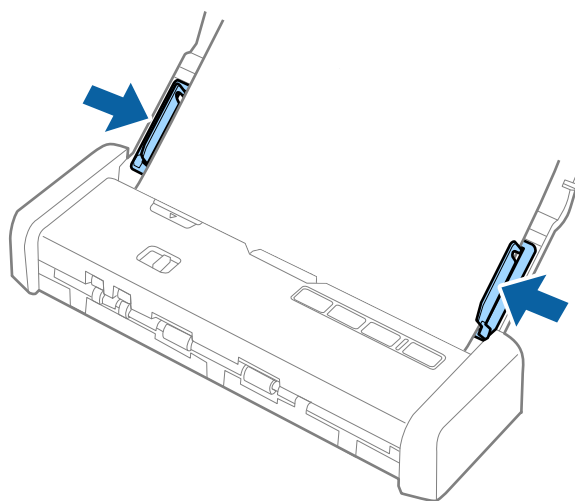

**Примечание:**

При сканировании конвертов рекомендуется перед сканированием выбрать подходящий угол поворота или значение **Авто** в пункте **Поворот** на вкладке **Главные настройки** в программе Epson Scan 2. Дополнительную информацию см. в справке по Epson Scan 2.

### Соответствующая информация

- ➔ «Базовые функции сканирования» на стр. 47
- ➔ «Расширенные функции сканирования» на стр. 58

---

## Размещение пластиковых карт в гнезде для карт

### Характеристики пластиковых карт для сканирования из гнезда для карт

Ниже приведены характеристики пластиковых карт, которые можно загружать в сканер через гнездо для карт.

## Характеристики и размещение оригиналов

### Примечание:

- Вы можете сканировать пластиковые карты из гнезда для карт на лицевой стороне. Невозможно сканировать через ADF.
- Хотя вы не можете сканировать карты через ADF, можно оставить **Автоматический податчик документов** как значение параметра **Источник документа** в приложении *Epson Scan 2*.

Размер	Тип карточки	Толщина	Емкость загрузки	Направление загрузки
ISO781A ID-1 54,0 × 85,6 мм (2,1 × 3,3 дюйма)	Без тиснения	1,0 мм (0,04 дюйма) и менее	1 карточка	Вертикально (книжная ориентация)

## Типы карт, работа с которыми требует особой осторожности

Карты следующих типов, возможно, не получится успешно отсканировать.

- Пластиковые карты типа ISO781A ID-1 с рифлением (толщина должна быть не более 1,24 мм (0,05 дюйма))
- Ламинированные карты размера ISO781A ID-1 (толщина должна быть не более 0,6 мм (0,02 дюйма))

### Соответствующая информация

➔ [«Размещение пластиковых карт в гнезде для карт» на стр. 43](#)

## Размещение пластиковых карт

1. Сдвиньте рычажок открытия входного лотка влево и откройте входной лоток.

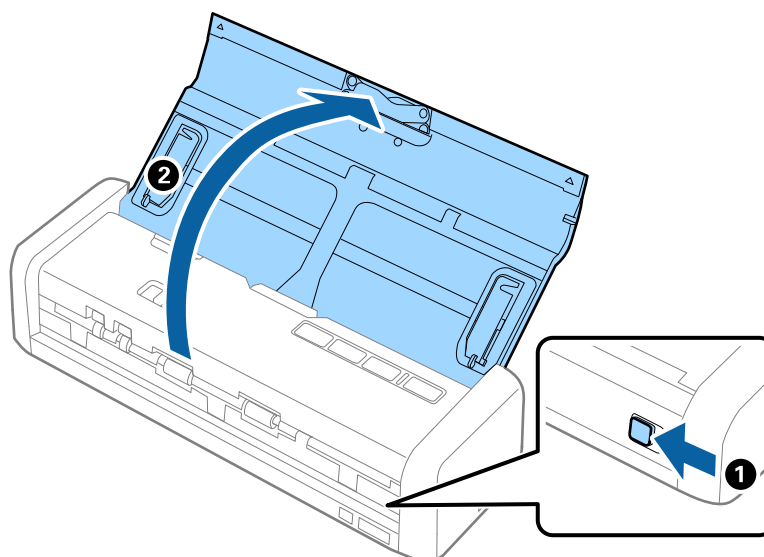

## Характеристики и размещение оригиналов

2. Убедитесь, что регулятор подачи установлен в положение  (карта) и сканер включен.

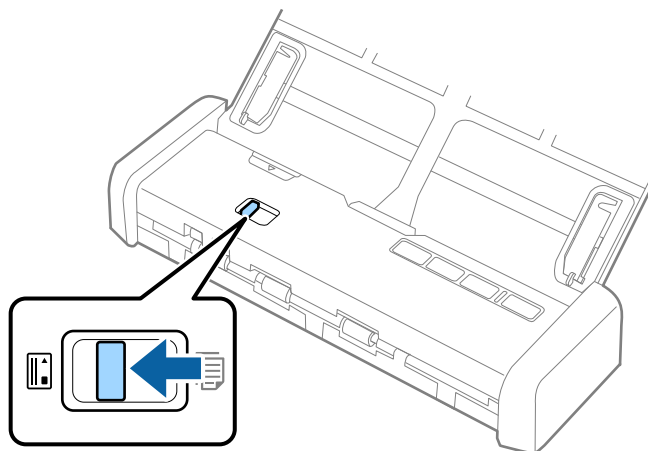

3. Загрузите пластиковые карты вертикально в отсек для карт лицевой стороной вверх, пока передний край карты не будет немного втянут сканером.

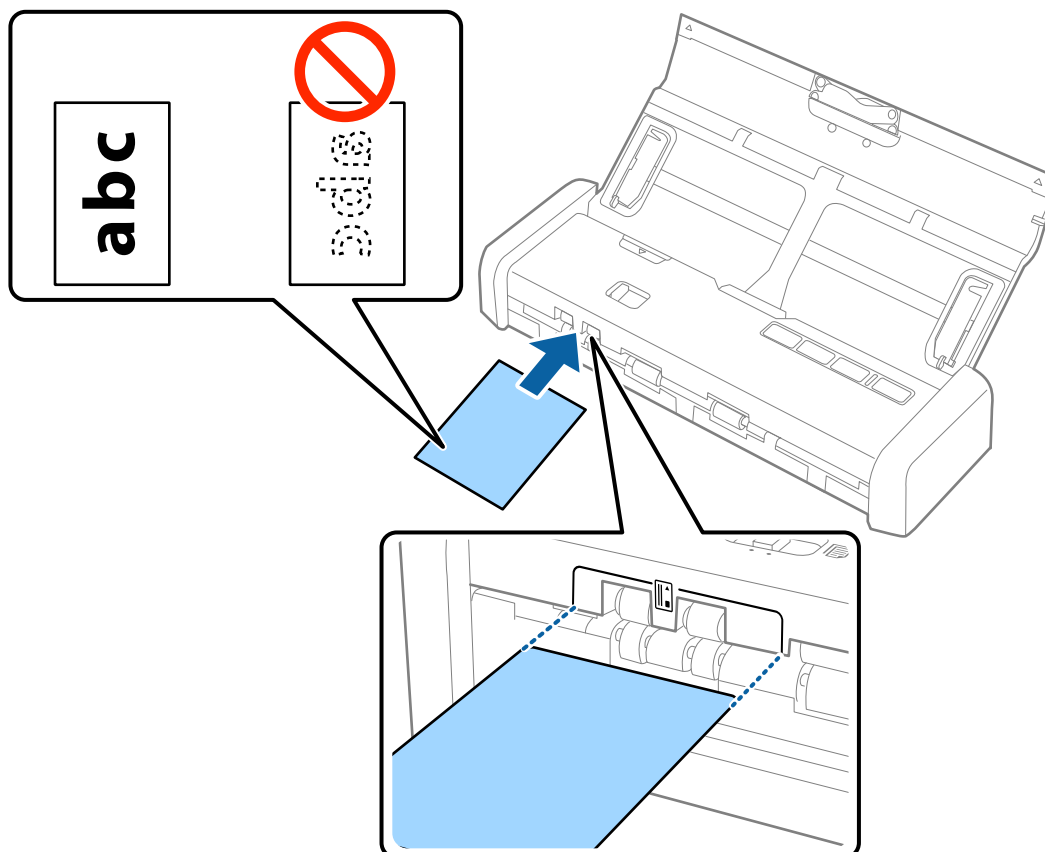

## Характеристики и размещение оригиналов

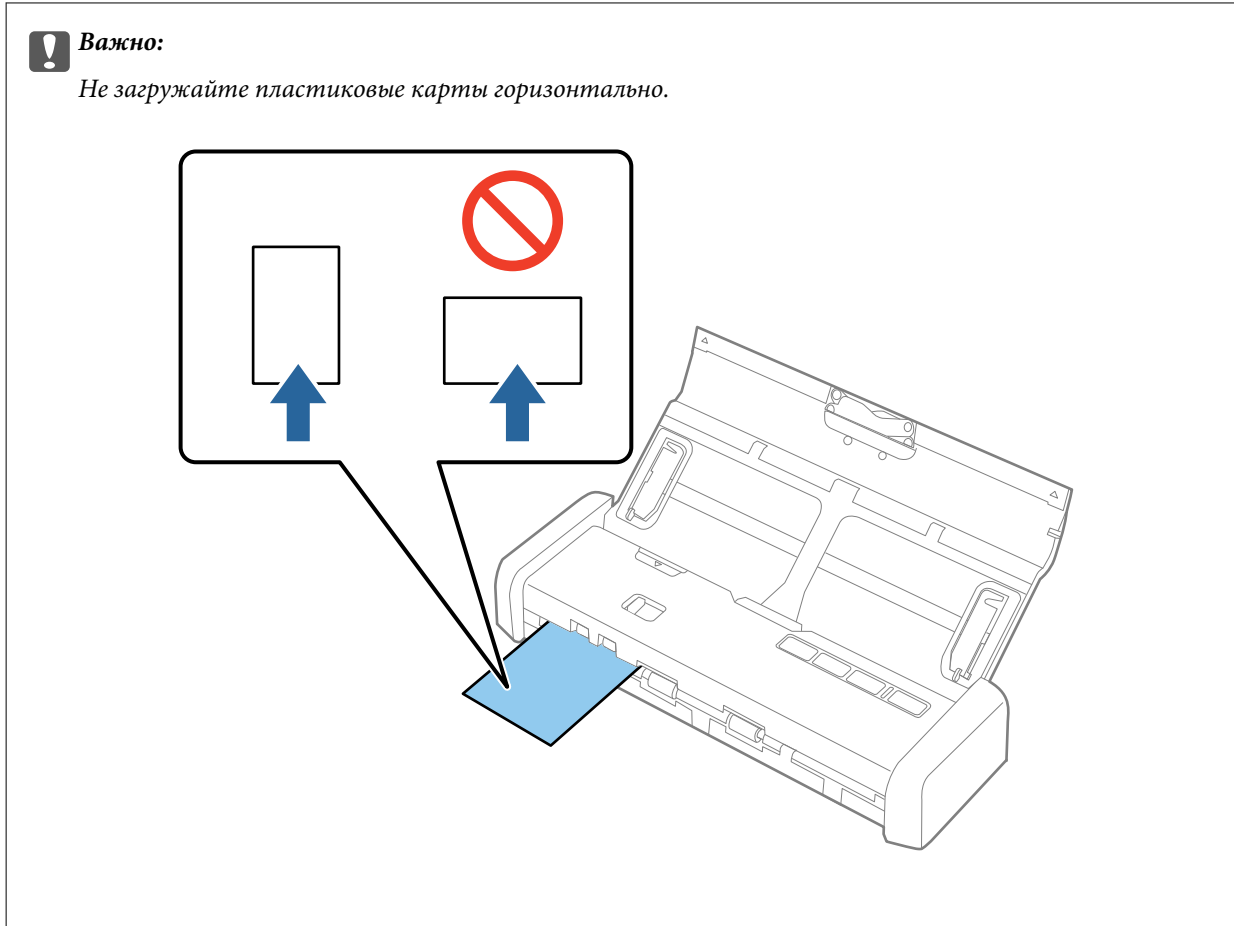

**Примечание:**

- Хотя карта должна быть размещена в отсеке для карты спереди, вы можете выбрать только **Автоматический податчик документов** в качестве **Источник документа** в Epson Scan 2.
- При запуске сканирования карта принимается сканером, немного выдвигается из прорези сзади, затем возвращается через сканер и извлекается из прорези для карты спереди. Не касайтесь карты, пока она не будет извлечена.

**Соответствующая информация**

- ➔ «Базовые функции сканирования» на стр. 47
- ➔ «Расширенные функции сканирования» на стр. 58

# Базовые функции сканирования

---

## Сканирование с помощью Epson Scan 2

Можно выполнять сканирование оригиналов с использованием подробных настроек, подходящих для текстовых документов.

1. Разместите оригинал.
2. Запустите Epson Scan 2.
  - Windows 10  
Щелкните кнопку «Пуск» и выберите **Все программы > EPSON > Epson Scan 2**.
  - Windows 8.1/Windows 8/Windows Server 2012 R2/Windows Server 2012  
С помощью чудо-кнопки «Поиск» введите название приложения, после чего нажмите на отображенный значок.
  - Windows 7/Windows Vista/Windows XP/Windows Server 2008 R2/Windows Server 2008/Windows Server 2003 R2/Windows Server 2003  
Щелкните кнопку «Пуск» и выберите **Все программы** или **Программы > EPSON > Epson Scan 2 > Epson Scan 2**.
  - Mac OS X  
Нажмите **Перейти > Приложения > Epson Software > Epson Scan 2**.

## Базовые функции сканирования

3. Настройте следующие параметры на вкладке **Главные настройки**.

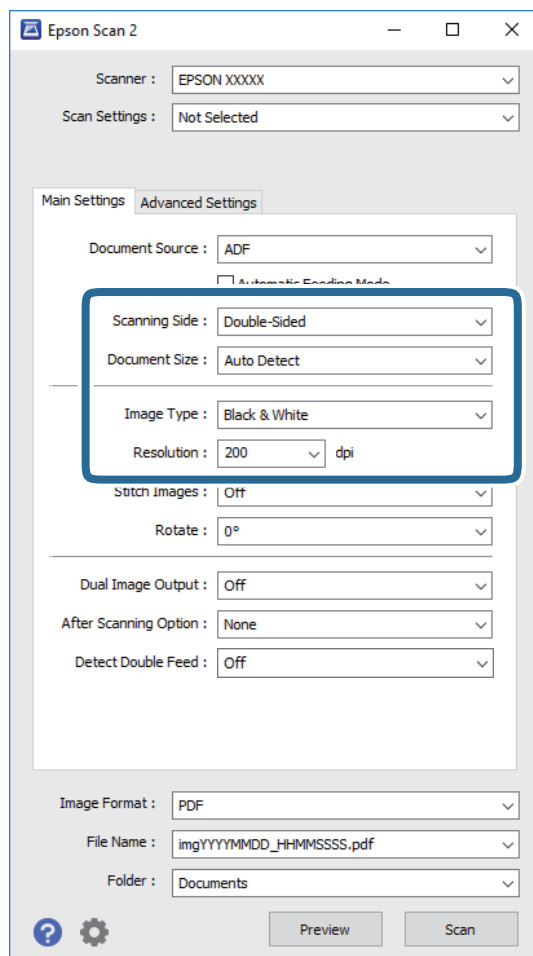

- ❑ **Сторона сканирования:** выберите сторону оригинала, которую вы хотите отсканировать.
- ❑ **Размер документа:** выберите размер оригинала.
- ❑ **Тип изображения:** выберите режим цветности, в котором будет сохранено отсканированное изображение.
- ❑ **Разрешение:** выберите разрешение.

**Примечание:**

*Автоматический податчик документов устанавливается автоматически в качестве значения параметра **Источник документа**.*

4. При необходимости установите другие параметры.
- ❑ Можно предварительно просмотреть отсканированное изображение. Загрузите только первую страницу оригиналов во входной лоток и нажмите кнопку **Просмотр**. Откроется окно предварительного просмотра, где отображается изображение предпросмотра, а страница выходит из ADF.  
Замените извлеченную страницу вместе с остальными оригиналами.



## Базовые функции сканирования

- ❑ На вкладке **Расширенные настройки** можно скорректировать изображение с помощью подробных настроек, подходящих для текстовых документов.
- ❑ **Повышение резкости:** выберите для улучшения и повышения резкости контуров изображения.
- ❑ **Удаление растра:** выберите для устранения муара (теней в виде паутины), которые возникают, например, при сканировании журналов.
- ❑ **Улучшение текста:** выберите для того, чтобы сделать размытые буквы оригинала более четкими и резкими.
- ❑ **Автосегментирование:** выберите для того, чтобы сделать буквы более четкими, а изображения более сглаженными при сканировании документов, содержащих изображения, в черно-белом режиме.

### Примечание:

В зависимости от выбранных вами параметров некоторые функции могут быть недоступны.

5. Установите параметры сохранения файлов.

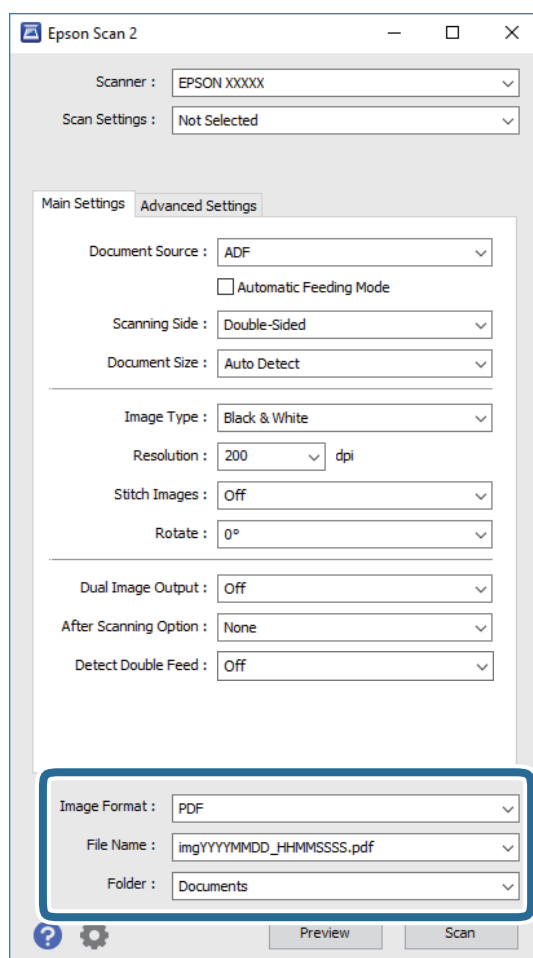



- ❑ **Формат изображения:** выберите из списка формат для сохранения.  
Для каждого формата, кроме BITMAP и PNG, можно установить подробные настройки. После выбора формата сохранения выберите из списка **Параметры**.
- ❑ **Имя файла:** проверьте отображаемое имя сохраняемого файла.  
Вы можете изменить настройки имени файла, выбрав **Настройки** из списка.

## Базовые функции сканирования

- Папка:** выберите папку для сохранения отсканированного изображения из списка.  
Можно выбрать другую папку или создать новую папку, выбрав **Выбрать** из списка.

6. Убедитесь, что регулятор подачи на сканере установлен в надлежащее положение.

Чтобы отсканировать оригиналы с помощью ADF, установите регулятор подачи в положение  (ADF). Чтобы отсканировать пластиковую карту с помощью гнезда для пластиковых карт, установите регулятор подачи в положение  (карта).

7. Нажмите **Сканировать**.

Отсканированное изображение будет сохранено в указанной папке.

### Соответствующая информация

- ➔ [«Характеристики и размещение оригиналов» на стр. 19](#)
- ➔ [«Epson Scan 2» на стр. 16](#)
- ➔ [«Настройка разрешения с учетом цели сканирования» на стр. 50](#)
- ➔ [«Возможности корректировки изображения» на стр. 60](#)
- ➔ [«Редактирование отсканированных страниц с помощью Epson Scan 2» на стр. 67](#)

## Необходимые настройки для особых типов оригиналов в Epson Scan 2

При сканировании особых типов оригиналов необходимо задать определенные настройки на вкладке **Главные настройки** в программе Epson Scan 2.

Тип оригинала	Требуемые настройки
Оригиналы большого размера	Если размер оригиналов для сканирования не содержится в списке <b>Размер документа</b> , выберите <b>Пользовательский</b> , чтобы открыть окно <b>Настройки размера документа</b> . После чего задайте размер вручную.
Длинные листы бумаги	Если размер не содержится в списке <b>Размер документа</b> , выберите <b>Автоопредел. (дл. бум.)</b> или выберите <b>Пользовательский</b> для создания пользовательского размера документа.

## Настройка разрешения с учетом цели сканирования

### Преимущества и недостатки увеличения разрешения

Разрешение показывает количество пикселей (наименьших участков изображения) на каждый дюйм (25,4 мм) и измеряется в dpi (точках на дюйм). Преимущество увеличения разрешения состоит в том, что на изображении появляется больше мелких деталей. Недостатком же является увеличение размера файла.

- Увеличивается размер файла.  
(При удвоении разрешения размер файла становится примерно в четыре раза больше.)
- Сканирование, сохранение и чтение изображения занимает длительное время.
- Отправка и прием электронных писем или факсов занимает длительное время.

## Базовые функции сканирования

- Изображение становится слишком большим и не помещается на дисплее или на бумаге.

## Список рекомендуемых разрешений для разных целей сканирования

Обратитесь к таблице для выбора подходящего для ваших целей разрешения.

Цель	Разрешение (рекомендуемое)
Отображение на экране Отправка по эл. почте	До 200 dpi
Оптическое распознавание текста (OCR) Создание файла в формате PDF с возможностью поиска текста	От 200 до 300 dpi
Печать на принтере Отправка по факсу	От 200 до 300 dpi

## Сканирование с помощью Document Capture Pro (Windows)

Это приложение позволяет выполнять различные задачи, например сохранение изображения на компьютере, отправку его по электронной почте, печать и передачу на сервер или в облачную службу. Можно также использовать различные методы сортировки документов по отдельным файлам, например в соответствии со штрихкодами или символами, содержащимися на страницах. Можно также зарегистрировать параметры сканирования для определенного задания, что упростит сканирование. Дополнительные сведения о Document Capture Pro см. в справке.

1. Разместите оригинал.
2. Запустите Document Capture Pro.
  - Windows 10  
Щелкните кнопку «Пуск» и выберите **Все программы > Epson Software > Document Capture Pro.**
  - Windows 8.1/Windows 8  
С помощью чудо-кнопки «Поиск» введите название приложения, после чего нажмите на отображенный значок.
  - Windows 7/Windows Vista/Windows XP  
Щелкните кнопку «Пуск» и выберите **Все программы** или **Программы > Epson Software > Document Capture Pro.**

## Базовые функции сканирования

**Примечание:**

Может понадобиться выбрать сканер, который следует использовать, в списке сканеров.

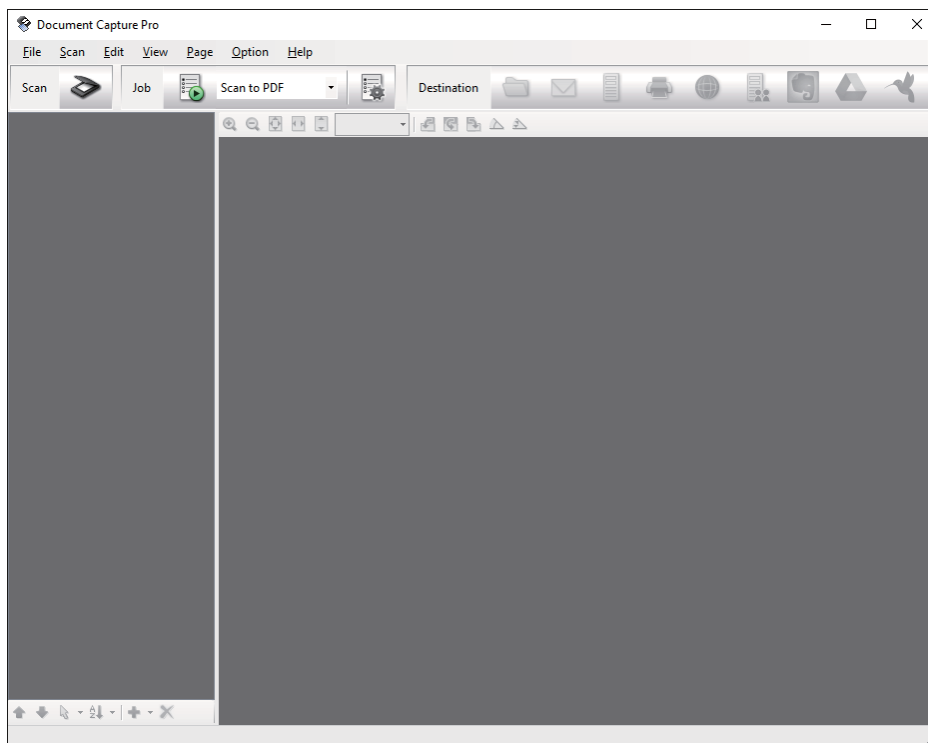

3. Щелкните .

Отображается окно **Сканировать**.

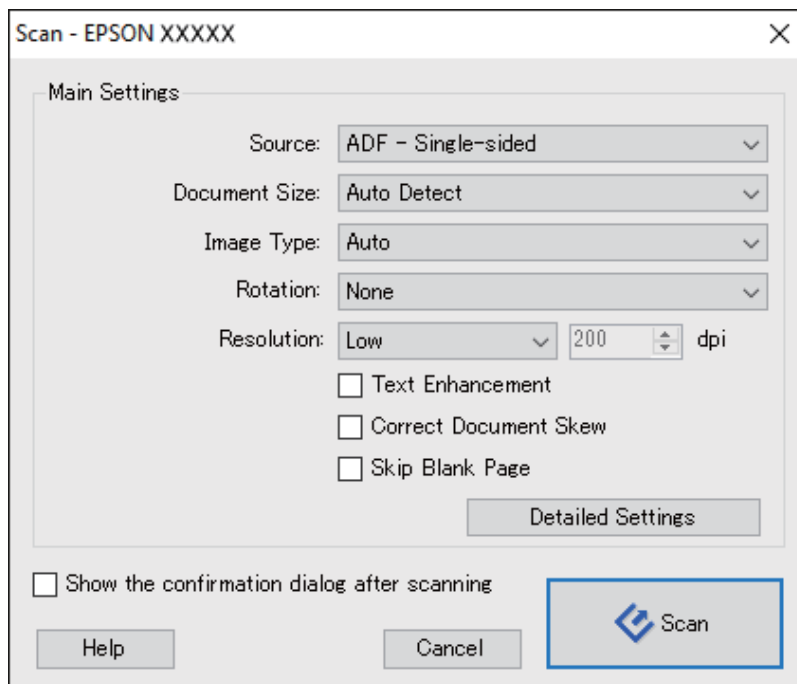

4. Укажите следующие параметры.

**Источник:** выберите место расположения оригинала.

## Базовые функции сканирования



- Размер документа:** выберите размер оригинала.
- Тип изображения:** выберите режим цветности, в котором вы хотите сохранить отсканированное изображение.
- Поворот:** выберите угол поворота в зависимости от оригинала.
- Разрешение:** выберите разрешение.

**Примечание:**

Можно также скорректировать изображение с помощью следующих параметров.

- Улучшение текста:** выберите для того, чтобы сделать размытые буквы оригинала более четкими и резкими.
- Исправить скос документа:** выберите для компенсации наклона оригинала.
- Пропустить пустую страницу:** выберите для пропуска пустых страниц, если они имеются в оригиналах.
- Кнопка *Дополнительные настройки*:** выберите для использования возможностей *Epson Scan 2* для корректировки отсканированных изображений.

5. Убедитесь, что регулятор подачи на сканере установлен в надлежащее положение.

Чтобы отсканировать оригиналы с помощью ADF, установите регулятор подачи в положение  (ADF). Чтобы отсканировать пластиковую карту с помощью гнезда для пластиковых карт, установите регулятор подачи в положение  (карта).

6. Нажмите **Сканировать**.

Отсканированный документ отображается в Document Capture Pro.

7. Проверьте отсканированные изображения и при необходимости измените их.

8. Проверив изображение, щелкните один из значков назначения.

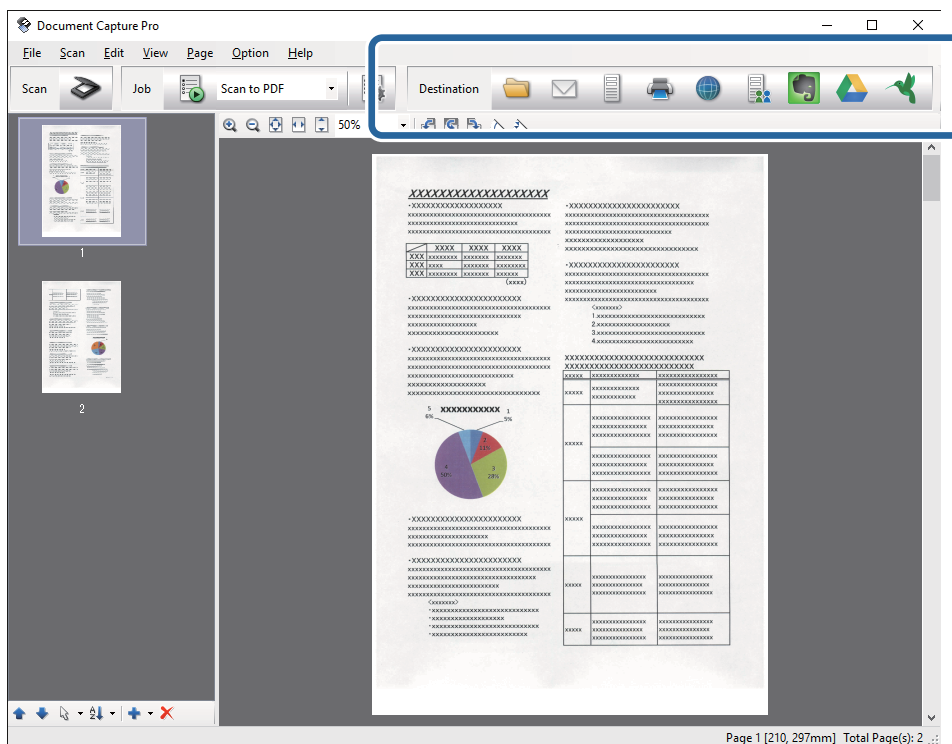

## Базовые функции сканирования

В зависимости от выбранного значка отображается одно из следующих окон: **Сохранить как**, **Передать параметры настройки** или другое окно.

**Примечание:**

- ❑ Если необходимо передать данные в облачную службу, необходимо предварительно настроить работу своей учетной записи с облачной службой.
- ❑ Если следует в качестве назначения использовать Evernote, загрузите приложение Evernote с веб-сайта Evernote Corporation и установите его до использования этой функции.
- ❑ В окне **Сохранить как** или **Передать параметры настройки** щелкните **Параметры имени файла и разделения** и выберите **Применить разделение задач**, чтобы отсортировать документы по отдельным файлам с помощью различных методов обнаружения, например штрихкодов или текста на отсканированных изображениях.

9. Установите параметры для каждого элемента в этом окне, затем щелкните **Отправить** или **ОК**.

10. Следуйте инструкциям на экране.

Отсканированное изображение сохраняется в папку, вкладывается в сообщение электронной почты, передается в облачную службу или обрабатывается иным способом в зависимости от выбранной вами функции.

### Соответствующая информация

- ➔ «Характеристики и размещение оригиналов» на стр. 19
- ➔ «Document Capture Pro/Document Capture» на стр. 16
- ➔ «Настройка разрешения с учетом цели сканирования» на стр. 50

---

## Сканирование с помощью Document Capture (Mac OS X)

Это приложение позволяет выполнять различные задачи, например сохранение изображения на компьютере, отправку его по электронной почте, печать и передачу на сервер или в облачную службу. Можно зарегистрировать параметры сканирования для определенного задания, что упростит сканирование. Дополнительные сведения о Document Capture см. в справке.

**Примечание:**

Не используйте функцию быстрого переключения пользователей во время работы со сканером.

1. Разместите оригинал.

## Базовые функции сканирования

2. Запустите Document Capture.

Выберите **Finder > Перейти > Приложения > Epson Software > Document Capture**.

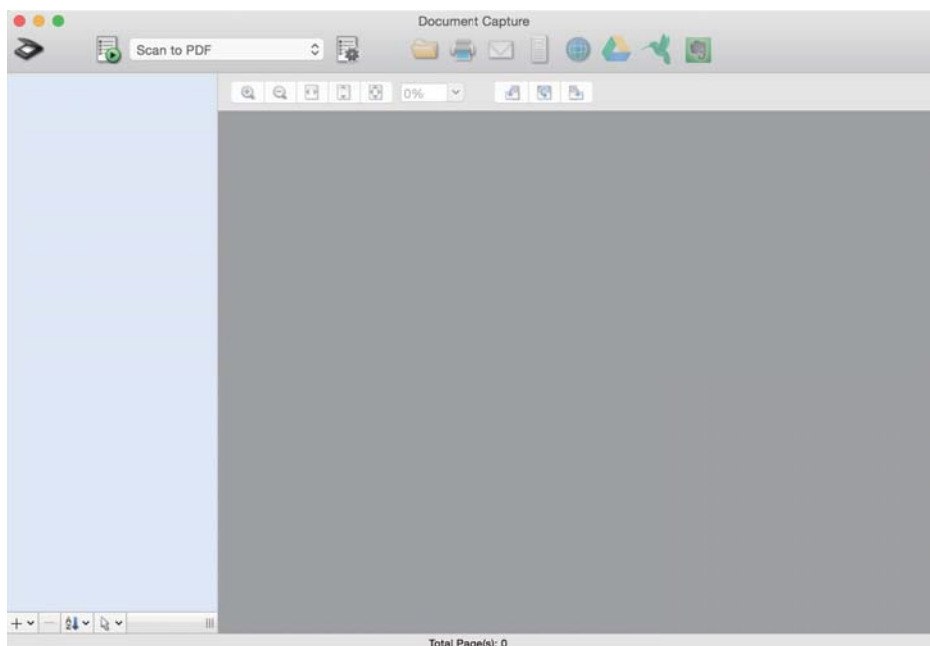

**Примечание:**

Может понадобиться выбрать сканер, который следует использовать, в списке сканеров.

3. Щелкните .

Отображается окно **Параметры сканирования**.

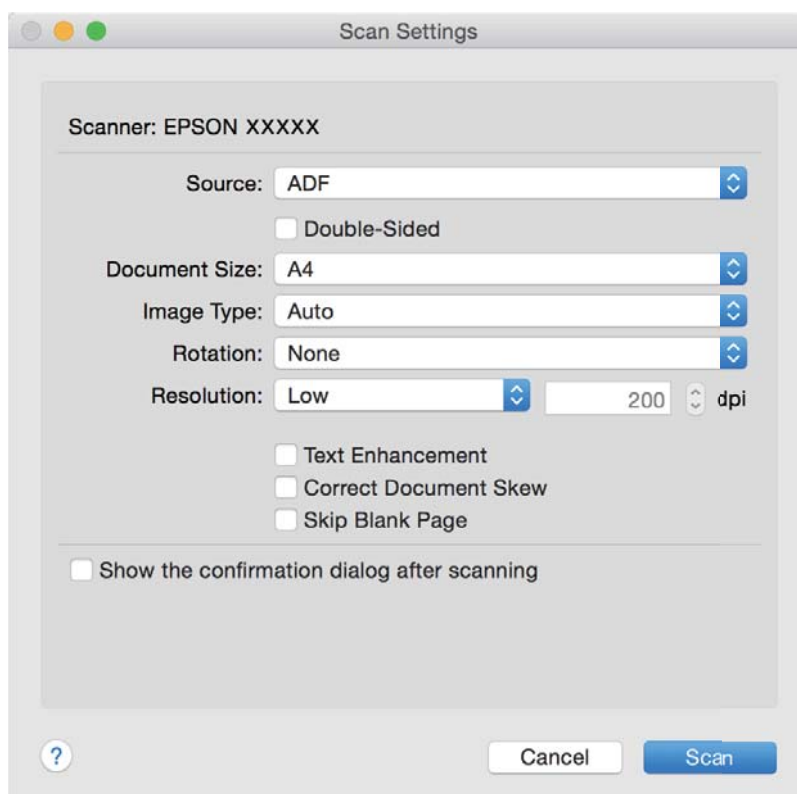

## Базовые функции сканирования

4. Укажите следующие параметры.



- Источник:** выберите место расположения оригинала.
- Размер документа:** выберите размер оригинала.
- Тип изображения:** выберите режим цветности, в котором вы хотите сохранить отсканированное изображение.
- Поворот:** выберите угол поворота в зависимости от оригинала.
- Разрешение:** выберите разрешение.

**Примечание:**

Можно также скорректировать изображение с помощью следующих параметров.

- Улучшение текста:** выберите для того, чтобы сделать размытые буквы оригинала более четкими и резкими.
- Исправить скос документа:** выберите для компенсации наклона оригинала.
- Пропустить пустую страницу:** выберите для пропуска пустых страниц, если они имеются в оригиналах.

5. Убедитесь, что регулятор подачи на сканере установлен в надлежащее положение.

Чтобы отсканировать оригиналы с помощью ADF, установите регулятор подачи в положение  (ADF). Чтобы отсканировать пластиковую карту с помощью гнезда для пластиковых карт, установите регулятор подачи в положение  (карта).

6. Нажмите **Сканировать**.

Отсканированный документ отображается в Document Capture.

7. Проверьте отсканированные изображения и при необходимости измените их.

8. Проверив изображение, щелкните один из значков назначения.

В зависимости от выбранного значка отображается одно из окон параметров передачи.

**Примечание:**

- Если необходимо передать данные в облачную службу, необходимо предварительно настроить работу своей учетной записи с облачной службой.
- Если следует в качестве назначения использовать Evernote, загрузите приложение Evernote с веб-сайта Evernote Corporation и установите его до использования этой функции.

9. Установите параметры для каждого элемента в этом окне, затем щелкните **Отправить** или **ОК**.

10. Следуйте инструкциям на экране.

Отсканированное изображение сохраняется в папку, вкладывается в сообщение электронной почты, передается в облачную службу или обрабатывается иным способом в зависимости от выбранной вами функции.

### Соответствующая информация

- ➔ «Характеристики и размещение оригиналов» на стр. 19
- ➔ «Document Capture Pro/Document Capture» на стр. 16
- ➔ «Настройка разрешения с учетом цели сканирования» на стр. 50



---



## Сканирование с помощью кнопки сканера

Можно сканировать с помощью кнопки, расположенной на сканере.

**Примечание:**

- ❑ Убедитесь, что приложение *Epson Scan 2* установлено на вашем компьютере, а сканер правильно подключен к компьютеру.
- ❑ Если на вашем компьютере установлено ПО *Document Capture Pro (Windows)* или *Document Capture (Mac OS X)*, вы можете назначить задание кнопке на сканере и выполнить задание, нажав эту кнопку.

1. Разместите оригинал.
2. Убедитесь, что регулятор подачи на сканере установлен в надлежащее положение.

Чтобы отсканировать оригиналы с помощью ADF, установите регулятор подачи в положение  (ADF). Чтобы отсканировать пластиковую карту с помощью гнезда для пластиковых карт, установите регулятор подачи в положение  (карта).

3. Нажмите кнопку .

**Примечание:**

При использовании *Document Capture Pro (Windows)* или *Document Capture (Mac OS X)* изделие выполнит задачу, назначенную в окне **Настройки задач**.

### Соответствующая информация

- ➔ [«Характеристики и размещение оригиналов» на стр. 19](#)
- ➔ [«Кнопки и индикаторы» на стр. 15](#)
- ➔ [«Document Capture Pro/Document Capture» на стр. 16](#)
- ➔ [«Сканирование с использованием заданных настроек сканирования \(заданий\)» на стр. 74](#)

# Расширенные функции сканирования

## Сканирование оригиналов разных типов или размеров по очереди (Режим автоматической подачи)

Имеется возможность сканировать оригиналы разных размеров или типов по очереди с использованием режима Режим автоматической подачи. В этом режиме сканер начнет сканирование автоматически после загрузки оригиналов в ADF.

Вы также можете использовать гнездо для карт, чтобы сканировать пластиковые карты в режиме Режим автоматической подачи.

1. Запустите Epson Scan 2.
2. Выберите **Режим автоматической подачи** на вкладке **Главные настройки**.

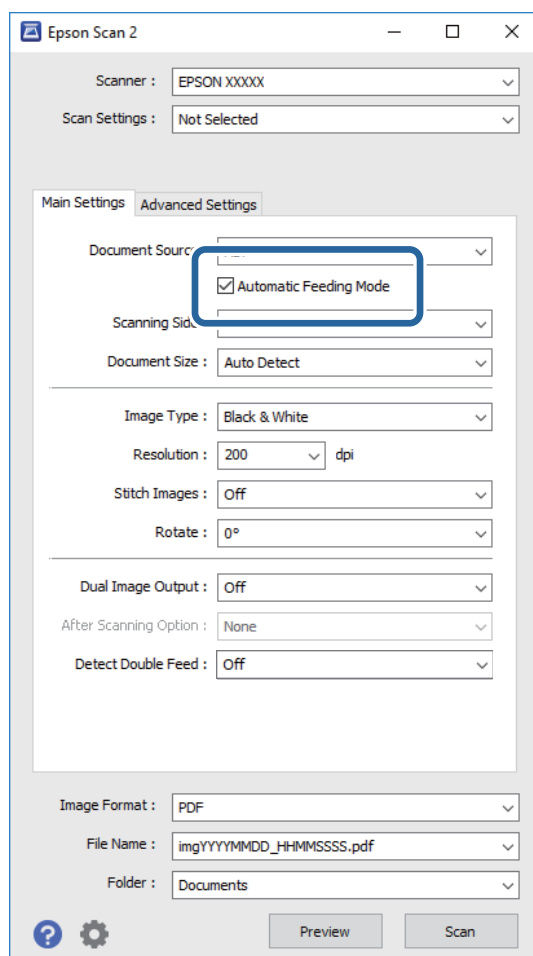

3. Выполните другие настройки сканирования в главном окне Epson Scan 2.

## Расширенные функции сканирования



### 4. Нажмите **Сканировать**.

Запускается Режим автоматической подачи.

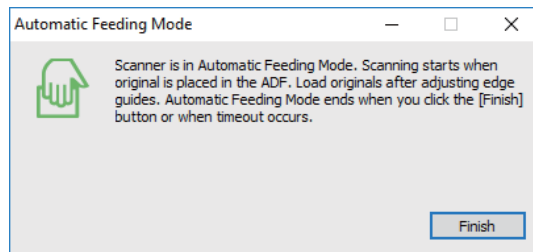
Загорится индикатор  на сканере. На компьютере откроется окно **Режим автоматической подачи**.



### 5. Убедитесь, что регулятор подачи на сканере установлен в надлежащее положение.

Чтобы отсканировать оригиналы с помощью ADF, установите регулятор подачи в положение  (ADF). Чтобы отсканировать пластиковую карту с помощью гнезда для пластиковых карт, установите регулятор подачи в положение  (карта).

### 6. Отрегулируйте направляющие краев, затем поместите оригинал в ADF, пока он не будет автоматически подан в ADF.

Если вы пытаетесь отсканировать пластиковую карту, вставьте карту в соответствующее гнездо.

Сканирование начнется автоматически.

### 7. По окончании сканирования поместите в ADF следующий оригинал.

Повторяйте процедуру до окончания сканирования всех оригиналов.

**Примечание:**

Убедитесь, что регулятор подачи установлен надлежащим образом, прежде чем помещать оригиналы.

### 8. После того как будут отсканированы все оригиналы, нажмите кнопку на сканере для отключения режима Режим автоматической подачи.

**Примечание:**

Вы также можете отключить режим Режим автоматической подачи, нажав **Готово** в окне **Режим автоматической подачи** на компьютере.

Имеется возможность установки таймера для отключения **Режим автоматической подачи**.

Выберите **Настройки** из списка **Источник документа** для того, чтобы открыть окно **Настройки источника документа**. Установите таймер **Время ожидания режима автоматической подачи (минуты)** в окне.

Отсканированное изображение будет сохранено в указанной папке.

## Соответствующая информация

➔ [«Характеристики и размещение оригиналов» на стр. 19](#)

# Создание сканированных изображений, которые подойдут для ваших задач

## Возможности корректировки изображения

Корректировку отсканированных изображений можно выполнить с помощью функций, расположенных на вкладке **Расширенные настройки** ПО Epson Scan 2.

Результаты корректировки (за исключением некоторых) можно увидеть в окне предварительного просмотра.

### Примечание:

В зависимости от выбранных вами параметров некоторые функции могут быть недоступны.

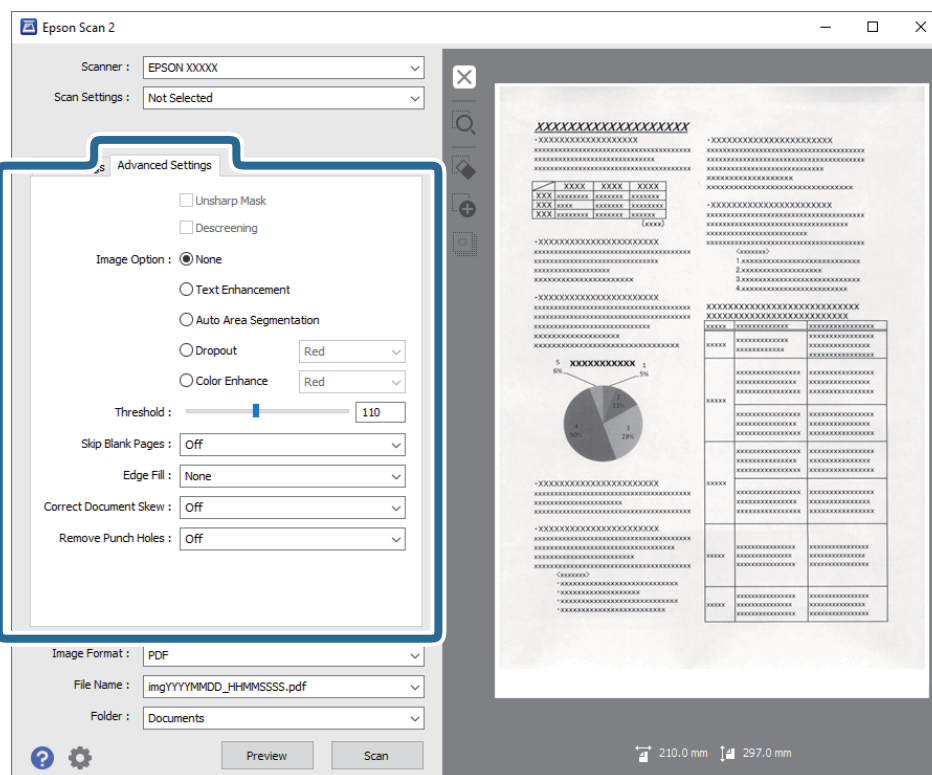

### Соответствующая информация

- ➔ **«Повышение резкости»** на стр. 61  
Контуры изображения можно усиливать и делать более резкими.
- ➔ **«Удаление растра»** на стр. 62  
Можно устранять муар (тени в виде паутины), который возникает, например, при сканировании журналов.
- ➔ **«Улучшение текста»** на стр. 62  
Размытые буквы на оригинале можно сделать четче и резче. Кроме того, можно уменьшить смещение или неравномерность фона.
- ➔ **«Автосегментирование»** на стр. 63  
При черно-белом сканировании документа с изображениями можно делать буквы четче, а изображения — более гладкими.
- ➔ **«Исключение»** на стр. 63

## Расширенные функции сканирования

Можно удалить указанный цвет с изображения и сохранить его в оттенках серого или в черно-белом режиме. Например, при сканировании можно стереть отметки или надписи, выполненные на полях цветной ручкой.

➔ **«Усиление цвета» на стр. 63**

Цвет, указанный для сканируемого оригинала, можно усилить и затем сохранить изображение в оттенках серого или в черно-белом формате. Например, можно усилить буквы или линии светлых цветов.

➔ **«Яркость» на стр. 64**

Имеется возможность регулировки яркости для всего изображения.

➔ **«Контрастность» на стр. 64**

Имеется возможность регулировки контрастности для всего изображения. Если повысить контрастность, яркие участки становятся ярче, а темные участки — темнее. С другой стороны, если понизить контрастность, различия между яркими и темными участками изображения становятся менее заметными.

➔ **«Гамма» на стр. 64**

Имеется возможность регулировки гаммы (яркости промежуточного диапазона) для всего изображения. Если изображение слишком светлое или слишком темное, можно отрегулировать яркость.

➔ **«Поро» на стр. 65**

Вы можете задать границу для монохромного режима (черный и белый цвет). При увеличении порогового значения станет больше область, заполненная черным цветом. При уменьшении порогового значения станет больше область, заполненная белым цветом.

➔ **«Пропускать пустые страницы» на стр. 65**

Если в оригиналах есть пустые страницы, их можно пропускать.

➔ **«Заливка края» на стр. 65**

Тень, образовавшуюся вокруг сканированного изображения, можно удалить.

➔ **«Коррекция перекоса документа» на стр. 66**

Наклон оригинала можно скорректировать.

➔ **«Убирать отверстия» на стр. 66**

При сканировании оригиналов с перфорированными отверстиями можно удалять тени от отверстий на сканированном изображении.

## Повышение резкости

Контуры изображения можно усиливать и делать более резкими.



**Примечание:**

Данная функция недоступна при установленном параметре на вкладке **Главные настройки** > в разделе **Тип изображения** > **Черно-белый**.

## Расширенные функции сканирования

### Удаление растра

Можно устранять муар (тени в виде паутины), который возникает, например, при сканировании журналов.

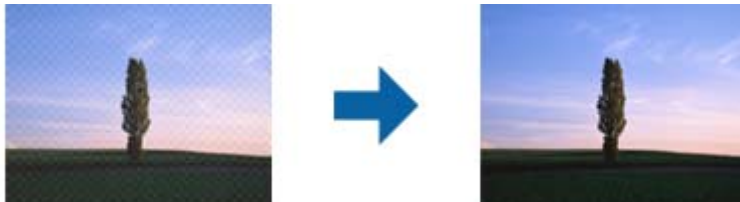

Для проверки изображения на наличие муара рассмотрите его в масштабе 100 % (1:1). При уменьшении масштаба изображения оно может выглядеть грубым и иметь искажения, похожие на муар.

**Примечание:**

- Для использования этой функции установите значение **Разрешение** на вкладке **Главные настройки** равным 600 dpi или менее.
- Функция недоступна при выборе вкладки **Главные настройки** > **Тип изображения** > **Черно-белый**.
- Эффект данной функции не отражается в окне просмотра.
- Данная функция смягчает резкость отсканированного изображения.

### Параметр изображения

Для сканированного изображения можно выбрать эффект.

#### Улучшение текста

Размытые буквы на оригинале можно сделать четче и резче. Кроме того, можно уменьшить смещение или неравномерность фона.



Уровень эффекта можно задать при установке параметра на вкладке **Главные настройки** > **Тип изображения** > **Цвет** или **Оттенки серого**.

**Примечание:**

Чтобы использовать эту функцию, для параметра **Разрешение** на вкладке **Главные настройки** задайте значение 600 dpi или меньше.

## Расширенные функции сканирования

### Автосегментирование

При черно-белом сканировании документа с изображениями можно делать буквы четче, а изображения — более гладкими.

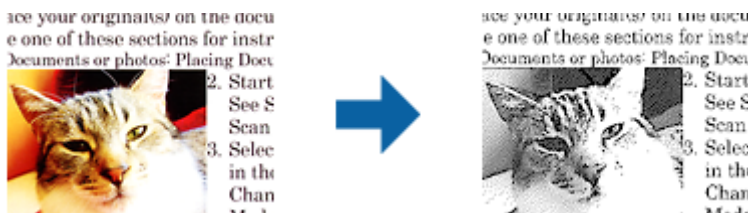

Качество изображений в оригинале можно настроить в разделах **Яркость** и **Контрастность**.

#### Примечание:

- Настроить данную функцию можно только при установке параметров на вкладке **Главные настройки** > **Тип изображения** > **Черно-белый**.
- Чтобы использовать эту функцию, для параметра **Разрешение** на вкладке **Главные настройки** задайте значение 600 dpi или меньше.

### Исключение

Можно удалить указанный цвет с изображения и сохранить его в оттенках серого или в черно-белом режиме. Например, при сканировании можно стереть отметки или надписи, выполненные на полях цветной ручкой.



Если вы выберете **Пользовательский** из списка цветов в **Исключение**, можно будет задать настройки для удаляемого цвета при предварительном просмотре изображения (только для Windows).

#### Примечание:

Функция недоступна при выборе вкладки **Главные настройки** > **Тип изображения** > **Авто** или **Цвет**.

### Усиление цвета

Цвет, указанный для сканируемого оригинала, можно усилить и затем сохранить изображение в оттенках серого или в черно-белом формате. Например, можно усилить буквы или линии светлых цветов.



Если выбрать **Пользовательский** в списке цветов в разделе **Усиление цвета**, то можно настраивать усиливаемый цвет при обращении к окну просмотра (только для Windows).



## Расширенные функции сканирования

### **Примечание:**

Данная функция недоступна при установке параметра на вкладке **Главные настройки** > **Тип изображения** > **Авто** или **Цвет**.

## Яркость

Имеется возможность регулировки яркости для всего изображения.



### **Примечание:**

Доступность данной функции зависит от настроек на вкладке **Главные настройки** > в разделе **Тип изображения** или на вкладке **Расширенные настройки**.

## Контрастность

Имеется возможность регулировки контрастности для всего изображения. Если повысить контрастность, яркие участки становятся ярче, а темные участки — темнее. С другой стороны, если понизить контрастность, различия между яркими и темными участками изображения становятся менее заметными.



### **Примечание:**

Доступность данной функции зависит от настроек на вкладке **Главные настройки** > в разделе **Тип изображения** или на вкладке **Расширенные настройки**.

## Гамма

Имеется возможность регулировки гаммы (яркости промежуточного диапазона) для всего изображения. Если изображение слишком светлое или слишком темное, можно отрегулировать яркость.





## Расширенные функции сканирования

### Примечание:

Доступность данной функции зависит от настроек на вкладке **Главные настройки** > в разделе **Тип изображения** или на вкладке **Расширенные настройки**.

## Поро

Вы можете задать границу для монохромного режима (черный и белый цвет). При увеличении порогового значения станет больше область, заполненная черным цветом. При уменьшении порогового значения станет больше область, заполненная белым цветом.

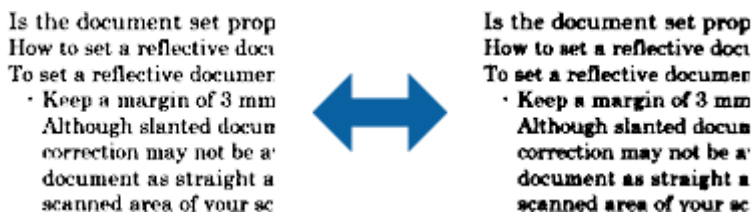

### Примечание:

Эта функция может быть недоступна в зависимости от настроек на вкладке **Главные настройки** > **Тип изображения** или настроек на вкладке **Расширенные настройки**.

## Пропускать пустые страницы

Если в оригиналах есть пустые страницы, их можно пропускать.

Количество пустых страниц для обнаружения можно задавать. Если для этого параметра установить высокое значение, в качестве пустых страниц могут быть пропущены оригиналы светлых цветов или со смещениями.

Если результат не соответствует ожиданию, выберите **Пропускать пустые страницы** > **Настройки** и затем отрегулируйте **Пользовательский уровень**. Снова выберите **Пропускать пустые страницы** > **Пользовательский уровень**.

### Примечание:

- Некоторые страницы могут некорректно пропускаться как пустые.
- Эта функция недоступна при сканировании сброшюрованных двусторонних оригиналов.

## Заливка края

Тень, образовавшуюся вокруг сканированного изображения, можно удалить.

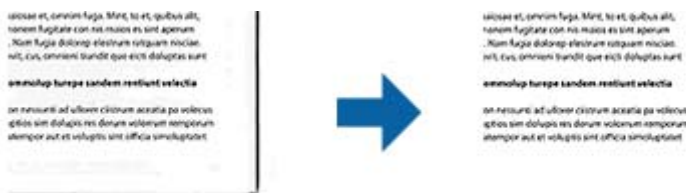

При двустороннем сканировании настройки диапазона заливки края для оборотной стороны оригинала отражаются зеркальным образом.

## Расширенные функции сканирования

Если выбрать элемент **Настройки**, откроется экран **Уровень заливки края**, в котором можно отрегулировать диапазоны заливки для верхнего, нижнего, левого и правого краев.

### Примечание:

Эффект данной функции не отражается в окне просмотра.

## Коррекция перекоса документа

Наклон оригинала можно скорректировать.



### Выкл

Наклон оригинала не корректируется.

### Перекос бумаги

Корректирует наклон оригиналов, подача которых производилась не прямолинейно.

### Перекос содержимого

Корректирует наклон содержимого оригиналов, которое было напечатано под углом.

### Перекос бумаги и содержимого

Корректирует как наклон, вызванный неровной подачей, так и наклон содержимого оригинала.

### Примечание:

- При использовании этой функции коррекция областей, подача которых производилась неровно, будет выполнена с помощью белого цвета.
- Для использования этой функции установите значение **Разрешение на вкладке Главные настройки** равным 600 dpi или менее.
- Эта функция может не помочь с корректировкой документов, имеющих чрезвычайно большой наклон.
- Эффект данной функции не отражается в окне просмотра.

## Убирать отверстия

При сканировании оригиналов с перфорированными отверстиями можно удалять тени от отверстий на сканированном изображении.

## Расширенные функции сканирования

Устранение теней возможно для круглых или квадратных отверстий, которые находятся в диапазоне до 20 мм (0,79") от краев оригинала.



### Примечание:

- Эта функция доступна только при сканировании белых или светлых оригиналов.
- Тени от перфорированных отверстий, в зависимости от сканируемых оригиналов, могут не удаляться.
- Эффект данной функции не отражается в окне просмотра.

## Редактирование отсканированных страниц с помощью Epson Scan 2

Редактирование отсканированных изображений можно выполнить с помощью функций, расположенных на вкладке **Главные настройки** ПО Epson Scan 2.

### Брошюровка

При сканировании оригинала с обеих сторон можно брошюровать изображения спереди и сзади. Выберите макет для брошюровки изображений.

### Примечание:

Эта функция доступна, когда установлено значение **двусторонний** для параметра **Сторона сканирования**.

### Поворот

Оригинал можно повернуть по часовой стрелке и отсканировать его. Выберите угол поворота в зависимости от сканируемого оригинала.

### Примечание:

Если установить параметр **Авто** и отсканировать оригинал, изображение будет повернуто согласно результату определения ориентации текста. Однако это может занимать некоторое время в зависимости от размера изображения и т. д.

Параметр **Авто** доступен только в том случае, если установлен компонент OCR EPSON Scan (Windows) или компонент OCR EPSON Scan 2 (Mac OS X).

## Сохранение в формате Индексированный файл PDF

Отсканированное изображение можно сохранить в формате Индексированный файл PDF. Это файл формата PDF с внедренным текстовым слоем, по которому можно осуществлять поиск.

## Расширенные функции сканирования

### Примечание:

- Текст оригиналов распознается с использованием технологии оптического распознавания текста (OCR) и внедряется затем в отсканированное изображение.
- Эта функция доступна, только если установлен компонент оптического распознавания текста (OCR) для EPSON Scan (Windows) или Epson Scan 2 (Mac OS X).

1. Разместите оригинал.
2. Запустите Epson Scan 2.
3. Установите параметры для каждого элемента на вкладке **Главные настройки**.
4. Щелкните **Просмотр**.
5. Повторно загрузите оригинал, если используется ADF.
6. Проверьте предварительный просмотр и установите параметры на вкладке **Расширенные настройки**, если необходимо.
7. Выберите **Индексированный файл PDF** в списке **Формат изображения**.
8. Выберите **Параметры** из списка **Формат изображения** для того, чтобы открыть окно **Настройки формата изображения**.
9. Выберите вкладку **Текст** в окне **Настройки формата изображения**.
10. Проверьте выбранный язык оригинала в списке **Язык текста**.
11. Нажмите кнопку **ОК**, чтобы закрыть окно **Настройки формата изображения**.
12. Проверьте имя сохраняемого файла, отображаемое в окне **Имя файла**.
13. Выберите папку для сохранения отсканированного изображения в списке **Папка**.
14. Щелкните **Сканировать**.

Отсканированное изображение будет сохранено в формате Индексированный файл PDF.

### Соответствующая информация

- ➔ [«Сканирование с помощью Epson Scan 2» на стр. 47](#)
- ➔ [«Характеристики и размещение оригиналов» на стр. 19](#)
- ➔ [«Текст не распознается правильно при сохранении в формате Индексированный файл PDF» на стр. 99](#)

## Сохранение в формате Microsoft Office (только для Windows)

С помощью Document Capture Pro вы можете сохранить отсканированное изображение в формате Microsoft® Office.

Вы можете выбрать один из следующих форматов.

- Microsoft® Word (.docx)
- Microsoft® Excel® (.xlsx)

## Расширенные функции сканирования

- Microsoft® PowerPoint® (.pptx)

**Примечание:**

Эта функция доступна, только если установлен компонент оптического распознавания текста (OCR) для EPSON Scan.

1. Разместите оригинал.
2. Запустите Document Capture Pro.
3. Щелкните  .  
Отображается окно **Сканировать**.
4. Внесите необходимые изменения в настройки сканирования и щелкните **Сканировать**.
5. Проверьте отсканированные изображения и при необходимости измените их.
6. Проверив изображение, щелкните один из значков назначения.

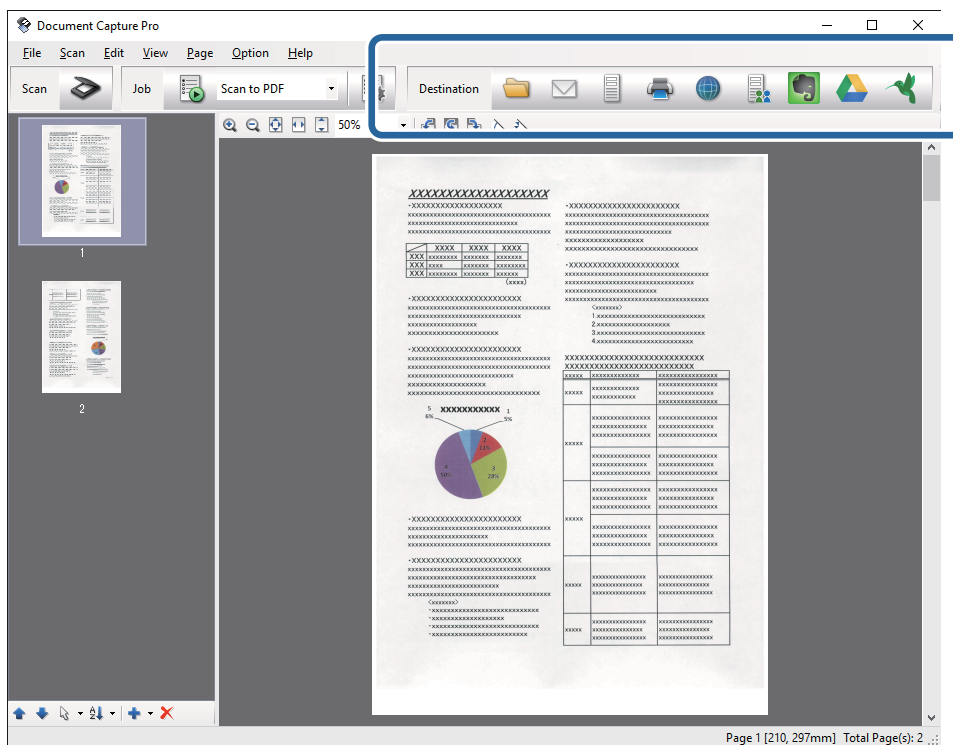

Откроется окно **Сохранить как**, **Передать параметры настройки** или другое.

7. Выберите формат Microsoft Office, в котором вы хотите выполнить сохранение в списке **Тип файла**.
8. Щелкните **Параметры**, чтобы открыть окно **Дополнительные настройки**.
9. Установите параметры для каждого элемента, затем щелкните **ОК** для того, чтобы закрыть окно **Дополнительные настройки**.
10. Установите прочие нужные параметры, затем щелкните **Отправить** или **ОК**.  
Отсканированное изображение будет сохранено в формате Microsoft Office.

### Соответствующая информация

- ➔ [«Сканирование с помощью Document Capture Pro \(Windows\)» на стр. 51](#)
- ➔ [«Характеристики и размещение оригиналов» на стр. 19](#)

---

## Разные типы сохранения и передачи

### Сортировка и сохранение отсканированных изображений в отдельную папку (только для Windows)

Можно автоматически сортировать отсканированные изображения и сохранять их в отдельные папки с использованием Document Capture Pro.

Для сортировки отсканированных изображений можно использовать разнообразные методы определения, такие как вставка пустых страниц между оригиналами или использование штрихкодов.

1. Разместите оригиналы, включая метки, такие как пустые страницы, между страницами в тех местах, где вы хотели бы разделить отсканированные изображения.
2. Запустите Document Capture Pro.
3. Щелкните .  
Отображается окно **Сканировать**.
4. Внесите необходимые изменения в настройки сканирования и щелкните **Сканировать**.
5. Проверьте отсканированные изображения и при необходимости измените их.
6. Завершив проверку изображения, выберите место назначения.  
Появится окно **Сохранить как** или **Передать параметры настройки**.
7. Щелкните **Параметры имени файла и разделения**.
8. Выберите **Применить разделение задач**, после чего щелкните **Настр. разделения**.
9. Выберите метод разделения и метод указания имени папки в окне **Настройки разделения задач**, после чего щелкните **ОК**.
10. Выберите другие параметры в окне **Параметры имени файла и разделения**, затем нажмите **ОК**.
11. Выберите другие параметры в окне **Сохранить как** или **Передать параметры настройки**, затем нажмите **ОК** или **Отправить**.  
Отсканированные изображения будут сохранены отдельно, в зависимости от выбранного метода разделения.

### Соответствующая информация

- ➔ [«Сканирование с помощью Document Capture Pro \(Windows\)» на стр. 51](#)
- ➔ [«Характеристики и размещение оригиналов» на стр. 19](#)

## Расширенные функции сканирования

## Сканирование в облачную службу

С помощью программ Document Capture Pro (Windows) или Document Capture (Mac OS X) можно выгрузить отсканированные изображения в облачные службы.

**Примечание:**

- Перед использованием этой функции создайте учетную запись в облачной службе.
- Если вы хотите в качестве назначения использовать Evernote, загрузите приложение Evernote с веб-сайта Evernote Corporation и установите его до использования этой функции.

1. Разместите оригинал.
2. Запустите Document Capture Pro (Windows) или Document Capture (Mac OS X).
3. Щелкните  .  
Отображается окно **Сканировать**.
4. Внесите необходимые изменения в настройки сканирования и щелкните **Сканировать**.
5. Проверьте отсканированные изображения и при необходимости измените их.
6. Завершив проверку изображения, щелкните по значку места назначения.

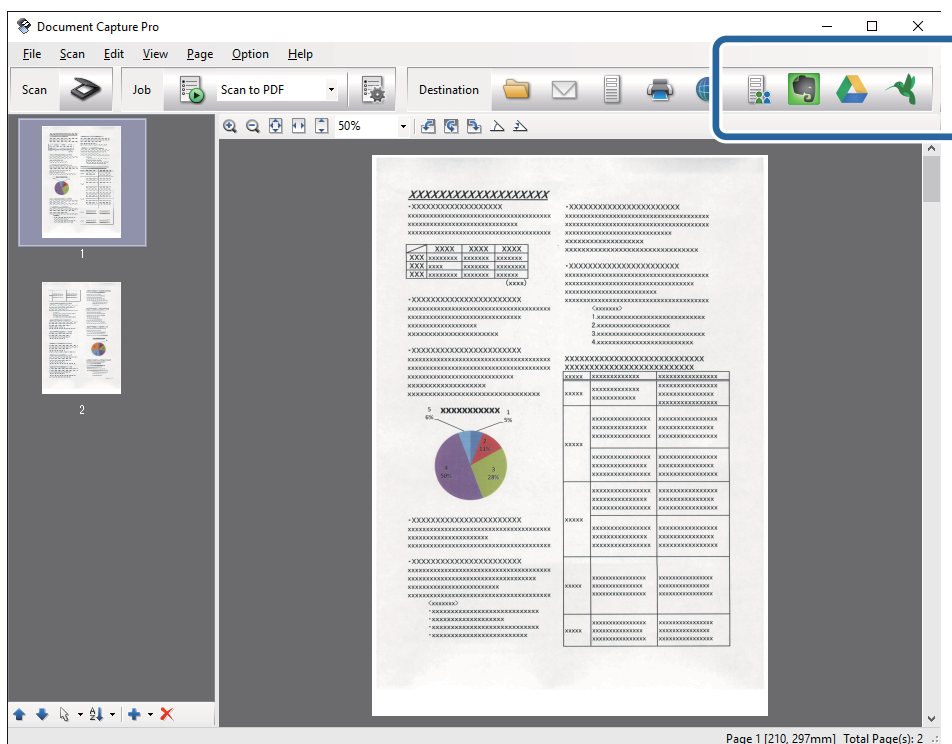

Отображается окно **Передать параметры настройки**.

7. Установите параметры для каждого элемента, затем щелкните **Отправить**.  
Отсканированное изображение будет передано в облачную службу.



## Расширенные функции сканирования

### Соответствующая информация

- ➔ «Сканирование с помощью Document Capture Pro (Windows)» на стр. 51
- ➔ «Сканирование с помощью Document Capture (Mac OS X)» на стр. 54
- ➔ «Характеристики и размещение оригиналов» на стр. 19

## Выгрузка на FTP-сервер

С помощью программ Document Capture Pro (Windows) или Document Capture (Mac OS X) можно выгрузить отсканированные изображения на сервер FTP.

1. Разместите оригинал.
2. Запустите Document Capture Pro (Windows) или Document Capture (Mac OS X).
3. Щелкните  .  
Отображается окно **Сканировать**.
4. Внесите необходимые изменения в настройки сканирования и щелкните **Сканировать**.
5. Проверьте отсканированные изображения и при необходимости измените их.
6. Завершив проверку изображения, щелкните по значку  .  
Отображается окно **Передать параметры настройки**.
7. Установите параметры для каждого элемента, затем щелкните **Отправить**.

#### **Примечание:**

*Для получения информации о настройках FTP-сервера обратитесь к администратору сети.*

Отсканированное изображение будет отправлено на ваш сервер FTP.

### Соответствующая информация

- ➔ «Сканирование с помощью Document Capture Pro (Windows)» на стр. 51
- ➔ «Сканирование с помощью Document Capture (Mac OS X)» на стр. 54
- ➔ «Характеристики и размещение оригиналов» на стр. 19



## Прикрепление отсканированного изображения к сообщению электронной почты

С помощью программ Document Capture Pro (Windows) или Document Capture (Mac OS X) можно напрямую выполнить прикрепление отсканированных изображений к сообщению электронной почты.

1. Разместите оригинал.
2. Запустите Document Capture Pro (Windows) или Document Capture (Mac OS X).



## Расширенные функции сканирования

- Щелкните .  
Отображается окно **Сканировать**.
- Внесите необходимые изменения в настройки сканирования и щелкните **Сканировать**.
- Проверьте отсканированные изображения и при необходимости измените их.
- Завершив проверку изображения, щелкните по значку .  
Отображается окно **Сохранить как**.
- Установите параметры для каждого элемента, затем щелкните **ОК**.  
На компьютере автоматически запустится клиент электронной почты и отсканированное изображение будет прикреплено к сообщению электронной почты.

### Соответствующая информация

- ➔ [«Сканирование с помощью Document Capture Pro \(Windows\)» на стр. 51](#)
- ➔ [«Сканирование с помощью Document Capture \(Mac OS X\)» на стр. 54](#)
- ➔ [«Характеристики и размещение оригиналов» на стр. 19](#)



## Печать отсканированных изображений

Отсканированные изображения можно напрямую распечатать на принтере Epson, подключенном к компьютеру.

### Примечание:

*Перед использованием этой функции проверьте следующее.*

- Принтер Epson и сканер должны быть подключены к одному компьютеру.
- На компьютере должен быть установлен драйвер принтера.

- Разместите оригинал.
- Запустите Document Capture Pro (Windows) или Document Capture (Mac OS X).
- Щелкните .  
Отображается окно **Сканировать**.
- Внесите необходимые изменения в настройки сканирования и щелкните **Сканировать**.
- Проверьте отсканированные изображения и при необходимости измените их.
- Завершив проверку изображения, щелкните по значку .  
Откроется окно **Настройки печати**.
- Установите параметры для каждого элемента, затем щелкните **ОК**.  
Отсканированное изображение будет распечатано на принтере.

**Соответствующая информация**

- ➔ «Сканирование с помощью Document Capture Pro (Windows)» на стр. 51
- ➔ «Сканирование с помощью Document Capture (Mac OS X)» на стр. 54
- ➔ «Характеристики и размещение оригиналов» на стр. 19

---

## Сканирование с использованием заданных настроек сканирования (заданий)

Вы можете создать задание, которое будет являться набором настроек сканирования, например способа сортировки, места и формата сохранения данных и т. д.

Настроить задания можно в Document Capture Pro (Windows) или Document Capture (Mac OS X).

Кроме того, можно закрепить задание за кнопкой сканера и выполнять его путем нажатия на эту кнопку.

### Настройка задания



1. Запустите Document Capture Pro (Windows) или Document Capture (Mac OS X).
2. Щелкните значок  (**Управление задачами**) в главном окне.  
Отображается окно **Список задач**.
3. В окне **Список задач** щелкните **Добавить** (Windows) или значок «+» (Mac OS X).  
Откроется окно **Настройки задач**.
4. Укажите параметры задания в окне **Настройки задач**.
  - Имя задания:** введите имя задания.
  - Вкладка **Сканировать:** укажите параметры сканирования.
  - Вкладка **Вывод:** выберите формат для сохранения отсканированного изображения.
  - Местоположение:** выберите место сохранения отсканированного изображения.
5. Нажмите кнопку **ОК**, чтобы закрыть окно **Настройки задач**.
6. Щелкните **ОК** в окне **Список задач**.  
Задание установлено в Document Capture Pro или Document Capture.

### Назначение действия кнопке сканера

Кнопке сканера можно назначить выполнение действия, которое будет выполнено при нажатии на кнопку сканера.

1. Запустите Document Capture Pro (Windows) или Document Capture (Mac OS X).

## Расширенные функции сканирования

- Щелкните значок  (**Управление задачами**) в главном окне.  
Отображается окно **Список задач**.
- Щелкните **Настройки события** в окне **Список задач** (Windows) или щелкните значок  в нижней части экрана (Mac OS X).
- Щелкните в выпадающем списке по имени действия, которое вы хотите назначить.
- Щелкните **ОК** в окне **Список задач**.  
Действие назначено кнопке сканера.

### Соответствующая информация

- ➔ [«Кнопки и индикаторы» на стр. 15](#)
- ➔ [«Сканирование с помощью кнопки сканера» на стр. 57](#)
- ➔ [«Характеристики и размещение оригиналов» на стр. 19](#)

---

## Сканирование визитных карточек с использованием приложения Presto! BizCard

С помощью приложения Presto! BizCard можно сканировать визитные карточки и конвертировать информацию в редактируемый текст.

Для получения информации об использовании приложения и его функциях обратитесь к разделу справки приложения. Для отображения раздела справки выберите его из меню приложения «Помощь».

- Разместите визитную карточку на сканере.
- Запустите Presto! BizCard.
  - Windows 10  
Щелкните кнопку «Пуск» и выберите **Все программы > NewSoft > Presto! BizCard**.
  - Windows 8.1/Windows 8  
С помощью чудо-кнопки «Поиск» введите название приложения, после чего нажмите на отображенный значок.
  - Windows 7/Windows Vista/Windows XP  
Щелкните кнопку «Пуск» и выберите **Все программы** или **Программы > NewSoft > Presto! BizCard**.

## Расширенные функции сканирования

## Mac OS X

Нажмите **Перейти > Приложения > Presto! BizCard**.

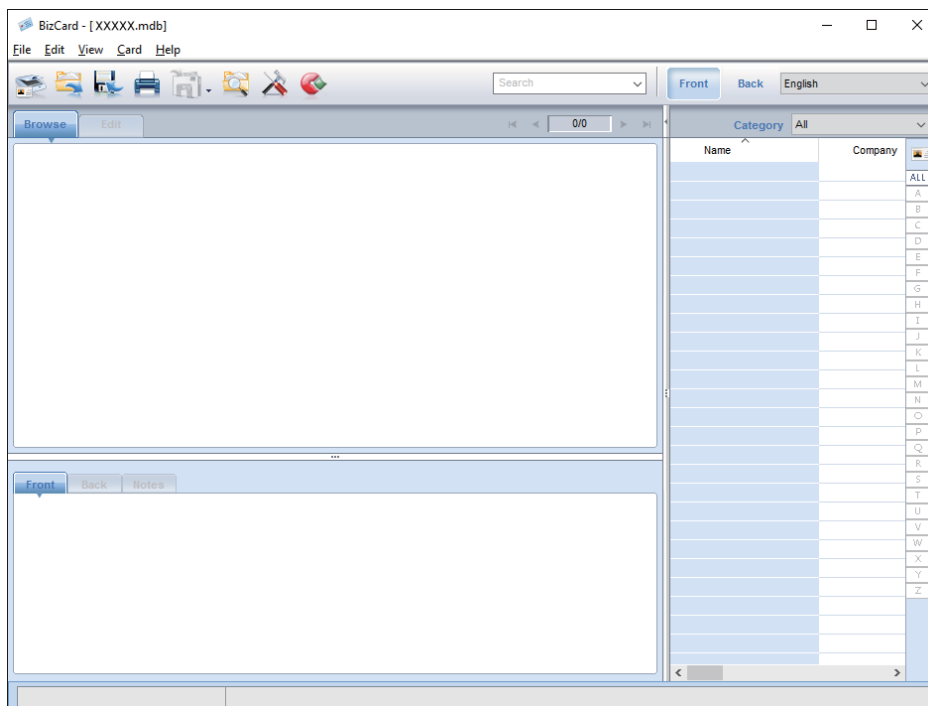

- Щелкните значок , расположенный в верхнем левом углу окна.  
Откроется окно Epson Scan 2.
- Установите все параметры в окне Epson Scan 2 и выполните сканирование.  
Визитная карточка будет отсканирована и сконвертирована в редактируемый текст в окне Presto!  
BizCard.

**Соответствующая информация**

- ➔ [«Presto! BizCard» на стр. 17](#)
- ➔ [«Характеристики и размещение оригиналов» на стр. 19](#)

# Обслуживание

## Очистка внешних частей сканера

Удалите все загрязнения с внутренней поверхности корпуса с помощью сухой ткани или ткани, смоченной мягким чистящим средством и водой.

**Важно:**

- Никогда не очищайте сканер спиртом, разбавителем или любыми едкими растворителями. В противном случае возможно выцветание или деформирование сканера.*
- Не допускайте попадания воды внутрь устройства. Это может привести к неисправности.*
- Никогда не вскрывайте корпус сканера.*

1. Нажмите кнопку , чтобы выключить сканер.
2. Отсоедините от сканера адаптер переменного тока.
3. Протрите внешнюю поверхность сканера тканью, смоченной мягким моющим средством и водой.

## Очистка внутренних частей сканера

После определенного периода использования сканера бумажная и комнатная пыль, оседающая на роликах или стекле внутри сканера, может привести к ухудшению качества сканируемых изображений и к проблемам подачи бумаги. В этих случаях очистите внутренние части сканера с использованием сухой или слегка смоченной водой ткани.

**Важно:**

- Никогда не очищайте сканер спиртом, разбавителем или любыми едкими растворителями. В противном случае возможно выцветание или деформирование сканера.*
- Никогда не распыляйте жидкости или смазывающие вещества над сканером. В противном случае возможно неправильное функционирование сканера вследствие повреждения оборудования или электрических цепей.*
- Никогда не вскрывайте корпус сканера.*

1. Нажмите кнопку , чтобы выключить сканер.
2. Отсоедините от сканера адаптер переменного тока.

## Обслуживание

3. Потяните край крышки сканера в области отметки ▼, чтобы открыть крышку.

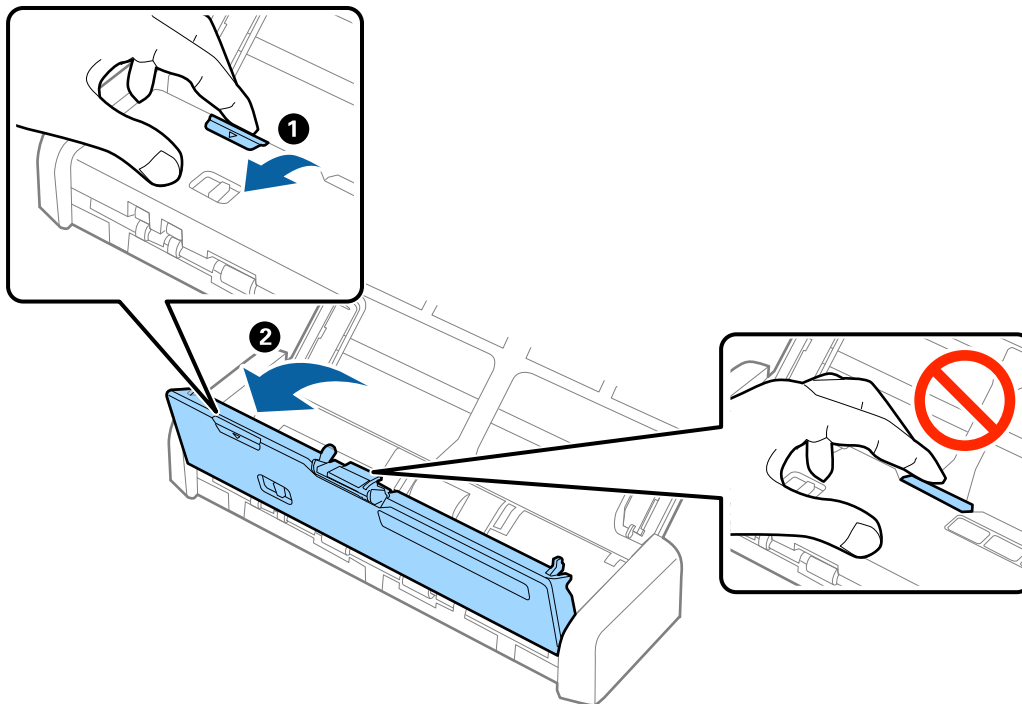

4. Удалите пятна на пластиковом ролике и на нижней поверхности стекла внутри крышки сканера с помощью мягкой ткани.

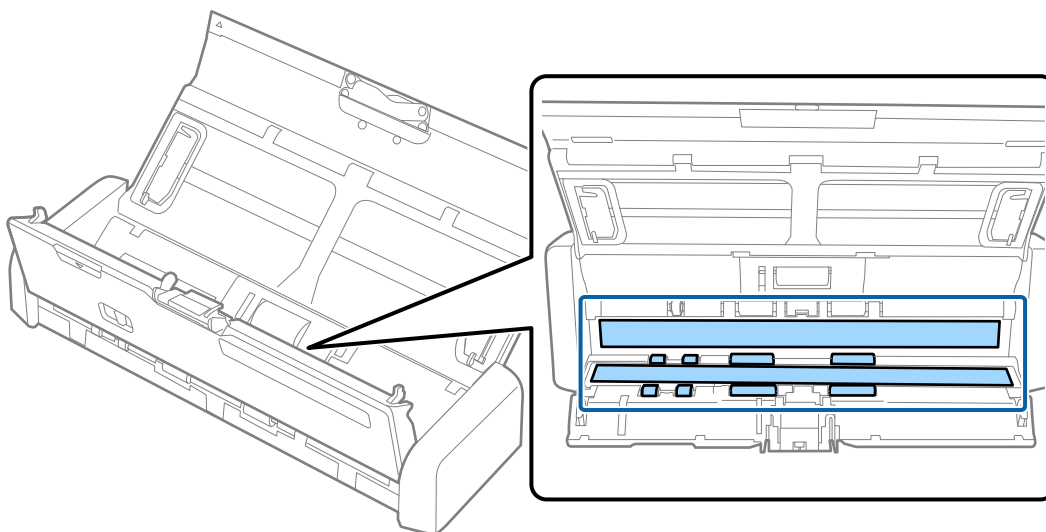

**!** **Важно:**

- ❑ При очистке поверхности стекла не прикладывайте больших усилий.
- ❑ Не пользуйтесь щеткой или твердыми инструментами. Царапины на стекле могут ухудшить качество сканирования.
- ❑ Не распыляйте чистящее средство непосредственно на поверхность стекла.

## Обслуживание

5. Удерживайте крючки на обеих сторонах разделительной пластины, затем извлеките ее.

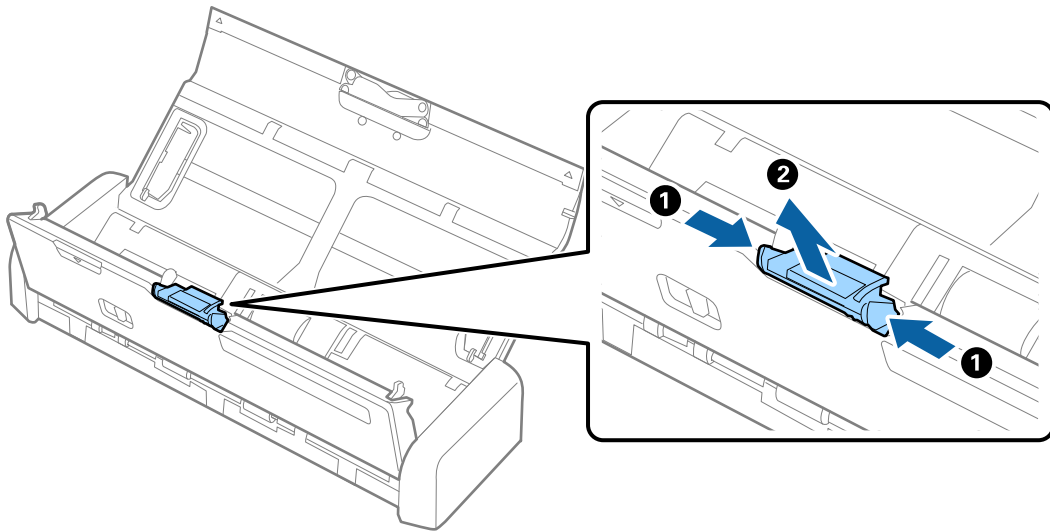

6. Удалите любые пятна на разделительной пластине с помощью мягкой ткани.

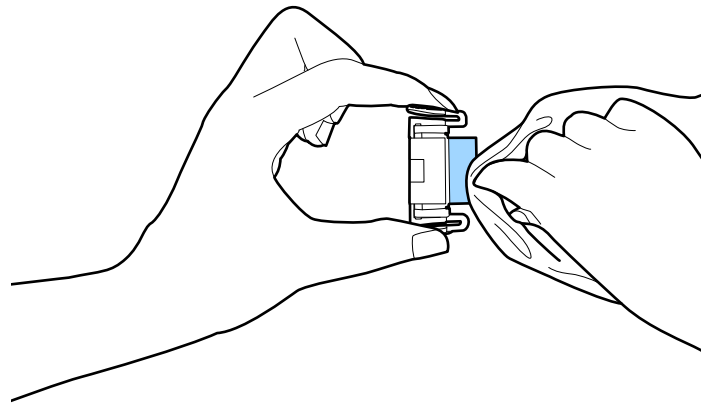

Обслуживание

7. Поместите разделительную пластину в выемку на корпусе.

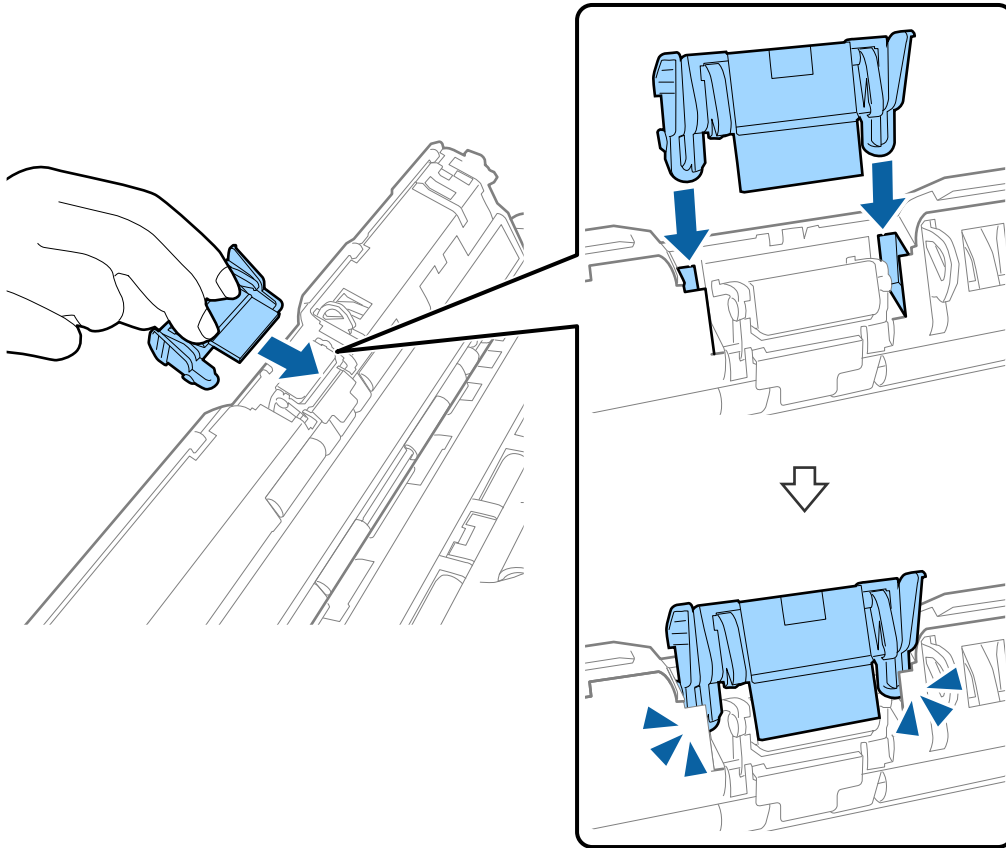

8. Снимите крышку ролика захвата бумаги.

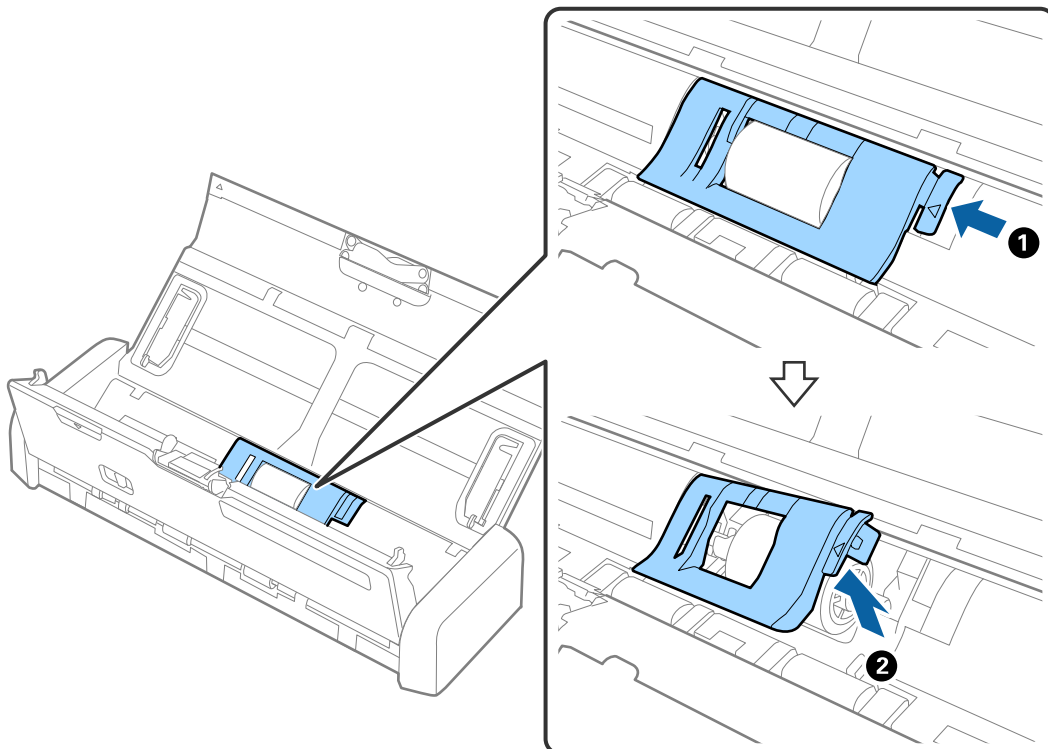



## Обслуживание

9. Снимите ролик захвата бумаги.

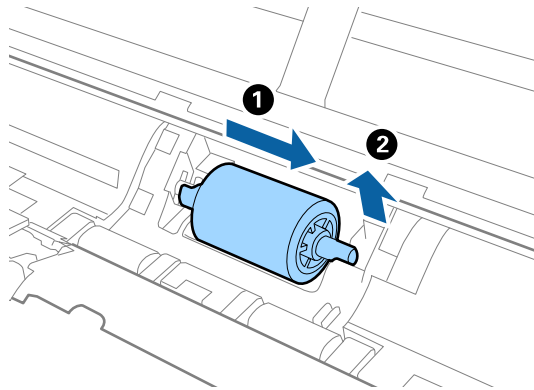

10. Удалите любые пятна на ролике захвата бумаги с помощью мягкой ткани.

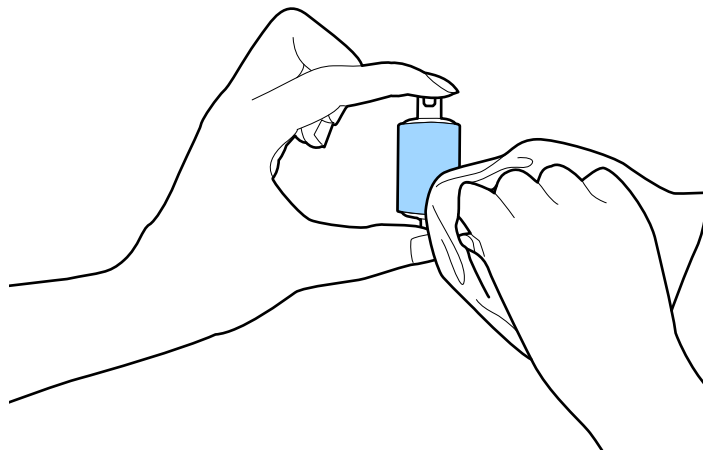

11. Сдвиньте ролик захвата бумаги влево и вставьте его на металлическую ось в корпусе.

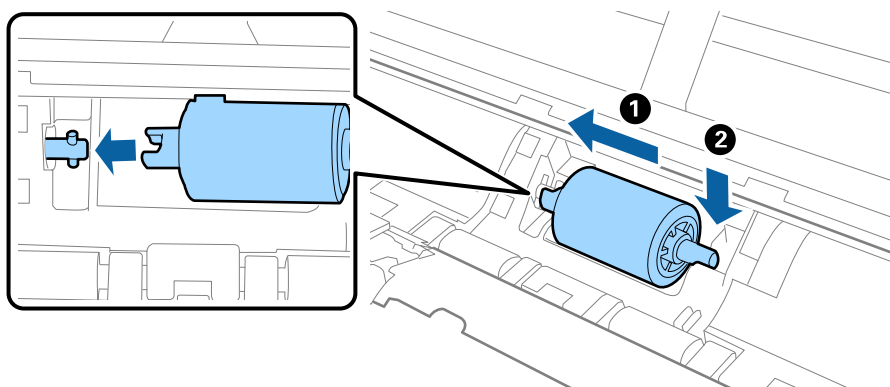

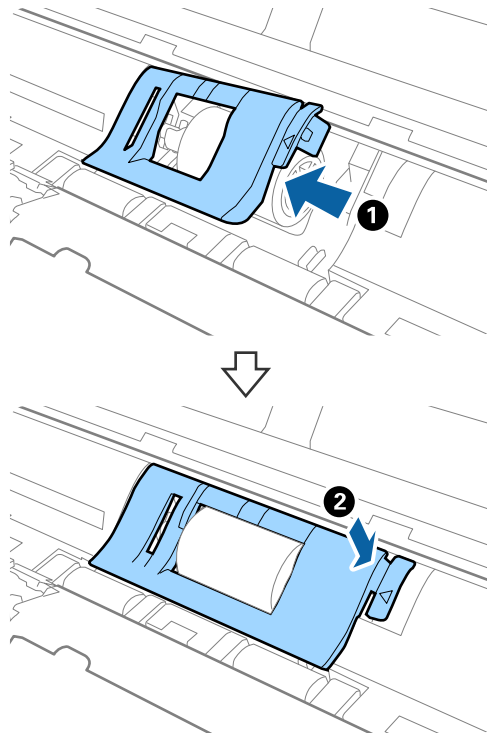

## Обслуживание

12. Установите крышку ролика захвата бумаги.



13. Подключите адаптер переменного тока и включите сканер.

## Обслуживание

14. Нажмите и удерживайте кнопку  более двух секунд при открывании крышки сканера. Произойдет мгновенное перемещение нижних роликов и выходного гнезда, затем сканер перейдет в режим очистки. Ролики будут прокручиваться каждый раз при нажатии на кнопку . Нажмите кнопку  для перемещения роликов и очистите поверхность роликов с помощью мягкой ткани. Повторите эту процедуру несколько раз.

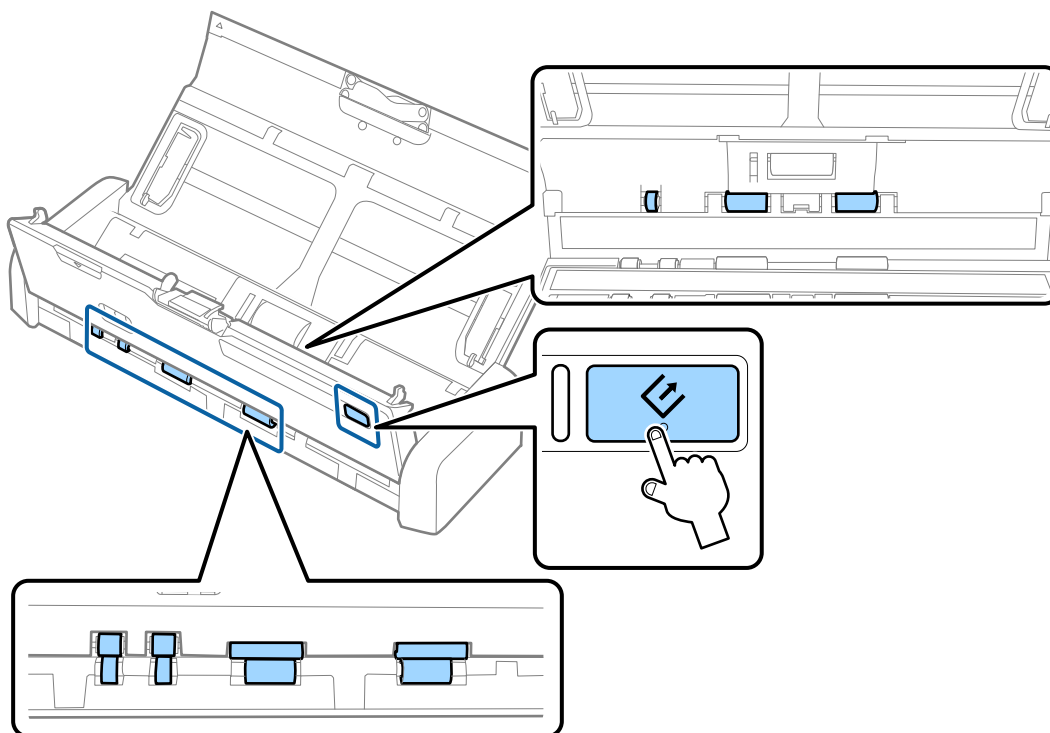
**Предостережение:**

При работе с роликами следите за тем, чтобы руки или волосы не попали в механизм. Это может привести к травме.

15. Надавите на край крышки сканера в области отметки , чтобы закрыть крышку.  
Сканер выйдет из режима очистки.

**Соответствующая информация**

- ➔ «Коды ролика захвата бумаги» на стр. 17
- ➔ «Коды разделительной пластины» на стр. 18

---

## Замена расходных материалов

Если количество произведенных сканирований превысит срок службы ролика или пластины, необходимо заменить ролик захвата бумаги и разделительную пластину. При появлении на компьютере сообщения о

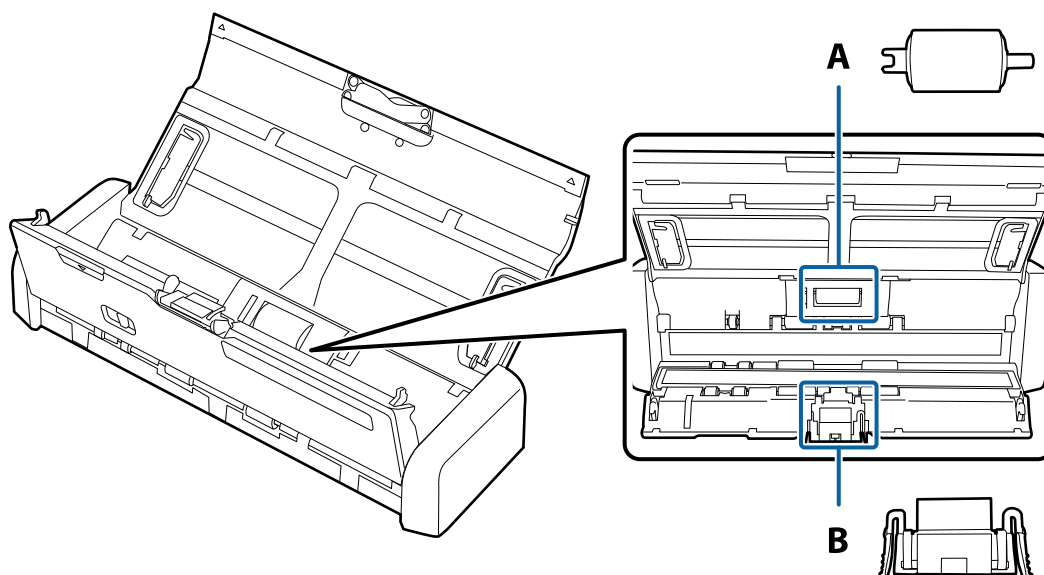

## Обслуживание

необходимости замены выполните следующие действия для выполнения замены и сброса числа сканирований в Epson 2 Utility.



A: ролик захвата бумаги, B: разделительная пластина

## Замена ролика захвата бумаги

1. Нажмите кнопку , чтобы выключить сканер.
2. Отсоедините от сканера адаптер переменного тока.
3. Потяните край крышки сканера в области отметки , чтобы открыть крышку.

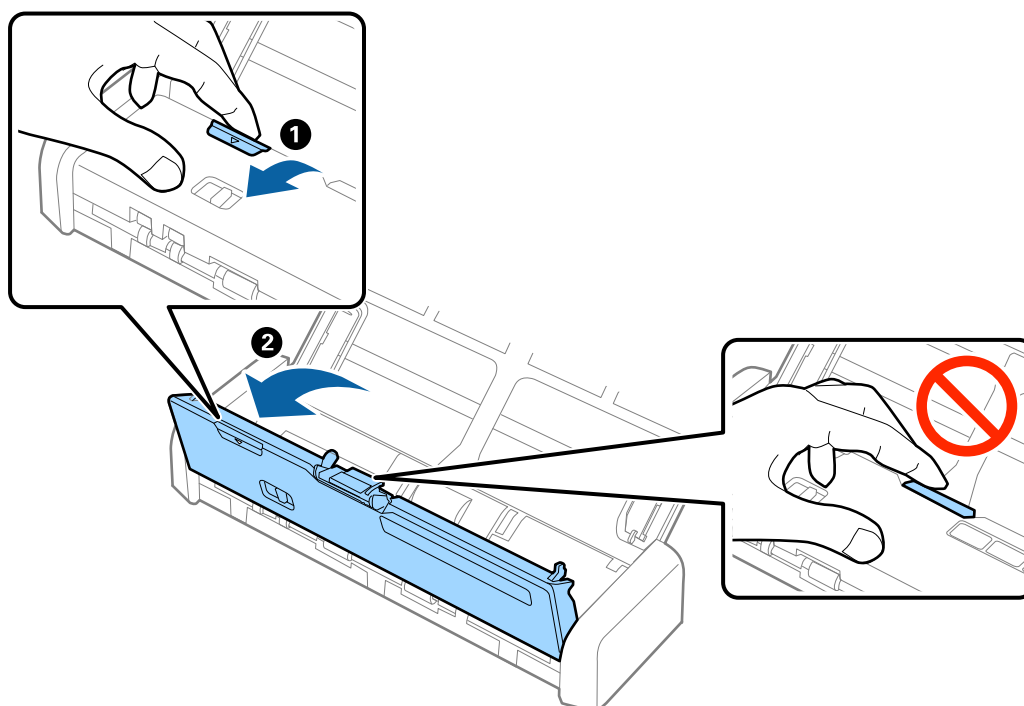

## Обслуживание

- Снимите крышку ролика захвата бумаги.

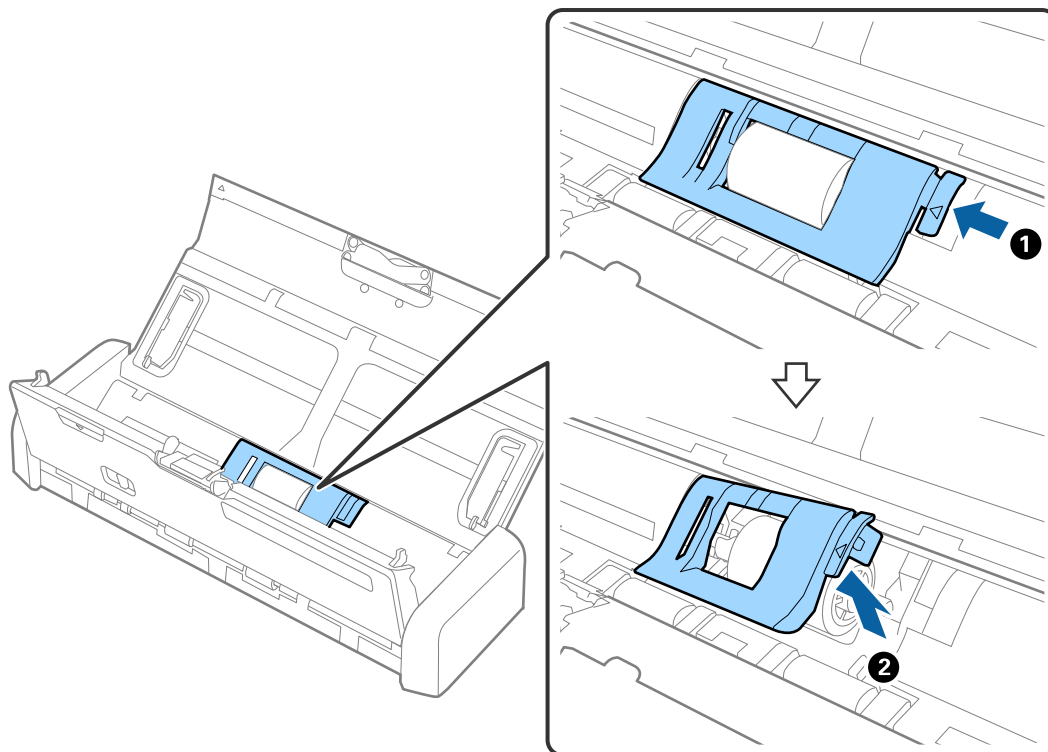

- Снимите ролик захвата бумаги.

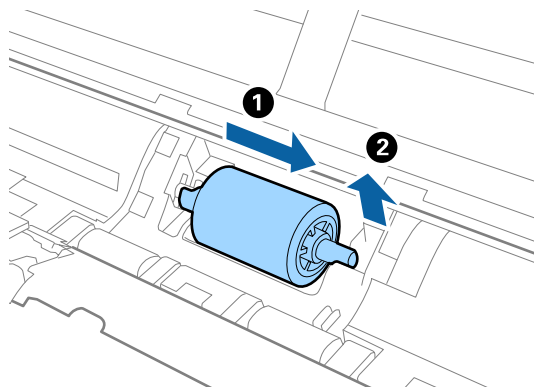

**Примечание:**

Утилизируйте использованный ролик захвата бумаги, следуя правилам и нормативным требованиям местных органов власти. Не разбирайте их.

## Обслуживание

- Сдвиньте новый ролик захвата бумаги влево и вставьте его на металлическую ось в корпусе.

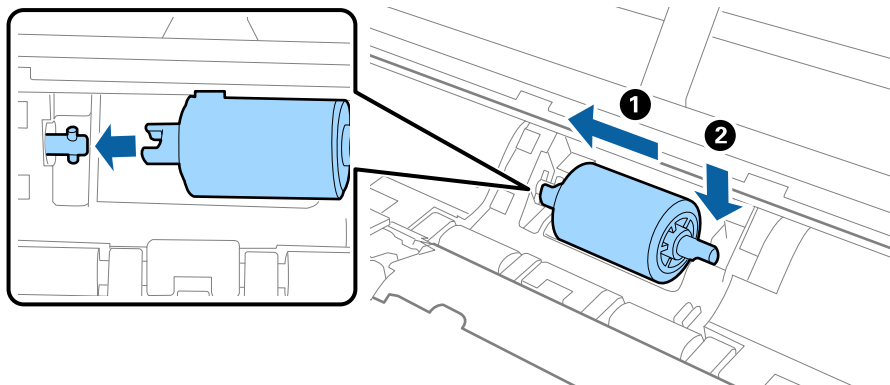

- Установите крышку ролика захвата бумаги.

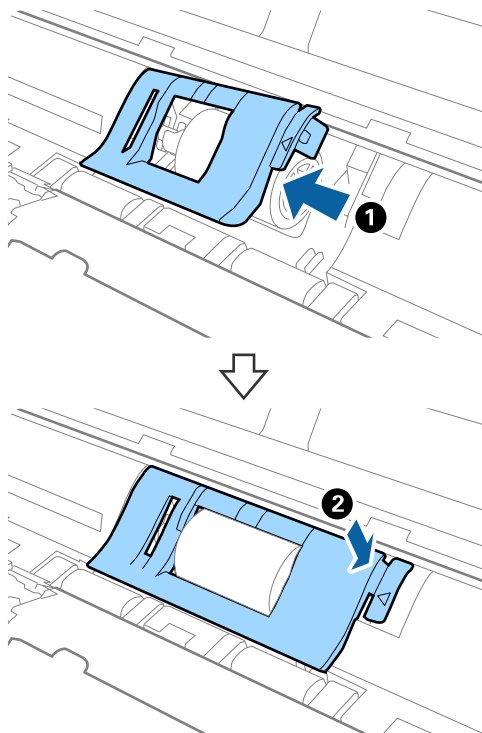

**Важно:**

Если крышка закрывается с трудом, проверьте правильность установки роликов захвата бумаги.

- Надавите на край крышки сканера в области отметки ▼, чтобы закрыть крышку.
- Подключите адаптер переменного тока и включите сканер.
- Сбросьте количество сканирований с помощью Epson Scan 2 Utility.

## Замена разделительной пластины

1. Нажмите кнопку , чтобы выключить сканер.
2. Отсоедините от сканера адаптер переменного тока.
3. Потяните край крышки сканера в области отметки ▼, чтобы открыть крышку.

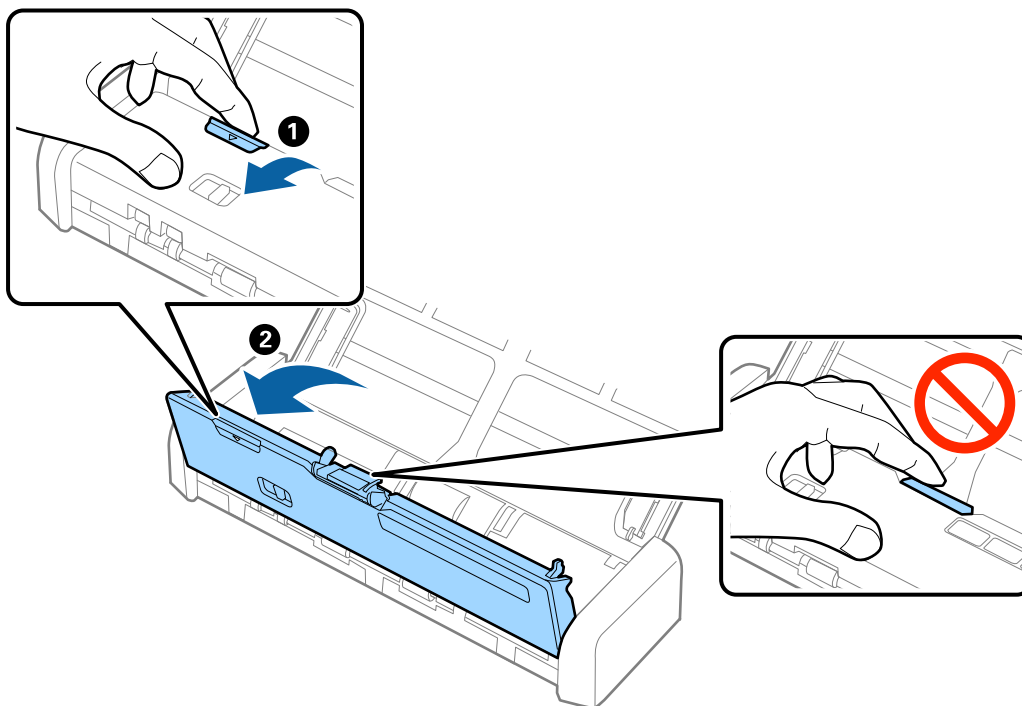

4. Удерживайте крючки на обеих сторонах разделительной пластины, затем извлеките ее.

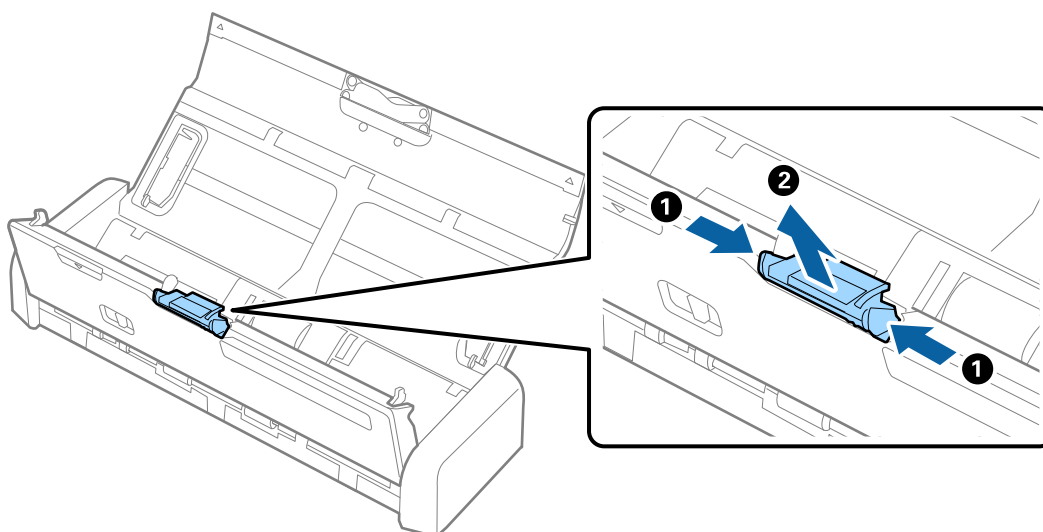

**Примечание:**

Утилизируйте использованную разделительную пластину, следуя правилам и нормативным требованиям местных органов власти. Не разбирайте их.

## Обслуживание

- Поместите новую разделительную пластину в выемку на корпусе.

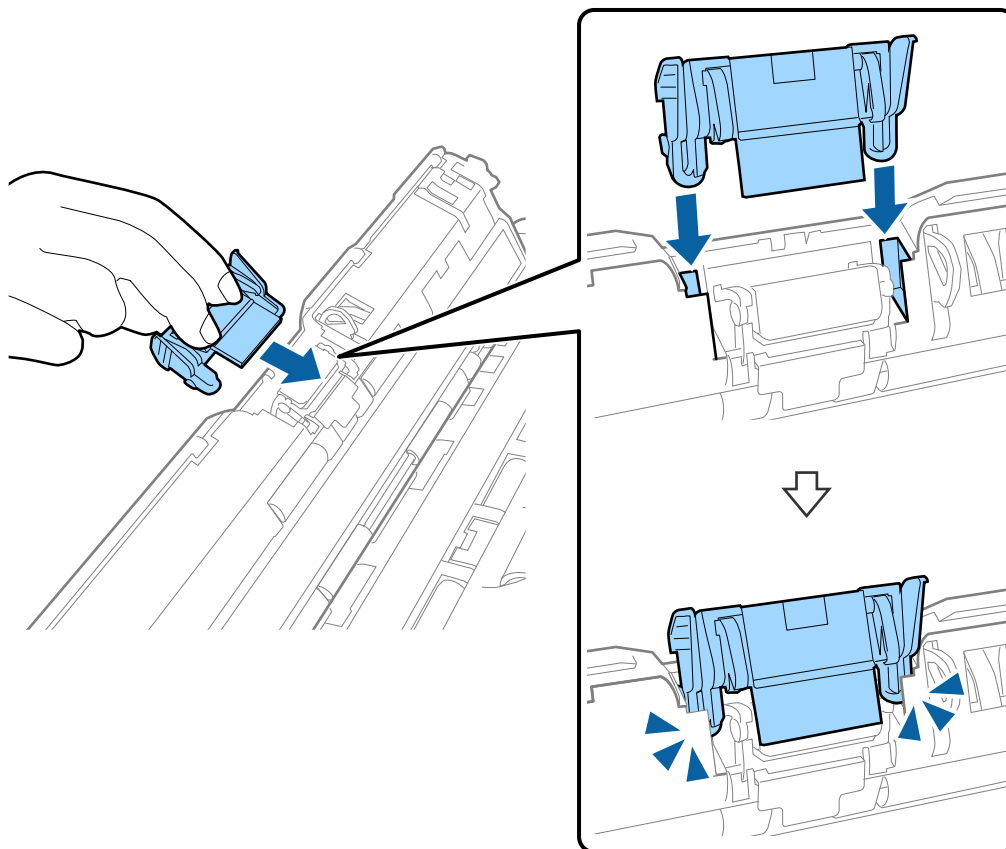

- Надавите на край крышки сканера в области отметки ▼, чтобы закрыть крышку.
- Подключите адаптер переменного тока и включите сканер.
- Сбросьте количество сканирований с помощью Epson Scan 2 Utility.

## Сброс количества сканирований

После замены ролика захвата бумаги или разделительной пластины произведите сброс количества сканирований с помощью Epson Scan 2 Utility.

- Включите сканер.
- Запустите Epson Scan 2 Utility.
  - Windows 10  
Щелкните кнопку «Пуск» и выберите **Все программы > EPSON > Epson Scan 2 > Epson Scan 2 Utility.**
  - Windows 8.1/Windows 8/Windows Server 2012 R2/Windows Server 2012  
**Пуск > Приложения > Epson > Epson Scan 2 Utility.**



## Обслуживание

- ❑ Windows 7/Windows Vista/Windows XP/Windows Server 2008 R2/Windows Server 2008/Windows Server 2003 R2/Windows Server 2003

Щелкните кнопку «Пуск» и выберите **Все программы** или **Программы > EPSON > Epson Scan 2 > Epson Scan 2 Utility**.

- ❑ Mac OS X

Нажмите **Перейти > Приложения > EPSON Software > Epson Scan 2 Utility**.

3. Щелкните по вкладке **Счетчик**.
4. Щелкните **Сброс** для ролика захвата бумаги или разделительной пластины.

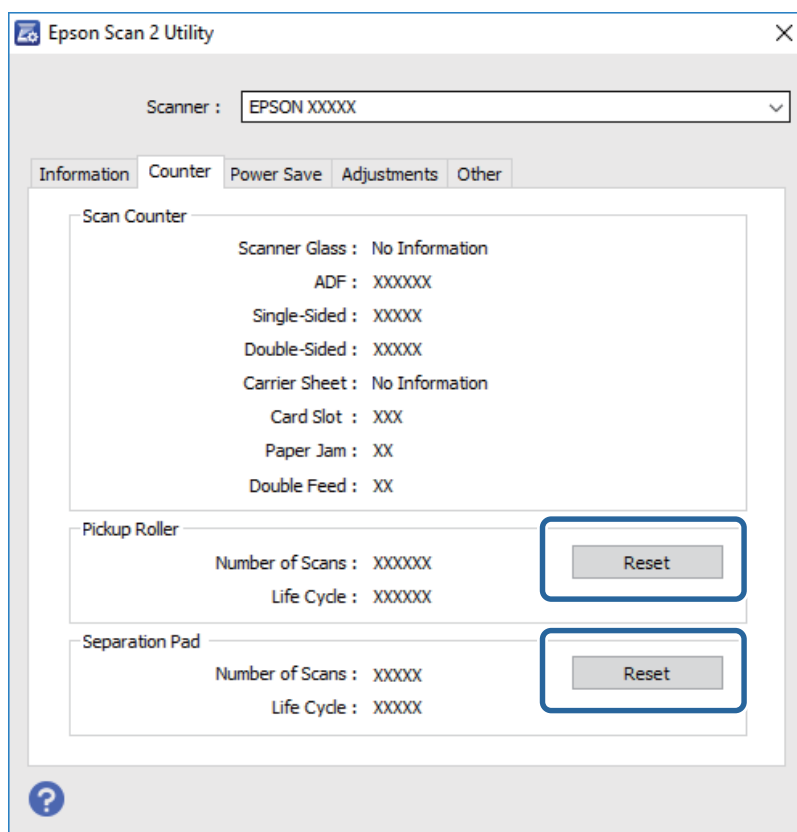

### Соответствующая информация

- ➔ «Коды ролика захвата бумаги» на стр. 17
- ➔ «Коды разделительной пластины» на стр. 18

---

## Экономия электроэнергии

С целью экономии электроэнергии можно использовать спящий режим или режим автоматического выключения при отсутствии операций со сканером. Вы можете установить период времени, после которого сканер войдет в спящий режим или будет автоматически отключен. Любое увеличение повлияет на уровень энергоэффективности устройства. При внесении каких-либо изменений учитывайте их влияние на окружающую среду.

## Обслуживание

1. Запустите Epson Scan 2 Utility.
  - Windows 10  
Щелкните кнопку «Пуск» и выберите **Все программы > EPSON > Epson Scan 2 > Epson Scan 2 Utility**.
  - Windows 8.1/Windows 8/Windows Server 2012 R2/Windows Server 2012  
**Пуск > Приложения > Epson > Epson Scan 2 Utility**.
  - Windows 7/Windows Vista/Windows XP/Windows Server 2008 R2/Windows Server 2008/Windows Server 2003 R2/Windows Server 2003  
Щелкните кнопку «Пуск» и выберите **Все программы** или **Программы > EPSON > Epson Scan 2 > Epson Scan 2 Utility**.
  - Mac OS X  
Выберите **Далее > Приложения > EPSON Software > Epson Scan 2 Utility**.
2. Щелкните по вкладке **Экономия электроэнергии**.
3. Установите параметры **Таймер автооткл. (минуты)** или **Таймер отключения (минуты)** и щелкните **Задать**.

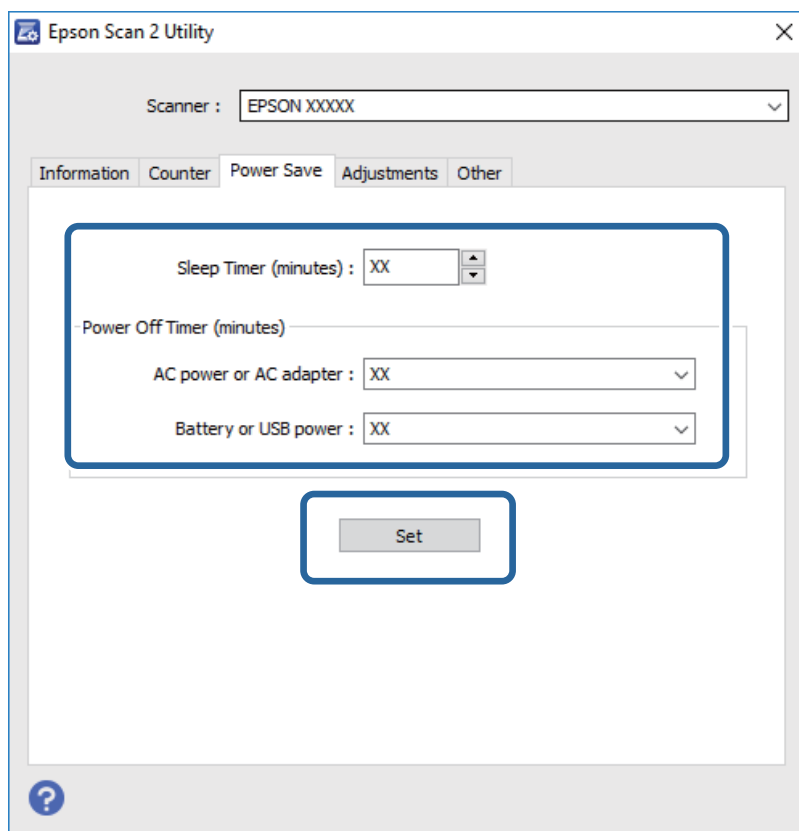

---

## Транспортировка сканера

Если необходимо перевезти сканер в другое место или отправить его в ремонт, выполните приведенные ниже действия для его упаковки.

## Обслуживание

**⚠ Предостережение:**

- ❑ Сильные удары могут повредить сканер.
- ❑ Не подвергайте сканер воздействию прямых солнечных лучей и не оставляйте его рядом с источниками тепла, в местах, где возможны высокие температуры, например внутри автомобиля и т. д. Повышенная температура может привести к деформации корпуса.
- ❑ Рекомендуется перевозить сканер в самолетах в качестве ручной клади. Обратитесь в свою авиакомпанию, чтобы убедиться в возможности пронести устройство на борт. Сканер может быть поврежден ударом, поэтому все будет зависеть от того, как в аэропорту обращаются с багажом.

1. Нажмите кнопку , чтобы выключить сканер.
2. Отсоедините от сканера адаптер переменного тока.
3. Отсоедините кабель USB.
4. Уберите удлинитель входного лотка, чтобы закрыть входной лоток.

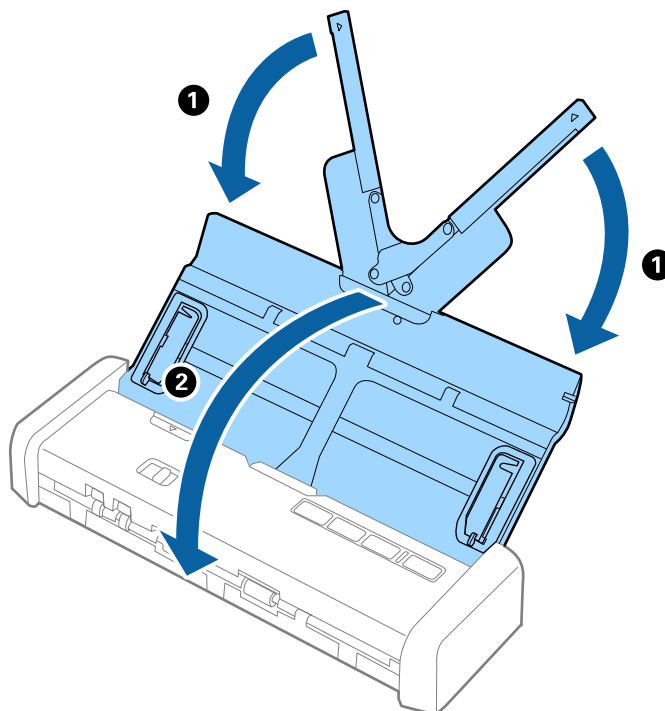

5. При транспортировке упакуйте сканер в оригинальный упаковочный материал и оригинальную или иную прочную коробку.

## Обновление приложений и микропрограммного обеспечения

Обновление приложений и микропрограммного обеспечения позволяет устранить некоторые проблемы и улучшить или добавить функции. Убедитесь, что вы используете самую новую версию приложений и микропрограммного обеспечения.

## Обслуживание

1. Убедитесь, что сканер и компьютер подсоединены друг к другу, а компьютер подключен к Интернету.
2. Запустите EPSON Software Updater и обновите приложения или микропрограммное обеспечение.

**Примечание:**

*Операционные системы семейства Windows Server не поддерживаются.*

Windows 10

Щелкните кнопку «Пуск» и выберите **Все программы > Epson Software > EPSON Software Updater**.

Windows 8.1/Windows 8

Введите название приложения в поле поиска, затем выберите отображаемый значок.

Windows 7/Windows Vista/Windows XP

Щелкните кнопку «Пуск» и выберите **Все программы** или **Программы > Epson Software > EPSON Software Updater**.

Mac OS X

Выберите **Finder > Перейти > Приложения > Epson Software > EPSON Software Updater**.



**Важно:**

*Не отключайте компьютер или сканер во время обновления.*

**Примечание:**

*Если в списке приложений невозможно найти приложение, которое следует обновить, его невозможно обновить с помощью EPSON Software Updater. Проверьте наличие самых новых версий приложений на локальном веб-сайте Epson.*

<http://www.epson.com>

# Решение проблем

---

## Неполадки в работе устройства

### Индикаторы сканера предупреждают об ошибке

Если индикаторы сканера предупреждают о наличии ошибки, выполните следующие проверки.

- Убедитесь, что в сканере нет смятых оригиналов.
- При подаче нескольких оригиналов откройте крышку ADF и извлеките оригиналы. После этого закройте крышку ADF.
- Убедитесь, что крышка сканера закрыта.
- Убедитесь в том, что сканер правильно подсоединен к компьютеру.
- Убедитесь, что приложение Epson Scan 2 установлено правильно.
- При ошибке обновления микропрограммного обеспечения и переходе сканера в режим восстановления выполните обновление микропрограммного обеспечения с помощью USB-соединения.
- Выключите сканер и снова включите его. Если это не помогает устранить проблему, сканер может работать неправильно либо необходимо выполнить замену источника света в сканере. Обратитесь к фирме-продавцу.

### Соответствующая информация

➔ [«Индикаторы ошибок» на стр. 16](#)

### Сканер не включается

- Подключите адаптер переменного тока к сканеру.
- При использовании адаптера переменного тока убедитесь, что он надежно подключен к сканеру и розетке электросети.  
Кроме того, убедитесь, что электрическая розетка исправна. Подключите другое устройство к электрической розетке и проверьте его функционирование.
- Чтобы запустить сканер без использования адаптера переменного тока, выполните следующие действия.
  - Используйте порт USB 3.0 (суперскоростной). Вы не можете использовать порт USB 2.0 (высокоскоростной) или порт USB 1.1 для запуска сканера с питанием по USB.
  - Используйте только USB-кабель, поставляемый со сканером.
  - Подсоедините сканер непосредственно к порту USB на компьютере. Устройство может работать неправильно, если оно подключено к компьютеру через несколько концентраторов USB.

---

## Проблемы при начале сканирования

### Не получается запустить Epson Scan 2

- Убедитесь в том, что сканер правильно подсоединен к компьютеру.
- Проверьте надежность подключения кабеля USB к сканеру и компьютеру.
- Используйте только USB-кабель, поставляемый со сканером.
- Убедитесь, что сканер включен.
- Подождите, пока индикатор не перестанет мигать светом (готовность к сканированию).
- Подсоедините сканер непосредственно к порту USB на компьютере. Устройство может работать неправильно, если оно подключено к компьютеру через несколько концентраторов USB.
- При использовании TWAIN-совместимых приложений убедитесь, что выбрали правильный сканер в качестве параметра сканера или источника.

### Нажатие на кнопку сканера не приводит к запуску нужного приложения

- Убедитесь в том, что сканер правильно подсоединен к компьютеру.
- Проверьте правильность установки Epson Scan 2 и других приложений.
- Проверьте правильность установки Document Capture Pro (Windows) или Document Capture (Mac OS X).
- Проверьте правильность назначения настройки кнопки сканера в Document Capture Pro (Windows) или в Document Capture (Mac OS X).

#### Соответствующая информация

- ➔ [«Сканирование с помощью кнопки сканера» на стр. 57](#)

---

## Проблемы с подачей бумаги

### В сканер затягивается несколько оригиналов

Если сканер затягивает несколько оригиналов, откройте крышку сканера и извлеките оригиналы. Закройте крышку сканера.

Если сканер продолжает затягивать несколько оригиналов, попробуйте выполнить следующие действия.

- Сканер может затягивать несколько оригиналов при загрузке неподдерживаемых оригиналов.
- Выполните очистку роликов внутри сканера.
- Уменьшите количество оригиналов, подаваемых за один раз.
- Используйте режим **Режим автоматической подачи** в программе Epson Scan 2 и сканируйте оригиналы по очереди.

## Решение проблем

- ❑ Пролистайте оригиналы веером, выровняйте края оригиналов и сдвиньте передний край клином перед загрузкой во входной лоток.

### Соответствующая информация

- ➔ «Очистка внутренних частей сканера» на стр. 77
- ➔ «Сканирование оригиналов разных типов или размеров по очереди (Режим автоматической подачи)» на стр. 58
- ➔ «Размещение оригиналов стандартного размера» на стр. 25

## Извлечение смятых оригиналов из сканера

Для извлечения смятого оригинала из сканера выполните следующие действия.

1. Извлеките все оригиналы из выходного лотка.
2. Потяните край крышки сканера в области отметки ▼, чтобы открыть крышку.

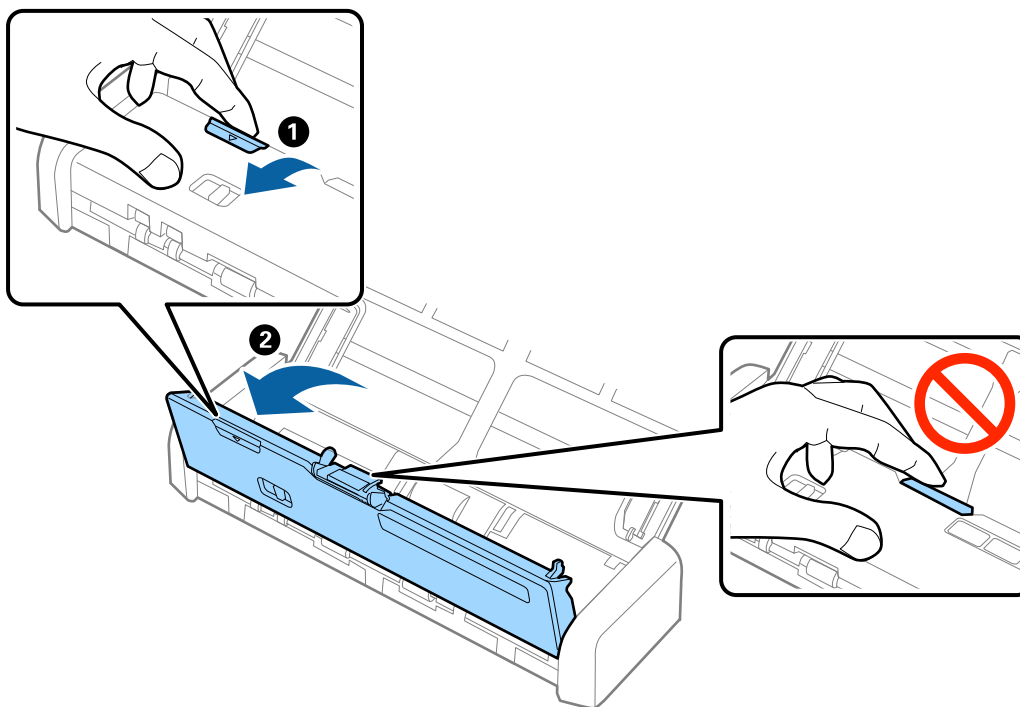

## Решение проблем

3. Осторожно извлеките оригиналы, оставшиеся в сканере.

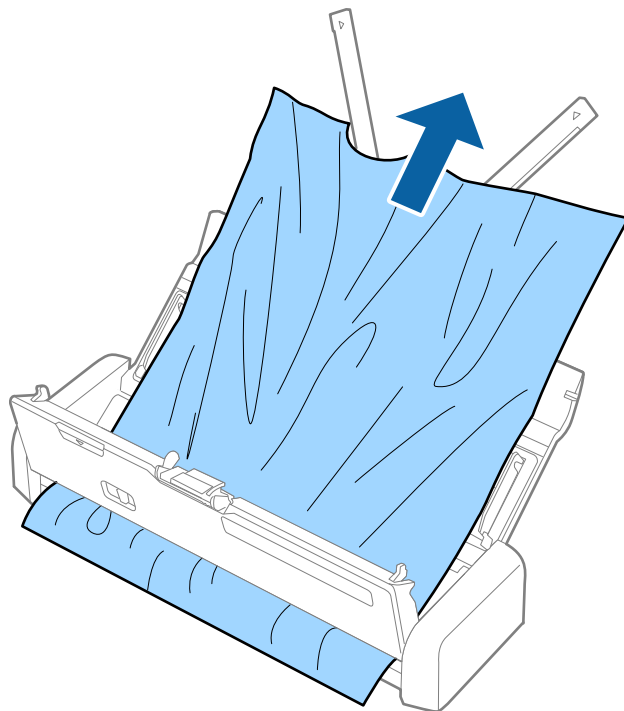

4. Надавите на край крышки сканера в области отметки ▼, чтобы закрыть крышку.

## Загрязнение оригиналов

Выполните очистку внутренних частей сканера.

### Соответствующая информация

➔ [«Очистка внутренних частей сканера» на стр. 77](#)

## Сканирование занимает слишком много времени

- Если сканер работает на питании по USB, скорость сканирования снижается. Если необходимо увеличить скорость сканирования, подключите адаптер переменного тока к сканеру.
- При установке высокого разрешения сканирование может занять некоторое количество времени.
- Компьютер с портом USB 3.0 (SuperSpeed) или USB 2.0 (Hi-Speed) сканирует быстрее, чем компьютер с портом USB 1.1. Если для подключения сканера вы используете порт USB 3.0 или USB 2.0, убедитесь, что компьютер соответствует системным требованиям для операционной системы.





## Решение проблем

- При использовании программ для обеспечения безопасности занесите файл TWAIN.log в список исключений отслеживания либо установите для файла TWAIN.log атрибут «только для чтения». Для получения информации о работе с программами по обеспечению безопасности см. соответствующие разделы справки и иные справочные материалы, доступные для вашего ПО. Файл TWAIN.log сохраняется в следующем месте.
  - Windows 10/Windows 8.1/Windows 8/Windows 7/Windows Vista:  
C:\Users\(\имя пользователя)\AppData\Local\Temp
  - Windows XP:  
C:\Documents and Settings\(\имя пользователя)\Local Settings\Temp

---

## Проблемы с отсканированным изображением

### Отсканированный текст или изображения размыты

- Убедитесь, что регулятор подачи на сканере установлен в надлежащее положение. Чтобы отсканировать оригиналы с помощью ADF, установите регулятор подачи в положение  (ADF). Чтобы отсканировать пластиковую карту с помощью гнезда для пластиковых карт, установите регулятор подачи в положение  (карта).
- В программе Epson Scan 2 выберите вкладку **Расширенные настройки**, затем **Параметр изображения > Улучшение текста**.
- В программе Epson Scan 2 при параметре **Тип изображения** на вкладке **Главные настройки**, установленном на значении **Черно-белый**, измените значение параметра **Поро** на вкладке **Расширенные настройки**. При увеличении значения параметра **Поро** черный цвет станет более насыщенным.
- При низком разрешении попробуйте увеличить его и повторите сканирование.

### При сканировании через ADF появляются прямые линии

- Очистите ADF.  
Прямые линии на изображении могут появляться при попадании мусора или грязи в ADF.
- Удалите частицы мусора или грязи, прилипшие к оригиналу.

#### Соответствующая информация

➔ [«Очистка внутренних частей сканера» на стр. 77](#)

### Низкое качество изображения

- При низком разрешении попробуйте увеличить его и повторите сканирование.
- В программе Epson Scan 2 измените изображение с помощью настроек на вкладке **Расширенные настройки** и выполните сканирование.

## Решение проблем

### Соответствующая информация

- ➔ «Настройка разрешения с учетом цели сканирования» на стр. 50
- ➔ «Возможности корректировки изображения» на стр. 60

## Растяжение и сжатие отсканированных изображений

При растяжении или сжатии отсканированных изображений можно регулировать коэффициент растяжения на вкладке **Настройки** приложения Epson Scan 2 Utility. Эта функция доступна только для ОС Windows.

### Примечание:

*Epson Scan 2 Utility* — приложение, входящее в состав ПО Epson Scan 2.

1. Запустите Epson Scan 2 Utility.
  - Windows 10  
Щелкните кнопку «Пуск» и выберите **Все программы > EPSON > Epson Scan 2 > Epson Scan 2 Utility**.
  - Windows 8.1/Windows 8/Windows Server 2012 R2/Windows Server 2012  
Введите название приложения в поле поиска, затем выберите отображаемый значок.
  - Windows 7/Windows Vista/Windows XP/Windows Server 2008 R2/Windows Server 2008/Windows Server 2003 R2/Windows Server 2003  
Щелкните кнопку «Пуск» и выберите **Все программы** или **Программы > EPSON > Epson Scan 2 > Epson Scan 2 Utility**.
2. Выберите вкладку **Настройки**.
3. Для регулировки коэффициента растяжения используйте параметр **Увеличение/уменьшение**.
4. Щелкните **Задать** для применения настроек сканером.

## На заднем плане изображений появляется смещение

На отсканированном изображении может появляться изображение, расположенное на обратной стороне оригинала.

- В программе Epson Scan 2 выберите вкладку **Расширенные настройки** и измените значение **Яркость**. Эта функция может быть недоступна в зависимости от настроек на вкладке **Главные настройки > Тип изображения** или других настроек на вкладке **Расширенные настройки**.
- В программе Epson Scan 2 выберите вкладку **Расширенные настройки**, затем **Параметр изображения > Улучшение текста**.

### Соответствующая информация

- ➔ «Яркость» на стр. 64  
Имеется возможность регулировки яркости для всего изображения.
- ➔ «Улучшение текста» на стр. 62  
Размытые буквы на оригинале можно сделать четче и резче. Кроме того, можно уменьшить смещение или неравномерность фона.

## Появление муара (сетчатых теней)

Если оригинал является печатным документом, на отсканированном изображении может появляться муар (сетчатые тени).

- На вкладке **Расширенные настройки** в программе Epson Scan 2 выберите **Удаление растра**.



- Измените разрешение и попробуйте снова выполнить сканирование.

### Соответствующая информация

- ➔ [«Удаление растра» на стр. 62](#)

Можно устранять муар (тени в виде паутины), который возникает, например, при сканировании журналов.

- ➔ [«Настройка разрешения с учетом цели сканирования» на стр. 50](#)

## Край оригинала не сканируется при автоматическом определении размера оригинала

- В программе Epson Scan 2 выберите вкладку **Главные настройки**, затем выберите **Размер документа > Настройки**. В окне **Настройки размера документа** установите **Обрезка полей для размера "Авто"**.
- В зависимости от оригинала определенная область оригинала может не определяться правильно при использовании функции **Автоопределение**. Выберите подходящий размер оригинала из списка **Размер документа**.

### Примечание:

Если размер оригиналов для сканирования не содержится в списке, выберите **Пользовательский** и задайте размер вручную.

## Текст не распознается правильно при сохранении в формате Индексированный файл PDF

- В окне **Настройки формата изображения** программы Epson Scan 2 проверьте правильность установки языка (**Язык текста**) на вкладке **Текст**.
- Убедитесь, что оригинал расположен ровно.

## Решение проблем

- ❑ Используйте оригинал с четким текстом. Распознавание текста может не быть выполнено при использовании следующих типов оригиналов.
  - ❑ Оригиналы, которые неоднократно копировались.
  - ❑ Оригиналы, полученные по факсу (с низким разрешением)
  - ❑ Оригиналы, которые имеют слишком малый межсимвольный или межстрочный интервал
  - ❑ Оригиналы с перечеркнутым и подчеркнутым текстом
  - ❑ Оригиналы с рукописным текстом
  - ❑ Измятые и порванные оригиналы
- ❑ В программе Epson Scan 2 при параметре **Тип изображения** на вкладке **Главные настройки**, установленном на значение **Черно-белый**, измените значение параметра **Поро** на вкладке **Расширенные настройки**. При увеличении значения параметра **Поро** область черного цвета станет больше.
- ❑ В программе Epson Scan 2 выберите вкладку **Расширенные настройки**, затем **Параметр изображения > Улучшение текста**.

### Соответствующая информация

- ➔ [«Сохранение в формате Индексированный файл PDF» на стр. 67](#)
- ➔ [«Улучшение текста» на стр. 62](#)  
Размытые буквы на оригинале можно сделать четче и резче. Кроме того, можно уменьшить смещение или неравномерность фона.
- ➔ [«Поро» на стр. 65](#)  
Вы можете задать границу для монохромного режима (черный и белый цвет). При увеличении порогового значения станет больше область, заполненная черным цветом. При уменьшении порогового значения станет больше область, заполненная белым цветом.

## Не получается решить проблемы со сканированным изображением

Если проблему не удалось решить никаким из способов, выполните инициализацию настроек Epson Scan 2 с помощью Epson Scan 2 Utility.

### Примечание:

*Epson Scan 2 Utility* — приложение, входящее в состав ПО Epson Scan 2.

1. Запустите Epson Scan 2 Utility.
  - ❑ Windows 10  
Щелкните кнопку «Пуск» и выберите **Все программы > EPSON > Epson Scan 2 Utility**.
  - ❑ Windows 8.1/Windows 8/Windows Server 2012 R2/Windows Server 2012  
Введите название приложения в поле поиска, затем выберите отображаемый значок.
  - ❑ Windows 7/Windows Vista/Windows XP/Windows Server 2008 R2/Windows Server 2008/Windows Server 2003 R2/Windows Server 2003  
Щелкните кнопку «Пуск» и выберите **Все программы** или **Программы > EPSON > Epson Scan 2 > Epson Scan 2 Utility**.
  - ❑ Mac OS X  
Выберите **Далее > Приложения > Epson Software > Epson Scan 2 Utility**.

## Решение проблем

2. Выберите вкладку **Другое**.
3. Щелкните **Сброс**.

**Примечание:**

Если инициализация не помогла решить проблему, выполните удаление и повторную установку Epson Scan 2.

---

# Установка и удаление приложений

## Удаление приложений

Если вы планируете обновить операционную систему на компьютере, к которому подключено устройство, вам необходимо удалить, а затем заново установить приложения. Выполните вход на компьютер в качестве администратора. Введите пароль администратора при появлении соответствующего запроса на компьютере.

## Удаление приложений для Windows

1. Закройте все текущие выполняемые приложения.
2. Отсоедините сканер от компьютера.
3. Откройте «Панель управления»:
  - Windows 10  
Щелкните правой кнопкой мыши кнопку «Пуск» или нажмите и удерживайте ее, затем выберите **Панель управления**.
  - Windows 8.1/Windows 8/Windows Server 2012 R2/Windows Server 2012  
Выберите **Рабочий стол > Параметры > Панель управления**.
  - Windows 7/Windows Vista/Windows XP/Windows Server 2008 R2/Windows Server 2008/Windows Server 2003 R2/Windows Server 2003  
Нажмите кнопку «Пуск» и откройте **Панель управления**.
4. Выберите пункт **Удалить программу** (или **Установка и удаление программ**):
  - Windows 10/Windows 8.1/Windows 8/Windows 7/Windows Vista/Windows Server 2012 R2/Windows Server 2012/Windows Server 2008 R2/Windows Server 2008  
Выберите **Удалить программу** в разделе **Программы**.
  - Windows XP/Windows Server 2003 R2/Windows Server 2003  
Щелкните **Установка и удаление программ**.
5. Выберите приложение, которое следует удалить.
6. Удалите приложения:
  - Windows 10/Windows 8.1/Windows 8/Windows 7/Windows Vista/Windows Server 2012 R2/Windows Server 2012/Windows Server 2008 R2/Windows Server 2008  
Нажмите **Удалить/Изменить** или **Удалить**.

## Решение проблем

- ❑ Windows XP/Windows Server 2003 R2/Windows Server 2003

Нажмите кнопку **Изменить/Удалить** или **Удалить**.

**Примечание:**

Если отображается окно контроля учетных записей пользователя, нажмите «Продолжить».

7. Следуйте инструкциям на экране.

**Примечание:**

Может появиться сообщение о необходимости перезагрузки компьютера. Если оно отображается, установите флажок **Я хочу перезагрузить мой компьютер сейчас**, затем нажмите кнопку **Готово**.

## Удаление приложений в Mac OS X

**Примечание:**

Убедитесь, что установлено средство EPSON Software Updater.

1. Загрузите средство удаления с помощью EPSON Software Updater.  
После загрузки средства удаления нет необходимости снова загружать его при каждом удалении приложения.
2. Отсоедините сканер от компьютера.
3. Чтобы удалить драйвер сканирования, выберите **Системные настройки** в меню  > **Принтеры и сканеры** (или **Печать и сканирование, Печать и факс**), затем удалите сканер из списка действующих сканеров.
4. Закройте все текущие выполняемые приложения.
5. Выберите **Finder** > **Перейти** > **Приложения** > **Epson Software** > **Средство удаления**.
6. Выберите приложение, которое следует удалить, затем щелкните «Удалить».

 **Важно:**

Средство удаления удалит с компьютера все драйверы для сканеров Epson. При использовании нескольких сканеров Epson и необходимости удалить только некоторые драйверы сначала удалите все драйверы, затем повторно установите нужные драйверы.

**Примечание:**

Если в списке приложений невозможно найти приложение, которое следует удалить, его невозможно удалить с помощью средства удаления. В этом случае выберите **Finder** > **Перейти** > **Приложения** > **Epson Software**, выберите приложение, которое следует удалить, затем перетащите его на значок корзины.

## Установка пользовательских приложений

Для установки необходимых приложений следуйте нижеприведенной инструкции.

**Примечание:**

- ❑ Выполните вход на компьютер в качестве администратора. Введите пароль администратора при появлении соответствующего запроса на компьютере.
- ❑ При повторной установке приложений необходимо сначала их удалить.

## Решение проблем

1. Закройте все текущие выполняемые приложения.
2. При установке Epson Scan 2 временно отсоедините сканер и компьютер.

**Примечание:**

*Не подсоединяйте сканер и компьютер, пока не появится соответствующая инструкция.*

3. Установите приложение, выполнив инструкции на приведенном ниже веб-сайте.

<http://epson.sn>

**Примечание:**

*В Windows можно также использовать диск с программным обеспечением, поставляемый в комплекте со сканером.*

# Технические характеристики

## Общие характеристики сканера

**Примечание:**

Характеристики могут быть изменены без предварительного уведомления.

Тип сканера	Портативный цветной сканер с подачей листов и сканированием обеих сторон листа за один проход
Фотоэлемент	Контактный сенсор изображения (CIS)
Эффективных пикселей	5,100×8,700 при 600 dpi 5,100×13,200 при 300 dpi
Источник света	Светодиоды RGB
Разрешение сканирования	600 dpi (основное сканирование) 600 dpi (детальное сканирование)
Разрешение на выходе	50–1,200 dpi (с шагом 1 dpi) *1
Размер документа	Макс.: 215.9×1,117.6 мм (8.5×44 дюйма) Мин.: 89×70 мм (3.5×2.75 дюйма)
Подача бумаги	Загрузка лицевой стороной вниз (ADF) Загрузка лицевой стороной вверх (гнездо для карт)
Выход бумаги	Вывод лицевой стороной вниз (ADF) Вывод лицевой стороной вверх (гнездо для карт)
Вместимость	Толщина стопки оригиналов: до 2 мм (0.07 дюйма) 64 г/м <sup>2</sup> : 25 листов 80 г/м <sup>2</sup> : 20 листов 128 г/м <sup>2</sup> : 12 листов Емкость загрузки зависит от типа бумаги.
Глубина цвета	Цвет <input type="checkbox"/> 48 бит на пиксель (внутренний) (16 бит на пиксель на цвет (внутренний)) <input type="checkbox"/> 24 бит на пиксель (внешний) (8 бит на пиксель на цвет (внешний)) Оттенки серого <input type="checkbox"/> 16 бит на пиксель (внутренний) <input type="checkbox"/> 8 бит на пиксель (внешний) Черно-белый <input type="checkbox"/> 16 бит на пиксель (внутренний) <input type="checkbox"/> 1 бит на пиксель (внешний)



**Технические характеристики**

Интерфейс	Сверхскоростной USB
-----------	---------------------

\*1 50–300 dpi (368.3–1,117.6 мм (14.5–44 дюйма) в длину)

**Размеры**

Размеры*	Ширина: 288 мм (11.3 дюйма) Глубина: 88.5 мм (3.5 дюйма) Высота: 51 мм (2.0 дюйма)
Вес	Приблизит. 1.1 кг (2.4 фунта)

\* Без выступающих частей.

**Электрические характеристики****Электрические характеристики сканера**

Номинальное входное напряжение питания	5 В пост. тока
Номинальный входной ток	3 А
Потребляемая мощность	<input type="checkbox"/> Рабочая: прибл. 8 Вт <input type="checkbox"/> В режиме ожидания: прибл. 2.5 Вт <input type="checkbox"/> В спящем режиме: прибл. 0.9 Вт <input type="checkbox"/> При отключенном питании: 0.3 Вт и ниже

**Электрические характеристики адаптера переменного тока**

Модель	A491H (100–240 В перем. тока) A492E (220–240 В перем. тока)
Номинальный ток	0.6 А
Номинальная частота тока	50–60 Гц
Номинальное выходное напряжение питания	5 В пост. тока
Номинальный выходной ток	3 А

## Технические характеристики

## Характеристики окружающей среды

Температура	При работе	5–35 °C (41–95 °F)
	При хранении	–25–60 °C (–13–140 °F)
Влажность	При работе	15–80 % (без конденсации)
	При хранении	15–85 % (без конденсации)
Условия для работы		Предназначен для работы в домашних и офисных помещениях. Не используйте сканер в пыльных местах, а также в местах, подверженных прямому солнечному свету, или рядом с сильными источниками света.

## Требования к системе

Windows	<p>Windows 10 (32-разрядная версия, 64-разрядная версия)</p> <p>Windows 8,1 (32-разрядная версия, 64-разрядная версия)</p> <p>Windows 8 (32-разрядная версия, 64-разрядная версия)</p> <p>Windows 7 (32-разрядная версия, 64-разрядная версия)</p> <p>Windows Vista (32-разрядная версия, 64-разрядная версия)</p> <p>Windows XP Professional x64 Edition Service Pack 2</p> <p>Windows XP (32-разрядная версия) Service Pack 3</p> <p>Windows Server 2012 R2</p> <p>Windows Server 2012</p> <p>Windows Server 2008 R2</p> <p>Windows Server 2008 (32-разрядная версия, 64-разрядная версия)</p> <p>Windows Server 2003 R2 (32-разрядная версия, 64-разрядная версия)</p> <p>Windows Server 2003 (32-разрядная версия, 64-разрядная версия) Service Pack 2</p>
Mac OS X *1, *2	<p>Mac OS X v10.11.x</p> <p>Mac OS X v10.10.x</p> <p>Mac OS X v10.9.x</p> <p>Mac OS X v10.8.x</p> <p>Mac OS X v10.7.x</p> <p>Mac OS X v10.6.8</p>

\*1 В Mac OS X не поддерживается функция Fast User Switching (Быстрое переключение пользователей).

\*2 В Mac OS X не поддерживается файловая система UFS (UNIX File System).

## Соответствие стандартам и допускам

### Стандарты и разрешения для моделей, продаваемых в США

#### Изделие

Электромагнитная совместимость	FCC раздел 15 подраздел В класс В CAN/CSA-CEI/IEC CISPR 22 класс В
--------------------------------	---

#### Адаптер переменного тока (A491H)

Безопасность	UL60950-1 CAN/CSA-C22.2 No.60950-1
Электромагнитная совместимость	FCC раздел 15 подраздел В класс В CAN/CSA-CEI/IEC CISPR 22 класс В

### Стандарты и разрешения для моделей, продаваемых в Европе

#### Сканер и адаптер переменного тока

Следующие модели имеют маркировку CE и соответствуют всем применимым директивам ЕС. Для получения дополнительной информации посетите следующий веб-сайт, чтобы получить доступ к полному тексту декларации соответствия, содержащему ссылки на директивы и гармонизированные стандарты, соответствие которым заявляется.

<http://www.epson.eu/conformity>

J391B

A491H, A492E

### Стандарты и разрешения для моделей, продаваемых в Австралии

#### Изделие

Электромагнитная совместимость	AS/NZS CISPR22 класс В
--------------------------------	------------------------

**Соответствие стандартам и допускам**

**Адаптер переменного тока (A491H)**

Безопасность	AS/NZS 60950.1
Электромагнитная совместимость	AS/NZS CISPR22 класс B

# Помощь

---

## Веб-сайт технической поддержки

При возникновении вопросов посетите веб-сайт технической поддержки Epson, адрес которого указан ниже. Выберите страну и регион, после чего перейдите в раздел поддержки локального веб-сайта компании Epson. На сайте доступны для загрузки последние версии драйверов, часто задаваемые вопросы и другие материалы.

<http://support.epson.net/>

<http://www.epson.eu/Support> (Европа);

Если ваш продукт Epson не работает нормально и вы не можете решить эту проблему, необходимо связаться со службой технической поддержки компании Epson.

---

## Обращение в службу технической поддержки Epson

### Перед обращением в компанию Epson

Если ваш продукт Epson не работает нормально, и вы не можете решить эту проблему, руководствуясь информацией по поиску и устранению неисправностей, изложенной в технической документации по продукту, необходимо связаться со службой технической поддержки компании Epson. Если в списке ниже не приводится адрес службы поддержки Epson в вашем регионе, рекомендуется связаться с фирмой-продавцом, у которой был куплен продукт.

Предоставление службе технической поддержки Epson следующей информации ускорит получение помощи:

- серийный номер продукта  
(табличка с серийным номером обычно находится на задней части продукта);
- модель продукта;
- версия программного обеспечения продукта  
(нажмите **О программе**, **Сведения о версии** или аналогичную кнопку в программном обеспечении продукта);
- производитель и модель компьютера;
- название и версия операционной системы;
- названия и версии приложений, обычно используемых с продуктом.

#### **Примечание:**

*В зависимости от продукта, данные о списке набора и/или сетевые настройки могут храниться в памяти продукта. Из-за поломки или ремонта продукта, эти данные и/или настройки могут быть удалены. Компания Epson не несет ответственности за какую-либо потерю и восстановление данных и/или настроек даже во время гарантийного периода. Рекомендуется создавать резервные копии данных или записывать их в другие источники.*

## Помощь пользователям в Европе

Информацию о том, как связаться со службой технической поддержки Epson см. в Общеввропейской гарантии.

## Помощь пользователям в Тайване

Контакты для получения информации, технической поддержки и услуг:

### Интернет

<http://www.epson.com.tw>

Доступна информация о технических данных продуктов, драйверы для загрузки и справка.

### Служба технической поддержки Epson Helpdesk

Телефон: +886-2-80242008

Наша служба технической поддержки может ответить на следующие вопросы по телефону:

- вопросы по сбыту и информация о продукте;
- вопросы по использованию продукта и решение проблем;
- вопросы по ремонтному обслуживанию и гарантии.

### Пункт технического обслуживания и ремонта:

<http://www.tekcare.com.tw/branchMap.page>

Корпорация TekCare является авторизованным сервисным центром компании Epson Taiwan Technology & Trading Ltd.

## Помощь пользователям в Австралии

Epson Australia желает обеспечить своих клиентов высоким уровнем обслуживания. В дополнение к руководствам для продукции, мы предоставляем следующие источники информации:

### URL-адрес в интернете

<http://www.epson.com.au>

Доступ к сайтам Epson Australia в Интернете. Здесь периодически публикуются обновления и важная информация. На сайте имеются драйверы для загрузки, контактные данные компании Epson, информация по новым продуктам и техническая поддержка (по электронной почте).

### Служба технической поддержки Epson Helpdesk

Телефон: 1300-361-054

Служба Epson Helpdesk создана для помощи клиентам и предоставления им консультаций. Операторы службы могут помочь клиентам в установке, настройке и эксплуатации продукции Epson. Наши специалисты по предпродажным операциям могут предоставить материалы по новой продукции Epson и рассказать, где находится ближайшая точка продажи или сервисный центр. Мы сможем ответить на многие ваши вопросы.

## Помощь

Просим перед звонком собрать всю необходимую информацию. От объема предоставленной информации зависит скорость решения вопроса. Такая информация включает в себя руководства к продукции Epson, сведения о типе компьютера, операционной системе, приложениях, а также любая прочая информация, которую вы можете посчитать важной.

### Транспортировка изделия

Компания Epson рекомендует сохранять упаковку изделия для возможной транспортировки в будущем.

## Помощь пользователям в Сингапуре

Источники информации, технической поддержки и услуг от Epson Singapore:

### Интернет

<http://www.epson.com.sg>

Доступна информация о технических данных продуктов, загрузка драйверов, часто задаваемые вопросы, вопросы по сбыту и техническая поддержка по электронной почте.

### Служба технической поддержки Epson Helpdesk

Бесплатный телефон: 800-120-5564

Наша служба технической поддержки может ответить на следующие вопросы по телефону:

- вопросы по сбыту и информация о продукте;
- вопросы по использованию изделия и решение проблем;
- вопросы по ремонтному обслуживанию и гарантии.

## Помощь пользователям в Таиланде

Контакты для получения информации, технической поддержки и услуг:

### Интернет

<http://www.epson.co.th>

По электронной почте доступна информация о технических данных продуктов, загрузка драйверов и часто задаваемые вопросы.

### Горячая линия Epson

Телефон: 66-2685-9899

Электронная почта: [support@eth.epson.co.th](mailto:support@eth.epson.co.th)

По телефону горячей линии вам ответят на следующие вопросы:

- вопросы по сбыту и информация о продукте;
- вопросы по использованию продукта и решение проблем;
- вопросы по ремонтному обслуживанию и гарантии.

## Помощь

## Помощь пользователям во Вьетнаме

Контакты для получения информации, технической поддержки и услуг:

**Горячая линия Epson**

Телефон (Хошимин): 84-8-823-9239

Телефон (Ханой): 84-4-3978-4785, 84-4-3978-4775

**Сервисный центр Epson**

65 Truong Dinh Street, District 1, Hochiminh City, Vietnam.

29 Tue Tinh, Quan Hai Ba Trung, Hanoi City, Vietnam

## Помощь пользователям в Индонезии

Контакты для получения информации, технической поддержки и услуг:

**Интернет**

<http://www.epson.co.id>

- Информация о технических данных продуктов, загрузка драйверов
- Часто задаваемые вопросы, вопросы по сбыту и техническая поддержка по электронной почте

**Горячая линия Epson**

Телефон: 62-21-572-4350

Факс: 62-21-572-4357

По телефону или факсу горячей линии вам ответят на следующие вопросы:

- вопросы по сбыту и информация о продукте;
- техническая поддержка.

**Сервисный центр Epson**

Провинция	Название компании	Адрес	Телефон Электронная почта
DKI JAKARTA	ESS Jakarta MG. DUA	RUKO MANGGA DUA MALL NO. 48 JL. ARTERI MANGGA DUA - JAKARTA UTARA-DKI	(+6221)62301104 jkt-technical1@epson-indonesia.co.id
NORTH SUMATERA	ESC Medan	Kompleks Graha Niaga, Jl. Bambu II No. A-4, Medan- 20114	(+6261)42066090/42066091 mdn-technical@epson-indonesia.co.id
WEST JAWA	ESC Bandung	JL. CIHAMPELAS NO. 48A-BANDUNG JABAR 40116	(+6222)4207033 bdg-technical@epson-indonesia.co.id



## Помощь

Провинция	Название компании	Адрес	Телефон Электронная почта
DI YOGYAKARTA	ESC Yogyakarta	YAP Square, Blok A No.6 Jl. C Simanjutak YOGYAKARTA - DIY	(+62274)581065 ygy-technical@epson-indonesia.co.id
EAST JAWA	ESC Surabaya	HITECH MALL LT.2 BLOK A NO. 24 JL. KUSUMA BANGSA NO. 116 -118 - SURABAYA JATIM	(+6231)5355035 sby-technical@epson-indonesia.co.id
SOUTH SULAWESI	ESC Makassar	JL. GUNUNG BAWAKARAENG NO. 68E - MAKASSAR SULSEL	(+62411)328212 mksr-technical@epson-indonesia.co.id
WEST KALIMANTAN	ESC Pontianak	JL. NUSA INDAH I NO. 40A PONTIANAK KALBAR 78117	(+62561)735507 pontianak-technical@epson-indonesia.co.id
PEKANBARU	ESC PEKANBARU	JL. TUANKU TAMBUSAI NO. 353 - PEKANBARU RIAU	(+62761)21420 pkb-technical@epson-indonesia.co.id
DKI JAKARTA	ESS JAKARTA KEIAI	WISMA KEIAI LT. 1 JL. JEND. SUDIRMAN KAV. 3 JAKPUS DKI JAKARTA	(+6221)5724335 ess.support@epson-indonesia.co.id
EAST JAWA	ESS SURABAYA	JL. JAWA NO. 2-4 KAV. 29, RUKO SURYA INTI, SURABAYA - JATIM	(+6231)5014949 esssby.support@epson-indonesia.co.id
BANTEN	ESS SERPONG	Ruko mall WTC MATAHARI no. 953 SERPONG - Banten	(+6221)53167051 esstag.support@epson-indonesia.co.id
CENTRAL JAWA	ESS SEMARANG	Komplek Ruko Metro Plaza Blok C20 , Jl. MT Haryono No 970 Semarang - Jawa tengah	(+6224)8313807 esssmg.support@epson-indonesia.co.id
EAST KALIMANTAN	ESC SAMARINDA	Jl. KH. Wahid Hasyim (M. Yamin) Kel. Sempaja Selatan Kec. Samarinda Utara Samarinda- Kalimantan Timur (samping kantor pos)	(+62541)7272904 escsmd.support@epson-indonesia.co.id
SOUTH SUMATERA	ESC PALEMBANG	Jl. H.M. Rasyid Nawawi no.249, kelurahan 9 ilir Palembang - Sumsel	(+62711)311330 escplg.support@epson-indonesia.co.id
EAST JAVA	ESC JEMBER	Jl. Panglima Besar Sudirman No.1 D JEMBER - JAWA TIMUR (Depan Balai Penelitian dan Pengolahan Kakao)	(+62331) 486468,488373 jmr-admin@epson-indonesia.co.id jmr-technical@epson-indonesia.co.id
NORTH SULAWESI	ESC MANADO	Tekno @Megamall, Megamall LG TK-21 Jl. Piere Tendean Kawasan Megamas Boulevard Manado 95111	(+62431)7210033 MND-ADMIN@EPSON-INDONESIA.CO.ID

## Помощь

В случае городов, отсутствующих выше, обращайтесь по телефону горячей линии: 08071137766.

### Помощь пользователям в Гонконге

Для получения технической поддержки и другого послепродажного обслуживания обратитесь в Epson Hong Kong Limited.

#### Страница в Интернете

<http://www.epson.com.hk>

Epson Hong Kong создала страницу в Интернете на китайском и английском языках, на которой можно получить следующую информацию:

- информация о продукции;
- ответы на часто задаваемые вопросы (FAQ);
- последние версии драйверов для продукции Epson.

#### Горячая линия технической поддержки

С техническим персоналом можно также связаться по телефону и факсу:

Телефон: 852-2827-8911

Факс: 852-2827-4383

### Помощь пользователям в Малайзии

Контакты для получения информации, технической поддержки и услуг:

#### Интернет

<http://www.epson.com.my>

- Информация о технических данных продуктов, загрузка драйверов
- Часто задаваемые вопросы, вопросы по сбыту и техническая поддержка по электронной почте

#### Контактный центр Epson

Телефон: +60 1800-8-17349

- вопросы по сбыту и информация о продукте;
- вопросы по использованию продукта и решение проблем;
- вопросы по ремонтному обслуживанию и гарантии.

#### Центральный офис

Телефон: 603-56288288

Факс: 603-5628 8388/603-5621 2088

## Помощь пользователям в Индии

Контакты для получения информации, технической поддержки и услуг:

### Интернет

<http://www.epson.co.in>

Доступна информация о технических данных продуктов, драйверы для загрузки и справка.

### Телефон горячей линии

- Обслуживание, информация об изделии и заказ расходных материалов (абоненты BSNL)  
Бесплатный номер телефона: 18004250011  
Время работы: с 9:00 до 18:00 с понедельника по субботу (за исключением праздничных дней)
- Обслуживание (мобильные пользователи и пользователи CDMA)  
Бесплатный номер телефона: 186030001600  
Время работы: с 9:00 до 18:00 с понедельника по субботу (за исключением праздничных дней)

## Помощь пользователям на Филиппинах

Для получения технической поддержки и других послепродажных услуг пользователям необходимо связаться с Epson Philippines Corporation по номерам телефонов и факсов, а также по адресу электронной почты, указанным ниже:

### Интернет

<http://www.epson.com.ph>

Доступна информация о технических данных продуктов, загрузка драйверов, часто задаваемые вопросы и помощь по электронной почте.

### Сервисная служба Epson Philippines

Бесплатный телефон (PLDT): 1800-1069-37766

Бесплатный телефон (цифровая связь): 1800-3-0037766

Столичный регион Манила: (+632)441-9030

Веб-сайт: <http://customercare.epson.com.ph>

Электронная почта: [customercare@epc.epson.com.ph](mailto:customercare@epc.epson.com.ph)

Наша сервисная служба может ответить на следующие вопросы по телефону:

- вопросы по сбыту и информация о продукте;
- вопросы по использованию продукта и решение проблем;
- вопросы по ремонтному обслуживанию и гарантии.

### Epson Philippines Corporation

Междугородний номер: +632-706-2609

Факс: +632-706-2665