

reer

FeelWell Wickeltisch-Wärmestrahler

Gebrauchsanleitung // Art.Nr.: 1926

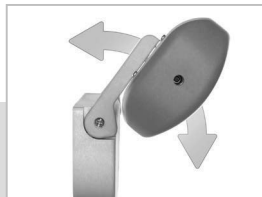

DE FeelWell - Wickeltisch-Wärmestrahler
Gebrauchsanleitung

ES radiador térmico de cambiador - FeelWell
Manual de uso

FR FeelWell - pour table à langer
Notice d'utilisation

DK FeelWell - puslebord-varmestråler
Brugsvejledning

PL FeelWell - Promiennik ciepła do przewijaka
dla niemowląt - Instrukcja obsługi

GB FeelWell - changing table heater
Instructions for use

IT radiatore per fasciatoio - FeelWell
Istruzioni per l'uso

NL FeelWell - Warmtelamp voor luiertafel
Gebruiksaanwijzing

GR FeelWell - Θερμοποιμπός αλλαξιέρας
ΟΔΗΓΙΕΣ

CZ FeelWell - tepelný zářič na přebalovací stůl
Návod k použití

Inhaltsverzeichnis	Allgemeine Sicherheitshinweise	03	Sicherheitshinweise bei Wandmontage	05
	Technische Daten	04	Inbetriebnahme	06
	Lieferumfang und Teilebezeichnung	04	Reinigung & Wartung	07
	Montage	05	Garantie	07

DE
Deutsch

Contents	General safety instructions	08	Safety instructions for wall installation	10
	Technical specification	09	Putting into operation	11
	Items delivered, part description	09	Cleaning, maintenance	12
	Assembly	10	Warranty	12

GB
English

Índice	Indicaciones generales de seguridad	13	Indicaciones de seguridad para montaje mural	15
	Datos técnicos	14	Puesta en funcionamiento	16
	Volumen de suministro, denominación de las piezas	14	Limpieza, mantenimiento	17
	Montaje	15	Garantía	17

ES
Español

Indice	Avvertenze	18	Avvertenze di sicurezza in caso di montaggio a parete	20
	Dati tecnici	19	Messa in funzione	21
	Contenuto della confezione, descrizione componenti	19	Pulizia, manutenzione	22
	Montaggio	20	Garanzia	22

IT
Italiano

Table des matières	Consignes générales de sécurité	23	Consignes de sécurité pour fixation murale	25
	Caractéristiques techniques	24	Mise en service	26
	Contenu de la livraison, désignation des composants	24	Nettoyage, entretien	27
	Montage	25	Garantie	27

FR
Français

Inhoudsopgave	Algemene veiligheidsaanwijzingen	28	Veiligheidsaanwijzingen bij de montage aan de wand	30
	Technische gegevens	29	Inbedrijfstelling	31
	Omvang van de levering, onderdelenomschrijving	29	Reiniging, onderhoud	32
	Montage	30	Waarborg	32

NL
Nederlands

Indhold	Generelle sikkerhedshenvisninger	33	Sikkerhedshenvisninger ved vægmontering	35
	Tekniske data	34	Ibrugtagning	36
	Delebetegnelse, komponentbetegnelse	34	Rengøring, vedligeholdelse	37
	Montering	35	Garanti	37

DK
Dansk

Πίνακας περιεχομένων	Γενικές υποδείξεις ασφάλειας	38	Υποδείξεις ασφάλειας κατά τη συναρμολόγηση σε τοίχο	40
	Τεχνικά δεδομένα	39	Θέση σε λειτουργία	41
	παραδοτέα ποσότητα, Χαρακτηρισμός μερών	39	Καθαρισμός, συντήρηση	42
	Συναρμολόγηση	40	Εγγύηση	42

GR
ελληνικός

Spis treści	Ogólne przepisy bezpieczeństwa	43	Przepisy bezpieczeństwa w przypadku montażu na ścianie	45
	Dane techniczne	44	Uruchomienie	46
	Zakres dostawy, nazwa podzespołu	44	Czyszczenie, konserwacja	47
	Montaż	45	Garantie	47

PL
Polski

Obsah	Všeobecné bezpečnostní pokyny	48	Montáž tepelného zářiče na stěnu	50
	Technické údaje	49	Uvedení do provozu	51
	Obsah dodávky, popis částí	49	Čištění, údržba	52
	Montáž	50	Záruka	52

CZ
Čestina

Wir freuen uns, dass Sie sich für dieses Produkt entschieden haben und bedanken uns für Ihr Vertrauen. Damit Sie viel Freude an Ihrem neuen Wickeltisch-Wärmestrahler haben, bitten wir Sie, die nachfolgenden Hinweise sorgfältig zu beachten und diese Bedienungsanleitung gut aufzubewahren und an den jeweiligen Benutzer weiterzugeben.

Der Wickeltisch-Wärmestrahler erzeugt behagliche Sofortwärme im Bereich von Wickeltischen. Er dient aber auch zur schnellen Erwärmung von Badezimmern, Hobbyräumen, Dielen, geschützten Terrassen und Balkonen. Die Strahlung sorgt dafür, dass innerhalb von wenigen Sekunden energiesparende Wärme zur Verfügung steht.

Bitte nehmen Sie sich ein paar Minuten Zeit um die Sicherheitshinweise gründlich zu lesen. Befolgen Sie die Anweisungen der Anleitung, da anderenfalls die Gefahr besteht, dass der Wickeltisch-Wärmestrahler beschädigt wird, im schlimmsten Fall kann Ihr Kind, Sie selbst oder andere Menschen in Gefahr gebracht oder verletzt werden.

Allgemeine Sicherheitshinweise:

- ! Verwenden Sie das Gerät nur für den hier beschriebenen Gebrauch, ein unsachgemäßer Gebrauch führt zum Verlust des Garantieanspruchs.
- ! Überprüfen Sie, ob die Angaben auf dem Typenschild mit Ihrer Netzspannung übereinstimmen.
- ! Bei Anzeichen von Mängeln nicht verwenden.
- ! Bei Verwendung als Wickeltisch-Wärmestrahler darf das Gerät nie ohne Aufsicht benutzt werden.
- ! Die maximale Bestrahlungsdauer darf 15 Minuten nicht überschreiten.
- ! der Bestrahlungsabstand von 100 cm vom Heizstrahler zum Tisch ist unbedingt einzuhalten.
- ! Halten Sie die Zuleitung von allen heißen Geräteteilen fern, auch die Zuleitungen benachbarter Elektrogeräte.
- ! Vermeiden Sie zusätzliche Wärmeeinstrahlung, wie z.B. Sonnenlicht oder zusätzliche Strahlungsquellen, denn dadurch kann die Körpertemperatur Ihres Babys ansteigen.
- ! Kleinkinder mit erhöhter Temperatur dürfen nicht bestrahlt werden. Es besteht die Gefahr der Körperüberhitzung.
- ! Das Gerät bei Betrieb nicht berühren.
- ! Nur direkter Anschluss an die Netzsteckdose. Schalten Sie keine Vorschaltgeräte wie z.B. Zeituhr, Funkfernswitcher, usw. an das Gerät an, da ein Brandrisiko besteht.
- ! Das Gerät ist nach dem Ausschalten noch heiß. Den Wickeltisch-Wärmestrahler nicht abdecken! Es besteht Brandgefahr.
- ! Beseitigen Sie vor der ersten Verwendung sämtliches Verpackungsmaterial sowie nicht verwendete Bauteile, damit sich Ihr Kind nicht verletzen oder etwas verschlucken kann.
- ! Gerät nicht innerhalb der Reichweite von Kindern benutzen. Netzkabel sichern und darauf achten, dass nicht versehentlich daran gezogen wird und das Gerät dadurch zu Boden fällt.
- ! Personen (einschließlich Kinder), die aufgrund Ihrer physischen, sensorischen oder geistigen Fähigkeiten oder Ihrer Unerfahrenheit oder Unkenntnis nicht in der Lage sind, das Gerät sicher zu benutzen, sollten diese Geräte nicht ohne Aufsicht oder Anweisung durch eine verantwortliche Person benutzen.
- ! Gerät nicht verwenden, wenn es selbst oder das Netzkabel beschädigt wurde.
- ! Reparaturen dürfen nur von einer qualifizierten Fachkraft durchgeführt werden. Unsachgemäße Reparaturen können zu erheblichen Gefahren für den Benutzer führen – das gilt auch für das Auswechseln des Netzkabels.

Technische Daten

- Nennspannung: 230 V
- Leistung: 400 / 800 W
- Montageart: Netzleitung
- Schutzklasse: 1
- integrierte Kipp-Abschalt-Funktion: Gerät schaltet beim Kippen automatisch ab (Kippwinkel von ca. 25°)
- Kabellänge: 185 cm (mit Schutzkontaktstecker)
- Wärmestrahlung und Temperaturverteilung nach Medizinprodukt-standards (IEC601-2-21) geprüft

Lieferumfang

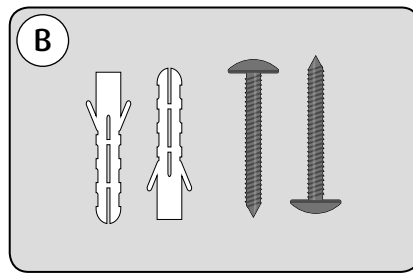
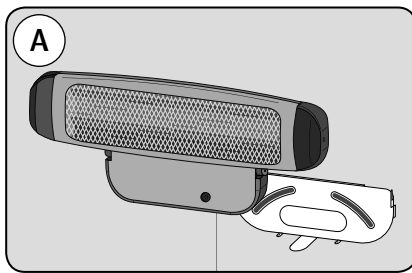

Teilebezeichnung

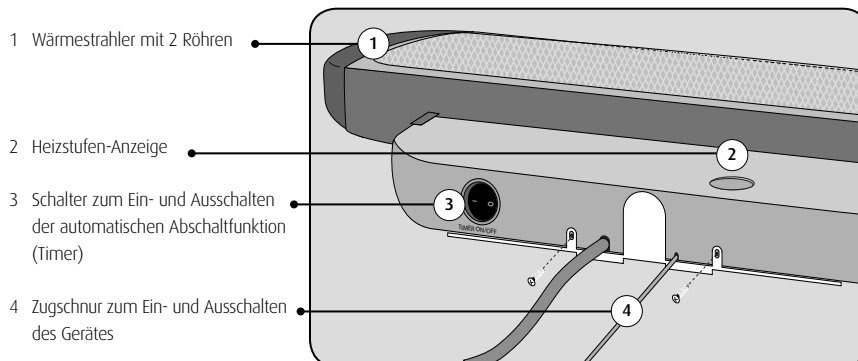

Montage

1. Entfernen Sie die Montageplatte vom Gerät wie in Abb. 1 dargestellt.
2. Halten Sie die Montageplatte unter Berücksichtigung der Mindestabstände (Abb. 5) an die Wand und zeichnen Sie die Schraublöcher mit einem Bleistift an. Verwenden Sie zur waagrechten Ausrichtung eine Wasserwaage.
3. Schrauben Sie die Montageplatte an die Wand mit den mitgelieferten Schrauben und Dübeln.
4. Setzen Sie den Wickeltisch-Wärmestrahler in die dafür vorgesehenen Schlitze der Wandhalterung (Abb. 3).
5. Schrauben Sie den Wickeltisch-Wärmestrahler an die Montageplatte (Abb. 4) mit den in Abb. 1 entfernten Schrauben.

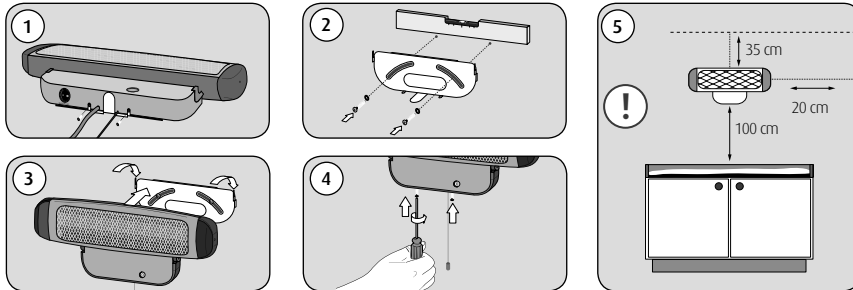

Sicherheitshinweise bei Wandmontage:

- Der Wickeltisch-Wärmestrahler darf nur ortsfest und waagrecht an der Wand montiert werden. Eine Deckenanbringung ist nicht zulässig!
- Der Wickeltisch-Heizstrahler darf nicht auf Holz, Plastik oder sonstigem brennbarem Material, oder unterhalb von Steckdosen montiert werden.
- **WICHTIG! Mindestabstände:** Der Abstand vom Heizstrahler zum Wickeltisch darf 100 cm nicht unterschreiten. Der Abstand vom Heizstrahler zur Decke von mind. 35 cm muss unbedingt eingehalten werden. Der Mindestabstand zu Möbeln und brennbaren Materialien muss 65 cm betragen. Ansonsten besteht Brandgefahr!
- Bei Installation in Bade- oder Duschräumen sind die Vorschriften des örtlichen EVU zu beachten. Der Strahler muss so positioniert werden, dass der Zugschalter nicht von der Badewanne oder Dusche aus betätigt werden kann.
- Das Gerät darf nicht über der Badewanne montiert werden!

Inbetriebnahme

1. Stecken Sie den Netzstecker in die Steckdose (Abb. 1).
2. Ziehen Sie an der Zugschnur (Abb.2) um den Wärmestrahler einzuschalten. Der Wärmestrahler ist in zwei Heizstufen einstellbar, 400 W (Stufe „1“) und 800 W (Stufe „2“).
3. Durch erneutes Ziehen an der Zugschnur kann die Heizstufe verändert werden oder das Gerät wieder ausgeschaltet (Stufe „0“) werden.

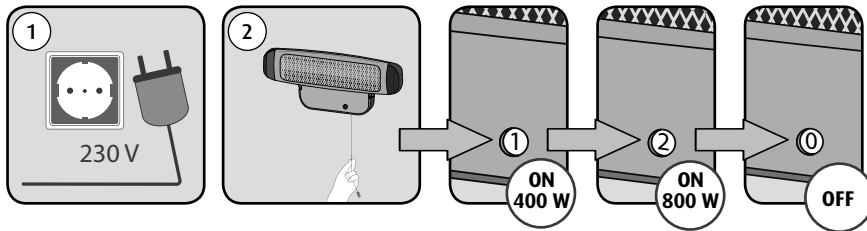

Automatische Abschaltautomatik

1. Zur Aktivierung der automatischen Abschaltautomatik schalten Sie den Timer-Schalter auf der Unterseite des Gerätes auf „ON“. Das Gerät schaltet nach 10 Minuten automatisch aus.
2. Um das Gerät nach der automatischen Abschaltautomatik wieder einzuschalten, haben Sie 2 Möglichkeiten:
 - Schalten Sie den Schalter auf „Off“ oder
 - Ziehen Sie an der Zugschnur bis die Heizstufen-Anzeige auf „0“ steht. Beim erneuten Ziehen auf Heizstufe „1“ oder „2“ wird das Gerät wieder eingeschaltet.

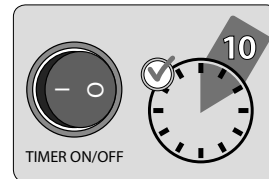

Kipp-Abschalt-Funktion

Das Gerät hat eine automatische Kipp-Abschalt-Funktion. Falls der Winkel größer 25° wird (z.B. bei Deckenmontage) schaltet das Gerät automatisch aus. Bei Aufrichten des Gerätes schaltet der Wärmestrahler automatisch wieder ein.

Störungsbehebung

Problem	mögliche Ursachen	Was ist zu tun?
Keine Wärmestrahlung trotz Heizstufen-Anzeige „1“ oder „2“.	<ul style="list-style-type: none"> • Der Netzstecker ist nicht richtig eingesteckt. • Die automatische Abschaltfunktion (Timer) ist aktiviert. • Die automatische Kipp-Abschalt-Funktion ist aktiviert, da der Winkel des Wärmestrahlers 25° überschreitet. 	<ul style="list-style-type: none"> • Überprüfen Sie den Netzstecker. • Schalten Sie den „Timer“ auf „Off“ oder schalten Sie das Gerät durch wiederholtes Ziehen an der Zugschnur erst aus und dann wieder ein. • Stellen Sie sicher, dass der Wärmestrahler waagrecht und ortsfest an der Wand montiert ist.

Reinigung, Wartung

- Bevor Sie mit der Reinigung beginnen, überzeugen Sie sich davon, dass das Gerät ausgeschaltet und abgekühlt ist (Netzstecker ziehen). Die Oberfläche mit einem trockenen oder leicht angefeuchteten Tuch reinigen. Den Reflektor und Heizstäbe nur von einem Fachmann reinigen lassen.
- Dieses Produkt erfordert keine spezielle Wartung.
- Reparaturen am Gerät dürfen nur von einem Fachmann durchgeführt werden.

Garantie

Bitte Kaufbeleg, Gebrauchsanleitung und Artikelnummer aufbewahren.

Gewährleistungsansprüche oder Ansprüche aus Garantieverprechen sind ausschließlich mit Händler abzuwickeln.

Alle technischen Daten, Informationen sowie Eigenschaften des in diesem Werk beschriebenen Produktes wurden nach bestem Wissen zusammengestellt und entsprechend dem Stand bei Veröffentlichung. Die von reer bereitgestellten Informationen sollten korrekt und zuverlässig sein. Die Firma reer übernimmt dennoch keinerlei Haftung für mögliche Fehler in diesem Dokument und behält sich das Recht vor, ohne vorherige Ankündigung, Änderungen am Produktdesign beziehungsweise an den Spezifikationen vorzunehmen. Vervielfältigung und Weitergabe von Informationen aus diesem urheberrechtlich geschützten Werk in irgendeiner Form oder auf irgendeine Weise, grafisch, elektronisch oder mechanisch, durch Fotokopieren, Aufzeichnen auf Band oder Speichern in einem Datenabfragesystem, auch auszugsweise, bedürfen einer vorherigen schriftlichen Genehmigung der Firma reer.



Hinweise zum Umweltschutz:

Dieses Produkt darf am Ende seiner Lebensdauer nicht über den normalen Hausmüll entsorgt werden, sondern muss an einer Sammelstelle für das Recycling von elektrischen Geräten abgegeben werden. Das Symbol auf dem Produkt, in der Gebrauchsanleitung oder auf der Verpackung weist darauf hin. Die Werkstoffe sind gemäß Ihrer Kennzeichnung wieder verwendbar. Mit der Wiederverwendung, der stofflichen Verwertung oder anderen Formen der Verwertung von Altgeräten, leisten Sie einen wichtigen Beitrag zum Schutze unserer Umwelt. Bitte fragen Sie bei Ihrer Gemeindeverwaltung nach der zuständigen Entsorgungsstelle.



reer GmbH
Muehlstr.41 • 71229 Leonberg • Germany
www.reer.de

We are pleased that you have chosen this product and would like to thank you for the trust you are showing in us. To enjoy the changing table heater to the full, we would ask you to read the following instructions carefully, store this instruction manual in a safe place and pass it on to the relevant user.

The changing table heater generates comfortable instant heat in the area around changing tables. It can also be used to warm up bathrooms, hobby rooms, entrance halls, protected patios and balconies quickly. The radiant heat ensures that the surrounding space warms up economically within a few seconds.

Please take a few minutes to read the safety instructions carefully and in full. The instructions in the manual must be followed to avoid damaging the changing table heater. At worst, the unit may constitute a safety or accident hazard for your child, yourself or others.

General safety instructions:

- ! The unit must only be used for the purposes described herein. Improper use may result in the loss of any and all claims under warranty.
- ! Check that the information on the nameplate corresponds with the mains voltage in your area.
- ! The unit must not be used if it shows any sign of a fault.
- ! If the unit is used as a changing table heater, it must never be used without supervision.
- ! The maximum exposure time must not exceed 15 minutes.
- ! A minimum distance of 100 cm between the heater and the table must be observed at all times.
- ! Keep the supply line away from all hot equipment components, as well as other electrical appliances.
- ! Avoid additional heat radiation, such as sunlight or other sources of radiation, as this can cause your baby's body temperature to rise.
- ! The heater must not be used, if a child has a temperature, as this may cause overheating.
- ! Do not touch the unit when it is in operation.
- ! The equipment must be connected directly to a power outlet. Do not connect the equipment to units such as a timer, remote control unit etc., as this constitutes a fire hazard.
- ! The unit remains hot even after it is switched off. Do not cover the changing table heater! Fire hazard.
- ! Remove all packaging and any surplus components before first use to prevent your child being injured or choking.
- ! Use the unit only out of the reach of children. Secure the power lead and ensure that it cannot be accidentally pulled out causing the unit to fall on the floor.
- ! This equipment is not intended for use by persons (including children) with reduced physical, sensory or mental capabilities, or lack of experience or knowledge, unless they are supervised whilst using it or have been shown how to use it correctly by a person responsible for their safety.
- ! Do not use the equipment if it or its power lead is damaged.
- ! Repairs must be carried out by qualified and skilled personnel only. Improper repairs may pose considerable risks to the user – this includes changing the power lead.

Technical specification

- rated voltage: 230 V AC
- output: 400 / 800 W
- mounting style: Power lead
- protection class: 1
- integrated switch-off function if tilted (tilt angle: 25°)
- lead length: 185 cm (incl. safety plug)
- heat radiation and temperature distribution tested in accordance with the medical product standard (IEC601-2-21)

Items delivered

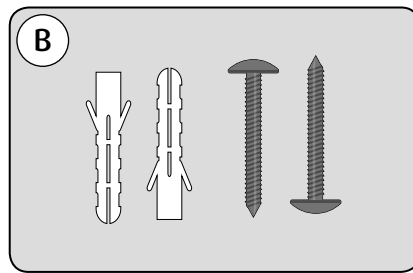
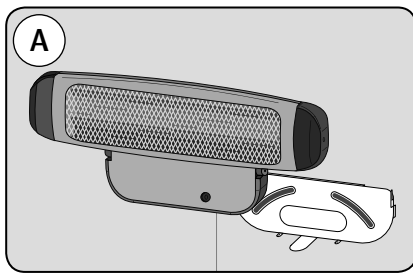

Part description

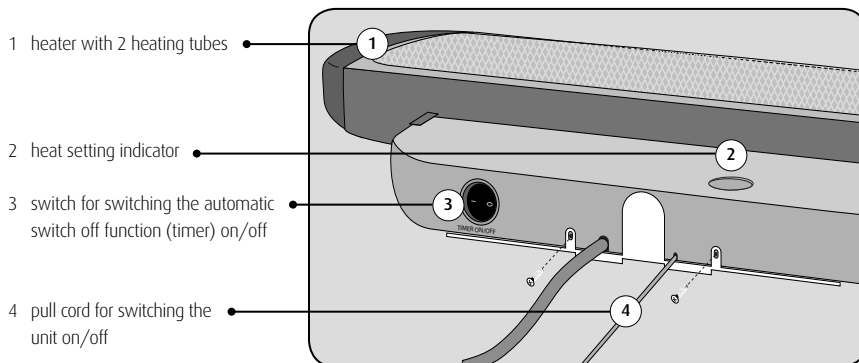

Montage

1. Remove the assembly plate from the unit as shown in fig. 1.
2. Hold the wall bracket on the wall taking into account the minimum distances (fig. 5) and mark the drill holes with a pencil. Use a spirit level to ensure the bracket is level.
3. Bolt the wall bracket to the wall (fig. 3) using the supplied screws and wall plugs.
4. Slide the changing table heater into the relevant grooves on the wall bracket (fig. 3).
5. Screw the changing table heater to the wall bracket (fig. 4) using the screws removed in fig. 1.

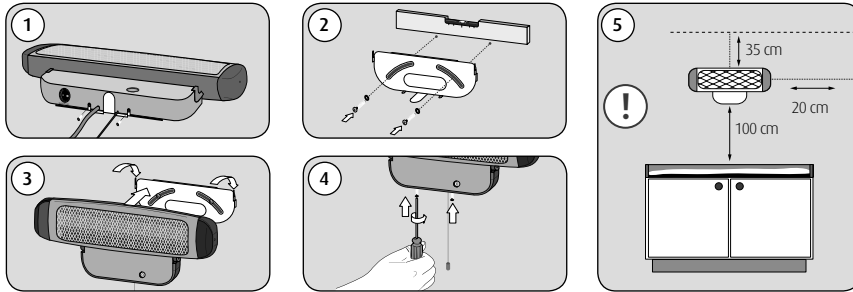

Safety instructions for wall installation:

- The changing table heater must be mounted on the wall in a stationary and level position. It must not be mounted on the ceiling!
- The changing table heater must not be mounted on wood, plastic or other flammable materials or under plug sockets.
- **IMPORTANT! Minimum distances:** The minimum distance between the heater and the changing table is 100 cm. A minimum distance of 35 cm between the heater and the ceiling must be observed at all times. The heater must be placed at least 65 cm away from furniture and flammable materials. Fire hazard in case of non-compliance!
- For installation in bathrooms or shower rooms, the regulations of the local utility company must be observed. The heater must be positioned in such a manner that the pull switch cannot be reached from the bath or shower.
- Never install the unit above a bath tub!

Putting into operation

1. Insert the mains plug into the power socket (fig. 1).
2. Pull the pull cord (fig. 2) to switch the heater on. The heater has two heat settings: 400 W (level „1“) and 800 W (level „2“).
3. Pull the cord again to change the heat setting or switch the unit off (level „0“).

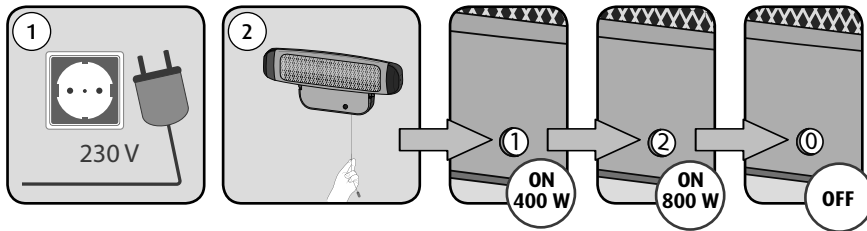

Automatic switch-off function

1. To activate the automatic switch-off function, switch the timer switch on the bottom of the unit to the „ON“ position. The unit switches off automatically after 10 minutes.
2. There are 2 ways of switching the unit on after automatic switch-off:
 - Move the rocker switch to the „Off“ position *or*
 - pull the pull cord, until the heat setting indicator shows „0“. If the pull cord is pulled again on heat setting „1“ or „2“, the unit is switched on again.



Switch-off if tilted

If the angle exceeds 25° (for example if the unit is mounted on the ceiling), the power supply to the unit is cut. The unit switches back on automatically, when it is upright again.

Troubleshooting

issue	possible causes	remedial action
No heat radiation despite heat setting indicator showing „1“ or „2“.	<ul style="list-style-type: none"> • The power plug is not connected properly. • The automatic switch-off function (timer) is activated. • The automatic tilt switch-off function is activated, because the angle of the heater exceeds 25°. 	<ul style="list-style-type: none"> • Check the power plug. • Turn the „Timer“ to „Off“ or switch the unit off and then on again by repeatedly pulling the pull cord. • Ensure that the heater is level and fixed to the wall.

Cleaning, maintenance

- Before cleaning, ensure that the unit is switched off and cooled down (pull out the power plug). Clean the surface with a dry, slightly damp cloth. The reflector and heating tubes must be cleaned by skilled personnel only.
- This product does not require any special maintenance.
- Repairs must be carried out by skilled personnel only.

Warranty

Please retain your receipt, the user manual and part number.
Claims under warranty or under warranty commitments are to be processed by the dealer alone.

The technical specification, information and characteristics of the product described herein have been compiled to the best of our knowledge and belief and are correct at the time of printing. Any information provided by reer should be correct and authoritative. Nevertheless, reer does not accept liability for potential errors in this document and reserves the right to make changes to the product design and/or specifications without prior notice. Reproduction and disclosure of information contained in this copyright-protected document, in any form or by any means - graphical, electronic or mechanical by photocopying, recording on tape or storage in a data retrieval system - even in part, require prior written consent from reer.



Environmental protection:

At the end of its life, this product must not be disposed of as normal domestic waste, but should be recycled at a collection point for electrical appliances. Please see the relevant symbol on the product, in the user manual and packaging. Materials can be recycled as specified. An important contribution to the protection of the environment can be made by reusing the unit, recycling its components or otherwise reusing old appliances. Please contact your local council to find out more about an appropriate disposal centre.



reer GmbH
Muehlstr.41 • 71229 Leonberg • Germany
www.reer.de

Es un placer para nosotros que haya escogido este producto y le agradecemos su confianza. Para que pueda disfrutar por mucho tiempo de su radiador térmico para cambiador, le pedimos que lea atentamente estas instrucciones, que guarde cuidadosamente el manual y que se lo entregue a otro posible usuario.

El radiador térmico para cambiador genera un agradable calor instantáneo en el entorno de los cambiadores de bebés. Pero también se puede emplear para calentar baños, espacios para practicar pasatiempos, pasillos, terrazas y balcones protegidos. La radiación garantiza que en unos segundos se disponga de un calor de bajo consumo.

Tómese un par de minutos para leer atentamente las indicaciones de seguridad. Siga las instrucciones del manual, para evitar dañar el radiador térmico para cambiador. En el peor de los casos puede poner en peligro o lesionar al niño, a usted mismo o a terceras personas.

Indicaciones generales de seguridad:

- ! Utilice el equipo solo para la finalidad aquí indicada, un uso incorrecto conlleva la pérdida de la garantía.
- ! Revise si los datos de la placa de características coinciden con la tensión de su red.
- ! Deje de usar el aparato si detecta algún defecto.
- ! Nunca deje sin vigilancia el radiador térmico si lo utiliza en un cambiador.
- ! La duración máxima de la radiación no debe superar los 15 minutos.
- ! Es obligatorio mantener la distancia mínima de 100 cm desde el radiador térmico a la mesa.
- ! Mantenga alejados los cables de alimentación de todas las piezas calientes del aparato, también los cables de los equipos eléctricos adyacentes.
- ! Evite la radiación térmica adicional, tal como p.ej. la luz solar u otras fuentes de radiación, dado que ello puede hacer que aumente la temperatura corporal de su bebé.
- ! Los niños pequeños con fiebre no deben ser sometidos a la radiación. Corren peligro de sobrecalentamiento corporal.
- ! No tocar el equipo mientras está en marcha.
- ! Solo para conexión directa en el enchufe. No emplee ningún dispositivo preconectado tal como un temporizador, un conmutador de control inalámbrico o similar, pues representan peligro de incendio.
- ! Después de apagarlo el equipo todavía está caliente. No cubra el radiador térmico para cambiador! Peligro de incendio.
- ! Antes del primer uso retire todo el material de embalaje y los componentes que no vaya a utilizar, que el bebé no se dañe ni pueda tragar nada.
- ! No utilice el equipo dentro del alcance de niños. Proteja el cable y preste atención a que no se pueda tirar de él accidentalmente, tirando el equipo al suelo.
- ! Las personas (incluidos los niños) que por su capacidades físicas, sensoriales o mentales; o por falta de experiencia o de conocimientos no sean capaces de utilizar el equipo con seguridad, no deben utilizar este producto sin la vigilancia de una persona responsable.
- ! No utilizar el equipo si este o el cable están dañados.
- ! Las reparaciones solo deben ser realizadas por un especialista cualificado. Las reparaciones incorrectas pueden ser peligrosas para el usuario. Incluyendo también el cambio del cable de red.

Denominación de las piezas

- tensión nominal: 230 V
- potencia: 400 / 800 W
- tipo de montaje: Cable de red
- clase de protección: 1
- función integrada de desconexión por basculación (ángulo de basculación: 25°)
- longitud de cable: 185 cm (con clavija de puesta a tierra)
- radiación térmica y distribución de la temperatura comprobadas según el estándar de productos médicos (IEC601-2-21)

Volumen de suministro

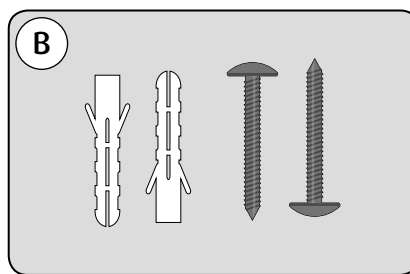
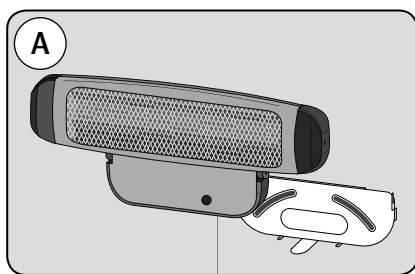

Denominación de las piezas

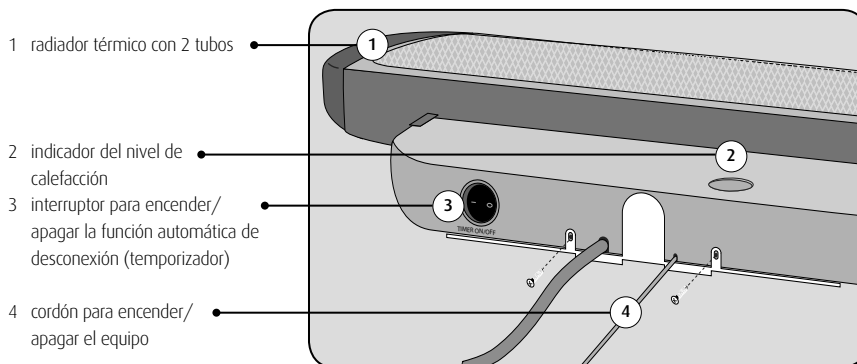

Montaje

1. Extraiga la placa de montaje del equipo, tal como se muestra en la fig. 1.
2. Sujete el soporte mural en la pared, teniendo en cuenta las distancias mínima (fig. 5) y marque los agujeros con un lápiz. Utilice un nivel de burbuja para la alineación horizontal.
3. Atornille el soporte a la pared (fig. 3) con los tornillos y tacos suministrados.
4. Coloque el radiador térmico de cambiador en la ranura prevista del soporte mural (fig. 3).
5. Atornille el radiador térmico para cambiador en el soporte mural (fig. 4) con los tornillos extraídos en la fig. 1.

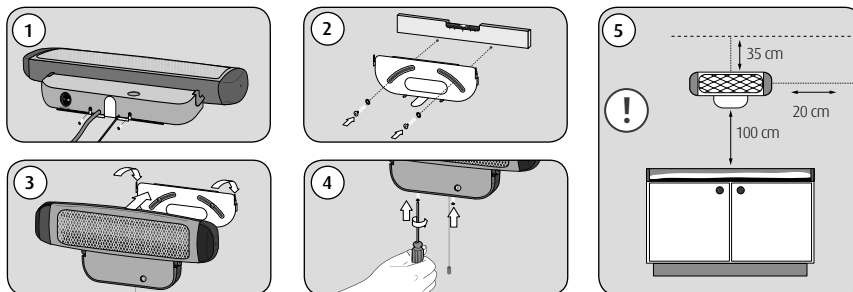

Indicaciones de seguridad para montaje mural:

- El radiador térmico de cambiador solo debe montarse en la pared de forma fija y en horizontal. ¡No se debe cubrir!
- El radiador térmico para cambiador no se debe montar sobre madera, plástico ni sobre otro material inflamable ni debajo de cajas de enchufe.
- **¡IMPORTANTE! Distancias mínimas:** La distancia del radiador térmico hasta la mesa del cambiador no debe ser inferior a 100 cm. La distancia del radiador térmico hasta el techo debe ser indispensablemente de 35 cm como mínimo. La distancia mínima hasta muebles y materiales inflamables tienen que ser de 65 cm. ¡De lo contrario, existirá un peligro de incendio!
- Si se instala en baños o duchas deben observarse las normas de la compañía eléctrica local. El radiador debe colocarse de tal forma que el interruptor no se pueda activar desde la bañera o desde la ducha.
- ¡El equipo no se debe montar encima de la bañera!

Puesta en funcionamiento

1. Introduzca el enchufe (fig. 1).
2. Tire del cordón (fig. 2) para encender el radiador térmico. El radiador térmico dispone de dos niveles de calentamiento, 400 W (nivel „1“) y 800 W (nivel „2“).
3. Volviendo a tirar del cordón se puede modificar el nivel o apagar el equipo (nivel „0“)

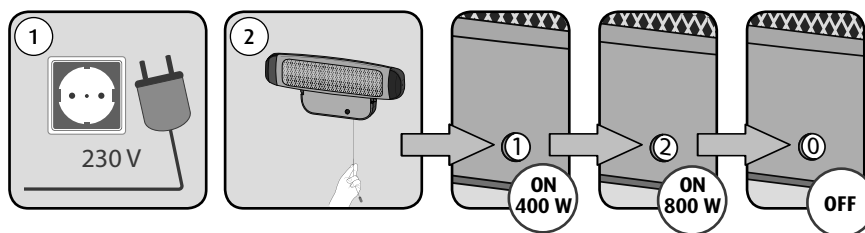

Apagado automático

1. Para activar el apagado automático ponga en „ON“ el temporizador de la parte inferior del equipo. El equipo se apaga automáticamente tras 10 minutos.
2. Para volver a encender el equipo tras un apagado automático existen 2 posibilidades:
 - Poner el conmutador en „Off“ o
 - tirar del cordón hasta que el indicador de nivel de calentamiento esté en „0“. Al volver a tirar el cordón en el nivel „1“ o „2“ se conecta nuevamente el equipo.

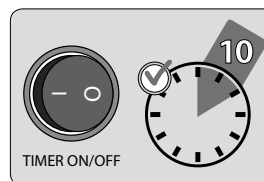

Función automática de desconexión por basculación

Si el ángulo es superior a 25° (p. ej., en caso de montaje en el techo), se interrumpe el suministro de electricidad al equipo. Al alinear el equipo el radiador térmico se vuelve a conectar.

Subsanación de averías

problema	causas posibles	¿Qué debo hacer?
No hay radiación térmica pese a la indicación de nivel de calentamiento „1“ o „2“.	<ul style="list-style-type: none"> • El equipo no está correctamente enchufado. • La función automática de desconexión (temporizador) está activada. • La función automática de desconexión por basculación está activada, ya que el ángulo del radiador térmico supera 25°. 	<ul style="list-style-type: none"> • Compruebe el enchufe de red. • Ponga el temporizador en „Off“ o desconecte y conecte de nuevo el equipo tirando varias veces del cordón. • Asegúrese de que el radiador térmico se haya montado en horizontal y de forma fija en la pared.

Limpieza, mantenimiento

- Antes de iniciar la limpieza asegúrese de que el equipo esté desconectado y frío (tirar del enchufe). Limpie la superficie con un paño seco o ligeramente humedecido. El reflector y los calentadores solo deben ser limpiados por un especialista.
- Este producto no precisa un mantenimiento especial.
- Las reparaciones solo deben ser realizadas por un especialista.

ES Español

Garantía

Conserve el justificante de compra, el manual de instrucciones y el número de artículo. Los derechos de garantía o los derechos por compromisos de garantía deben tramitarse exclusivamente a través del distribuidor.

Todos los datos técnicos, informaciones y propiedades del producto descrito en este documento se han elaborado según nuestro leal saber y entender y responden al nivel actual de la tecnología en el momento de su publicación. La información proporcionada por reer debería ser correcta y fiable. La empresa reer no asume ninguna responsabilidad por posibles errores de este documento y se reserva el derecho de realizar modificaciones de diseño o de especificaciones del producto sin previo aviso. La reproducción y transmisión de información de esta publicación protegida por derechos de propiedad intelectual de cualquier forma, sea de modo gráfico, electrónico o mecánico, mediante fotocopia, grabación en cinta o almacenamiento en un sistema de consulta de datos (también a modo de extractos) exigen la previa autorización por escrito de la empresa reer.



Indicaciones de protección medioambiental:

Este producto no se debe eliminar depositar con la basura doméstica, sino que tiene que ser entregado en un punto de recogida para el reciclaje de equipos eléctricos. El símbolo en el producto, en el manual de instrucciones o en el embalaje hacen referencia a esta disposición. Los materiales pueden reciclarse según sus marcas de identificación. Con el reciclaje de los materiales o cualquier otra recuperación de equipos usados usted contribuye a cuidar del medio ambiente. Consulte en su administración local dónde está el punto de recogida competente.



reer GmbH
Muehlstr.41 • 71229 Leonberg • Germany
www.reer.de

Siamo lieti che abbia scelto questo prodotto e la ringraziamo per la sua fiducia. Per godersi appieno il suo nuovo radiatore scaldafasciatoio, la preghiamo di osservare scrupolosamente le seguenti avvertenze, di conservare con cura le presenti istruzioni per l'utilizzo.

Il radiatore produce immediatamente un piacevole calore nella zona del fasciatoio. Può essere utilizzato anche per riscaldare bagni, locali hobby, atrii, terrazze e balconi protetti. In pochi secondi il radiatore diffonde calore consumando poca energia.

La invitiamo a dedicare qualche minuto alla lettura delle avvertenze. Al fine di evitare di provocare danni al radiatore, seguire scrupolosamente le istruzioni sotto riportate. In caso di errato utilizzo si possono provocare danni a persone.

Avvertenze:

- ! Impiegare l'apparecchio esclusivamente per l'uso qui descritto; un utilizzo improprio causa la perdita della garanzia.
- ! Verificare che i dati sulla targhetta corrispondano alla tensione di rete.
- ! Non utilizzare il prodotto se sono stati riscontrati dei difetti.
- ! Se impiegato come radiatore scaldafasciatoio, l'apparecchio deve essere utilizzato sotto stretta sorveglianza da parte di un adulto.
- ! La durata massima di irradiazione non può superare i 15 minuti.
- ! La distanza tra il radiatore e il fasciatoio deve essere almeno di 100 cm.
- ! Tenere lontano il cavo di alimentazione da tutte le parti calde dell'apparecchio.
- ! Evitare ulteriori irradiazioni di calore, come ad esempio la luce solare, che potrebbero far salire la temperatura corporea del suo neonato.
- ! I bambini con febbre non devono essere esposti all'irradiazione. Si può correre il rischio di un surriscaldamento corporeo.
- ! Non toccare l'apparecchio mentre è in funzione.
- ! Collegare direttamente alla presa della corrente. Non collegare all'apparecchio alcun altro dispositivo, come ad es. un timer etc. Pericolo di incendio.
- ! Dopo lo spegnimento, l'apparecchio è mantiene il calore per qualche minuto. Non coprire il radiatore scaldafasciatoio! Pericolo di incendio.
- ! Prima di procedere al primo utilizzo, rimuovere l'intero materiale di imballaggio e i componenti non utilizzati.
- ! Tenere l'apparecchio fuori dalla portata dei bambini. Assicurare il cavo di rete e fare attenzione che lo stesso non venga inavvertitamente tirato, provocando la caduta dell'apparecchio.
- ! Le persone (bambini compresi) che per vie delle loro capacità fisiche, sensoriali o mentali, oppure della loro inesperienza o ignoranza, non siano nelle condizioni di poter utilizzare l'apparecchio in modo sicuro, non devono utilizzare lo stesso senza supervisione o istruzione da parte di una persona responsabile.
- ! Non utilizzare l'apparecchio in presenza di danni all'apparecchio stesso o al cavo di rete.
- ! Le riparazioni possono essere eseguite esclusivamente da personale qualificato. Riparazioni non appropriate possono essere causa di notevoli rischi per l'utente; lo stesso vale per l'eventuale sostituzione del cavo di rete.

Dati tecnici

- tensione nominale: 230 V
- potenza: 400 / 800 W
- installazione: Cavo di rete
- classe di protezione: 1
- funzione integrata di spegnimento in caso di ribaltamento (angolo di inclinazione: 25°)
- lunghezza cavo: 185 cm (spina con messa a terra)
- irradiazione di calore e uniformità di temperatura testate secondo lo standard per i prodotti medici (IEC601-2-21)

Contenuto della confezione

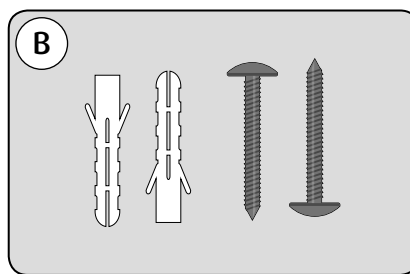
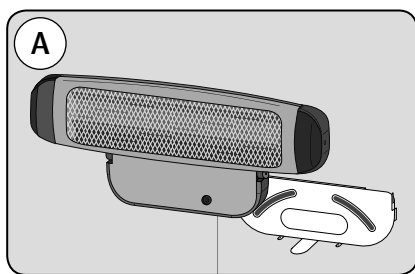

Descrizione componenti

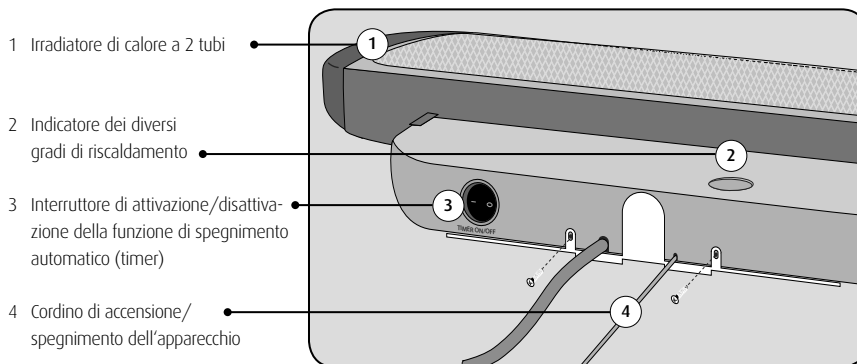

Montaggio

1. Rimuovere la piastra di montaggio dall'apparecchio come illustrato nella Fig. 1.
2. Sorreggere l'attacco per parete contro la parete stessa, rispettando le distanze minime (Fig. 5) e segnare le posizioni dei fori delle viti con una matita. Per l'allineamento orizzontale, utilizzare una livella ad acqua.
3. Avvitare l'attacco alla parete (Fig. 3) con le viti e i tasselli in dotazione.
4. Collocare il radiatore scalda fasciatoio nelle apposite fessure dell'attacco per parete (Fig. 3).
5. Avvitare il radiatore scalda fasciatoio all'attacco per parete (Fig. 4) con le viti Fig. 1.

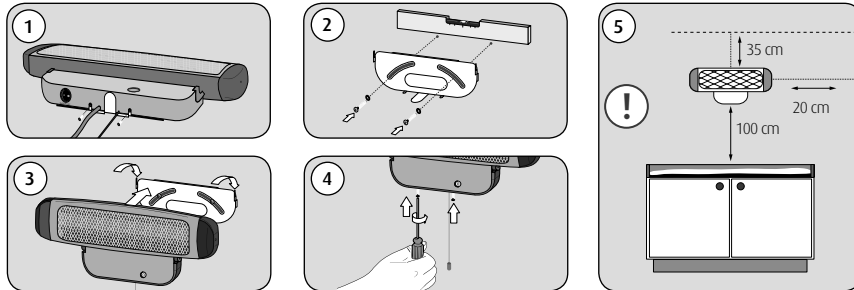

Avvertenze di sicurezza in caso di montaggio a parete:

- Il radiatore scalda fasciatoio va montato alla parete solo in posizione fissa e in orizzontale. Non è consentito il fissaggio al soffitto! È assolutamente necessario rispettare una distanza minima di 35 cm dal radiatore al soffitto. La distanza minima da mobili e materiali infiammabili deve essere di almeno 65 cm. Pericolo di incendio!
- Il radiatore scalda fasciatoio non può essere montato su legno, plastica o altri materiali infiammabili, né al di sotto di prese elettriche.
- **IMPORTANTE! Distanze minime:** La distanza dal radiatore al fasciatoio non può essere inferiore a 100 cm.
- In caso di installazione in ambienti umidi quali bagno o doccia, è necessario osservare le prescrizioni delle aziende fornitrici di energia elettrica locali. Il radiatore va posizionato in modo che l'interruttore a strappo non possa essere azionato dalla vasca da bagno o dalla doccia.
- L'apparecchio non può essere montato al di sopra della vasca da bagno!

Messa in funzione

1. Inserire la spina nella presa di corrente (Fig. 1).
2. Tirare il cordino (Fig. 2) per accendere il radiatore. Il radiatore è regolabile su due gradi di riscaldamento, 400 W (grado „1“) e 800 W (grado „2“).
3. Tirando una seconda volta il cordino si può modificare il grado di riscaldamento oppure spegnere nuovamente l'apparecchio (grado „0“).

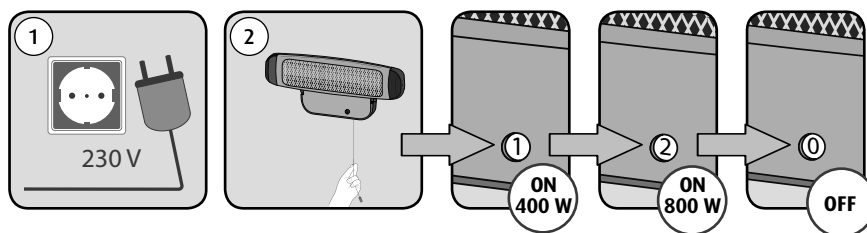

Dispositivo di spegnimento automatico

1. Per attivare il dispositivo di spegnimento automatico, impostare l'interruttore del timer sul retro dell'apparecchio su „ON“. L'apparecchio si spegnerà automaticamente dopo 10 minuti.
2. Per accendere nuovamente il dispositivo di spegnimento automatico, ci sono 2 opzioni:
 - impostare l'interruttore di ribaltamento su „Off“, oppure
 - tirare il cordino fin quando l'indicatore dei gradi di riscaldamento non sia sul valore „0“. Tirando nuovamente il cordino sul grado di riscaldamento „1“ o „2“, l'apparecchio si riaccende.



Spegnimento automatico in caso di ribaltamento

L'apparecchio si spegne automaticamente in caso di ribaltamento. Se l'angolo è superiore a 25° (ad es. in caso di montaggio a soffitto), viene interrotta l'alimentazione di corrente all'apparecchio. Una volta raddrizzato l'apparecchio, il radiatore si riaccende automaticamente.

Risoluzione dei guasti

problema	possibili cause	Che fare?
Nessuna irradiazione di calore, nonostante l'apparecchio sia sui gradi di riscaldamento „1“ o „2“.	<ul style="list-style-type: none">• La spina non è correttamente inserita.• È attivata la funzione di spegnimento automatico (timer).• È attivata la funzione di spegnimento con ribaltamento automatico, poiché l'angolo del radiatore è maggiore di 25°.	<ul style="list-style-type: none">• Testare la spina.• Impostare il timer su „Off“, oppure spegnere e poi riaccendere l'apparecchio tirando ripetutamente il cordino.• Assicurarsi che il radiatore sia montato fisso alla parete e in posizione orizzontale.

Pulizia, manutenzione

- Prima di procedere alla pulizia, assicurarsi che l'apparecchio sia spento e che si sia raffreddato (estrarre la spina dalla presa di corrente). Pulire la superficie esterna con un panno asciutto o leggermente umido. Per la pulizia del riflettore e degli elementi riscaldanti è necessario rivolgersi a un tecnico specializzato.
- Il presente prodotto non richiede una manutenzione particolare.
- Le riparazioni all'apparecchio possono essere eseguite esclusivamente da un tecnico specializzato.

Garanzia

Conservare lo scontrino, le istruzioni per l'uso e il codice dell'articolo.
Eventuali richieste di garanzia dovranno essere gestite esclusivamente con il rivenditore.

Tutti i dati tecnici, le informazioni e le caratteristiche del prodotto descritto in questo testo sono stati elaborati nel miglior modo possibile e corrispondono allo stato attuale al momento della pubblicazione. Le informazioni fornite dalla reer dovrebbero essere corrette ed affidabili. Reer non si assume comunque alcuna responsabilità per eventuali errori contenuti in questo documento e si riserva il diritto di modificare senza preavviso il design del prodotto e le sue specifiche. Copie e trasmissioni di informazioni contenute in questo testo, salvaguardato da diritto d'autore, in qualsiasi forma o in qualsiasi modalità, grafica, elettronica o meccanica, mediante fotocopie, riproduzioni audio o registrazione su un sistema di richiesta dati – anche parziale – necessitano della preventiva autorizzazione scritta da parte della reer.



Indicazioni per tutela dell'ambiente:

Il presente prodotto, al termine della sua durata di vita, non può essere smaltito tra i rifiuti domestici normali, ma va consegnato ad un centro di raccolta per il riciclo degli apparecchi elettrici. Il simbolo riportato sul prodotto, sulle istruzioni per l'uso o sull'imballaggio ne danno indicazione. I materiali sono riutilizzabili secondo la loro etichettatura. Con il riciclo, il recupero dei materiali o altre forme di riutilizzo di apparecchi usati, si contribuisce in modo significativo alla tutela dell'ambiente. Contattare l'amministrazione comunale per conoscere il punto di smaltimento competente.



reer GmbH
Muehlstr.41 • 71229 Leonberg • Germany
www.reer.de

Nous nous réjouissons de votre choix et vous remercions de votre confiance. Veuillez observer les informations suivantes et conserver ce mode d'emploi afin de pouvoir le remettre à l'utilisateur suivant. Le radiateur thermique plonge immédiatement toute la table à langer dans une douce chaleur très agréable. Il peut également réchauffer rapidement les salles de bains, les ateliers de bricolage, les couloirs et les espaces abrités de terrasses et balcons. Le rayonnement infra-rouge dispense très rapidement une chaleur économe en énergie.

Veuillez prendre le temps d'étudier attentivement les consignes de sécurité. Respectez les instructions d'utilisation afin de ne pas endommager le radiateur. Sinon vous risquez de vous blesser, de blesser votre enfant ou de mettre en danger les personnes à proximité.

Consignes générales de sécurité:

- ! N'utilisez l'appareil que pour l'usage décrit; toute utilisation contraire à la destination du radiateur entraîne l'annulation de la garantie.
- ! Vérifiez que la tension marquée sur la plaque signalétique est bien celle de votre domicile.
- ! Arrêtez l'utilisation dès que vous détectez un défaut sur l'appareil.
- ! Ne laissez jamais la table à langer sans surveillance si le radiateur est allumé.
- ! Ne faites pas fonctionner ce radiateur pendant plus de 15 minutes.
- ! Respectez impérativement une distance minimale de 100 cm entre radiateur et table à langer.
- ! Éloignez le câble d'alimentation de toute surface chaude et n'approchez pas le câble d'autres appareils électriques.
- ! Évitez les rayonnements supplémentaires, comme les rayons directs du soleil ou d'autres sources de rayonnement car cela peut augmenter la température du corps de votre bébé.
- ! Ne pas diriger le rayonnement de ce chauffage sur les enfants en bas âge souffrant de fièvre ou d'augmentation de leur température. Risque de surchauffe de leurs corps.
- ! Ne pas entrer en contact avec l'appareil en fonctionnement.
- ! Cet appareil doit toujours être branché directement sur la prise secteur. Intercaler un minuteur, une télécommande ou tout autre appareil intermédiaire risque de provoquer un incendie.
- ! Après son extinction, l'appareil reste encore brûlant pendant un certain temps. Ne pas couvrir le radiateur pour table à langer! Risque d'incendie.
- ! Éliminez les emballages et les pièces inutilisées avant la mise en route de l'appareil. Sinon votre bébé risque d'en avaler ou de se blesser.
- ! Éloigner l'appareil de la portée d'enfants. Sécuriser le câble d'alimentation et éviter de tirer par inadvertance sur celui-ci afin de ne pas faire tomber l'appareil au sol.
- ! Les personnes (y compris les enfants) dont les capacités physiques, sensorielles ou mentales ou le manque d'expérience ou de connaissances ne leur permettent pas d'utiliser l'appareil en toute sécurité, ne doivent utiliser ces appareils que sous la surveillance ou qu'avec les instructions d'une personne responsable.
- ! Ne jamais utiliser l'appareil endommagé, ni avec son câble d'alimentation en mauvais état.
- ! Les réparations doivent impérativement être confiées à un professionnel. Des réparations incorrectes peuvent entraîner un danger considérable pour l'utilisateur - cela s'applique également au remplacement du cordon d'alimentation.

Caractéristiques techniques

- Tension nominale: 230 V
- Puissance: 400 / 800 W
- Type de montage: Câble secteur
- Classe de protection: 1
- Arrêt automatique intégré en cas de basculement (Angle de basculement : 25°)
- Longueur du câble secteur : 185 cm (avec prise de courant avec terre)
- Rayonnement thermique et distribution de température vérifiés conformément à la norme médicale IEC 601-2-21

Contenu de la livraison

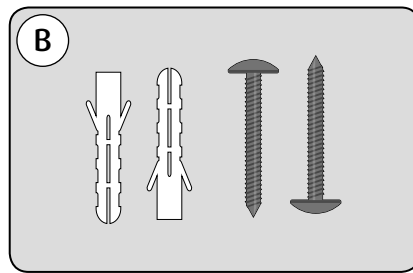
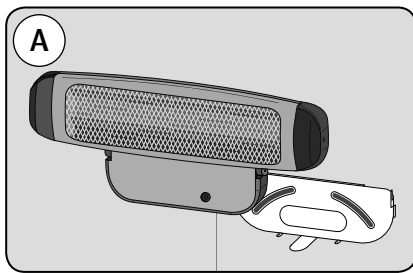

FR Français

Désignation des composants

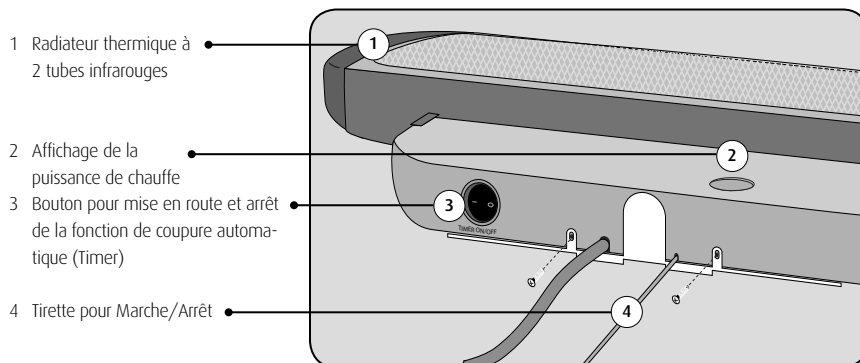

Montage

1. Déposez la plaque de montage de l'appareil comme indiqué fig. 1.
2. En respectant les distances minimales indiquées dans le schéma de la notice (fig. 5), plaquez la plaque de montage au mur et positionnez-la horizontalement (avec un niveau à bulle). Tracez la position des trous de fixation avec un crayon.
3. Percez les trous, insérez les chevilles et fixez la plaque de montage avec les vis fournies en contrôlant l'horizontalité (fig. 3).
4. Glissez le radiateur dans les fentes prévues sur la plaque de montage (fig. 3).

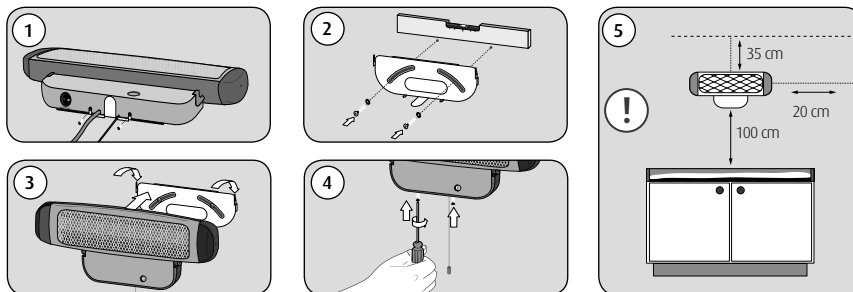

FR Français

Consignes de sécurité pour fixation murale:

- Le radiateur fixé au mur n'est pas orientable et doit obligatoirement être monté en position horizontale. Une fixation au plafond est formellement interdite!
- Le radiateur ne doit pas être monté sur supports en bois, en plastique, sur matériaux inflammables ni être fixé en dessous de prises de courant.
- **IMPORTANT ! Distances minimales:** La distance entre le radiateur et la table à langer doit être supérieure ou égale à 100 cm. La distance entre le radiateur et le plafond doit au minimum être de 35 cm. La distance minimale entre les meubles et les matériaux inflammables doit être de 65 cm. Sinon risque d'incendie!
- Si ce radiateur est installé dans des salles de bain ou de douche, il faut respecter les normes locales et les règlements du fournisseur d'électricité. L'appareil doit être monté de sorte à ne pas pouvoir être actionné depuis la baignoire ou la douche.
- Le montage au-dessus de la baignoire est interdit!

Mise en service

1. Mettez la fiche dans la prise secteur (fig. 1).
2. Pour allumer le radiateur, tirez la tirette (fig.2). Le radiateur peut fonctionner à mi- puissance de 400 W (position „1“) ou à pleine puissance de 800 W (position „2“). Le radiateur peut fonctionner à mi- puissance de 400 W (position „1“) ou à pleine puissance de 800 W (position „2“).
3. En tirant la tirette, la puissance varie cycliquement ou passe à l'arrêt (position „0“).

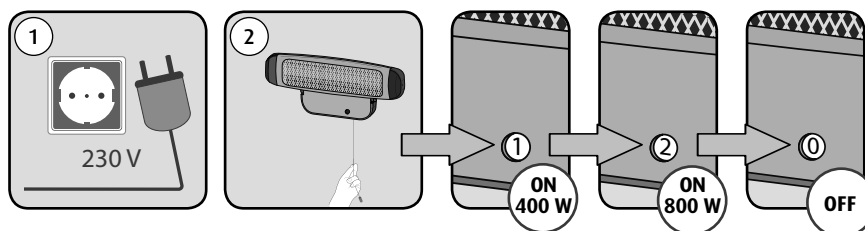

Arrêt automatique réglable

1. Mettez le bouton „Timer“ en bas du radiateur sur ON pour activer la minuterie d'arrêt automatique. L'appareil s'arrête automatiquement après 10 minutes de fonctionnement.
2. Pour rallumer le radiateur après un arrêt temporisé, vous disposez de 2 possibilités:
 - Mettre l'interrupteur à bascule „Timer“ sur OFF
 - Tirer la tirette jusqu'à ce que l'affichage de la puissance de chauffe „0“ apparaisse. A la prochaine action de la tirette, l'appareil est rallumé en position „1“ ou „2“.

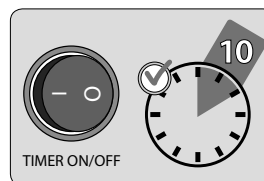

Arrêt automatique en cas de renversement

L'appareil est équipé d'un arrêt automatique en cas de renversement. Si l'angle était supérieur à 25° (p.ex. en cas de montage au plafond), l'alimentation de courant est coupée. Après avoir redressé le piètement, le radiateur se remet en route automatiquement.

Dépannage

Problème	Causes possibles	Que faire ?
Pas de chauffage bien que l'affichage de la puissance de chauffe est sur position „1“ ou „2“.	<ul style="list-style-type: none"> • Le câble secteur n'est pas branché correctement. • L'arrêt temporisé (Timer) est activé. • L'arrêt automatique en cas de basculement est activé puisque l'angle du radiateur dépasse les 25°. 	<ul style="list-style-type: none"> • Vérifiez que la fiche est dans la prise de courant et que la prise est sous tension. • Mettez le minuteur „Timer“ sur „OFF“ ou bien arrêtez le radiateur en tirant la tirette, puis rallumez le. • Vérifiez que le radiateur est monté au mur horizontalement et de manière fixe ou que le piètement est droit.

Nettoyage, entretien

- Avant un nettoyage, assurez-vous que le radiateur est à l'arrêt, qu'il est froid et débranché (retirer la fiche secteur). Nettoyer les surfaces avec un chiffon doux et sec ou légèrement humidifié. L'intérieur du radiateur ne doit être nettoyé que par un professionnel.
- Ce produit ne nécessite pas d'entretien particulier.
- Les réparations ne doivent être effectuées que par un professionnel.

Garantie

Veillez conserver la preuve d'achat, le mode d'emploi et le numéro d'article.
Si vous pensez devoir formuler une réclamation de garantie, veuillez contacter votre revendeur.

Toutes les caractéristiques techniques, les informations et les propriétés du produit correspondent à son état à la date de la publication de cette notice. Les informations du fabricant sont fiables et exactes. Elles sont communiquées de bonne foi. La société ne saurait toutefois être tenue responsable d'erreurs dans cette notice et se réserve le droit d'apporter sans préavis des modifications au design et à la spécification du produit. Copie et communication graphique, électronique, mécanique ou de quelque forme que ce soit par photocopie, enregistrement sur bande ou sauvegarde dans une base de données du contenu, même partiel, de cette notice protégée par les droits d'auteur, n'est permise qu'avec l'autorisation écrite préalable de la société REER.

FR Français



Remarque concernant la protection de l'environnement:

A la fin de sa durée de service, cet appareil ne doit pas être éliminé avec les déchets ménagers, mais doit être confié à un point de collecte pour recyclage d'appareils électriques. Le symbole figurant sur le produit, dans le mode d'emploi ou sur l'emballage rappelle cette obligation. Les matériaux de cet appareil portent des marquages, nécessaires au recyclage. Avec la valorisation, le recyclage ou d'autres méthodes de récupération des matériaux d'appareils usagés, vous contribuez efficacement à préservation de l'environnement. Pour connaître l'adresse du point de collecte le plus proche, adressez-vous à la mairie de votre commune.



reer GmbH
Muehlstr.41 • 71229 Leonberg • Germany
www.reer.de

Wij zijn blij dat u dit product gekozen hebt en danken u voor uw vertrouwen. Om te kunnen genieten van uw nieuwe warmtelamp voor de luiertafel, vragen wij u om de volgende aanwijzingen zorgvuldig in acht te nemen en deze gebruiksaanwijzing goed te bewaren en aan de respectievelijke gebruiker door te geven.

De warmtelamp voor luiertafel genereert snel een aangename warmte in het bereik van de luiertafel. Hij kan echter ook gebruikt worden voor de snelle verwarming van badkamers, hobbykamers, gangen, overdekte terrassen en balkons. De straling zorgt ervoor dat binnen een paar seconden een energiezuinige warmte beschikbaar is.

Neem a.u.b. een paar minuten tijd om deze veiligheidsaanwijzingen te lezen. Volg de instructies in de handleiding om het risico op beschadiging van de warmtelamp te vermijden. In het ergste geval kan uw kind, u zelf of andere mensen in gevaar komen of verwond worden.

Algemene veiligheidsaanwijzingen:

- ! Gebruik het toestel slechts voor het hier beschreven gebruiksdoel. Het ondeskundig gebruik leidt tot het vervallen van de garantie.
- ! Controleer of de gegevens op het typeplaatje met uw netspanning overeenstemmen.
- ! Gebruik het toestel niet als het tekens van mogelijke defecten vertoont.
- ! Bij het gebruik van de warmtelamp voor luiertafel mag het apparaat nooit zonder toezicht gebruikt worden.
- ! De maximale bestralingsduur mag niet boven 15 bar liggen.
- ! De bestralingsafstand van 100 cm van de warmtestraler tot de tafel moet nageleefd worden.
- ! Houd de leidingen ver van alle hete toestel delen, ook de leidingen van elektrische toestellen in de onmiddellijke omgeving.
- ! Vermijd elke extra warmtestraling, zoals bijv. zonlicht of bijkomende stralingsbronnen, omdat hierdoor de lichaamstemperatuur van uw baby kan stijgen.
- ! Kleine kinderen met verhoogde lichaamstemperatuur mogen niet bestraald worden. Risico van oververhitting van het lichaam.
- ! Raak het toestel niet als hij in werking is.
- ! Alleen directe aansluiting op het stopcontact. Gebruik geen op het toestel aangesloten voorschakelapparaten zoals een timer, afstandschakelaar enz. omdat er brandgevaar bestaat.
- ! Na het uitschakelen is het toestel nog heet. De warmtelamp voor luiertafel niet afdekken! Er bestaat brandgevaar.
- ! Verwijder voorafgaand het eerste gebruik alle verpakkingsmaterialen en niet gebruikte onderdelen, zodat uw kind zich niet kan verwonden of iets inslikken.
- ! Gebruik het toestel niet binnen handbereik van kinderen. De voedingskabel beveiligen en ervoor zorgen dat er per ongeluk niet aan getrokken kan worden zodat het toestel op de grond valt.
- ! Personen (inclusief kinderen) die wegens hun lichamelijke, sensorische of geestelijke begaafdheden, hun onervarenheid of onwetendheid niet in staat zijn een toestel veilig te gebruiken, mogen deze toestellen niet gebruiken zonder toezicht of instructies van een verantwoordelijk persoon.
- ! Gebruik het toestel niet als deze beschadigd is of als de voedingskabel beschadiging vertoont.
- ! Reparaties mogen alleen door een gekwalificeerde technicus uitgevoerd worden. Onakkundige reparaties kunnen tot aanzienlijke gevaren voor de gebruiker leiden - dit geldt ook voor het vervangen van de voedingskabel.

Technische gegevens

- nominale spanning: 230 V
- vermogen: 400 / 800 W
- montagewijze: Netkabels
- beschermingsklasse: 1
- geïntegreerde uitschakelfunctie bij kantelen (kantelhoek: 25 °)
- kabellengte: 185 cm (met randaardestecker)
- warmtestraling en temperatuurverdeling getest volgens de norm voor medische elektrische toestellen (IEC601-2-21)

Omvang van de levering

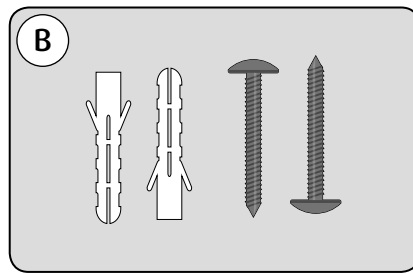
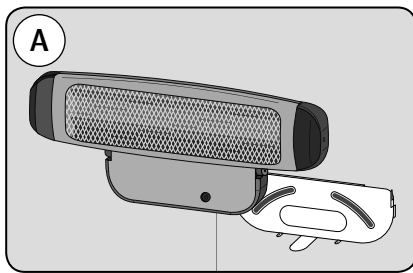

NL Nederlands

Onderdelenomschrijving

- 1 warmtelamp met 2 buizen
- 2 warmte-instellingen weergave
- 3 Schakelaar voor het in- / uitschakelen van de automatische uitschakelfunctie (timer)
- 4 trekkoord voor het in- / uitschakelen van het toestel

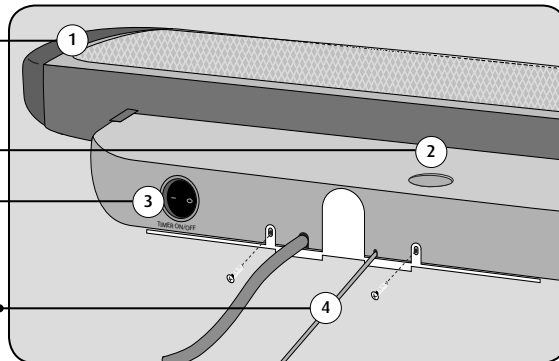

Montage

1. Verwijder de montageplaat uit het toestel zoals in afb. 1 wordt getoond.
2. Houd de wandconsole, met naleving van de minimale afstand (afb. 5), aan de wand en markeer met een potlood de schroefgaten. Gebruik voor de horizontale uitlijning een waterpas.
3. Schroef nu de wandconsole aan de wand (afb. 3) met de meegeleverde schroeven en pluggen.
4. Plaats de warmtelamp in de hiervoor voorziene sleuven op de wandconsole (afb. 3).
5. Schroef de warmtelamp met de in de afb. B1 verwijderde schroeven op de wandconsole (afb. 4).

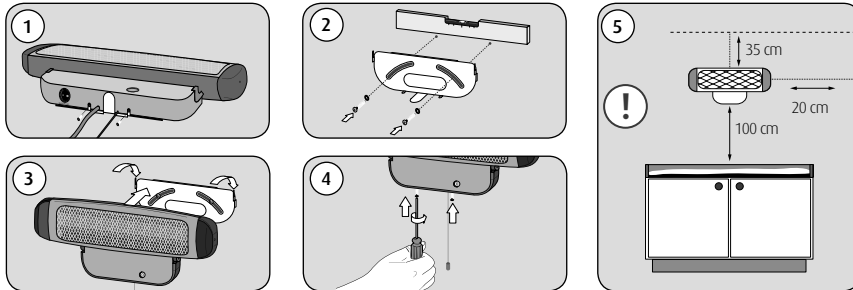

Veiligheidsaanwijzingen bij de montage aan de wand:

- De warmtelamp voor luitafel mag slechts stationair en horizontaal aan de wand gemonteerd worden. Een plafondmontage is niet toegestaan!
- De warmtelamp voor luitafel mag niet gemonteerd worden op hout, plastic of andere brandbare materialen, of onder stopcontacten.
- **BELANGRIJK! Minimale afstanden:** De afstand van de warmtelamp tot de luitafel mag niet minder zijn dan 100 cm. De afstand van 35 cm van de warmtelamp tot het plafond moet strikt nageleefd worden. De minimale afstand tot meubels en brandbare materialen is 65 cm. Anders bestaat er brandgevaar!
- Bij de montage in een bad- of doucheruimte moeten de bepalingen van de plaatselijke elektriciteitsmaatschappijen nageleefd worden. De warmtelamp moet zo geplaatst worden dat de trekschakelaar niet bediend kan worden vanuit het bad of de douche.
- Het toestel mag niet boven het bad gemonteerd worden!

Inbedrijfstelling

1. Steek de stekker in het stopcontact (afb. 1).
2. Trek aan de trekkoord (afb. 2) om de warmtelamp in te schakelen. De warmtelamp kan in twee warmteposities ingesteld worden: 400 W (stand „1“) en 800 W (stand „2“).
3. Door opnieuw aan de trekkoord te trekken kan de warmtestand gewijzigd of het toestel opnieuw uitgeschakeld (stand „0“) worden.

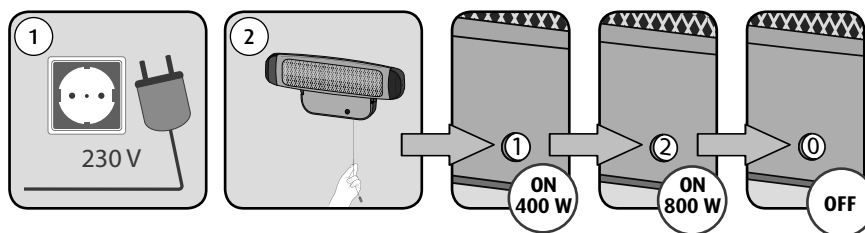

Automatische uitschakeling

1. Om de automatische uitschakeling te activeren schakel de timerschakelaar aan de onderzijde van het toestel naar „ON“. Het toestel schakelt zich na 10 minuten automatisch uit.
2. Om het toestel na de automatische uitschakeling opnieuw in te schakelen, hebt u 2 mogelijkheden:
 - Schakel de tuimelschakelaar naar „Off“ of
 - trek aan de trekkoord tot de weergave voor warmtestand op „0“ staat. Bij opnieuw trekken aan de trekkoord voor de warmtestand „1“ of „2“ wordt het toestel weer ingeschakeld.

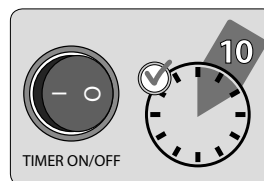

Automatische uitschakelfunctie bij het kantelen van het

Het toestel heeft een automatische uitschakelfunctie bij het kantelen van het toestel. Indien de hoek groter is dan 25 ° (bijv. bij plafondmontage), wordt de stroomtoevoer in het toestel onderbroken. Bij het oprichten van het toestel schakelt de warmtelamp zich automatisch opnieuw in.

Probleemoplossing

probleem	mogelijke oorzaken	Wat te doen?
Geen warmtestraling ondanks warmtestand „1“ of „2“.	<ul style="list-style-type: none"> • De stekker is niet goed ingestoken. • De automatische uitschakelfunctie (timer) wordt geactiveerd. • De automatische uitschakelfunctie bij het kantelen van het toestel wordt geactiveerd omdat de hoek van de warmtelamp 25 ° werd overschreden. 	<ul style="list-style-type: none"> • Controleer de stekker. • Draai de „timer“ naar „Off“ of schakel het toestel door herhaaldelijk trekken aan de trekkoord in en dan opnieuw uit. • Verzeker u ervan dat de warmtelamp waterpas en stevig op zijn plaats aan de wand gemonteerd is.

Reiniging, onderhoud

- Voordat u begint met de reiniging van het toestel, controleer of het toestel uitgeschakeld en afgekoeld is (stekker uitrekken). De oppervlakte met een droge of licht vochtige doek reinigen. De reflector en verwarmingselementen slechts door een vakman laten reinigen.
- Dit product vereist geen speciaal onderhoud.
- Reparaties van het toestel mogen slechts door een vakman uitgevoerd worden.

Waarborg

Gelieve het aankoopbewijs, de gebruiksaanwijzing en het artikelnummer te bewaren. Garantieclaims of aanspraken voortvloeiende uit garantie moeten uitsluitend met handelaars geregeld worden.

Alle technische gegevens, informatie en eigenschappen van het in dit drukwerk beschreven product worden naar ons beste weten en overeenkomstig de stand bij publicatie opgesteld. De door reer samengestelde informatie is correct en betrouwbaar. Echter de firma reer neemt geen enkele vorm van verantwoordelijkheid voor mogelijke fouten die in dit document staan en behoudt zich het recht om zonder voorafgaande aankondiging, wijzigingen uit te voeren aan het product, resp. aan de specificaties van het product. Reproductie en verspreiding van informatie uit dit door auteursrechtelijk beschermd document in welke vorm en op welke manier dan ook, grafisch, elektronisch of mechanisch, door fotokopiëren, opnemen op band of opslaan in databank- ook gedeeltelijk - vereisen een op voorhand gegeven schriftelijk akkoord van de firma reer.



Aanwijzingen voor de milieubescherming:

Dit product mag op het einde van zijn levensduur niet met het gewone huisafval verwijderd worden, maar moet bij een inzamelpunt voor de recycling van elektrische toestellen ingeleverd worden. Een symbool op het product, in de gebruiksaanwijzing of op de verpakking verwijst hiernaar. De materialen zijn volgens hun aanduiding herbruikbaar. Met het hergebruik, de recycling van materialen of andere vormen van hergebruik van oude toestellen levert u een belangrijke bijdrage tot de bescherming van ons milieu. Neem a.u.b. contact met uw gemeentebestuur om de betreffende verzamelplaats voor afval te vinden.

NL Nederlands



reer GmbH
Muehlstr.41 • 71229 Leonberg • Germany
www.reer.de

Vi er glade for at du har valgt dette produkt og takker for din tillid. For at du får størst mulig glæde af din nye puslebord-varmestråler, beder vi dig at følge de nedenstående oplysninger omhyggeligt og opbevare denne brugsvejledning og videregive den til den pågældende bruger.

Puslebord-varmestråleren genererer hurtigt en behagelig varme i området omkring puslebordet. Den kan dog også anvendes til hurtig opvarmning af badeværelser, hobbyrum, entreer, overdækkede terrasser og altaner. Strålingen varmer på få sekunder de nærmeste omgivelser op.

Vigtigt, brug et øjeblik til at læsesikkerhedsvisningerne grundigt igennem. Følg henvisningerne i vejledningen, da der ellers er fare for at puslebord-varmestråleren tager skade. I værste fald kan dit barn, du selv eller andre personer bringes i fare eller kvæstes.

Generelle sikkerhedshenvisninger:

- ! Produktet må kun anvendes til det her beskrevne formål, usagkyndig brug medfører at garantien bortfalder.
- ! Kontrollér om oplysningerne på typeskiltet stemmer overens med strømspændingen.
- ! Må ikke anvendes ved tegn på mangler.
- ! Ved brug som puslebord-varmestråler må apparatet aldrig benyttes uden opsyn.
- ! Den maksimale strålingstid må ikke overskride 15 minutter.
- ! Strålingsafstanden på 100 cm mellem varmestråler og bordet skal altid overholdes.
- ! Hold altid afstand mellem ledninger og alle varme dele af stråleren, også ledninger på elektriske apparater i nærheden.
- ! Undgå ekstra varmestråling, som f. eks. sollys eller ekstra strålingskilder, fordi de kan få barnets kropstemperatur til at stige.
- ! Spædbørn med forhøjet temperatur må ikke udsættes for varmestråling. Der er fare for at kropstemperaturen stiger for meget.
- ! Produktet må ikke berøres under drift.
- ! Kun direkte tilslutning på strømskikdåsen. Må ikke tilsluttes via ekstraenheder, som f. eks. tidsur, fjernstyrede kontakter etc. , da dette medfører brandrisici.
- ! Produktet forbliver varmt et stykke tid efter det er slukket.
- ! Puslebord-varmestråleren må ikke overdækkes! Brandfare.
- ! Inden første ibrugtagning skal alt emballagemateriale og de komponenter, der ikke bruges, fjernes, så barnet kan ikke komme til skader eller sluge noget.
- ! Produktet må ikke anvendes inden for småbørns rækkevidde. Sikr strømkablet og sørg for at der ikke trækkes i det ved en fejltagelse og at produktet derved falder ned på gulvet.
- ! Personer (inklusive børn), der pga. deres fysiske sensoriske eller mentale evner eller deres manglende erfaring eller kundskaber ikke er i stand til at benytte produktet på en sikker måde, bør ikke bruge denne type apparater uden opsyn og vejledning fra en ansvarlig person.
- ! Produktet må ikke bruges, hvis selve apparatet eller strømkablet er beskadiget.
- ! Reparationer må kun udføres af en kvalificeret fagmand. Usagkyndig reparationer kan medføre alvorlige farer for brugeren – det gælder også for udskiftning af strømkablet.

Tekniske data

- strømspænding: 230 V
- effekt: 400 / 800 W
- monteringsmåde: strømkabel
- Sikkerhedsklasse: 1
- integreret vippe/slukkefunktion (væltevinkel: 25°)
- kabellængde: 185 cm (med sikkerhedsstik)
- varmestråling og temperaturfordeling kontrolleret iht. standard for elektromedicinsk udstyr (IEC601-2-21)

Delebetegnelse

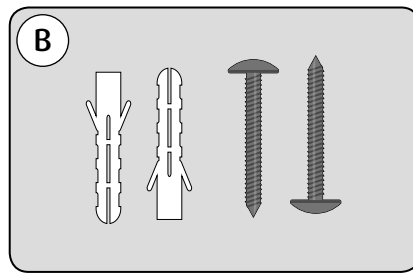
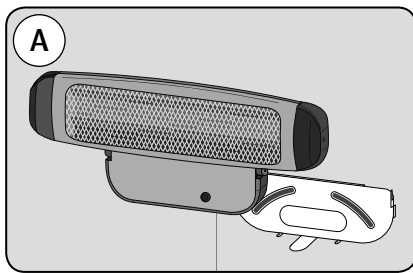

Komponentbetegnelse

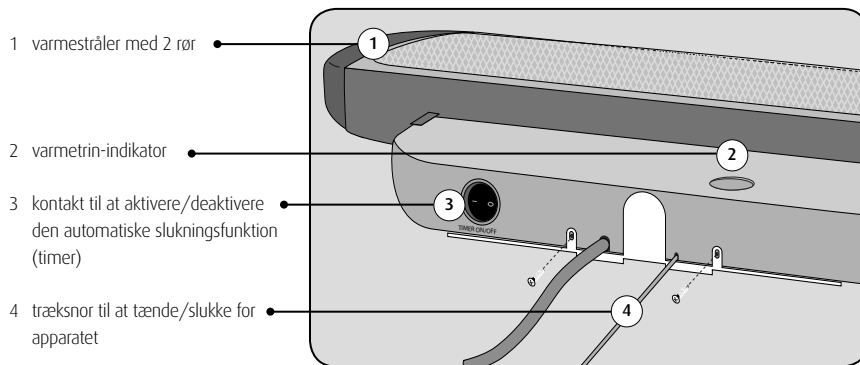

Montering

1. Fjern monteringspladen fra produktet som vist i fig. 1.
2. Hold vægholderen mod væggen under hensyntagen til mindstefstandene (billede 5) og marker skruhullerne med en blyant. Brug et vaterpas til vandret justering.
3. Skru vægholderen ind i væggen (billede 3) ved hjælp af de medfølgende skruer og dyvler.
4. Sæt puslebord-varmestråleren ind i de dertil beregnede slidser i vægholderen (billede 3).
5. Skru puslebord- varmestråleren fast på vægholderen (billede 4) ved hjælp af de skruer, der er fjernet på billede B1.

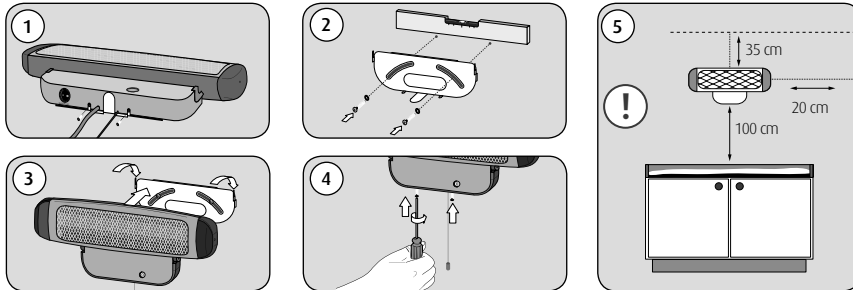

Sikkerhedsanvisninger ved vægmontering:

- Puslebord- varmestråleren må kun monteres fast og vandret i væggen. Det er ikke tilladt at montere den i loftet!
- Puslebord-varmestråleren må ikke monteres på træ, plast eller andet brændbart materiale eller nede for stikdåser.
- **VIGTIGT! Mindstefstande:** Afstanden mellem varmestråleren og puslebordet må ikke underskride 100 cm. Afstanden mellem varmestråleren og loftet på mindst 35 cm skal altid overholdes. Mindstefstanden til møbler og brændbart materiale skal være 65 cm. Ellers opstår brandfare!
- Ved installation i vådrum skal forskrifterne fra det lokale elselskab overholdes. Stråleren skal positioneres således at trækkontakten ikke kan betjenes fra badekar eller bruser.
- Stråleren må ikke monteres over badekarret!

Ibrugtagning

1. Sæt strømstikket ind i stikkåsen (billede 1).
2. Træk i træksnoren (billede 2) for at starte varmeråleren. Varmeråleren kan indstilles på to varmetrin, 400 W (trin „1“) og 800 W (trin „2“).
3. Når der igen trækkes i træksnoren, kan varmetrinnet ændres eller varmeråleren slukkes igen (trin „0“).

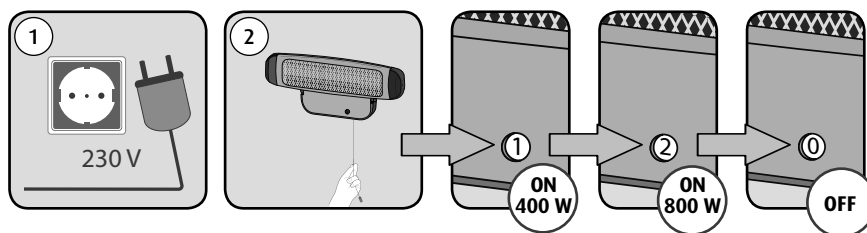

Automatisk stop

1. For at aktivere det automatiske stop indstilles timerkontakten på produktets underside til „ON“. Produktet stopper automatisk efter 10 minutter.
2. Der findes 2 muligheder for at tænde produktet igen efter automatisk stop:
 - Indstil vippekontakten til „Off“ eller
 - træk i træksnoren til varmetrin-indikatoren står på „0“. Når der igen trækkes til varmetrin „1“ eller „2“, tændes varmeråleren igen.

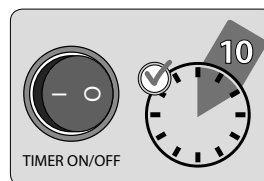

Automatisk vælte-stopfunktion

Varmeråleren har en automatisk vælte-stopfunktion. Hvis vinkelen overskrider 25° (f. eks. ved loftmontering) afbrydes strømforsyningen til varmeråleren. Når varmeråleren rettes op, tændes den automatisk igen.

Fejlafhjælpning

problem	mulige årsager	Hvad kan du gøre?
Ingen varmeråling til trods for varmetrin-indikator viser „1“ eller „2“.	<ul style="list-style-type: none">• Strømstikket er ikke forbundet korrekt.• Den automatiske slukkefunktion (timer) er aktiveret.• Den automatiske væltestopfunktion er aktiveret, da varmerålerens vinkel overskrider 25°.	<ul style="list-style-type: none">• Kontroller strømstikket.• Indstil „Timer“ til „Off“ eller sluk og derefter tænd for enheden ved gentagne gange at trække i træksnoren.• Sørg for at varmeråleren er monteret vandret og fast på væggen.

Rengøring, vedligeholdelse

- Inden du går i gang med rengøring, skal du sikre dig at apparatet er frakoblet og afkølet (træk strømstikket). Overfladen kan rengøres med en tør eller let fugtig klud. Reflektor og varmeelementerne må kun rengøres af en fagmand.
- Produktet kræver ingen særlig vedligeholdelse.
- Reparationer på apparatet må kun udføres af en fagmand.

Garanti

Opbevar købsbevis, brugsvejledning og artikelnummer.

Garantikrav eller krav fra garantitilsagn skal udelukkende gøres gældende over for forhandleren.

Alle tekniske data, oplysninger samt egenskaber af det i denne publikation beskrevne produkt er fremstillet efter bedste viden og i henhold til vidensstanden ved udgivelsen. De af reer givne oplysninger anses for at være korrekte og pålidelige. reer hæfter dog ikke for mulige fejl i nærværende dokument og forbeholder sig retten uden varsel at foretage ændringer ved produktdesignet eller specifikationerne. Mangfoldiggørelse og videregivelse af oplysninger i nærværende ophavsretsligt beskyttede publikation i enhver form og på enhver måde, det være sig grafisk, elektronisk eller mekanisk, via fotokopier, båndoptegnelser eller lagring i et datasystem - også delvist - kræver forudgående skriftlig godkendelse fra reer.



Oplysninger vedrørende miljøbeskyttelse:

Produktet må efter endt brugstid ikke bortskaffes med dagrenovationen, men skal afleveres på en genbrugsstation som elektrisk affald. Symbolet på produktet, i brugsvejledningen eller på emballagen gør opmærksom på dette. Materialerne kan genbruges iht. deres mærkning. Med genbrug, sortering af råstoffer eller anden genbrug af gammelt materiel yder du et vigtigt bidrag til beskyttelse af vores miljø. Spørg hos kommunen efter den nærmeste genbrugsstation.

DK Dansk



reer GmbH
Muehlstr.41 • 71229 Leonberg • Germany
www.reer.de

Χαιρόμαστε που επιλέξατε αυτό το προϊόν και σας ευχαριστούμε για την εμπιστοσύνη σας. Για να έχετε τη δυνατότητα να απολαύσετε το νέο θερμοπομπό αλλαξιάρας, σας παρακαλούμε όπως λάβετε σοβαρά υπόψη τις παρακάτω υποδείξεις και να αποθηκεύσετε αυτές τις οδηγίες χρήσης και να τις παραδώσετε στο μελλοντικό χρήστη. Ο θερμοπομπός αλλαξιάρας παράγει άμεσα άνετη θερμότητα στο χώρο της αλλαξιάρας. Χρησιμοποιεί επίσης στην άμεση θέρμανση στο μπάνιο, σε χώρους παιχνιδιών, χολ, καλυμμένες βεράντες και μπαλκόνια. Η ακτινοβολία φροντίζει ώστε εντός λίγων δευτερολέπτων να υπάρχει διαθέσιμη θερμότητα, εξοικονομώντας παράλληλα ενέργεια.

Παρακαλούμε αφιερώστε λίγα λεπτά για να διαβάσετε καλά τις υποδείξεις ασφαλείας. Ακολουθήστε τις οδηγίες, διότι διαφορετικά υφίσταται κίνδυνος πρόκλησης βλάβης στο θερμοπομπό αλλαξιάρας. Στη χειρότερη των περιπτώσεων, ενδέχεται να εκτεθεί σε κίνδυνο ή να τραυματιστεί το παιδί σας, εσείς οι ίδιοι ή άλλα άτομα.

Γενικές υποδείξεις ασφαλείας:

- ! Η συσκευή πρέπει να χρησιμοποιείται μόνο για τους σκοπούς που περιγράφονται εδώ. Η ακατάλληλη χρήση μπορεί να οδηγήσει στην απώλεια κάθε απαίτησης από την εγγύηση.
- ! Ελέγξτε αν τα στοιχεία στην πινακίδα τύπου συμφωνούν με την τάση δικτύου.
- ! Σε περίπτωση ενδείξεων βλαβών, μην χρησιμοποιείτε τη συσκευή.
- ! Κατά τη χρήση του θερμοπομπού αλλαξιάρας, πρέπει να έχετε πάντα υπό την επίβλεψή σας τη συσκευή.
- ! Η μέγιστη διάρκεια ακτινοβολίας απαγορεύεται να υπερβαίνει τα 15 λεπτά.
- ! Πρέπει να τηρείτε πάντα σε κάθε περίπτωση μια ελάχιστη απόσταση 100 cm μεταξύ του θερμοπομπού και του τραπεζιού.
- ! Κρατήστε τη γραμμή τροφοδοσίας μακριά από όλα τα καυτά μέρη του εξοπλισμού, καθώς και άλλες ηλεκτρικές συσκευές.
- ! Αποφύγετε την πρόσθετη ακτινοβολία θερμότητας, όπως π.χ. Το φως του ήλιου ή τις πρόσθετες πηγές ακτινοβολίας, καθώς αυτό μπορεί να αυξήσει τη θερμοκρασία του σώματος του μωρού σας.
- ! Τα μικρά παιδιά με αυξημένη θερμοκρασία απαγορεύεται να εκτίθενται σε ακτινοβολία. Υφίσταται κίνδυνος υπερθέρμανσης του σώματος.
- ! Μην αγγίζετε τη συσκευή, όταν είναι σε λειτουργία.
- ! Πραγματοποιήστε μόνο άμεση σύνδεση σε ηλεκτρική πρίζα. Μην συνδέετε συσκευές, όπως π.χ. χρονόμετρα, διακόπτες τηλεχειρισμού κ.λπ. στη συσκευή, διότι υφίσταται κίνδυνος πυρκαγιάς.
- ! Η συσκευή είναι είναι ακόμα ζεστή μετά την απενεργοποίηση. Μην καλύπτετε το θερμοπομπό αλλαξιάρας! Υφίσταται κίνδυνος πυρκαγιάς.
- ! Πριν από την πρώτη χρήση, απομακρύνετε όλα τα υλικά συσκευασίας καθώς και τα δομικά μέρη που δεν πρόκειται να χρησιμοποιηθούν, έτσι ώστε να μην αποτελούν κίνδυνο τραυματισμού ή πνιγμού για το παιδί σας.
- ! Μην χρησιμοποιείτε τη συσκευή κοντά σε παιδιά. Φροντίστε ώστε το καλώδιο δικτύου να μην κινδυνεύει από αθέμιτη αποσύνδεση και συνεπαγόμενη πτώση της συσκευής στο πάτωμα.
- ! Τα άτομα (συμπεριλαμβανομένων των παιδιών), τα οποία λόγω των ψυχικών, αισθητικών ή πνευματικών ικανοτήτων τους ή της απειρίας τους ή της μη επαρκούς γνώσης δεν είναι σε θέση να χειρίζονται με ασφάλεια τη συσκευή, πρέπει να χρησιμοποιούν αυτή τη συσκευή πάντα υπό την επίβλεψη ή την καθοδήγηση υπεύθυνου ατόμου.
- ! Μην χρησιμοποιείτε τη συσκευή, όταν η συσκευή ή το καλώδιο δικτύου φέρουν βλάβες.
- ! Οι επιδιορθώσεις επιτρέπεται να πραγματοποιούνται μόνο από εξουσιοδοτημένο ειδικό προσωπικό. Λανθασμένες επισκευές μπορούν να οδηγήσουν σε σημαντικό κίνδυνο για τον χρήστη - το ίδιο ισχύει και για την αντικατάσταση του καλωδίου τροφοδοσίας.

Τεχνικά δεδομένα

- Τάση δικτύου: 230 V
- Ισχύς: 400 / 800 W
- Είδος συναρμολόγησης: Αγωγός ισχύος
- Κλάση προστασίας: 1
- Ενσωματωμένη λειτουργία απενεργοποίησης ανατροπής (Γωνία ανατροπής: 25°)
- Μήκος καλωδίου: 185 cm (με το βύσμα ασφαλείας)
- Ακτινοβολία θερμότητας και διανομή θερμοκρασίας ελεγχόμενη σύμφωνα με πρότυπο ιατρικών προϊόντων (IEC601-2-21)

παραδοτέα ποσότητα

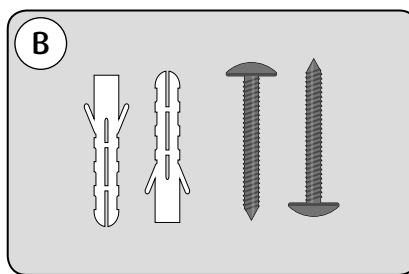
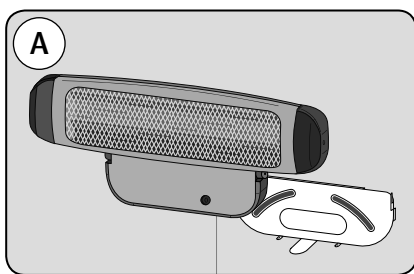

Χαρακτηρισμός μερών

1 Θερμοπομπός με 2 σωλήνες

2 Ένδειξη βαθμίδων θερμότητας

3 Διακόπτης για ενεργοποίηση/ απενεργοποίηση της αυτόματης λειτουργίας απενεργοποίησης (χρονόμετρο)

4 Διακόπτης σκοινί για ενεργοποίηση/ απενεργοποίηση της συσκευής

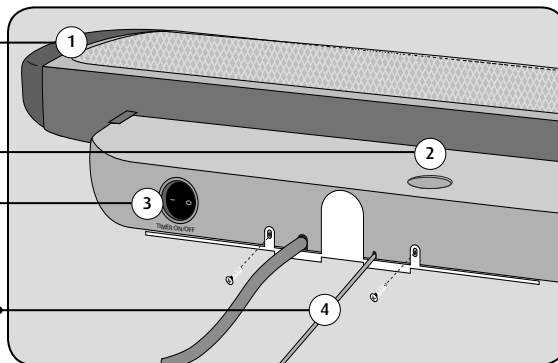

Συναρμολόγηση

1. Απομακρύνετε την πλάκα συναρμολόγησης από τη συσκευή με τον τρόπο που φαίνεται στην Εικ. 1.
2. Κρατάτε απόσταση από τον τοίχο λαμβάνοντας υπόψη τις ελάχιστες αποστάσεις (Εικ. 5) από τον τοίχο και σημειώστε τις οπές διάτρησης με μολύβι. Χρησιμοποιήστε αλφάδι για οριζόντια ευθυγράμμιση.
3. Βιδώστε τη συγκράτηση τοίχου στον τοίχο (Εικ. 3) με τις συνημμένες βίδες και ούπα.
4. Τοποθετήστε το θερμοπομπό αλλαξιέρας μέσα στις προβλεπόμενες εγκοπές της συγκράτησης τοίχου (Εικ. 3).
5. Βιδώστε το θερμοπομπό αλλαξιέρας στη συγκράτηση τοίχου (Εικ. 4) με τις βίδες που απομακρύνθηκαν στην Εικ. 1.

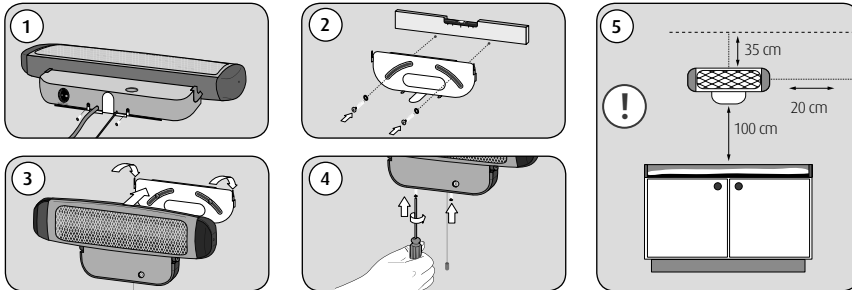

Υποδείξεις ασφάλειας κατά τη συναρμολόγηση σε τοίχο:

- Ο θερμοπομπός αλλαξιέρας επιτρέπεται να συναρμολογείται σταθερά και σε οριζόντια θέση σε τοίχο. Η τοποθέτηση στην οροφή δεν επιτρέπεται!
- Ο θερμοπομπός αλλαξιέρας απαγορεύεται να συναρμολογείται σε ξύλο, πλαστικό ή άλλα εύφλεκτα υλικά ή κάτω από πρίζες.
- **ΣΗΜΑΝΤΙΚΟ! Ελάχιστες αποστάσεις:** Η απόσταση του θερμοπομπού από την αλλαξιέρα απαγορεύεται να είναι μικρότερη από 100 cm. Η απόσταση του θερμοπομπού από την οροφή απαγορεύεται να είναι μικρότερη από τουλάχιστον 35 cm. Η ελάχιστη απόσταση από έπιπλα και εύφλεκτα υλικά πρέπει να ανέρχεται σε 65 cm. Διαφορετικά υφίσταται κίνδυνος πυρκαγιάς!
- Όταν εγκατασταθεί στο μπάνιο ή ντους, πρέπει να τηρούνται οι διατάξεις της τοπικής επιχείρησης ηλεκτρισμού. Ο θερμοπομπός πρέπει να τοποθετείται με τέτοιο τρόπο, έτσι ώστε ο διακόπτης να μην μπορεί να ενεργοποιηθεί από τη μανιέρα ή τη ντουζιέρα.
- Η συσκευή απαγορεύεται να συναρμολογείται πάνω από μανιέρα!

Θέση σε λειτουργία

1. Συνδέστε το βύσμα μέσα στην πρίζα (Εικ. 1).
2. Τραβήξτε το διακόπτη σκοινί (Εικ. 2) για να ενεργοποιήσετε το θερμοπομπό. Ο θερμοπομπός μπορεί να ενεργοποιηθεί σε δύο βαθμίδες θερμότητας, 400 W (βαθμίδα «1») και 800 W (βαθμίδα «2»).
3. Με εκ νέου τράβηγμα του διακόπτη σκοινιού μπορείτε να αλλάξετε τη βαθμίδα θερμότητας ή να απενεργοποιήσετε εκ νέου τη συσκευή (βαθμίδα «0»).

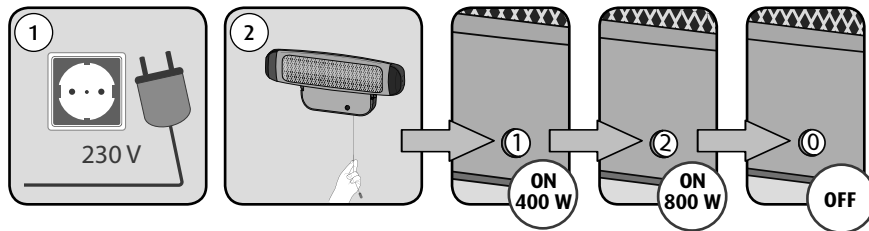

Αυτοματισμός αυτόματης απενεργοποίησης

1. Για να ενεργοποιήσετε το αυτόματο κλείσιμο ενεργοποιήστε το χρονοδιακόπτη στο κάτω μέρος της μονάδας στη θέση „ON“. Η συσκευή απενεργοποιείται αυτόματα μετά από 10 λεπτά.
2. Για να ενεργοποιήσετε εκ νέου τη συσκευή μετά από τη λειτουργία του αυτοματισμού αυτόματης απενεργοποίησης, έχετε 2 δυνατότητες:
 - Ρυθμίστε το διακόπτη σε θέση «Off» ή
 - τραβήξτε το διακόπτη σκοινιού έως ότου εμφανιστεί η ένδειξη βαθμίδων θέρμανσης στη θέση «0». Κατά το εκ νέου τράβηγμα σε βαθμίδα θέρμανσης «1» ή «2» ενεργοποιείται εκ νέου η συσκευή.

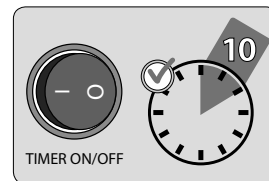

Αυτόματη λειτουργία απενεργοποίησης ανατροπής

Η συσκευή διαθέτει αυτόματη λειτουργία απενεργοποίησης ανατροπής. Εάν η γωνία είναι μεγαλύτερη από 25° (π.χ. σε περίπτωση συναρμολόγησης σε οροφή), διακόπτεται η ηλεκτρική τροφοδοσία της συσκευής. Κατά την ευθυγράμμιση της συσκευής, ενεργοποιείται εκ νέου ο θερμοπομπός αλλαξιάρας.

Αντιμετώπιση βλαβών

Πρόβλημα	Πιθανή αιτία	Τι πρέπει να γίνει;
Καμία ακτινοβολία θερμότητας παρά της ένδειξης βαθμίδων θερμότητας «1» ή «2».	<ul style="list-style-type: none">• Το καλώδιο τροφοδοσίας δεν είναι συνδεδεμένο σωστά.• Έχει ενεργοποιηθεί η αυτόματη λειτουργία απενεργοποίησης (χρονόμετρο).• Η αυτόματη λειτουργία απενεργοποίησης ανατροπής έχει ενεργοποιηθεί, διότι η γωνία του θερμοπομπού είναι μεγαλύτερη από 25°.	<ul style="list-style-type: none">• Ελέγξτε το καλώδιο τροφοδοσίας.• Ρυθμίστε το «Timer» σε θέση «Off» ή απενεργοποιήστε τη συσκευή με επανειλημμένο τράβηγμα του διακόπτη σκοινιού και ενεργοποιήστε την εκ νέου.• Βεβαιωθείτε ότι ο θερμοπομπός έχει συναρμολογηθεί σε οριζόντια θέση και με σταθερότητα στον τοίχο.

Καθαρισμός, συντήρηση

- Πρωτού ξεκινήσετε τον καθαρισμό, βεβαιωθείτε ότι η συσκευή έχει απενεργοποιηθεί και έχει κρυώσει (τράβηγμα βύσματος). Καθαρίστε τις επιφάνειες με ένα στεγνό ή ελαφρώς υγρό πανί. Ο ανακλαστήρας και οι θερμαινόμενες ράβδοι επιτρέπεται να καθαρίζονται μόνο από ειδικό προσωπικό.
- Αυτό το προϊόν δεν προϋποθέτει ειδική συντήρηση.
- Οι επιδιορθώσεις στη συσκευή επιτρέπεται να πραγματοποιούνται μόνο από ειδικό τεχνικό.

Εγγύηση

Φυλάξτε την απόδειξη αγοράς, τις οδηγίες χρήσης και τον κωδικό είδους.

Για οποιαδήποτε αξίωση στο πλαίσιο της εγγύησης ή αξιώσεις υπό δεσμεύσεις εγγύησης, απευθύνεστε αποκλειστικά στον έμπορο από τον οποίο αγοράσατε το προϊόν.

Όλα τα τεχνικά δεδομένα, οι πληροφορίες και οι ιδιότητες του προϊόντος που περιγράφεται εδώ έχουν συνταχθεί με καλή πρόθεση και σύμφωνα με τη δημοσιοποιημένη έκδοση. Οι πληροφορίες που διαθέτει η reer πρέπει να είναι ορθές και αξιόπιστες. Η εταιρεία reer ωστόσο δεν αναλαμβάνει καμία ευθύνη για τυχόν σφάλματα μέσα σε αυτή την τεκμηρίωση και διατηρεί το δικαίωμα, όπως προβεί σε αλλαγές του σχεδιασμού του προϊόντος και των προδιαγραφών χωρίς προηγούμενη ειδοποίηση. Η ανάπτυξη και η διάδοση των πληροφοριών αυτού του εντύπου που προστατεύεται από την αξίωση δικαιώματος πνευματικής ιδιοκτησίας σε οποιαδήποτε μορφή και με οποιοδήποτε τρόπο, με γραφικό τρόπο, με ηλεκτρονική ή μηχανική, με τη βοήθεια φωτοτυπικών μηχανημάτων, ή αποθήκευση σε σύστημα αίτησης δεδομένων - ακόμα και αποσπασματικά - προϋποθέτει την προηγούμενη γραπτή έγκριση της εταιρείας reer.



Υποδείξεις για την περιβαλλοντική προστασία:

Αυτό το προϊόν, κατά το τέλος της διάρκειας της ζωής του απαγορεύεται να απορρίπτεται μαζί με τα οικιακά απορρίμματα, αλλά πρέπει να παραδοθεί σε αρμόδια υπηρεσία συλλογής για την ανακύκλωση ηλεκτρικών συσκευών. Το σύμβολο πάνω στο προϊόν, στις οδηγίες χρήσης ή τη συσκευασία αποτελεί σαφή υπόδειξη. Τα υλικά πρέπει να ανακυκλώνονται σύμφωνα με τη σήμανσή τους. Με την επανεχρησιμοποίηση, την ανακύκλωση των υλικών ή άλλες μορφές επαναξιοποίησης παλιών συσκευών, συμβάλλουμε και εμείς σημαντικά στην προστασία του περιβάλλοντός μας. Απευθυνθείτε στην διαχείριση της κοινότητάς σας για τις αρμόδιες υπηρεσίες απόρριψης.

GR ελληνικός



reer GmbH
Muehlstr.41 • 71229 Leonberg • Germany
www.reer.de

Cieszymy się bardzo za zdecydowanie się na zakup tego produktu i dziękujemy za zaufanie. Aby byli Państwo zadowoleni z promiennika ciepła do przewijaka dla niemowląt, prosimy o staranne przeczytanie niniejszych wskazówek oraz o staranne przechowywanie instrukcji użytkownika w celu przekazania jej kolejnemu właścicielowi.

Promiennik ciepła do przewijaka dla niemowląt wytwarza w strefie przewijaków natychmiastowo przyjemne ciepło. Promiennik ten służy również do szybkiego nagrzewania łazienek, pomieszczeń do majsterkowania, przedsionków, osłoniętych tarasów i balkonów. Dzięki promieniowaniu już w ciągu kilku sekund dostępne jest energooszczędne ciepło.

Poświęć kilka minut swego czasu w celu dokładnego zapoznania się z przepisami bezpieczeństwa. Przestrzegaj instrukcji zawartych w niniejszej instrukcji, gdyż w przeciwnym razie występuje niebezpieczeństwo uszkodzenia promiennika ciepła do przewijaka dla niemowląt. W najgorszym przypadku Twoje dziecko, Ty lub inne osoby mogą zostać narażone na niebezpieczeństwo lub odnieść obrażenia.

Ogólne przepisy bezpieczeństwa:

- ! Używaj urządzenia wyłącznie zgodnie z jego przeznaczeniem, gdyż nieprawidłowe użycie pociąga za sobą utratę gwarancji.
- ! Sprawdź, czy wszystkie dane na tabliczce znamionowej są zgodne z parametrami danego napięcia sieciowego.
- ! Nie używaj urządzenia w przypadku pojawienia się usterki.
- ! Podczas użytkowania promiennika ciepła do przewijaka dla niemowląt nie pozostawiaj go bez nadzoru.
- ! Nie przekraczaj maksymalnego czasu napromieniowywania wynoszącego 15 minut.
- ! Koniecznie utrzymuj między promiennikiem a stołem odstęp wynoszący 100 cm.
- ! Trzymaj przewód zasilający promiennika oraz przewody zasilające sąsiadujących urządzeń elektrycznych z dala od wszystkich gorących elementów urządzenia.
- ! Unikaj dodatkowego napromieniowania jak np. światło słoneczne lub dodatkowe źródła promieniowania, gdyż może to być przyczyną podwyższenia temperatury ciała niemowlęcia.
- ! Zabronione jest napromieniowywanie małych dzieci z podwyższoną z podwyższoną temperaturą ciała. Występuje niebezpieczeństwo przegrzania ciała.
- ! Nie wolno dotykać urządzenia podczas jego pracy.
- ! Stosuj wyłącznie bezpośrednie podłączenie do gniazdka sieciowego. Nie podłączaj żadnych urządzeń między gniazdem i promiennikiem, na przykład zegarów sterujących, wyłączników zdalnych itp., gdyż występuje zagrożenie pożarowe.
- ! Urządzenie po wyłączeniu jest jeszcze gorące. Nie zakrywaj promiennika ciepła do przewijaka dla niemowląt! Występuje zagrożenie pożarowe.
- ! Przed pierwszym użyciem usuń wszelki materiał opakowania oraz niewykorzystane elementy konstrukcyjne, co pozwoli uniknąć zranienia się dziecka lub połknięcia przez nie części.
- ! Nie używaj urządzenia w zasięgu dzieci. Zabezpiecz kabel przyłączeniowy i zwróć uwagę na to, aby nie został przypadkowo pociągnięty, co mogłoby spowodować spadnięcie urządzenia na podłogę.
- ! Osoby (również dzieci), które ze względu na swoje predyspozycje fizyczne, sensoryczne lub umysłowe, albo ze względu na brak doświadczenia życiowego lub wiedzy nie są w stanie bezpiecznie użytkować urządzenia, nie powinny tego czynić bez nadzoru albo instruktażu osoby odpowiedzialnej.
- ! Nie używaj urządzenia, jeśli ono lub jego przewód przyłączeniowy są uszkodzone.
- ! Naprawy należy zlecać wyłącznie fachowcom. Błędnie wykonane naprawy mogą prowadzić do poważnych zagrożeń wobec użytkownika - odnosi się to również do przewodu przyłączeniowego.

Dane techniczne

- napięcie znamionowe: 230 V
- moc: 400 / 800 W
- rodzaj montażu: przewód przyłączeniowy
- klasa ochrony: 1
- zintegrowana funkcja wyłączenia po przechyleniu (kąt przechylenia: 25°)
- długość przewodu: 185 cm (wtyczka ze stykiem uziemiającym)
- promieniowanie ciepłe oraz rozkład temperatury sprawdzone według standardu dla wyrobów medycznych (IEC601-2-21)

Zakres dostawy

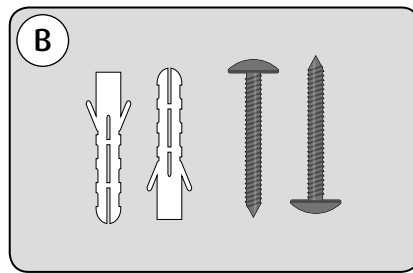
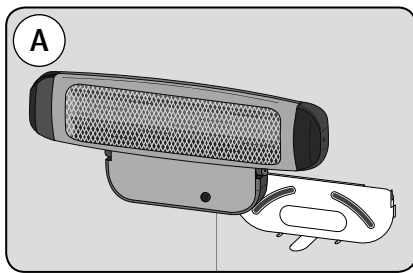

Nazwa podzespołu

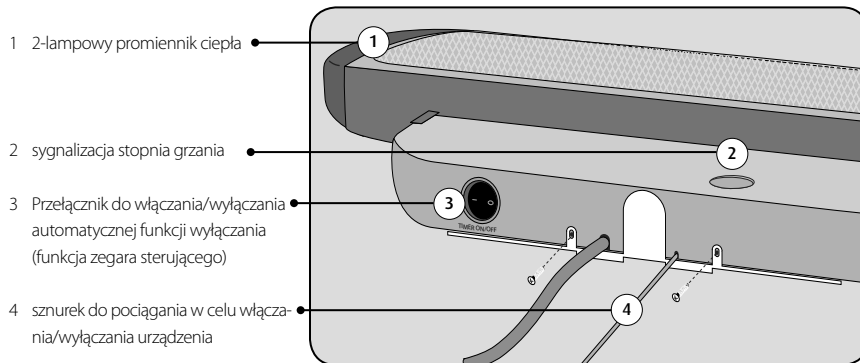

Montaż

1. Usunąć płytę montażową z urządzenia w sposób przedstawiony na rys. 1.
2. Przyłożyć uchwyt ścienny do ściany przy uwzględnieniu odstępów minimalnych (rys. 5) i ołówkiem zaznaczyć otwory dla wkrętów mocujących. W celu wypoziomowania urządzenia należy użyć poziomicy.
3. Przykręcić uchwyt ścienny do ściany (rys. 3) za pomocą znajdujących się w zestawie wkrętów mocujących i kółek rozporowych.
4. Włożyć promiennik ciepła do przewijaka dla niemowląt w przewidziane do tego celu szczeliny uchwyty ściennego (rys. 3).
5. Przykręcić promiennik ciepła do przewijaka dla niemowląt do uchwyty ściennego (rys. 4) wykręconymi na rys. 1 wkrętami mocującymi.

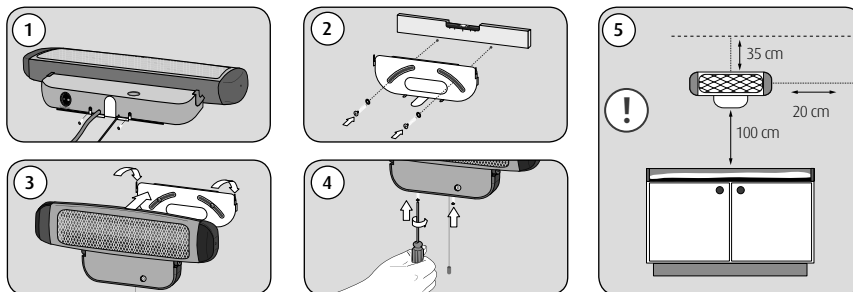

Przepisy bezpieczeństwa w przypadku montażu na ścianie:

- Promiennik ciepła do przewijaka dla niemowląt wolno jest montować na ścianie wyłącznie poziomo i na stałe. Montaż na suficie jest zabroniony!
- Promiennika ciepła do przewijaka dla niemowląt nie wolno montować na drewnie, plastiku ani innych materiałach palnych, a także pod gniazdkami wtykowymi.
- **WAŻNE! Odstępy minimalne:** Odstęp promiennika od przewijaka nie może być mniejszy niż 100 cm. Odstęp promiennika od sufitu musi koniecznie wynosić co najmniej 35 cm. Minimalny odstęp od mebli i materiałów palnych musi wynosić co najmniej 65 mm. W przeciwnym razie występuje zagrożenie pożarowe!
- W przypadku instalowania w łazienkach należy przestrzegać wytycznych lokalnego zakładu energetycznego. Promiennik należy ustawić w taki sposób, aby przełącznika sznurkowego nie można było obsługiwać przebywając w wannie lub pod prysznicem.
- Urządzenia nie wolno montować nad wanną!

Uruchomienie

1. Włóż wtyczkę sieciową do gniazdka (rys. 1).
2. Pociągnij za sznurek (rys. 2) w celu włączenia promiennika ciepła. Promiennik ciepła można ustawić na dwa stopnie grzania, na 400 W (stopień „1”) oraz na 800 W (stopień „2”).
3. Ponownie pociągając za sznurek przełącznika można zmieniać stopień grzania lub wyłączać urządzenie (stopień „0”).

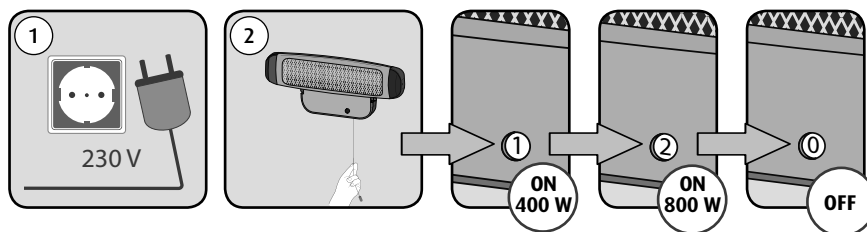

Automatyczne wyłączenie

1. W celu aktywowania automatycznego wyłączenia ustaw znajdujący się na spodzie urządzenia przełącznik zegara sterującego w pozycji „ON”. Urządzenie wyłączy się automatycznie po 10 minutach.
2. W celu ponownego włączenia urządzenia po automatycznym wyłączeniu, dostępne są 2 możliwości:
 - Prosimy ustawić przełącznik dzwigniowy w pozycji „Off” lub
 - Pociągnij sznurek przełącznika, aż sygnalizator stopnia grzania pokaże „0”. Po ponownym pociągnięciu i ustawieniu stopnia grzania „1” lub „2” następuje ponowne włączenie urządzenia.



Automatyczna funkcja wyłączenia po przechyleniu

Urządzenie wyposażone jest w automatyczną funkcję wyłączenia po przechyleniu. Gdyby kąt był większy niż 25° (np. przy montażu na suficie) następuje przerwanie dopływu prądu do urządzenia. Po wyprostowaniu urządzenia, promiennik ciepła włączy się ponownie w sposób automatyczny.

Usuwanie usterek

problem	możliwe przyczyny	Co zrobić?
Brak promieniowania ciepłego, pomimo że sygnalizator stanu grzania jest na „1” lub na „2”.	<ul style="list-style-type: none"> • Wtyczka sieciowa została nieprawidłowo włożona. • Aktywowana jest funkcja automatycznego wyłączenia (zegar sterujący). • Funkcja automatycznego wyłączenia po przechyleniu jest aktywna, ponieważ kąt pochylenia promiennika ciepła przekroczył wartość 25°. 	<ul style="list-style-type: none"> • Sprawdź wtyczkę sieciową. • Ustaw zegar sterujący („Timer”) w położeniu „Off” lub najpierw wyłącz urządzenie poprzez kilkakrotne pociągnięcie sznurka przełącznika, a następnie włącz. • Upewnij się, czy promiennik ciepła zainstalowany jest poziomo i na stałe do ściany.

Czyszczenie, konserwacja

- Przed rozpoczęciem czyszczenia sprawdź, czy urządzenie zostało wyłączone i czy ostygło (wyjąć wtyczkę sieciową). Oczyszczyć powierzchnię suchą lub lekko zwilżoną szmatką. Zwierciadło oraz grzałki powinien oczyścić wyłącznie fachowiec.
- Wyrób ten nie wymaga specjalnej konserwacji.
- Naprawy urządzenia należy zlecać wyłącznie fachowcowi.

Gwarancja

Należy zachować dowód zakupu, instrukcję obsługi i numer artykułu.

Roszczenia gwarancyjne lub roszczenia z tytułu przyrzeczenia gwarancyjnego mogą być dochodzone wyłącznie za pośrednictwem sprzedawcy.

Wszelkie dane techniczne, informacje oraz właściwości produktu opisane w niniejszym opracowaniu zostały sporządzone według najlepszej wiedzy oraz według stanu na dzień publikacji. Podane informacje przez firmę reer są prawidłowe i wiarygodne. Firma reer nie ponosi jednak w żaden sposób odpowiedzialności za możliwe błędy występujące w tym dokumencie i zastrzega sobie prawo, bez konieczności wcześniejszego powiadomienia, do wprowadzania zmian w konstrukcji produktu lub w jego właściwościach. Powielanie i przekazywanie informacji z tego prawnie chronionego opracowania autorskiego w jakiegokolwiek formie lub w jakikolwiek inny sposób, np. graficznie, elektronicznie lub mechanicznie poprzez kserowanie, nagrywanie na nośniki informacji lub zapisywanie w systemie przetwarzania danych - również fragmentarycznie - wymaga uprzedniej pisemnej zgody firmy reer.

Wskazówki dotyczące ochrony środowiska:



Wyrób ten po zakończeniu okresu eksploatacji nie może być utylizowany wraz z normalnymi odpadami komunalnymi, lecz należy go oddać do punktu zbiórki odpowiedzialnego za recykling urządzeń elektrycznych. Informuje o tym symbol na wyrobie, w instrukcji użytkowania lub na opakowaniu. Materiały podlegają ponownemu wykorzystaniu zgodnie z ich oznakowaniem. Poprzez udział w procesie zagospodarowania surowców wtórnych w takiej lub innej formie oraz odstawiając zużyte urządzenia w wyznaczone miejsce recyklingu wnosisz swój cenny wkład w ochronę środowiska. W przypadku uzyskania informacji o miejscowych punktach utylizacji należy skontaktować z daną administracją gminną.

PL Polski



reer GmbH
Muehlstr.41 • 71229 Leonberg • Germany
www.reer.de

Těší nás, že jste se rozhodli pro tento výrobek a děkujeme vám za důvěru. Abyste se mohli ze svého nového tepelného zářiče na přebalovací stůl dlouho těšit, prosíme vás, abyste pečlivě dodržovali následující pokyny. Tento návod k použití si dobře uschovejte a předějte ho případnému dalšímu uživateli.

Tepelný zářič na přebalovací stůl v okamžiku příjemně zahřeje oblast přebalovacího stolu. Slouží ale také k rychlému vyhřívání koupelen, domácích dílen, chodeb, chráněných teras a balkonů. Díky tepelnému zářiči máte během několika málo sekund k dispozici energeticky úsporné teplo.

Udělejte si prosím chvilku času a pozorně si přečtěte bezpečnostní pokyny. Řiďte se pokyny uvedenými v návodu, jinak hrozí nebezpečí poškození tepelného zářiče na přebalovací stůl. V nejhorším případě může dojít k ohrožení či dokonce zranění vašeho dítěte, vás samotných nebo jiných osob.

Všeobecné bezpečnostní pokyny:

- ! Příklad použijte pouze k účelu popsanému v tomto návodu. Nevhodný způsob zacházení vede ke ztrátě záruky na záruku.
- ! Zkontrolujte, zda údaje uvedené na typovém štítku odpovídají napětí ve vaší síti.
- ! Projev-li se nějaká závada, výrobek nepoužívejte.
- ! Tepelný zářič na přebalovací stůl nesmí být používán bez dozoru.
- ! Maximální doba zahřívání nesmí překročit 15 minut.
- ! Při zahřívání je třeba za každých okolností dodržet minimální vzdálenost 100 cm mezi tepelným zářičem a stolem.
- ! Přívodní kabel se nesmí dostat do kontaktu s jakýmkoliv horkými částmi přístroje ani s jinými elektrospotřebiči.
- ! Zamezte působení jiných zdrojů tepelného záření, jako je např. sluneční světlo nebo další zdroje záření, protože by mohlo dojít ke zvýšení tělesné teploty vašeho dítěte.
- ! Nepoužívejte zářič u dětí se zvýšenou teplotou. Hrozí nebezpečí přehřátí.
- ! Příklad se za provozu nedotýkejte.
- ! Příklad zapojte pouze přímo do síťové zásuvky. Společně s přístrojem nepoužívejte žádné předřadníky, jako jsou spínací hodiny, bezdrátové dálkové spínače apod., hrozí nebezpečí vzniku požáru.
- ! Po vypnutí je přístroj velmi horký. Tepelný zářič na přebalovací stůl nezakrývejte! Nebezpečí vzniku požáru.
- ! Před prvním použitím odstraňte veškeré obalové materiály a nepoužívané součásti, aby se jimi vaše dítě nemohlo poranit nebo aby je nespoklo.
- ! Příklad používejte mimo dosah dětí. Přívodní kabel zajistěte a dbejte na to, aby za něj někdo nemohl zatahat a strhnout tak přístroj k zemi.
- ! Osoby (včetně dětí), které s ohledem na své psychické, senzorické či duševní schopnosti nebo s ohledem na svou nezkušenost či neznalost nejsou schopné používat přístroj bezpečně, by takovému přístroji neměly používat bez dohledu nebo poučení odpovědnou osobou.
- ! Je-li přístroj nebo jeho přívodní kabel poškozený, přístroj nepoužívejte.
- ! Opravy směřují provádět pouze kvalifikovaní odborní pracovníci. Neodborně provedené opravy mohou znamenat závažné ohrožení uživatele – to platí také pro výměnu přívodního kabelu.

Technické údaje

- síťové napětí: 230 V
- příkon: 400/800 W
- způsob montáže: přívodní kabel
- třída ochrany: 1
- integrovaná funkce vypnutí při překlopení (úhel klopení: 25°)
- délka kabelu: 185 cm (s chráněnou vidlicí)
- vyzařování tepla a rozložení teploty bylo testováno podle standardů platných pro zdravotnické prostředí (IEC601-2-21)

Obsah dodávky

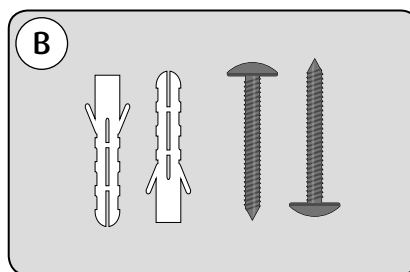
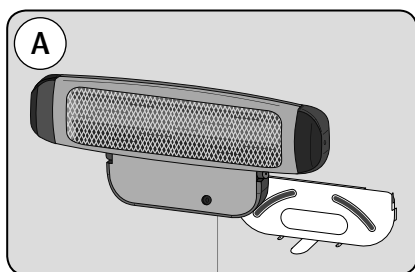

Popis částí

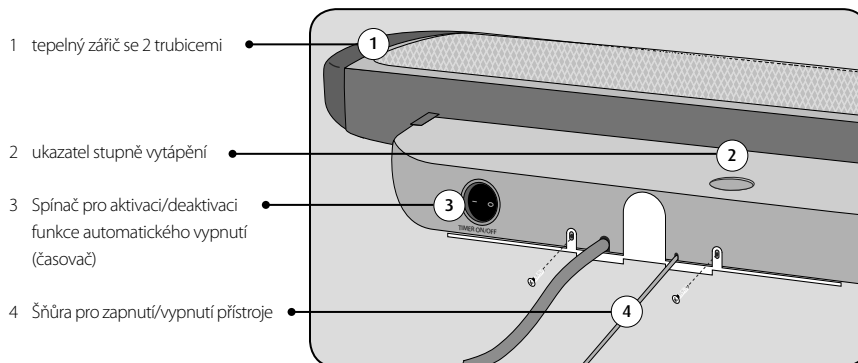

Montáž

1. Od přístroje oddělte montážní desku, jak je znázorněno na obr. 1.
2. Přidržete držák na stěnu u stěny, dodržte přitom minimální vzdálenosti (viz obr. 5) a tužkou na ni obkreslete otvory pro šrouby. Vodorovné vyrovnaní zkontrolujte za použití vodováhy.
3. Držák přišroubujte na stěnu (viz obr. 3) pomocí šroubů a hmoždinek, jež jsou součástí dodávky.
4. Tepelný zářič na přebalovací stůl nasadte do příslušných drážek na držáku na stěnu (obr. 3).
5. Přišroubujte tepelný zářič k držáku na stěnu (obr. 4) za použití šroubů, které jste předtím odstranili (obr. 1).

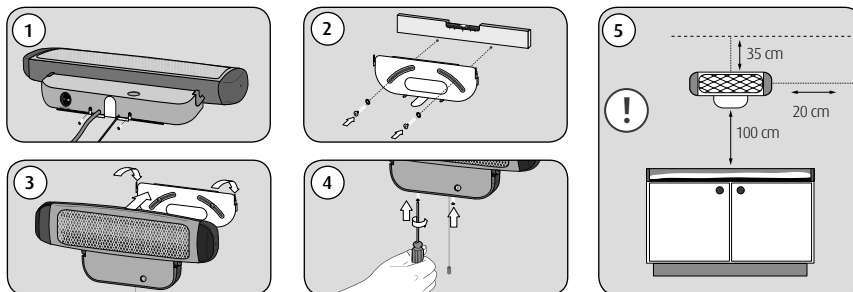

Bezpečnostní pokyny platné pro montáž na stěnu:

- Tepelný zářič na přebalovací stůl se smí montovat na stěnu pouze na pevně dané místo a ve vodorovné poloze. Montáž na strop je nepřipustná!
- Tepelný zářič na přebalovací stůl se nesmí montovat na dřevo, plast nebo jiné hořlavé materiály ani pod síťové zásuvky.
- **DŮLEŽITÉ! Minimální vzdálenosti:** Vzdálenost mezi tepelným zářičem a přebalovacím stolem nesmí být kratší než 100 cm. Je bezpodmínečně nutné dodržet vzdálenost 35 cm mezi tepelným zářičem a stropem. Minimální vzdálenost od nábytku a hořlavých materiálů musí činit 65 cm. Jinak hrozí nebezpečí vzniku požáru!
- V případě instalace v koupelnách nebo sprchách je třeba dodržet místní platné předpisy. Tepelný zářič musí být umístěn tak, aby nebylo možné zatáhnout za šňůru z vany nebo ze sprchy.
- Přístroj se nesmí montovat nad vanu!

Uvedení do provozu

1. Zapojte síťovou zástrčku do síťové zásuvky (obr. 1).
2. Zatáhněte za šňůru (obr. 2) a tepelný zářič zapněte. Na tepelném zářiči lze nastavit dva stupně vytápění – 400 W (stupeň „1“) a 800 W (stupeň „2“).
3. Opakovaným zatáhnutím za šňůru lze přepnout stupeň vytápění nebo přístroj vypnout (stupeň „0“).

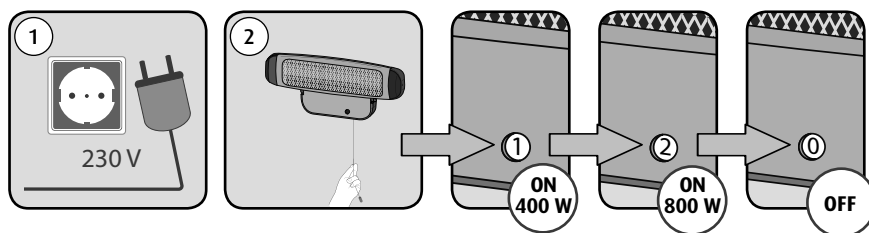

Funkce automatického vypnutí

1. Chcete-li aktivovat funkci automatického vypnutí, přepněte spínač časovače na spodní straně přístroje do polohy „ON“. Přístroj se za 10 minut automaticky vypne.
2. Chcete-li přístroj po automatickém vypnutí znovu zapnout, máte dvě možnosti:
 - Přepněte klopný přepínač do polohy „OFF“, nebo
 - opakovaně zatáhněte za šňůru, dokud se nezobrazí stupeň vytápění „0“.Po dalším zatažení za šňůru můžete nastavit stupeň „1“ nebo „2“, a tím přístroj znovu zapnout.

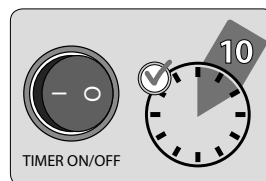

Automatická funkce překlopení a vypnutí

Přístroj disponuje automatickou funkcí vypnutí při překlopení. Zvětšil-li se úhel na více než 25° (například v případě montáže na strop), dojde k přerušení napájení přístroje elektrinou. Po vyrovnání polohy se tepelný zářič znovu automaticky zapne.

Odstraňování závad

problém	možné příčiny	Co dělat?
Tepelný zářič nehřeje, přestože je zapnutý na stupeň „1“ nebo „2“.	<ul style="list-style-type: none">• Síťová zástrčka není správně zapojená.• Je aktivovaná funkce automatického vypnutí (časovač).• Je aktivovaná automatická funkce překlopení a vypnutí, úhel tepelného zářiče přesáhl 25°.	<ul style="list-style-type: none">• Zkontrolujte síťovou zástrčku.• Přepněte časovač do polohy „OFF“ nebo přístroj nejprve opakovaným taháním za šňůrku vypněte a potom znovu zapněte.• Ujistěte se, že je tepelný zářič namontovaný na stěnu vodorovně a pevně.

Čištění, údržba

- Předtím, než začnete přístroj čistit, přesvědčte se prosím o tom, že je vypnutý a vychladlý (vytáhněte zástrčku ze zásuvky). Povrch čistěte pouze suchým nebo mírně navlhčeným hadříkem. Reflektor a topné tyče smí čistit pouze odborník.
- Tento výrobek nevyžaduje žádnou zvláštní údržbu.
- Opravy přístroje smějí provádět pouze odborní pracovníci.

Záruka

Uschovejte, prosím, doklad o koupi, návod k použití a číslo výrobku. Záruční nároky nebo nároky z příslibů garance je nutno řešit výlučně s obchodníkem.

Všechny technické údaje, informace a vlastnosti výrobku popsaného v tomto návodu byly sestaveny v souladu s našimi nejlepšími poznatky a v době jeho zveřejnění jsou správné. Informace poskytnuté firmou reer by měly být správné a spolehlivé. Přesto firma nepřebírá odpovědnost za případné chyby vyskytující se v tomto dokumentu a vyhrazuje si právo změnit design výrobku, resp. jeho specifikace bez předchozího upozornění. Rozmnožování a šíření informací z tohoto autorským zákonem chráněného díla jakýmkoliv způsobem a jakoukoliv cestou, graficky, elektronicky či mechanicky, pořizováním fotokopíí, nahrávek nebo ukládáním do databází – a to i jen v podobě výňatků – je podmíněno předchozím písemným souhlasem firmy reer.



Ochrana životního prostředí:

Tento výrobek se po skončení své životnosti nesmí odkládat do běžného domovního odpadu. Uživatel má povinnost odevzdat vysloužilý výrobek na sběrném místě určeném k recyklaci elektrospotřebičů. Na tuto povinnost upozorňuje symbol uvedený na výrobku, v návodu k použití a na obalu výrobku. Označené materiály jsou opakovaně použitelné. Opakované používání použitých spotřebičů nebo jiná forma jejich využití představuje důležitý příspěvek k ochraně životního prostředí. Informace o příslušném sběrném místě vám podá vedení vaší obce.



reer GmbH
Muehlstr.41 • 71229 Leonberg • Germany
www.reer.de

