

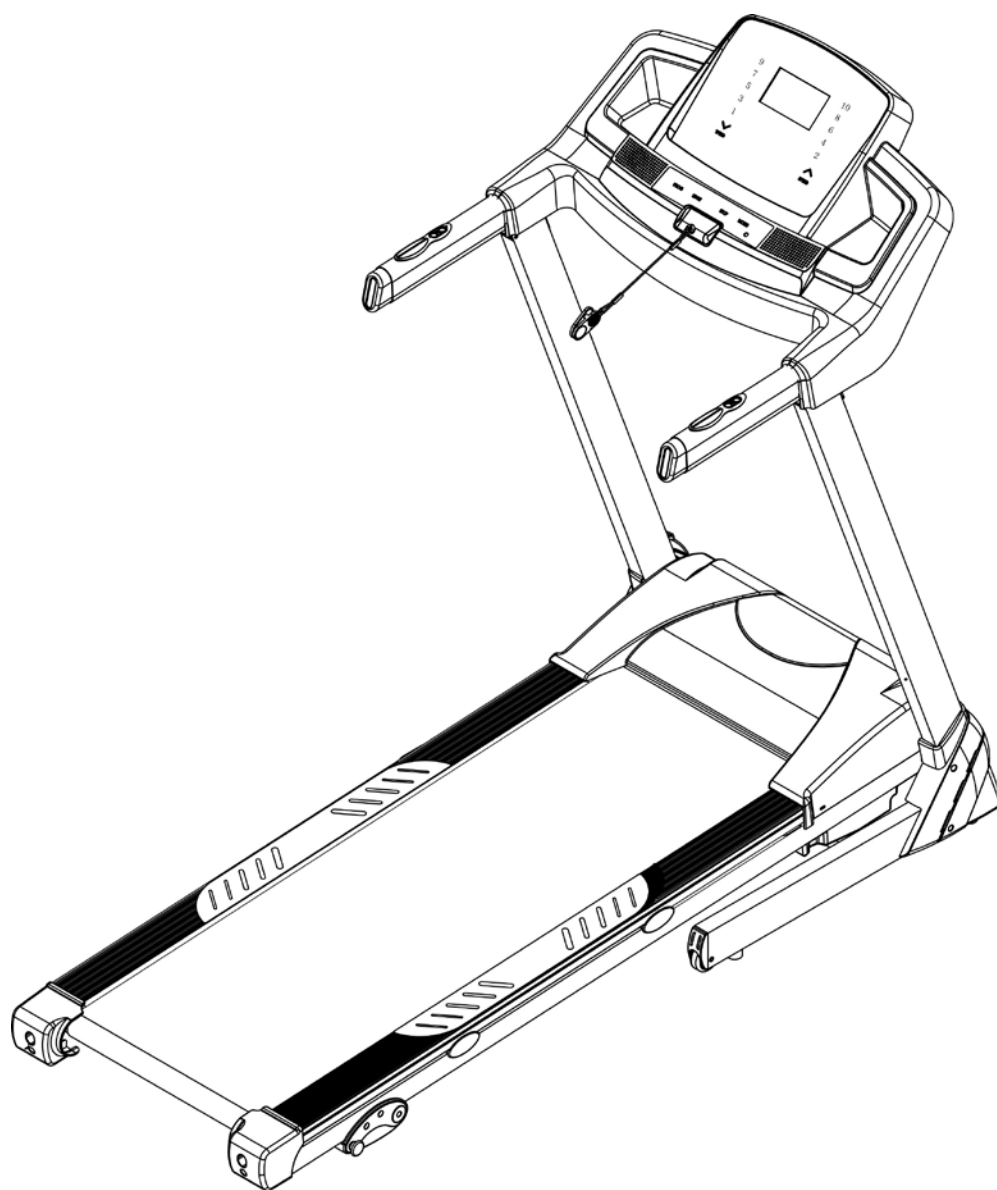

ТНХ 05

БЕГОВАЯ ДОРОЖКА



РУКОВОДСТВО ПОЛЬЗОВАТЕЛЯ

Уважаемый покупатель!

Поздравляем с удачным приобретением! Вы приобрели современный тренажер, который, как мы надеемся, станет Вашим лучшим помощником. Он сочетает в себе передовые технологии и современный дизайн.

Постоянно используя этот тренажер, Вы сможете укрепить сердечно-сосудистую систему и приобрести хорошую физическую форму. Надеемся, что данная модель удовлетворит все Ваши требования.

Прежде чем приступить к использованию тренажера, внимательно изучите настоящее руководство и сохраните его для дальнейшего использования. В случае возникших дополнительных вопросов обратитесь к продавцу или дилеру, который проконсультирует Вас и поможет устранить возникшую проблему.

Обязательно сохраняйте инструкцию по эксплуатации, это поможет Вам по прошествии времени вспомнить о функциях тренажера и правилах его использования.

Если у Вас возникли какие-либо вопросы по эксплуатации данного тренажера, свяжитесь со службой технической поддержки или уполномоченным дилером, у которого Вы приобрели тренажер.

Меры безопасности

Внимание!

Перед тем как приступить к тренировкам настоятельно рекомендуем пройти полное медицинское обследование, особенно если у Вас есть наследственная предрасположенность к повышенному давлению или сердечно-сосудистым заболеваниям. Неправильное или чрезмерно интенсивное выполнение упражнений может повредить Вашему здоровью.

Тренажер предназначен для домашнего использования. В целях обеспечения безопасности и надежной работы оборудования перед использованием тренажера ознакомьтесь с инструкцией.

При использовании тренажера следует соблюдать следующие базовые меры предосторожности:

- **ОСТОРОЖНО!** Во избежание удара током отключайте тренажер от сети после окончания использования и перед чисткой;
- **ВНИМАНИЕ!** Не следует оставлять включенный тренажер без присмотра во избежание удара током. Если тренажер не используется или производится его ремонт, установка или снятие комплектующих, отключите его от сети;
- Используйте тренажер только по назначению, описанному в данном руководстве. Во избежание получения травм используйте только те аксессуары, которые рекомендованы производителем;
- Во избежание травм и удара током не вставляйте какие-либо предметы в отверстия на тренажере;
- Не снимайте кожухи консоли. Ремонт тренажера должен производиться только сотрудниками сервисного центра;
- Не используйте тренажер, если заблокированы вентиляционные отверстия. Поддерживайте их в чистоте, удаляйте скапливающуюся пыль, волосы и т.д.;
- Не используйте тренажер, если у него повреждены шнур питания или вилка, если он работает некорректно, был поврежден или побывал в воде. Доставьте тренажер в сервисный центр для осмотра и ремонта;
- Не перемещайте тренажер за шнур питания и не используйте шнур как ручку;
- Шнуры питания не должны соприкасаться с нагревающимися поверхностями;
- Дети и лица с ограниченными возможностями могут находиться рядом с включенным тренажером или использовать его только под наблюдением;
- Тренажер не предназначен для использования вне помещения;
- Не пользуйтесь тренажером в местах, где распыляются аэрозоли или осуществляется подача

кислорода;

- Для отключения переведите тумблеры включения/выключения в положение «выкл.(OFF)», а затем отключите шнур питания из розетки;
- Подключайте тренажер только к заземленной розетке;
- Не подставляйте руки под движущиеся части тренажера, следите, чтобы ваша одежда не попала в движущиеся части тренажера;
- Будьте осторожны при подходе к тренажеру и спуске с него.

ОСТОРОЖНО! Если вы почувствовали боль в груди, тошноту, головокружение или одышку, немедленно ПРЕКРАТИТЕ занятия на тренажере. Прежде чем возобновлять тренировки обратитесь за консультацией к врачу.

Транспортировка/Хранение/Ввод в эксплуатацию

Транспортировка и эксплуатация тренажера:

1. Тренажер должен транспортироваться только в заводской упаковке;
2. Заводская упаковка не должна быть нарушена;
3. При транспортировке тренажер должен быть надежно защищен от дождя, влаги, атмосферных осадков, механических перегрузок.

Хранение тренажера:

Тренажер рекомендуется хранить и использовать только в сухих отапливаемых помещениях со следующими значениями:

1. температура + 10 - + 35 С;
2. влажность: 50 -75%;
3. Если Ваш тренажер хранился при низкой температуре или в условиях высокой влажности (имеет следы конденсации влаги), необходимо перед эксплуатацией выдержать его в нормальных условиях не менее 2 – 4 часов и только после этого можно приступить к эксплуатации.

Настройка оборудования

Выбор места для тренажера

Место, где установлен тренажер, должно быть хорошо освещенным и проветриваемым. Установите тренажер на твердой, ровной поверхности, так, чтобы расстояние от стены или других предметов было достаточным (свободное пространство должно быть не менее 60 см по бокам, не менее 30 см перед оборудованием, не менее 60 см позади него).

Свободное пространство сзади тренажера обеспечит вам комфортный подход к тренажеру и спуск с него

Если вы ставите тренажер на ковер, необходимо подложить под него коврик из твердого пластика, чтобы предохранить ковер и оборудование от возможных повреждений.

Не размещайте тренажёр в помещениях с высокой влажностью, например, рядом с парной, сауной или закрытым бассейном. Водяные пары или хлор могут отрицательно повлиять на электронные и другие компоненты тренажера. Рекомендуется устанавливать тренажер в комфортном помещении.

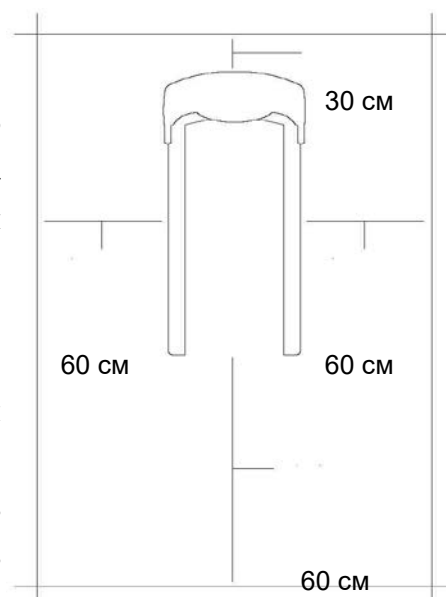

Инструкция по заземлению

Беговая дорожка должна быть заземлена. В случае сбоя или поломки заземление создает путь для электрического тока с минимальным сопротивлением, что снижает риск удара током. Тренажер оснащен шнуром с жилой для заземления и вилкой с ножкой заземления. Он должен подключаться к соответствующей розетке, установленной и заземленной с соблюдением действующих нормативов. Несоблюдение данных инструкций может привести к утрате гарантии.

ОСТОРОЖНО! Неправильное подключение может стать причиной удара током. Если у вас возникли сомнения в правильности заземления, обратитесь к электрику или представителю сервисной службы. Не меняйте вилку тренажера. Если комплектуемая вилка не подходит к вашей розетке, обратитесь к электрику и установите нужную розетку.

Рекомендации по сборке

Перед сборкой тренажера тщательно изучите ее последовательность и выполняйте все рекомендации. Используйте для сборки приложенный или рекомендуемый инструмент. Убедитесь, что в наличии имеются все детали и они не повреждены. Не прикладывайте чрезмерных усилий к

инструменту во избежание травм и повреждения элементов конструкции тренажера. Сначала соберите все детали тренажёра, не до конца затянув гайки и болты, и, убедившись, что конструкция собрана правильно, затяните их до конца.

Техническое обслуживание/ Гарантия/ Ремонт

Регулярное и своевременное техническое обслуживание продлевает срок службы тренажёра и сводит ваши обращения в сервисную службу до минимума. Для этого мы рекомендуем вам выполнять следующие профилактические процедуры.

Рекомендации по уходу

Перед любым обслуживанием обязательно отключайте тренажер от электрической сети. К обслуживанию можно приступать примерно через 60 секунд, когда произойдет полное обесточивание внутренних электрических цепей тренажера. Регулярно осматривайте Ваш тренажер на предмет отсутствия попадания посторонних предметов, пыли и грязи в тренажер.

Не применяйте абразивные препараты, агрессивные жидкости для чистки рабочих поверхностей тренажера – ацетон, бензин, уайт-спирит, бензол и их производные во избежание повреждения лакокрасочных покрытий и пластиковых деталей.

Для ухода рекомендуется применять слегка смоченную нейтральным раствором моющей жидкости ткань с последующей протиркой сухой тканью.

После каждой тренировки (ежедневно)

Почистите и осмотрите беговую дорожку, выполнив следующие действия:

- Выключите тумблер питания беговой дорожки, затем отключите ее от сети.
- Протрите беговое полотно, корпус, кожух двигателя и консоль влажной тряпкой. Не используйте растворители, они могут повредить тренажер.
- Осмотрите шнур питания. Если он поврежден, обратитесь к представителям компании-продавца.
- Убедитесь, что шнур не попал под транспортировочные колёсики тренажера или в другое место, где он может оказаться защемлен или оборван.
- Проверьте натяжение и центровку бегового полотна. Убедитесь, что оно не повредит другие части тренажера из-за нарушения центровки.
- Убедитесь, что тренажёр находится на достаточном расстоянии от стен (не менее 50 см).

Еженедельно

Уборка от пыли и мусора поверхности под беговой дорожкой:

- Выключите тумблер беговой дорожки, затем отключите ее от сети.

- Сложите тренажер, убедившись в надежности его фиксации в вертикальном положении(для складных моделей).
- Переместите тренажер в другое место.
- Подметите или пропылесосьте пол, чтобы удалить пыль или другой мусор, который мог накопиться под беговой дорожкой.
- Поставьте тренажер обратно.

ЕЖЕМЕСЯЧНО – ВАЖНО!

- Выключите тумблер питания беговой дорожки, затем отключите ее от сети.
- Проверьте затяжку всех монтажных болтов тренажера.
- Выключите беговую дорожку и подождите 1 минуту.
- Снимите кожух двигателя. Дождитесь, пока все огни индикаторов на платах погаснут.
- Пропылесосьте сам двигатель и весь моторный отсек , чтобы удалить накопившийся пух или пыль. Невыполнение этой процедуры может привести к преждевременному отказу электрических компонентов.
- Пропылесосьте и протрите беговое полотно влажной тряпкой. Удалите с помощью пылесоса черные или белые частички, которые могут скопиться вокруг тренажера. Их появление является результатом нормальной работы беговой дорожки.

Дека и беговое полотно – это детали тренажера, требующие особого внимания. Важно соблюдать требования эксплуатации во избежание преждевременного износа этих деталей. Периодически проверять и проводить центровку и подтягивание бегового полотна, а при необходимости и техническое обслуживание беговой дорожки.

Тренажёр предназначен для домашнего использования.

Сборка оборудования

ВНИМАНИЕ! Во время установки различных винтов и болтов не следует их сильно затягивать. Это необходимо сделать в самом конце сборки.

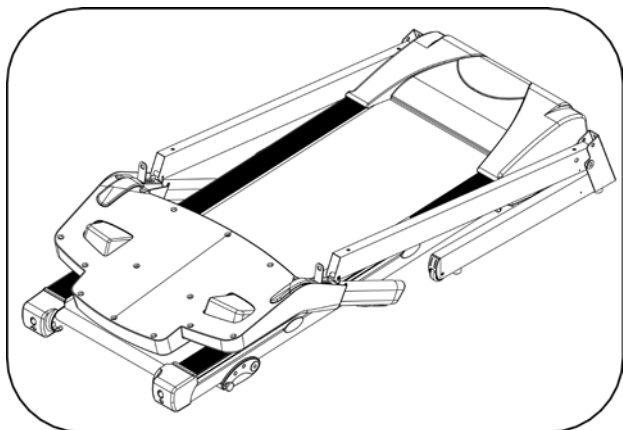

Шаг 1:

Распакуйте тренажер и расположите основную раму на ровной поверхности.

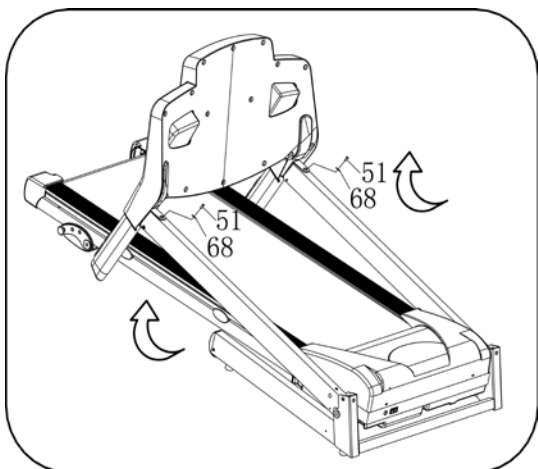

Шаг 2:

Поднимите консоль и закрепите ее на стойках болтами (51) и шайбами (68).

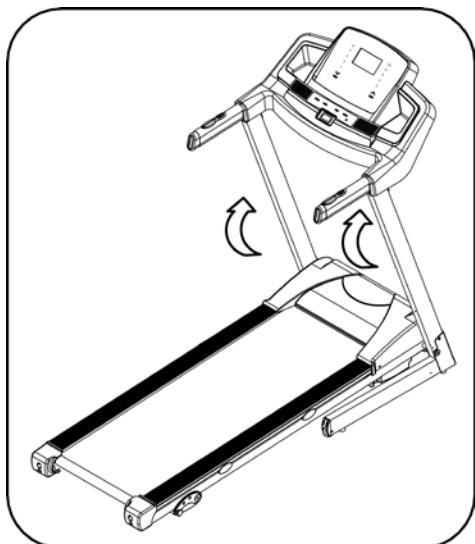

Шаг 3:

Зафиксируйте консоль.

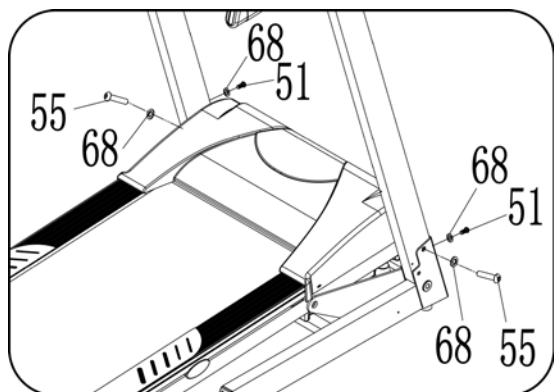

Шаг 4:

Закрепите правую стойку на раме с помощью болта (55), шайбы (68) и гайки (47) с одной стороны и болта (51) и шайбы (68) с другой.

Закрепите левую стойку.

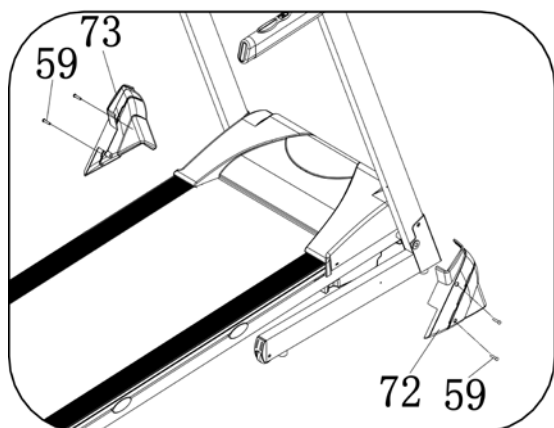

Шаг 5:

Закрепите правую и левую крышки (72, 73) на основной раме винтами (59).

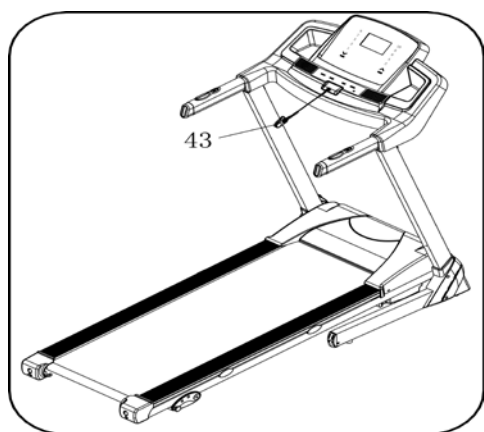

Для раскладывания сделайте следующее:

Придерживая деку руками, щелкните ножной замок. Беговое полотно начнет автоматически опускаться.

Для складывания сделайте следующее:

Придерживая деку, поднимите ее вверх, зафиксируйте в вертикальном положении (вы услышите щелчок замка).

Список комплектующих частей

№	Описание	Примечание	Кол-во	№	Описание	Примечание	Кол-во
1	Основная рама		1	41	Магнитное кольцо		1
2	Рама опоры		1	42	Провод		1
3	Стойка консоли		2	43	Ключ безопасности		1
4	Вспомогательная рама		1	44	Нижний кабель консоли		1
5	Держатель мотора		1	45	Верхний кабель консоли		1
6	Держатель консоли		1	46	Винт	ST4.2*13	19
7	Цилиндр		1	47	Гайка	M8	8
8	Передний ролик		1	48	Болт	M8*25	1
9	задний ролик		1	49	Болт	M6*55	3
10	Дека		1	50	Шайба	5	2
11	Беговое полотно		1	51	Болт	M8*16	10
12	Мотор		1	52	Болт	M8*25	1
13	Ремень мотора		1	53	Болт	M6*37	2
14	Шнур питания		1	54	Болт	M8*40	2
15	Штепсель шнура		1	55	Болт	M8*45	4
16	Переключатель		1	56	Болт	M6*35	8
17	Верхняя крышка мотора		1	57	Болт	M10*55	2
18	Нижняя крышка мотора		1	58	Болт	M6*22	2
19	Транспортировочное колесико		2	59	Болт	ST4.2*19	12
20	Направляющая		2	60	Болт	M5*8	4
21	Крышка правая		1	61	Болт	ST4.2*55	2
22	Крышка левая		1	62	Винт	ST2.9*9.5	4
23	Резиновая прокладка		4	63	Болт	ST4.2*19	4
24	Резиновая прокладка		2	64	Шайба	8	6
25	Регулировочная ножка		2	65	Шайба	8	6

26	Плата управления		1	66	Шайба	5	2
27	Задняя крышка консоли		1	67	Шайба	6	3
28	Прокладка		2	68	Шайба	8	10
29	Крышка ролика		2	69	Болт	ST4.2*20	6
30	Мягкая опора		4	70	Силиконовая смазка		1
31	Втулка		2	71	Болт	ST4.2*12	7
32	Датчик пульса		1	72	Крышка рамы левая		1
33	Неопреновые поручни		2	73	Крышка рамы правая		1
34	Датчик пульса и кнопки скорости		1	74	Прокладка		4
35	Верхняя крышка консоли		1	75	Болт	M8*42	1
36	Нижняя крышка консоли		1	76	Винт	M6	4
37	Прокладка	450*20*7	1	77	Болт	ST4.2*45	2
38	Втулка		2	78	Втулка		2
39	Отвертка	S=13,14,15	1	79	Декоративная наклейка		2
40	Ключ	5 мм	1	80	Сенсор		1
				81	Болт	ST2.9*6.5	2
				82	Антискользящее покрытие		2

Схема тренажера в разобранном виде

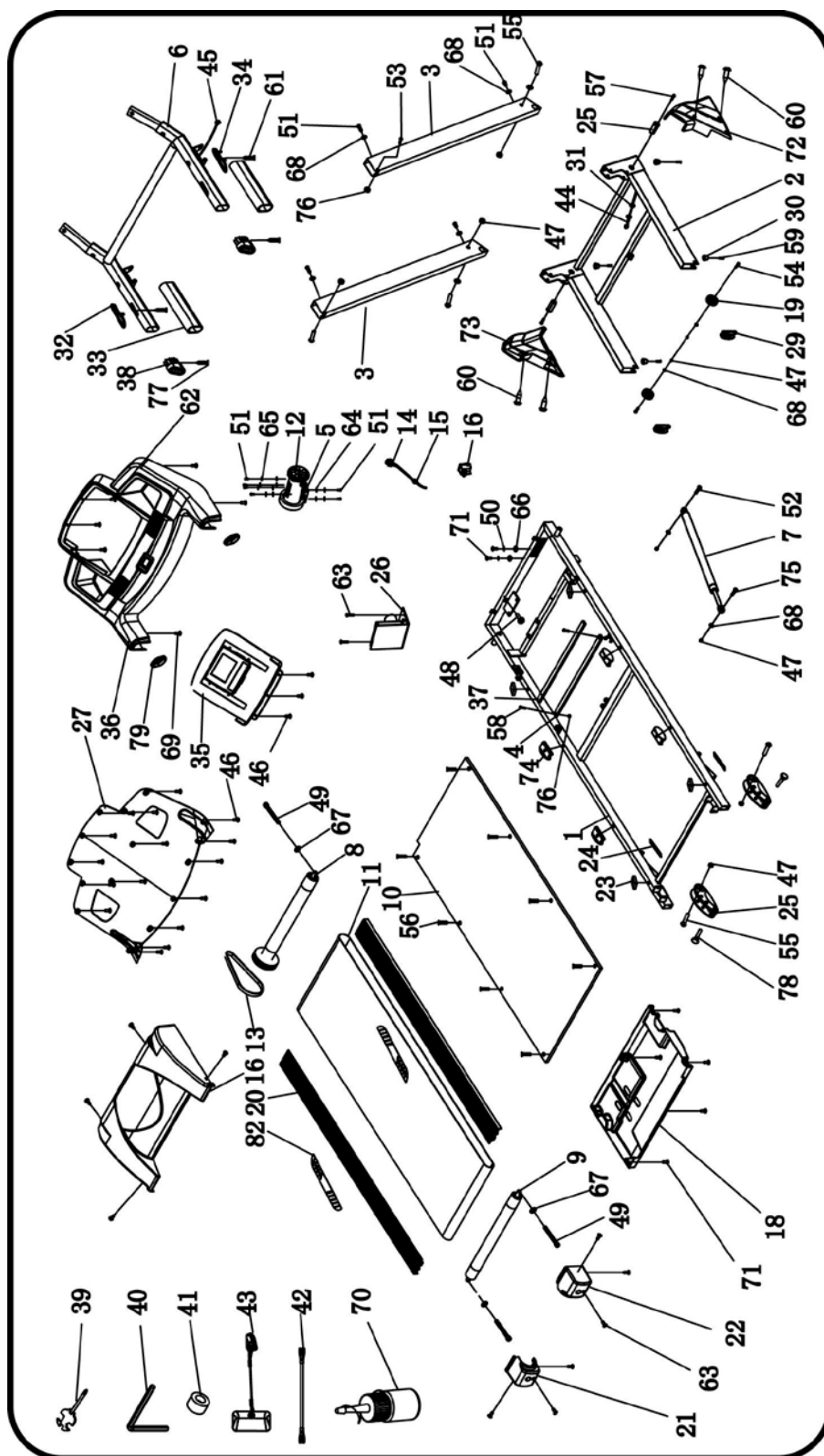

Работа с консолью



ОКНА ДИСПЛЕЯ

- SPEED: Скорость. В режиме установки программ будет отображаться программа U1-U2-U3-FAT-P1-P12, в режиме тренировки – скорость (1-14 км/ч).
- PULSE: Пульс.
- TIME: Время.
- DISTANCE: Расстояние.
- CALORIES/LAP: Калории.

ФУНКЦИОНАЛЬНЫЕ КЛАВИШИ УПРАВЛЕНИЯ

- PROG: Выбор программы в режиме ожидания – «0:00» (Ручное управление), U1-U2-U3-FAT-P1-P2-P3-P4-P5-P6-P7-P8-P9-10-P11-P12.
- MODE: «0:00» (Ручное управление тренировкой), режим обратного отсчета – «15:00» (Время), «1.0» (Расстояние), «50» (Калории), Вы можете изменять значения с помощью кнопки SPEED +/-, используйте START для начала тренировки.
- START: Начало тренировки.
- STOP: Завершение тренировки.

- SPEED +/-: Изменение значения скорости во время тренировки.
- SPEED (5,8,12): Быстрое изменение скорости.

ВКЛЮЧЕНИЕ БЕГОВОЙ ДОРОЖКИ

Включите тумблер в положение ON, в течение 2 секунд загорятся окна дисплея.

БЫСТРЫЙ СТАРТ (РУЧНОЕ УПРАВЛЕНИЕ)

Используйте кнопку Start для начала тренировки, кнопкой Speed +/- вы можете регулировать скорость. Для остановки движения бегового полотна нажмите кнопку Stop.

РЕЖИМ ОБРАТНОГО ОТСЧЕТА

Используйте кнопку Mode для доступа к режиму обратного отсчета (Обратный отсчет времени – Time, расстояния – Distance, калорий – Calories).. Затем нажмите Start для начала тренировки. Во время тренировки используйте Speed +/- для изменения скорости, Stop - для завершения тренировки.

ПРЕДУСТАНОВЛЕННЫЕ ПРОГРАММЫ P1-P12

Кнопкой PROGRAM выберете одну из предустановленных программ P1-P12, нажмите Mode для подтверждения выбора. На дисплее будут отображены параметры по умолчанию, используйте кнопку Speed +/- для установки значений (скорость). Каждая программа имеет 20 интервалов. Нажмите Start для начала тренировки. Во время тренировки скорость можно изменять. Для завершения тренировки нажмите кнопку Stop или выдерните ключ безопасности.

Время Программа		Общее время/20 = время интервала																			
		1	2	3	4	5	6	7	8	9	10	11	12	13	14	15	16	17	18	19	20
P1	Скорость	2	3	3	4	5	3	4	5	5	3	4	5	4	4	4	2	3	3	5	3
P2	Скорость	2	4	4	5	6	4	6	6	6	4	5	6	4	4	4	2	2	5	4	2
P3	Скорость	2	4	4	6	6	4	7	7	7	4	7	7	4	4	4	2	4	5	3	2
P4	Скорость	3	5	5	6	7	7	5	7	7	8	8	5	9	5	5	6	6	4	4	3
P5	Скорость	2	4	4	5	6	7	7	5	6	7	8	8	5	4	3	3	6	5	4	2
P6	Скорость	2	4	4	4	5	6	8	8	6	7	8	8	6	4	4	2	5	4	3	2
P7	Скорость	2	3	3	3	4	5	3	4	5	3	4	5	3	3	3	6	6	5	3	3
P8	Скорость	2	3	3	6	7	7	4	6	7	4	6	7	4	4	4	2	3	4	4	2
P9	Скорость	2	4	4	7	7	4	7	8	4	8	9	9	4	4	4	5	6	3	3	2
P10	Скорость	2	4	5	6	7	5	4	6	8	8	6	6	5	4	4	2	4	4	3	3
P11	Скорость	2	5	8	10	7	7	10	10	7	7	10	10	6	6	9	9	5	5	4	3

P12	Скорость	3	4	9	9	5	9	5	8	5	9	7	5	5	7	9	9	5	7	6	3
-----	----------	---	---	---	---	---	---	---	---	---	---	---	---	---	---	---	---	---	---	---	---

ЖИРОАНАЛИЗАТОР

Кнопкой PROGRAM выберете FAT. Нажмите MODE и введите следующие параметры: SEX (1 - Пол), AGE (2 - Возраст), HEIGHT (3 - Рост), WEIGHT (4 - Вес). Для установки параметров используйте кнопки SPEED +/- и MODE для подтверждения. Во время запуска программы Жироанализатор ладони должны находиться на поручнях с пульсомерами, значение индекса массы тела отобразится на дисплее в течение 5 секунд.

Индекс массы тела (BMI)

Значение	
<19	Недовес
19--26	Нормальный вес
26--30	Перевес
>30	Ожирение

СПЯЩИЙ РЕЖИМ

Если консоль не получает сигнал в течение 10 минут, система запустит «Спящий режим», нажмите любую кнопку, чтобы вернуться к работе.

	Минимальные данные	Данные по умолчанию	Данные для настройки	Отображаемые данные
Время (мин;сек.)	0:00	15:00	5:00-99:00	0:00—99:59
Наклон	0	0	0-20	0-20
Скорость (км/ч)	1.0	1.0	1.0-20.0	0.0-20.0
Расстояние (км)	0.00	1.00	0.50-99.9	0.00—99.9
Калории (Ккал)	0	50.0	10.0-999	0.0—999

АКТИВАЦИЯ ПРИЛОЖЕНИЙ Pafers™

1. Скачайте приложения Pafers™ на Ваше мобильное устройство на базе iOS либо Android. Поиск приложений рекомендуется вести по ключевому слову "Pafers".
2. Наиболее популярные приложения Pafers™ - Run on Earth (iOS/Android) и Tread Monitor (iOS (Android в разработке)).
3. Обращаем Ваше внимание, что Pafers™ - активно развивающаяся компания, поэтому набор мобильных приложений может увеличиваться.
4. Включите Bluetooth модуль на Вашем мобильном устройстве. Выберите из списка Bluetooth устройств ТНХ 05 или ТНХ 55.
5. Запустите одно из приложений Pafers™. Индикатором того, что оборудование синхронизировалось успешно, будет переход значка Bluetooth, расположенного на консоли тренажера, из мигающего состояния в режим постоянного свечения.
6. Установите все необходимые параметры и режимы перед началом тренировки.
7. Запуск тренировочной программы осуществляется кнопкой START на консоли тренажера.

Примечание: Помните, что Bluetooth соединение может работать нестабильно в случае интерференции Bluetooth сигналов с других мобильных устройств.

ТЕХНИЧЕСКИЕ СПЕЦИФИКАЦИИ

Тип	электрическая
Рама	усиленная с однослойной покраской
Скорость	0.8 - 14 км./ч.
Двигатель	2.0 л.с. Leeson (постоянный ток)
Пиковая мощность двигателя	3.6 л.с.
Беговое полотно	1.6 мм.
Размер бегового полотна	125*42 см.
Регулировка угла наклона	механическая (3 уровня)
Наклон бегового полотна	0 - 4%
Дека	17 мм., двойная
Система амортизации	4 амортизационные подушки (Park-IN™) + 4 стабилизирующих эластомерных блока (Guard-Rail™)
Измерение пульса	сенсорные датчики
Консоль	4.9 дюймовый (12.5 см.) оранжевый многофункциональный LCD дисплей
Показания консоли	время, скорость, дистанция, калории, пульс, трек, жиранализатор (Body Fat), индекс массы тела (BMI)
Кол-во программ	консоль - 13, приложения Pafers™ - 13 и более
Спецификации программ	консоль - ручной режим, интервалы, разминка, заминка, бег трусцой, легкий без трусцой, бег, ускорение, холмы, пики, долина, пересеченная местность, аэробная
Статистика тренировок	через приложения Pafers™ (облако)
Специальные программные возможности	APP-приложения Pafers™: Run on Earth™, Run on Earth 2, Tread Monitor и другие
Мультимедиа	воспроизведение аудио файлов, встроенные динамики
Интеграция	Bluetooth (для приложений Pafers™), Audio IN
Интернет	нет
Язык(и) интерфейса	английский
Вентилятор	нет
Транспортировочные ролики	есть
Компенсаторы неровностей пола	нет
Складывание	двухфазная гидравлика (Easy Drop™)
Размер в сложенном виде (Д*Ш*В)	95*74*143 см.
Размер в рабочем состоянии (Д*Ш*В)	164*74*133 см.
Вес нетто	49 кг.
Макс. вес пользователя	130 кг.
Питание	сеть 220 Вольт
Энергосбережение	есть
Гарантия	1 год
Производитель	Neotren GmbH, Германия
Страна изготовления	КНР

Поставщик: ООО «Неотрен», 115201 Россия, Москва, Каширский проезд, д.17 стр.9,

Дата изготовления указана на упаковке тренажера.

*Упаковка содержит информацию о дате изготовления оборудования, указанную в виде шифра. Пример: C160122, где 16 – год изготовления, 01 – месяц изготовления, 22 – внутренний номер учета.

Оборудование сертифицировано в соответствии с Техническим Регламентом Таможенного Союза.

*Производитель оставляет за собой право вносить изменения в конструкцию тренажера, не ухудшающие значительно его основные технические характеристики.

Все актуальные изменения в конструкции либо технических спецификациях изделия отражены на официальном сайте поставщика оборудования ООО «Неотрен» www.neotren.ru

Последнюю версию Руководства пользователя Вы можете найти на сайте поставщика ООО «Неотрен» www.neotren.ru

ВНИМАНИЕ!

ТРЕНАЖЕР ПРЕДНАЗНАЧЕН ДЛЯ ДОМАШНЕГО ИСПОЛЬЗОВАНИЯ

