

---

<b>IT</b>	Italiano	<b>Istruzioni per l'uso</b>
<b>EN</b>	English	<b>Instructions for use</b>
<b>DE</b>	Deutsch	<b>Betriebsanleitung</b>
<b>FR</b>	Français	<b>Mode d'emploi</b>
<b>ES</b>	Español	<b>Instrucciones de uso</b>
<b>PT</b>	Português	<b>Instruções de uso</b>
<b>NL</b>	Nederlands	<b>Gebruiksaanwijzingen</b>
<b>RU</b>	Русский	<b>Руководство по эксплуатации</b>
<b>DK</b>	Dansk	<b>Brugsanvisning</b>
<b>FI</b>	Suomi	<b>Käyttöohjeet</b>
<b>SV</b>	Svenska	<b>Bruksanvisning</b>
<b>GR</b>	Ελληνικά	<b>Οδηγίες χρήσης</b>
<b>RO</b>	Română	<b>Instrucțiuni de utilizare</b>
<b>CZ</b>	Čeština	<b>Návod k použití</b>
<b>SK</b>	Slovensky	<b>Návod na používanie</b>

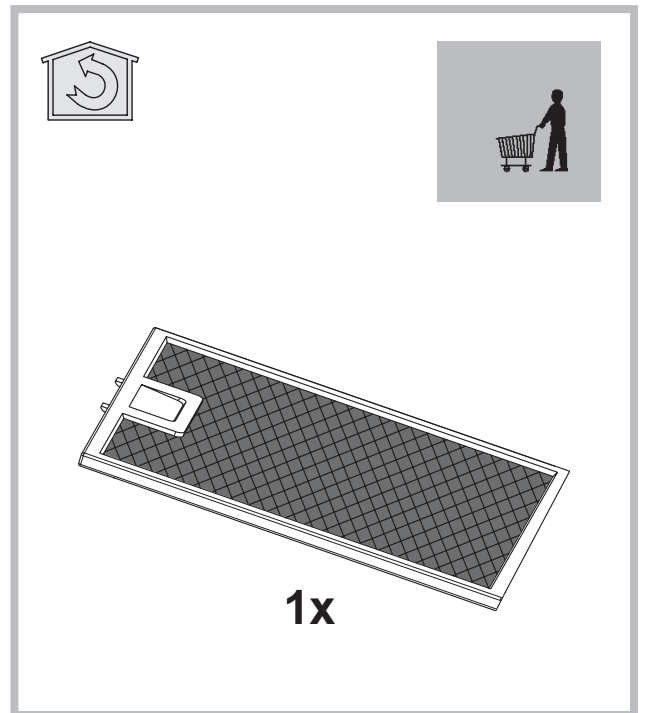

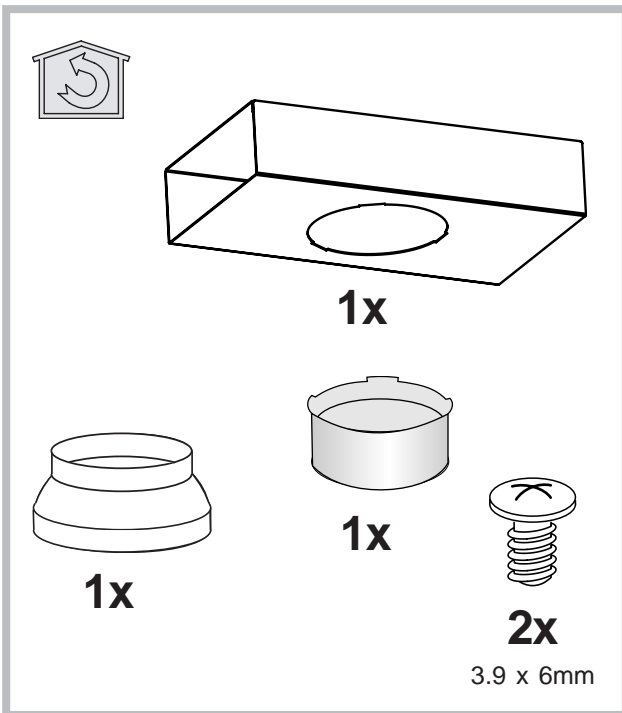
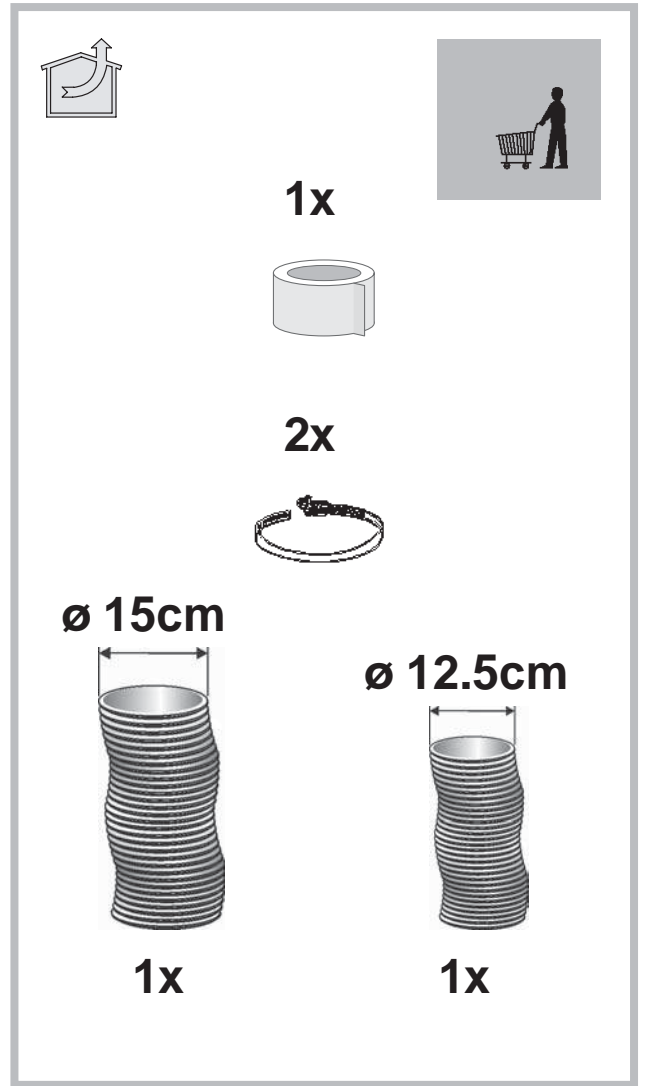
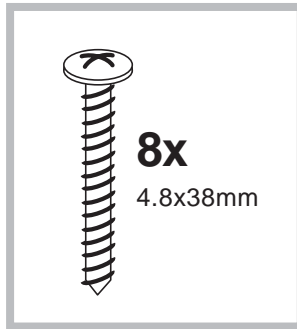
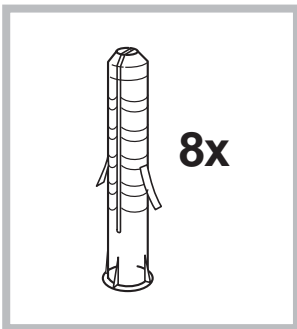
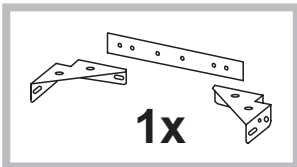
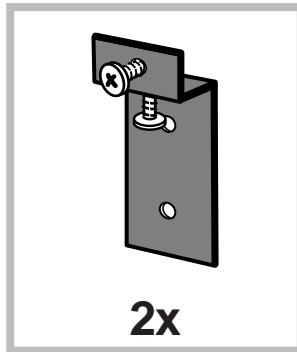
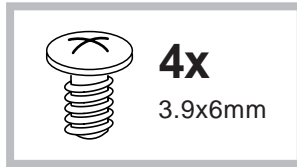
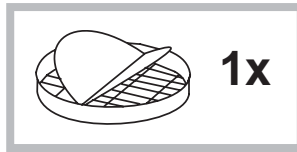
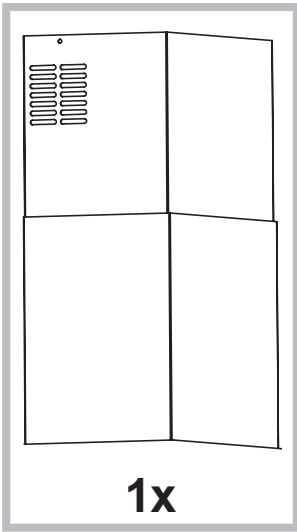
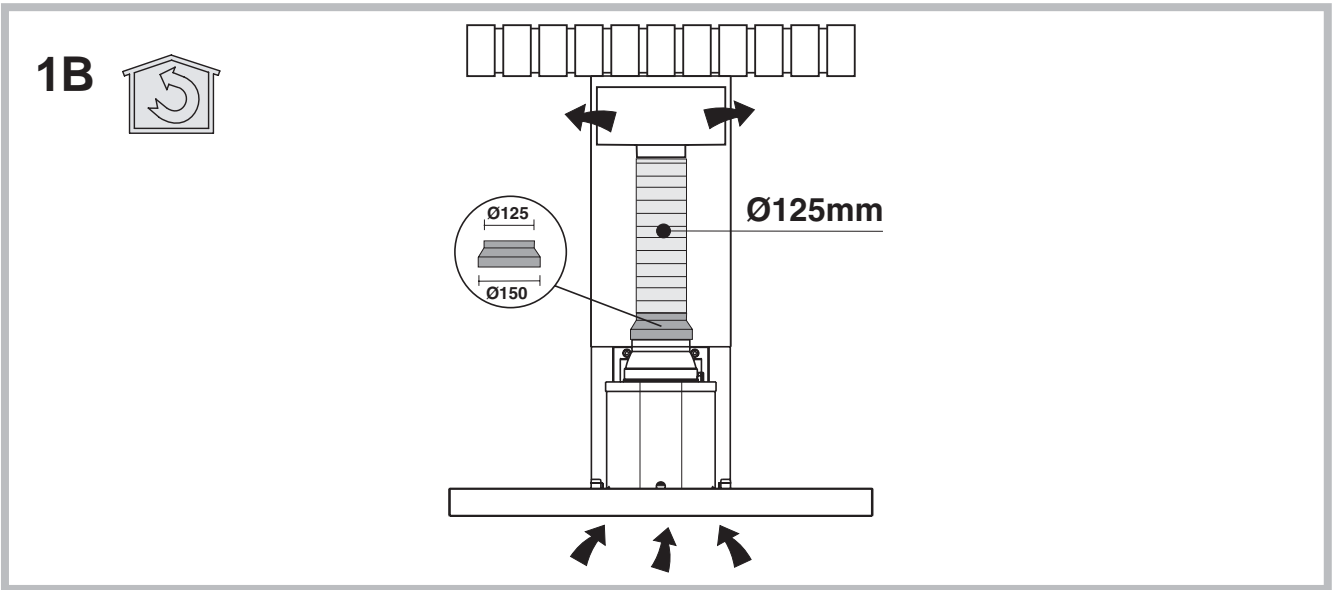
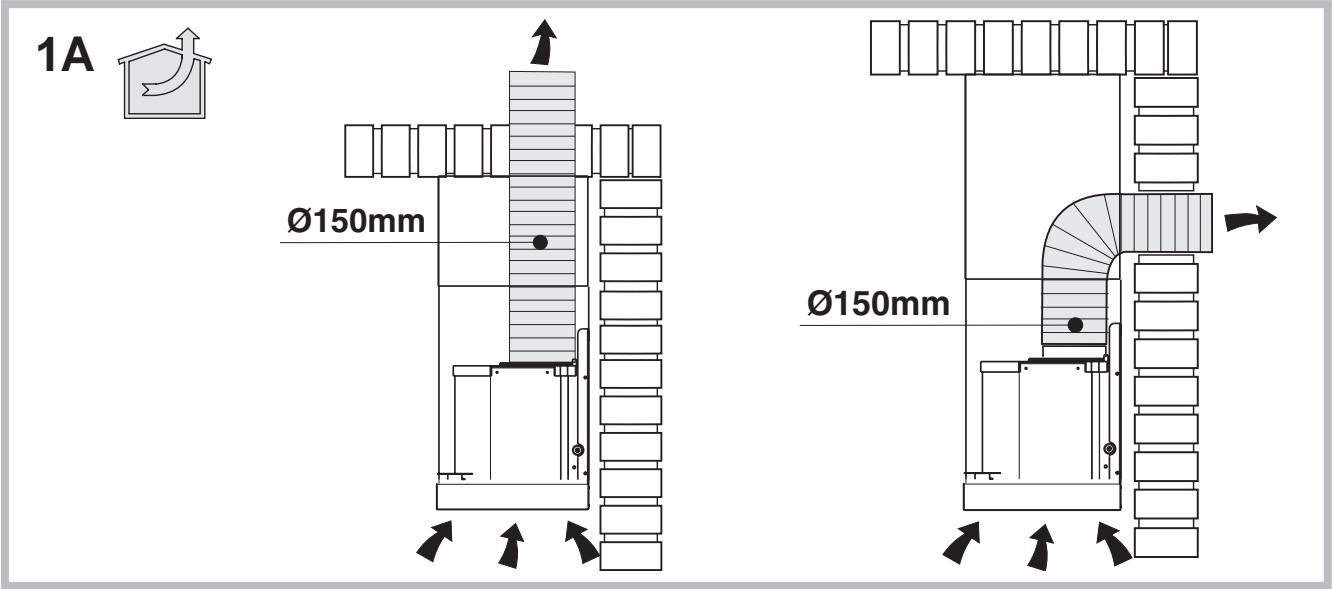
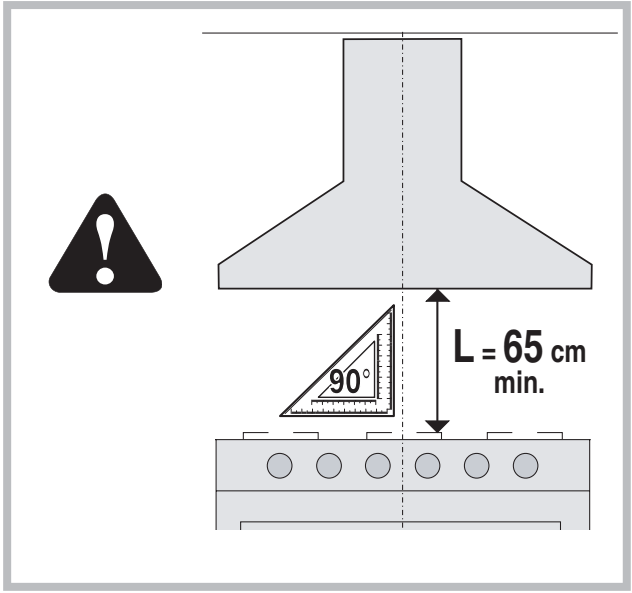

2

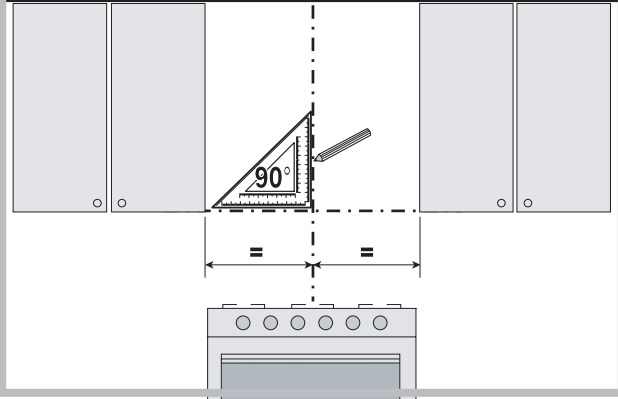

5

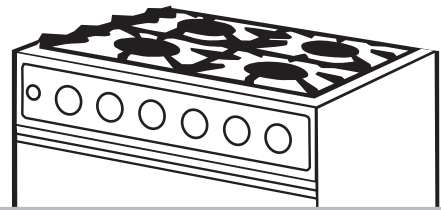
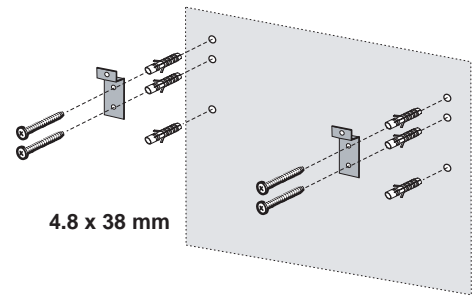

3

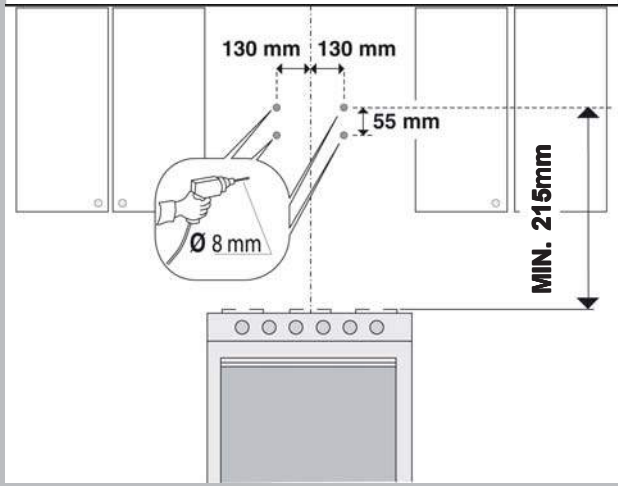

6

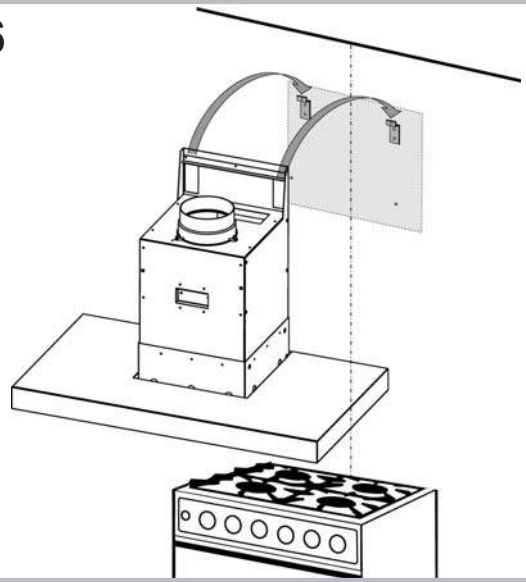

4

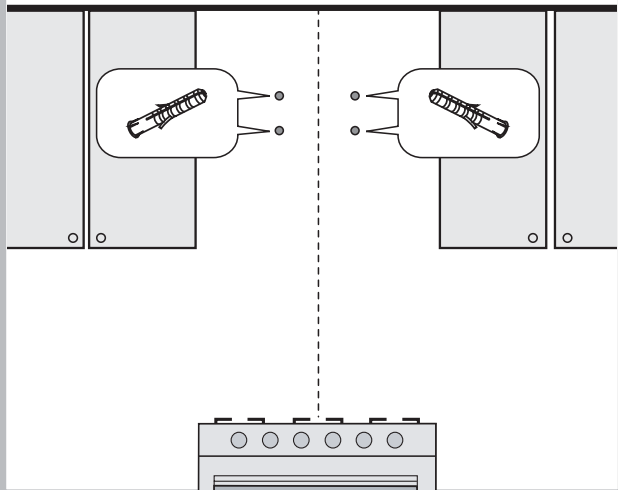

7

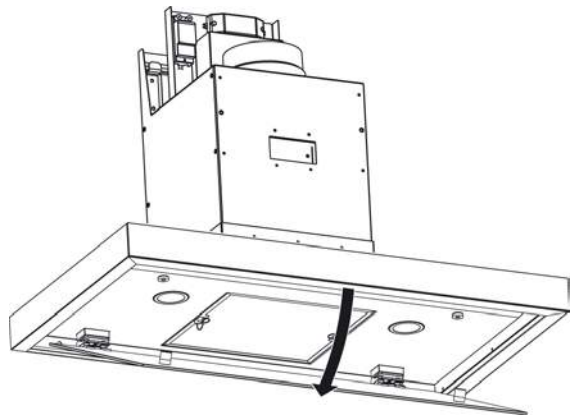

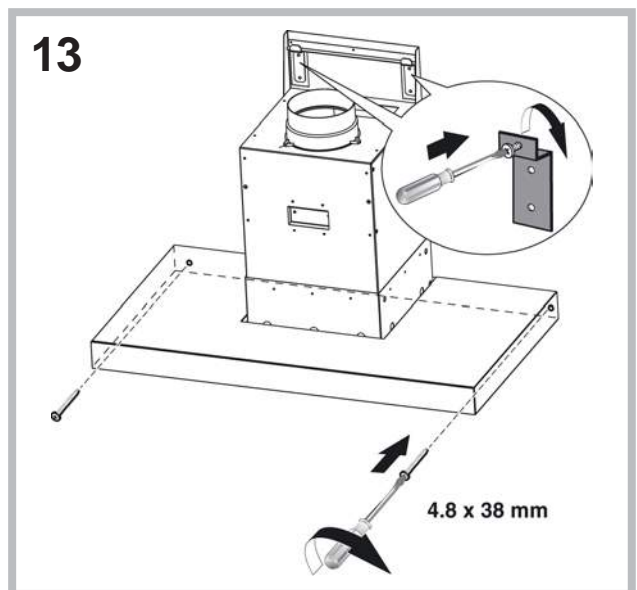
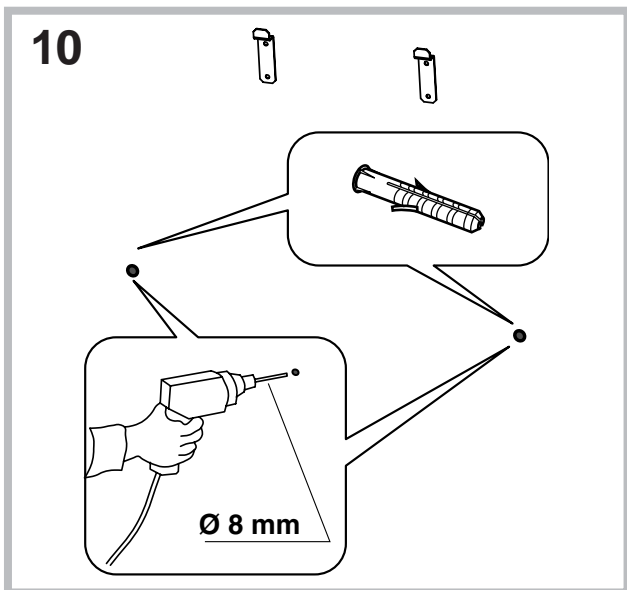
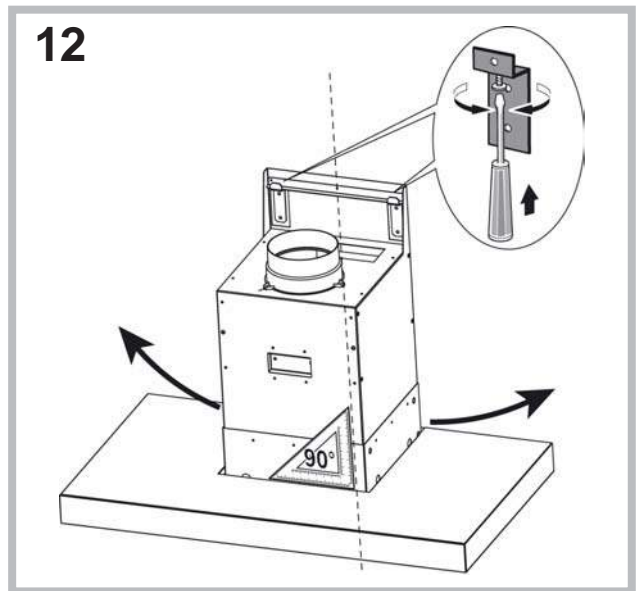
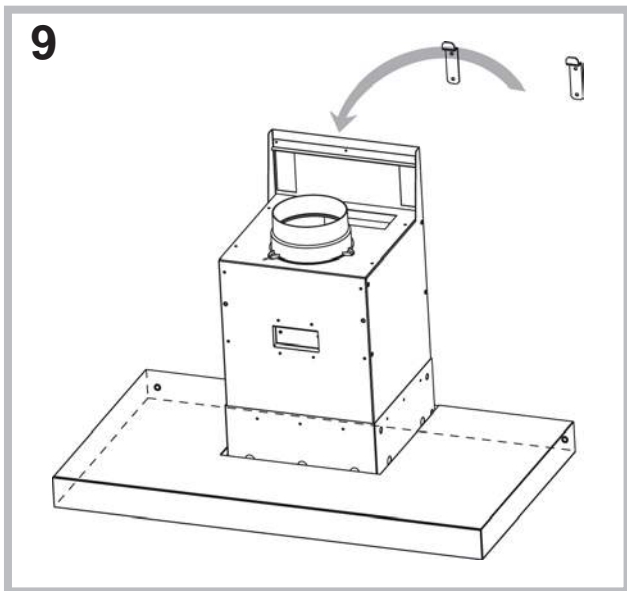
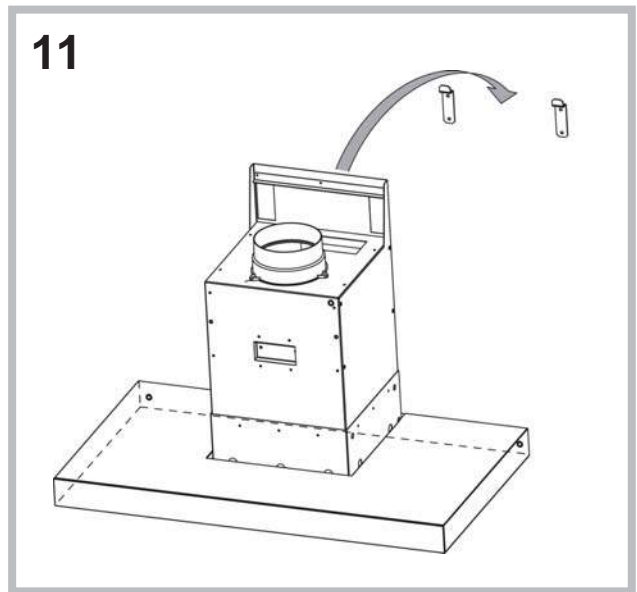
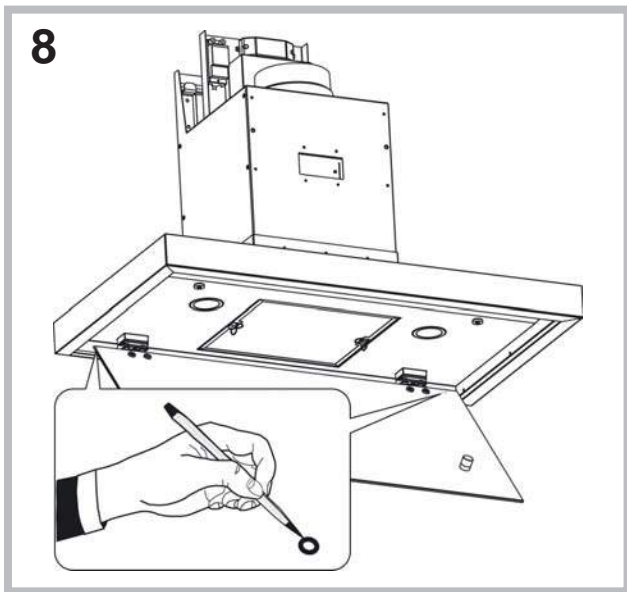

14

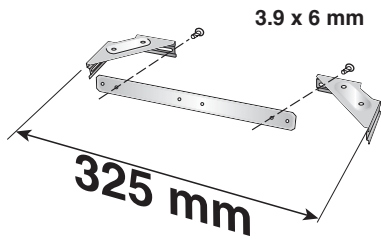

17

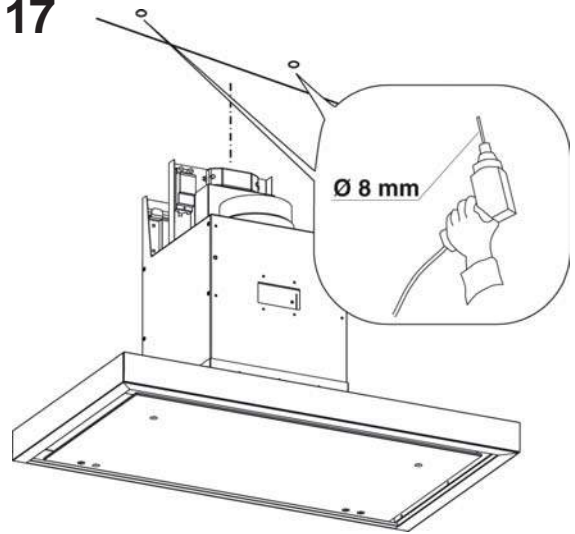

15

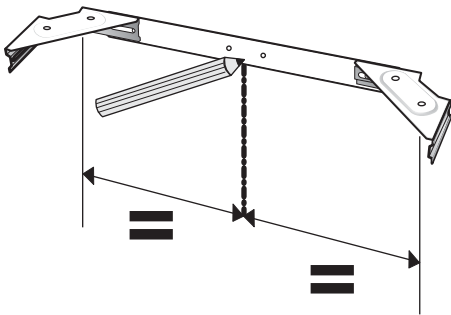

18

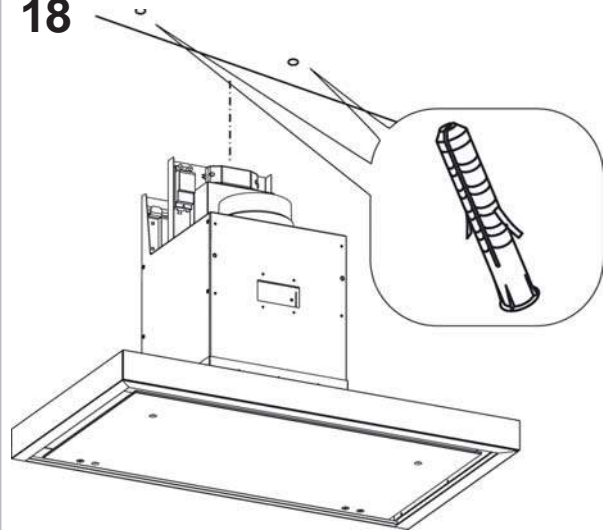

16

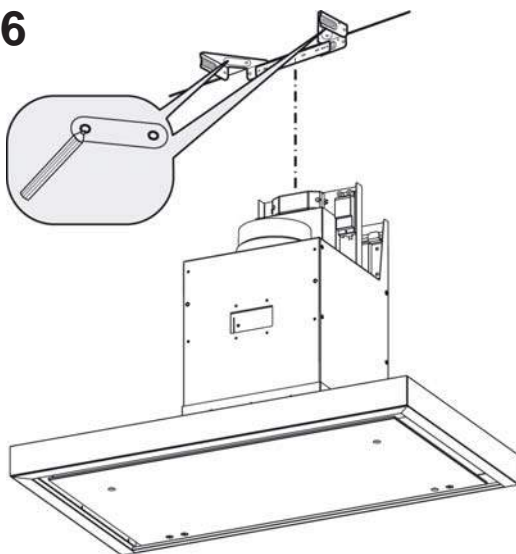

19

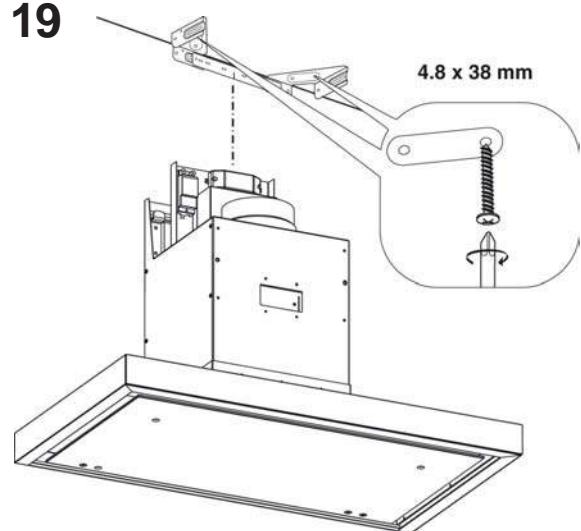

**20A**

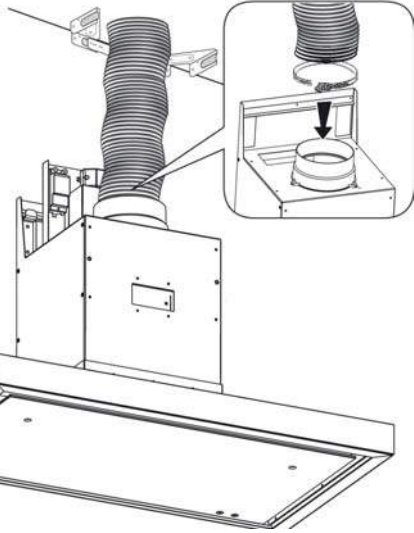

**23A**

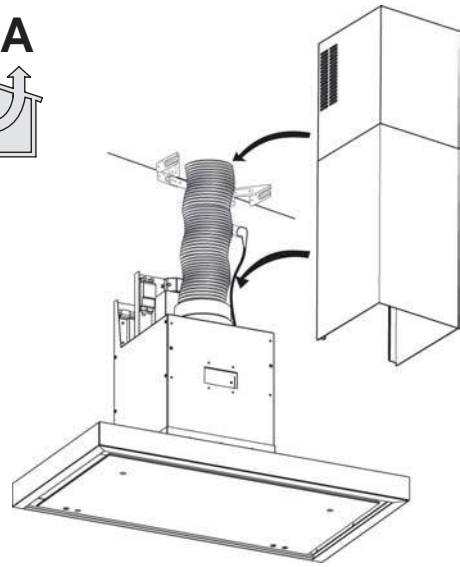

**21A**

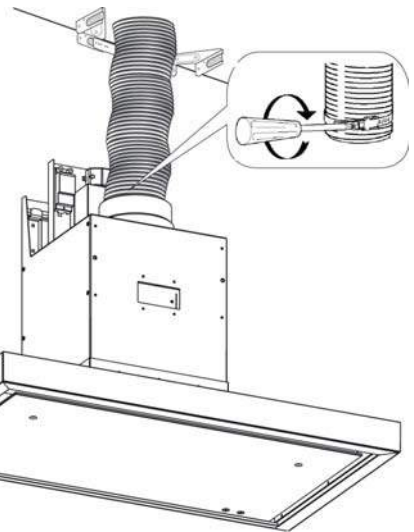

**24A**

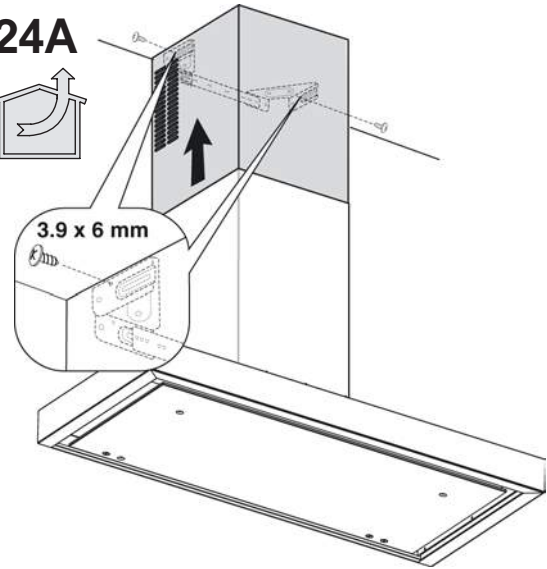

**22A**

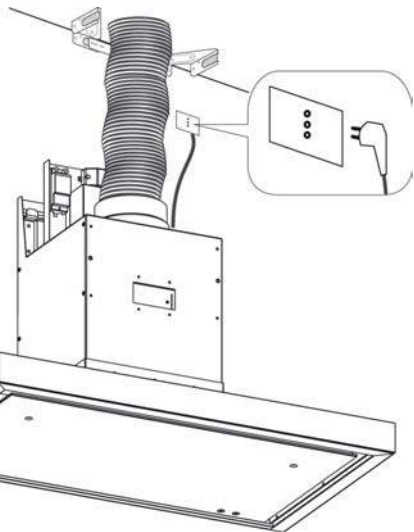

**20B**

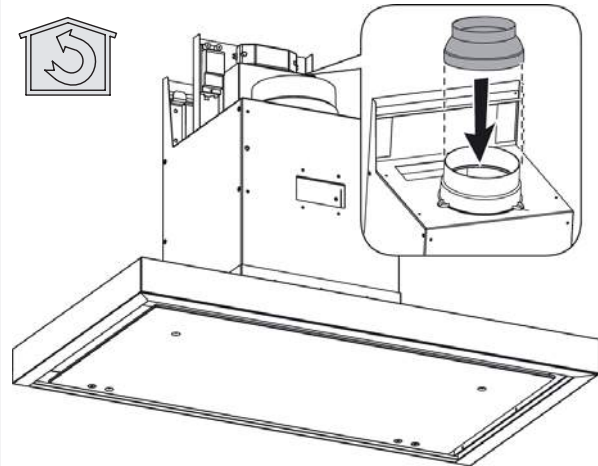



21B

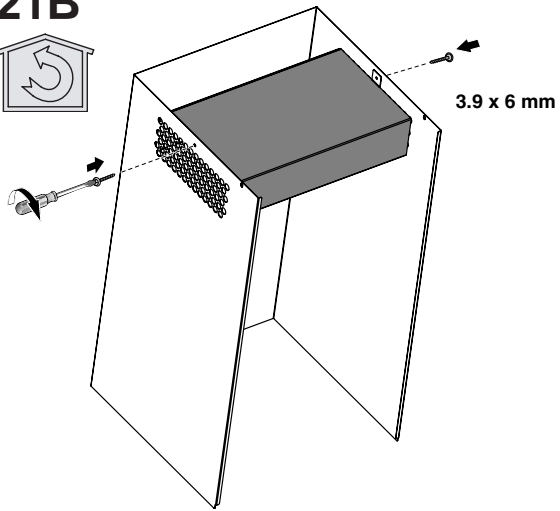

24B

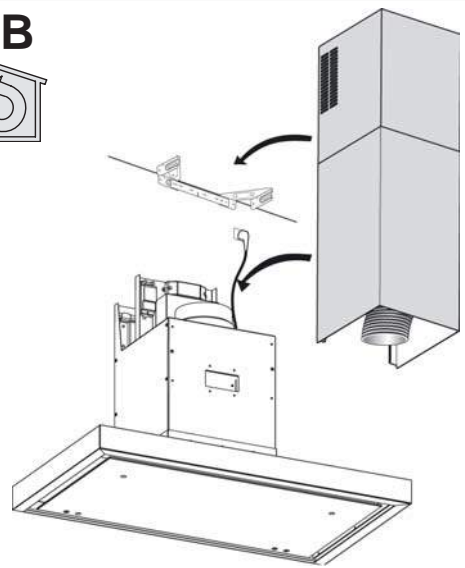

22B

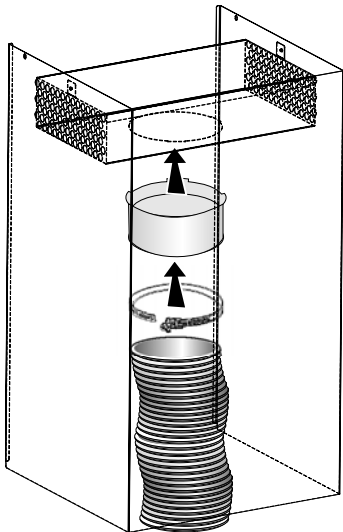

25B

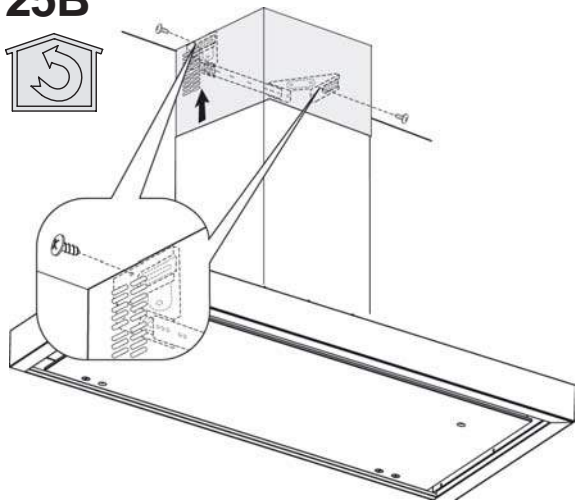

23B

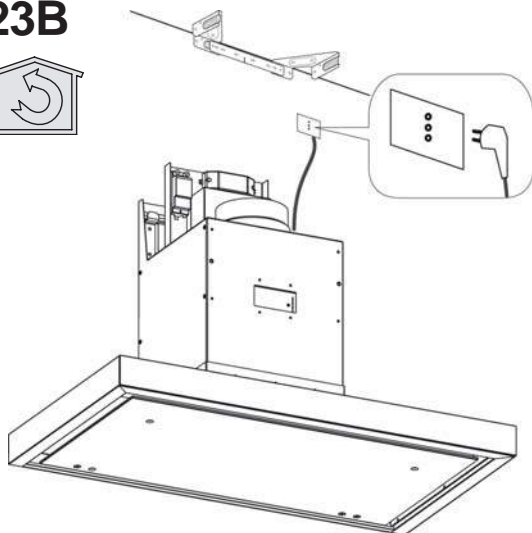

26B

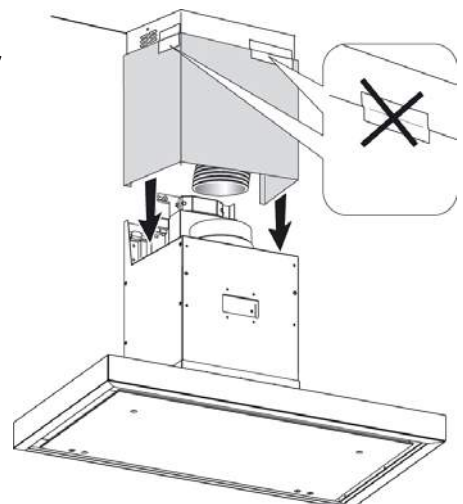



27B

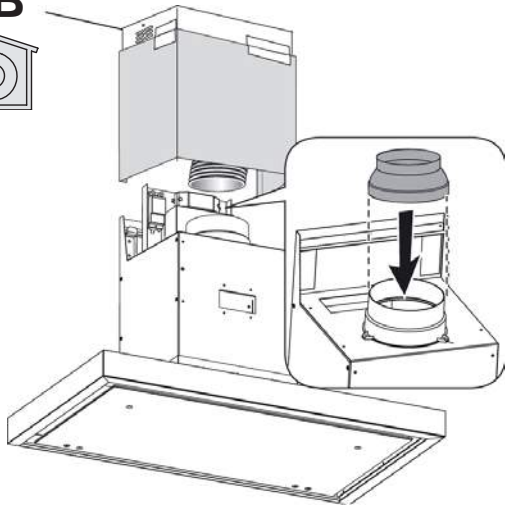

30B

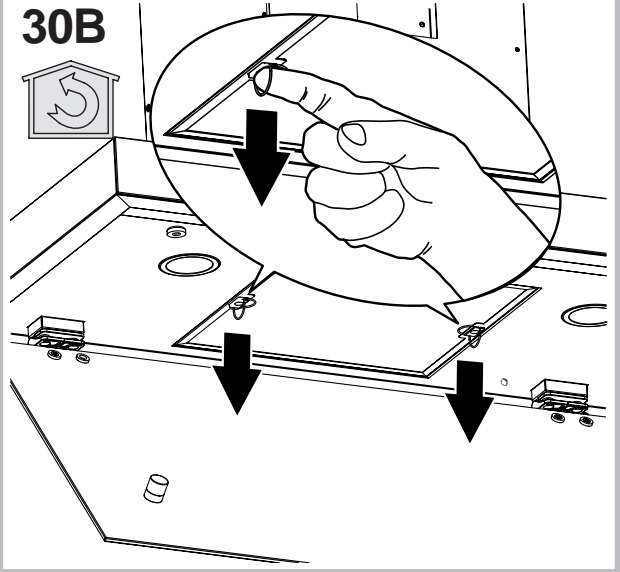

28B

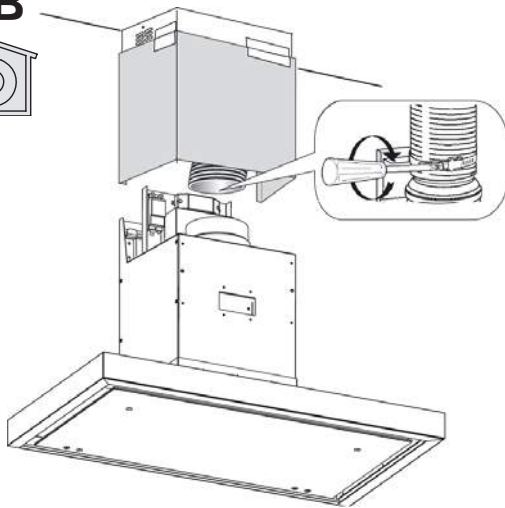

31B

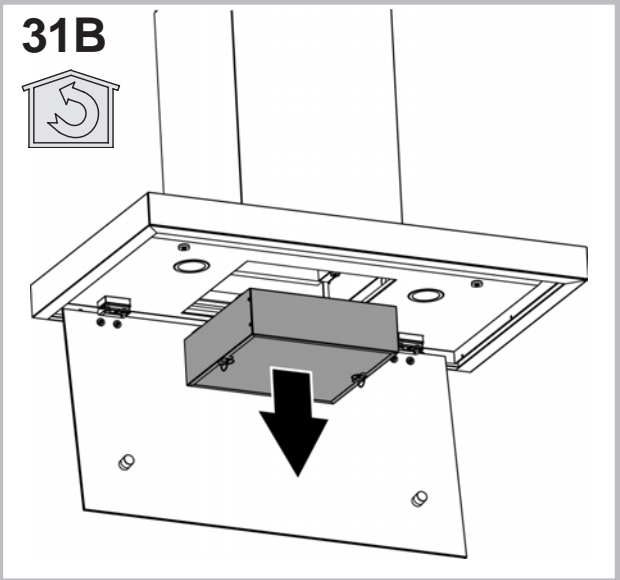

29B

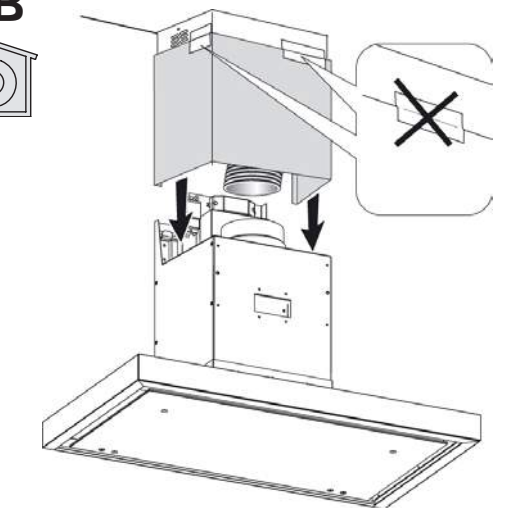

32B

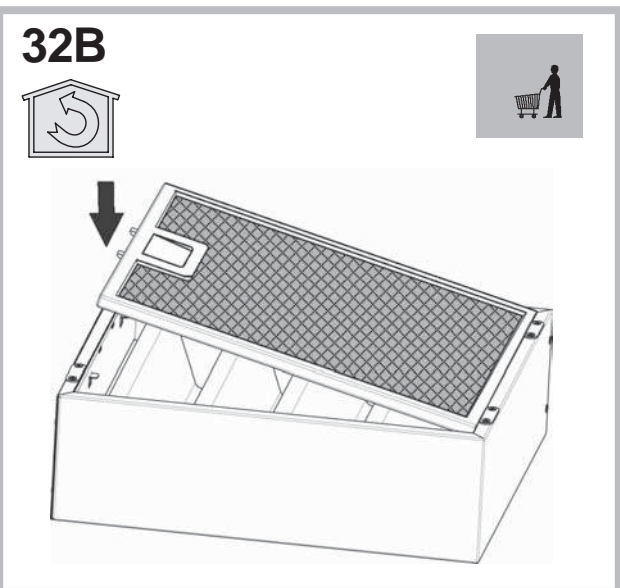

# Italiano

! L'installazione va effettuata secondo queste istruzioni e da personale professionalmente qualificato.

 Utilizzare dei guanti nelle operazioni di installazione e di manutenzione.

La velocità intensiva, indicata dai Led (L) rossi, viene automaticamente abbassata alla velocità normale dopo 5' di funzionamento, per ottimizzare i consumi energetici.

- Se la cappa viene dimenticata accesa (luci e/o motore) dopo 10 ore in assenza di comandi da parte dell'utente, automaticamente viene riportata nella condizione di OFF con tutti i servizi spenti.

- Ogni volta che viene impostato un comando da tastiera o da radiocomando (opzionale), il Buzzer emette un "beep".

- In caso di interruzione di alimentazione elettrica durante il funzionamento della cappa, in caso di ripristino la cappa rimane nella condizione OFF, quindi il motore deve essere riattivato manualmente.

Se il cavo di alimentazione è danneggiato, esso deve essere sostituito dal costruttore o dal suo servizio assistenza tecnica o comunque da una persona con qualifica simile, in modo da prevenire ogni rischio.

## SCARICO DELL'ARIA

(Per le versioni aspiranti)

- ! Predisporre il foro ed il condotto di scarico dell'aria (diametro 150mm).
- ! Usare un condotto lungo il minimo indispensabile.
- ! Usare un condotto con minor numero di curve possibili (angolo massimo della curva: 90°).
- ! Evitare cambiamenti drastici di sezione del condotto.
- ! Usare un condotto con l'interno più liscio possibile.
- ! Il materiale del condotto deve essere approvato normativamente.
- ! Non collegare la cappa a condotti di scarico dei fumi prodotti da combustione (caldaie, caminetti, stufe, ecc).
- ! Per lo scarico dell'aria da evacuare rispettare le prescrizioni delle autorità competenti. Inoltre l'aria da scaricare non deve essere eliminata attraverso una cavità del muro a meno che tale cavità non sia destinata a questo scopo.
- ! Attrezzare il locale con delle prese d'aria per evitare che la cappa crei una pressione negativa nella stanza (che non deve superare i 0,04 mbar); infatti se la cappa è usata contemporaneamente ad apparecchi non elettrici (stufe a gas, ad olio, a carbone, ecc) ci può essere il risucchio dei gas di scarico della fonte di calore.

## FILTRANTE O ASPIRANTE ?

La cappa può essere in versione aspirante o in versione filtrante.

Decidere sin dall'inizio il tipo di installazione.

Per una maggiore efficienza, consigliamo di installare la cappa in versione aspirante (se possibile).



### Versione aspirante

La cappa depura l'aria e la espelle all'esterno attraverso un condotto di scarico (diametro 150 mm).



### Versione filtrante

La cappa depura l'aria e la re-immette pulita nella stanza.

## COMANDI

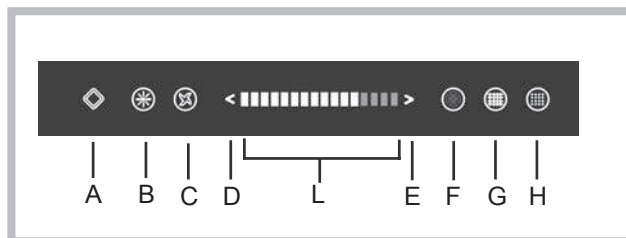

**A = Tasto Stand-by/OFF.** Quando la cappa non è in funzione, è illuminato solo questo tasto, a mezza intensità; premendo il pulsante si attiva la condizione Stand-by, che dopo 5' si disattiva automaticamente se la cappa non riceve più comandi. Nella condizione Stand-by il tasto A è illuminato a piena intensità ed i tasti B, C ed F sono illuminati a mezza intensità. Quando la cappa è in funzione, la pressione lunga del tasto (> 2") disattiva la cappa (motore, luci e Timer, se attivato).

### Modalità Pulizia:

Per operazioni di pulizia, assicurarsi che la cappa non sia in funzione (deve essere illuminato solo il tasto A a mezza intensità). La pressione lunga del tasto (> 2") attiva / disattiva la modalità pulizia per 3 minuti: durante questo tempo la cappa non può ricevere comandi (tutti i tasti sono accesi a mezza intensità).

### B = Tasto ON/OFF luci.

La pressione lunga del tasto (> 2") attiva/disattiva le luci ausiliarie (presenti solo in alcuni modelli).

### C = Tasto ON/OFF motore.

Quando il motore non è in funzione, premendo il tasto viene attivato alla prima velocità (si illumina l'area slider L). Quando il motore è in funzione, premendo il tasto si disattiva il motore.

### D = Tasto diminuzione velocità motore.

### E = Tasto aumento velocità motore.

**L = Area slider per la velocità motore.** Strisciando un dito su questa area (cioè premendo e contemporaneamente spostando il dito), si può aumentare o dimi-

nuire la velocità del motore. La velocità intensiva è segnalata col colore rosso.

**F = Timer.** Premere il tasto per attivare la funzione Timer. Il motore si arresterà automaticamente dopo 5' (il tasto lampeggia velocemente). Premendo il tasto quando è già attivo il Timer 5', si attiva il Timer 10' (il tasto lampeggia lentamente). La pressione lunga del tasto (> 2") disattiva il Timer.

**G = Allarme filtro/i antigrasso.** Dopo 30 ore di funzionamento della cappa, il tasto si accende per indicare che occorre pulire i filtri antigrasso. La pressione lunga del tasto (> 2") azzerà il conteggio delle ore (reset).

**H = Allarme filtro/i carbone.** Dopo 120 ore di funzionamento della cappa, il tasto si accende per indicare che occorre sostituire i filtri carbone (presenti solo nelle cappe in versione filtrante). La pressione lunga del tasto (> 2") azzerà il conteggio delle ore (reset).

## MANUTENZIONE

! Prima di pulire o fare manutenzione togliere la tensione.

### Pulizia della cappa

**QUANDO PULIRE:** pulire almeno ogni 2 mesi per evitare rischi di incendio.

**PULIZIA ESTERNA:** usare un panno inumidito con acqua tiepida e detersivo neutro (per le cappe verniciate); usare prodotti specifici per cappe in acciaio, rame o ottone.

**PULIZIA INTERNA:** usare un panno (o un pennello) imbevuto di alcool etilico denaturato.

**COSA NON FARE:** non usare prodotti abrasivi o corrosivi (esempio spugne metalliche, spazzole troppo dure, detersivi molto aggressivi, ecc.)

### Pulizia dei filtri antigrasso

**QUANDO PULIRE:** pulire almeno ogni 2 mesi per evitare rischi di incendio.

**COME TOGLIERE I FILTRI:** in corrispondenza della maniglia spingere il fermo verso il retro e tirare il filtro verso il basso.

**COME PULIRE I FILTRI:** lavare con detersivo neutro a mano o in lavastoviglie. Nel caso di lavaggio in lavastoviglie, un eventuale scolorimento non compromette in nessun modo la funzionalità dei filtri.

### Sostituzione del filtro carbone (P)

(Solo per la cappa filtrante)

**QUANDO SOSTITUIRE:** sostituire almeno ogni 6 mesi.

**COME TOGLIERLO:** nel caso d'uso dell'apparecchio in versione filtrante, sarà necessario sostituire il filtro al carbone: spingere il fermo verso l'interno e rimuovere il filtro carbone dalle apposite sedi.

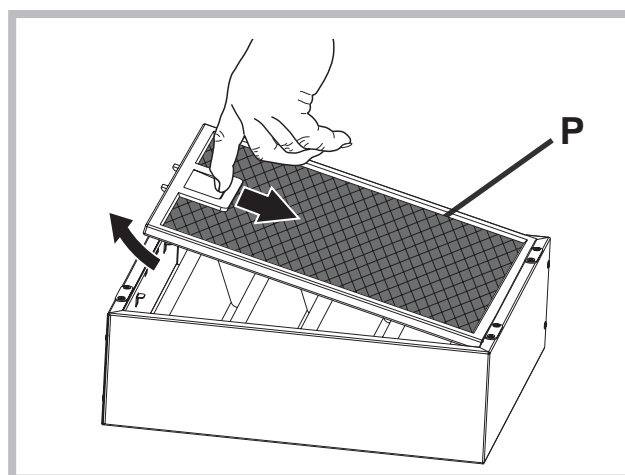

### Sostituzione delle lampade

Se la luce LED è danneggiata, deve essere sostituita dal costruttore o dal suo servizio assistenza o da persone similmente qualificate, al fine di evitare un pericolo.

## ANOMALIE DI FUNZIONAMENTO

Se qualcosa non sembra funzionare, prima di chiamare il Servizio Assistenza effettuare i seguenti semplici controlli:

- Se la cappa non funziona:  
Verificare che:
  - non c'è interruzione di corrente.
  - è stata selezionata una velocità.
- Se la cappa ha un rendimento scarso:  
Verificare che:
  - La velocità motore selezionata è sufficiente per la quantità di fumo e di vapori liberata.
  - La cucina è sufficientemente areata per permettere una presa d'aria.
  - Il filtro carbone non è consumato (cappa in versione filtrante).
- Se la cappa si è spenta nel corso del normale funzionamento:  
Verificare che:
  - non c'è interruzione di corrente.
  - il dispositivo di interruzione omni-polare non è scattato.



Componenti non in dotazione con il prodotto

# English

! The appliance must be installed by a qualified person in compliance with the instructions provided.

 Wear gloves when carrying out installation and maintenance operations.

In order to optimize energy consumption, high speed of work signaled by red LEDs (L) will be automatically reduced to standard speed after 5 minutes of work.

- If the hood is left on (lights and/or motor), after 10 hours in the absence of commands from the user, it will automatically switch to OFF condition with all services switched off.

- The Buzzer emits a "beep" each time that a command is set from the keyboard or remote control (optional).

- In the event of interruption of power during the hood, if you restore the hood in the OFF state, then the engine must be reactivate manually.

If the supply cord is damaged, it must be replaced by the manufacturer, its service agent or similarly qualified persons in order to avoid a hazard.

## AIR VENT

(for ducting versions)

- ! Prepare the hole and the air vent duct (150 mm diameter).
- ! Use a duct of the minimum indispensable length.
- ! Use a duct with as few elbows as possible (maximum elbow angle: 90°).
- ! Avoid drastic changes in the duct cross-section.
- ! Use a duct with an as smooth as possible inside.
- ! The duct must be made of certified material.
- ! Do not connect the hood to smoke exhaust ducts for the products of combustion (boilers, fireplaces, stoves, etc).
- ! For the air vents comply with the provisions laid down by the competent authorities.  
In addition, the air must not be evacuated through a hole in the wall unless specifically intended for this purpose.
- ! Fit air intakes in the room to prevent the hood from creating a negative pressure in the room (which must not exceed 0.04 mbar); if the hood is used at the same time as non-electrical equipment (gas-, oil- and charcoal-fired stoves, etc.) the exhaust gas may be sucked in by the heat source.

## FILTERING OR DUCTING VERSION ?

The hood may be in filtering or in ducting version. Decide from the outset which type is to be installed. For better efficiency, we recommend installing the hood in the ducting version (if possible).



### Ducting version

The hood purifies the air and evacuates it to the outside

through an exhaust duct (diameter 150 mm).



### Filtering version

The hood purifies the air and recycles the clean air back into the room.

## CONTROLS

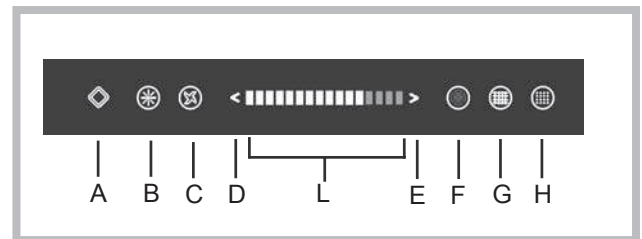

### A = Stand-by/OFF

When the chimney cooker hood is on, only this button will be backlit. Pressing the button will activate Stand-by mode. If the chimney cooker hood has not received commands in following 5 minutes, the Stand-by mode will turn off. In Stand-by mode, button A will light, and buttons B,C, and F will only be backlit.

When the chimney cooker hood is turned on, pressing and holding the button (> 2") will turn off the device (engine, lights, and timer, if it is on).

### Cleanup Mode:

Before cleaning the chimney cooker hood, make sure that the chimney cooker hood is turned off (only button A should be backlit). Pressing and holding the button (> 2") will turn on/off working mode for 3 minutes: during this time the chimney cooker hood must not receive any commands (all buttons are only backlit).

**B = lights ON/OFF button.** Pressing and holding the button (> 2") will turn on/off accessory lighting (only available in certain models).

**C = engine ON/OFF button.** When the engine is not working, pressing the button will turn on the first speed mode of the engine (lighting slider L area). When the engine is working, pressing this button will turn off the engine.

### D = Lower engine speed button

### E = Increase engine speed button

**L = Slider area for engine speed.** Sliding finger on this area (i.e. pressing and sliding finger) will increase or lower engine speed. High speed is signaled by red.

**F = Timer.** In order to turn the Timer on, an appropriate button should be pressed. Engine will stop automatically after 5 minutes (button blinks rapidly). Pressing the button when the 5-minute Timer is on will turn on the 10-minute Timer (button blinks slowly). In order to turn the Timer off, press and hold the button (> 2").

**G = Anti-grease filter (filters) alert.** After 30 hours of chimney cooker hood work, the necessity to clean anti-grease filters will be signaled by backlighting this button. In order to reset work time, press and hold the button (> 2").

**H = Charcoal filter (filters) alert.** After 120 hours of chimney cooker hood work, the necessity to clean

charcoal filters (installed in chimney cooker hoods with this option) will be signaled by backlighting this button. In order to reset work time, press and hold the button (> 2").

## MAINTENANCE

! Before cleaning or maintenance cut the power.

### Cleaning the hood

**WHEN TO CLEAN IT:** clean it at least every 2 months to prevent the risk of fire.

**EXTERNAL CLEANING:** use a cloth moistened in lukewarm water and neutral detergent (for painted hoods); use specific products for steel, copper or brass hoods.

**INTERNAL CLEANING:** use a cloth (or brush) soaked in denatured ethyl alcohol.

**WHAT NOT TO DO:** do not use abrasive or corrosive products (e.g. metal sponges, brushes, too hard brushes, very aggressive detergents, etc.)

### Cleaning the grease filters

**WHEN TO CLEAN IT:** clean it at least every 2 months to prevent the risk of fire.

**HOW TO REMOVE THE FILTERS:** push the catch near the handle towards the rear of the hood and pull the filter downwards

**HOW TO CLEAN THE FILTERS:** hand wash or in the dishwasher using a neutral detergent. If washing in the dishwasher, possible discoloration of the filters does not in any way compromise their functioning.

### Replacing the charcoal filter (P)

(for filtering version only)

**WHEN TO REPLACE IT:** replace it at least every 6 months.

**HOW TO REMOVE IT:** if using the hood in the filtering version, the charcoal filter has to be replaced. To remove it, push the catch inwards and remove the charcoal filter from its seat.

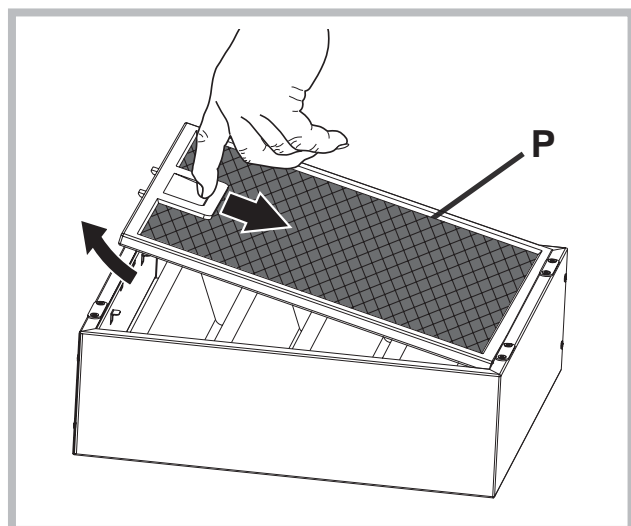

### Replacing the lamps

If the light spot is damaged, it must be replaced only by the manufacturer, its service agent or similarly qualified persons in order to avoid a hazard.

## MALFUNCTIONS

If something appears not to be working properly, do the following simple checks before calling Technical Service:

- If the hood is not working:  
Check that:
  - The power has not been disconnected.
  - A speed has been selected.
- If the hood performs inefficiently:  
Check that:
  - The motor speed selected is sufficient for the amount of smoke and vapours released.
  - The kitchen is sufficiently ventilated to allow air intake.
  - The charcoal filter is not worn (hood in filtering version).
- If the hood has turned off during normal functioning:  
Check that:
  - The power has not been disconnected.
  - the omnipolar disconnection device has not tripped.



Components not provided with the product



# Deutsch

! Die Installation ist gemäß den vorliegenden Anweisungen und von Fachpersonal durchzuführen.

**!** Bei Installations- und Wartungsarbeiten Handschuhe tragen.

Für einen optimalen Energieverbrauch wird die mit LED (L) Dioden angezeigte hohe Geschwindigkeit automatisch nach 5 Minuten des Betriebs auf die Standardgeschwindigkeit reduziert.

- Wenn die Dunstabzugshaube eingeschaltet bleibt (Licht bzw. Motor), wird diese nach 10 Stunden fehlender Anweisungen seitens des Benutzers automatisch in den OFF-Modus versetzt und alle Funktionen deaktiviert.

- Jedes Mal, wenn ein Befehl mithilfe der Tastatur oder Fernbedienung (optional) gegeben wird, ertönt ein Tonsignal - „Beep“.

- Wenn während der Betriebsdauer der Dunstabzugshaube eine Unterbrechung der Stromversorgung eintritt, schaltet die Dunstabzugshaube sich automatisch aus und die Taste geht in die OFF-Position über. Der Motor ist somit von Hand erneut zu betätigen.

Ist das Versorgungskabel beschädigt, ist es vom Hersteller oder dessen technischen Kundendienst oder von einer ähnlichen Fachkraft zu ersetzen, um jedem Risiko vorzubeugen.

## ABLEITUNG DER ABLUFT

(Für die Abluftversionen)

- ! Die Abluftöffnung und -leitung (Durchmesser 150 mm) vorbereiten.
- ! Eine möglichst kurze Leitung verwenden.
- ! Eine Leitung mit einer möglichst geringen Anzahl von Krümmungen verwenden (max. Winkel der Krümmung: 90°).
- ! Starke Änderungen des Leitungsdurchmessers sind zu vermeiden.
- ! Die Innenfläche der Leitung muss so glatt wie möglich sein.
- ! Das Material der Leitung muss von den Normen zugelassen sein.
- ! Die Dunstabzugshaube nicht an die Abzugsleitung von Verbrennungsrückständen (von Heizungen, Kaminen, Öfen usw.) anschließen.
- ! In Bezug auf den Abluftabzug müssen die Vorschriften der zuständigen Behörden eingehalten werden. Die Abluft darf außerdem nicht über einen Hohlraum in der Mauer abgezogen werden, wenn dieser nicht ausdrücklich zu diesem Zweck bestimmt ist.
- ! Den Raum mit Lufteintrittsöffnungen versehen, um zu vermeiden, dass die Dunstabzugshaube einen Unterdruck im Raum aufbaut (der 0,04 mbar nicht überschreiten darf); wird die Haube nämlich gleichzeitig mit nicht elektrischen Geräten (Gasöfen, Ölöfen, Kohleöfen usw.) benutzt, kann es zu einer

Ansaugung der Abgase aus der Wärmequelle kommen.

## UMLUFT- ODER ABLUFTVERSION?

Die Abzugshaube kann als Abluft- oder Umluftversion installiert werden.

Entscheiden Sie vor der Installation, welche Version Sie wünschen (Umluft- oder Abluftversion).

Zur Verbesserung der Effizienz raten wir, die Haube (sofern möglich) als Abluftversion zu installieren.



### Abluftversion

Die Dunstabzugshaube reinigt die Luft und gibt sie über eine Abluftleitung nach außen ab (Durchmesser 150 mm).



### Umluftversion

Die Dunstabzugshaube reinigt die Luft und leitet sie sauber wieder in den Raum zurück.

## BEDIENELEMENTE

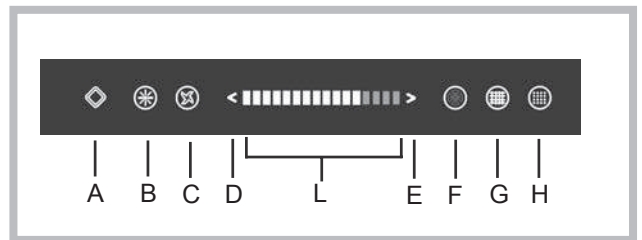

A = Stand-by-/OFF-Taste

Wenn die Dunstabzugshaube ausgeschaltet ist, ist diese Taste die einzige beleuchtete Taste. Das Drücken der Taste sorgt für eine Aktivierung des Stand-by-Modus. Wenn die Dunstabzugshaube innerhalb von 5 Minuten keine weiteren Anweisungen erhält, schaltet sich der Stand-by-Modus ein. Im Stand-by-Modus leuchtet die Taste A, während die Tasten B, C und F lediglich beleuchtet werden.

Wenn die Dunstabzugshaube eingeschaltet ist und Sie die Taste (> 2") gedrückt halten, verursacht das ihr Abschalten (Motor, Lichter und Uhr, falls diese eingeschaltet ist).

Reinigungsmodus:

Vor dem Beginn der Reinigung ist sicherzustellen, dass die Dunstabzugshaube nicht eingeschaltet ist (es muss nur die Taste A beleuchtet sein). Wenn Sie die Taste (> 2") gedrückt halten, verursacht dies das Ausschalten/Einschalten des Funktionsmodus für 3 Minuten: in dieser Zeit kann die Dunstabzugshaube keine Anweisungen entgegennehmen (alle Tasten werden lediglich beleuchtet).

B = ON-/OFF-Taste der Lichter. Wenn Sie die Taste (> 2") gedrückt halten, verursacht das das Ein/Ausschalten der zusätzlichen Beleuchtung (betrifft nur manche Modelle).

C = ON-/OFF-Taste des Motors. Wenn der Motor nicht in Betrieb ist, verursacht das Drücken dieser Taste sein Einschalten mit der ersten Arbeitsgeschwindigkeit

(Beleuchtung der Slider-Zone L). Wenn der Motor in Betrieb ist, wird er durch das Drücken dieser Taste ausgeschaltet.

D = Taste zur Reduzierung der Geschwindigkeit des Motorbetriebs

E = Taste zur Steigerung der Geschwindigkeit des Motorbetriebs

L = Slider-Zone für die Motorgeschwindigkeit. Das Verschieben des Fingers in dieser Zone (d. h. das Drücken und gleichzeitige Verschieben des Fingers) ermöglicht die Steigerung oder Reduzierung des Motorbetriebs. Eine hohe Geschwindigkeit wird durch die Farbe Rot signalisiert.

F = Uhr. Um die Uhr einzuschalten, ist die entsprechende Taste zu drücken. Der Motorbetrieb wird automatisch nach 5 Minuten (schnelles Leuchten der Taste) ausgeschaltet. Wenn die 5-Minuten-Uhr aktiv ist, verursacht das Drücken der Taste das Einschalten der 10-Minuten-Uhr (langsameres Blinken der Taste). Um die Uhr auszuschalten, sollten Sie die Taste (> 2") gedrückt halten.

G = Fettfilter-Alarm. Nach 30 Arbeitsstunden der Dunstabzugshaube wird die Notwendigkeit des Wechsels der Fettfilter durch die Beleuchtung dieser Taste angezeigt. Um die Stunden zurückzusetzen (Reset), halten Sie die Taste gedrückt (> 2").

H = Kohlefilter-Alarm. Nach 120 Arbeitsstunden der Dunstabzugshaube wird die Notwendigkeit des Wechsels der Fettfilter durch die Beleuchtung dieser Taste angezeigt. Um die Stunden zurückzusetzen (Reset), halten Sie die Taste gedrückt (> 2").

## WARTUNG

! Vor dem Reinigen oder Warten die Spannungszufuhr ausschalten.

### Reinigung der Abzugshaube

WIE OFT: Um ein Brandrisiko zu vermeiden, die Haube mindestens alle 2 Monate reinigen.

AUSSENREINIGUNG: Für die äußere Reinigung (von lackierten Geräten) ein mit lauwarmem Wasser und neutralem Reiniger angefeuchtetes Tuch verwenden; für Edelstahl-, Kupfer- oder Messinghauben Spezialprodukte verwenden.

INNENREINIGUNG: Für die innere Reinigung des Geräts einen mit denaturiertem Äthylalkohol getränkten Lappen (oder Pinsel) verwenden.

WAS NICHT GETAN WERDEN DARF: Keine scheuernden oder korrosiven Produkte (zum Beispiel Metallschwämme, zu harte Bürsten, aggressive Reinigungsmittel usw.) verwenden.

### Reinigung der Fettfilter

WIE OFT: Um ein Brandrisiko zu vermeiden, die Haube mindestens alle 2 Monate reinigen.

ENTFERNEN DER FILTER: Die Klammer im Bereich des Griffs zurück drücken und dabei den Filter nach unten ziehen.

REINIGEN DER FILTER: Die Filter mit einem neutralen Reinigungsmittel mit der Hand oder in der

Geschirrspülmaschine waschen. Beim Waschen in der Geschirrspülmaschine wird die Funktionstüchtigkeit der Filter nicht beeinträchtigt, wenn diese evtl. etwas ausbleichen.

### Austausch des Kohlefilters (P) (Nur bei Umlufthauben)

WIE OFT MUSS ER AUSGETAUSCHT WERDEN:

Mindestens alle 6 Monate.

WIE WIRD ER ENTFERNT: bei Verwendung des Geräts in Umluftversion muss der Kohlefilter ausgetauscht werden: Die Klemme nach innen drücken und den Kohlefilter aus seinen Aufnahmen herausziehen.

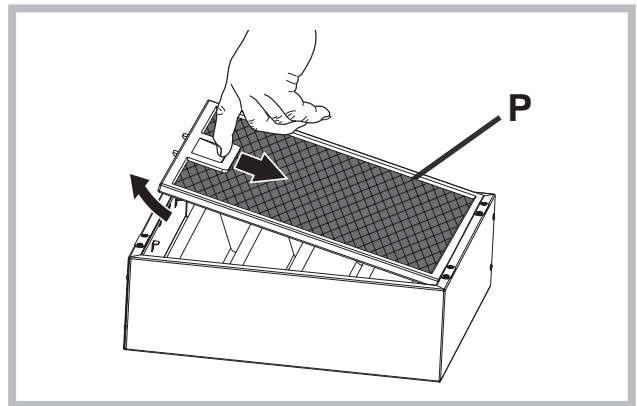

### Austausch der Lampen

Wenn das LED-Licht beschädigt ist, sollte es durch den Hersteller, einen autorisierten technischen Dienst oder eine Person mit ähnlichen Qualifikationen ausgetauscht werden, was die Vorbeugung jeglicher Art von Gefahren ermöglicht.

## BETRIEBSSTÖRUNGEN

Wenn etwas nicht zu funktionieren scheint, folgende Kontrollen durchführen, bevor der Kundendienst gerufen wird:

- Wenn die Abzugshaube nicht funktioniert:  
Prüfen, ob:
  - ein Stromausfall vorliegt.
  - eine Geschwindigkeit gewählt wurde.
- Wenn die Leistung der Abzugshaube mangelhaft ist:  
Prüfen, ob:
  - die gewählte Motorgeschwindigkeit für die freigesetzte Menge an Rauch und Dämpfen ausreicht.
  - die Küche ausreichend belüftet ist, um eine Luftansaugung zuzulassen.
  - der Kohlefilter verbraucht ist (bei Umluftversion).
- Wenn sich die Haube im Laufe des normalen Betriebs selbst ausgeschaltet hat.  
Prüfen, ob:
  - ein Stromausfall vorliegt.
  - die allpolige Trennvorrichtung ausgelöst wurde.



Teile, die nicht zum Lieferumfang des Produkts gehören



# Français

! L'installation doit être effectuée par un professionnel du secteur conformément aux instructions du fabricant.

 Faire usage de gants lors des opérations d'installation et d'entretien.

Pour optimiser la consommation d'énergie, la vitesse élevée signalé par les diodes LED rouges (L) est réduites automatiquement à une vitesse standard après 5 minutes.

- Si la hotte est laissée mise en marche (éclairage et/ou moteur), après 10 heures de fonctionnement, en cas d'absence d'autres commandes par l'utilisateur, elle passera automatiquement en mode OFF, tous les voyants étant désactivées.
- Chaque fois qu'une commande est donnée au clavier ou depuis la télécommande (option), une sonnerie émet un signal sonore « bip ».
- Si pendant la marche de la hotte une coupure d'alimentation électrique se produit, la hotte se met automatiquement hors circuit, et sa touche passe en position OFF. Il faut donc remettre le moteur en marche en mode manuel.

Si le câble d'alimentation est endommagé, il doit être remplacé par le constructeur ou son service d'assistance technique, ou toutefois par une personne adéquatement qualifiée, afin d'éviter tout danger.

## ÉVACUATION DE L'AIR

(pour les versions aspirantes)

- ! Réaliser le trou et installer la conduite d'évacuation de l'air (diamètre 150 mm).
- ! Utiliser un tuyau de la longueur strictement nécessaire.
- ! Les coudes du tuyau doivent être en nombre minime (angle maxi du coude: 90°).
- ! Éviter les variations excessives de section du tuyau.
- ! Utiliser un tuyau le plus lisse possible sur sa partie interne.
- ! Le matériau du tuyau doit être aux normes.
- ! Ne pas relier la hotte à des conduites d'évacuation de fumées de combustion (chaudières, cheminées, poêles, etc).
- ! Pour l'évacuation de l'air, respecter les consignes des autorités compétentes en la matière. Par ailleurs, l'air à évacuer doit être éliminé par une cavité dans le mur, sauf si cette dernière n'est pas prévue à cet effet.
- ! Équiper la pièce de prises d'air pour éviter que la hotte ne crée une pression négative à l'intérieur de la pièce (elle ne doit pas dépasser 0,04 mbar); en effet, si la hotte est utilisée conjointement à des appareillages autres qu'électriques (poêles à gaz, à huile, à charbon, etc.), les gaz d'évacuation de la source de chaleur peuvent être réaspirés.

## FILTRANTE OU ASPIRANTE?

La hotte peut être installée en version aspirante ou en version filtrante.

Le type d'installation doit être choisi d'emblée.

Pour une plus grande efficacité, il est recommandé, dans la mesure du possible, d'installer la hotte en version aspirante.



### Version aspirante

La hotte filtre l'air et l'expulse à l'extérieur à travers le tuyau d'évacuation (diamètre 150 mm).



### Version filtrante

La hotte filtre l'air et l'expulse à l'intérieur de la pièce.

## COMMANDES

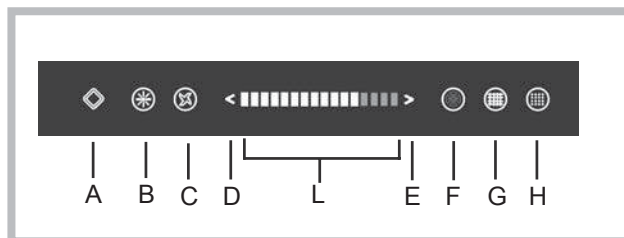

**A = Bouton Stand-by/OFF**

Lorsque la hotte est éteinte, ce n'est que ce bouton qui est rétro-éclairé. Un appui sur ce bouton active le mode Stand-by. Faute d'autres commandes au cours de 5 minutes suivantes, le mode Stand-by est désactivé. Dans le mode Stand-by, le bouton A est allumé, et les boutons B, C et F ne sont que rétro-éclairés. Lorsque la hotte est allumée, un appui prolongé sur le bouton (> 2") l'éteint (moteur, lumière et horloge, si elle est activée).

**Mode du nettoyage :**

Avant de procéder au nettoyage, s'assurer si la hotte n'est pas allumée (ce n'est que le bouton A qui est rétro-éclairé A). Un appui prolongé sur le bouton (> 2") active/désactive le mode du fonctionnement pour 3 minutes : la hotte ne peut recevoir alors aucune commande (tous les boutons ne sont que rétro-éclairés).

**B = Bouton ON/OFF de la lumière.** Un appui prolongé sur le bouton (> 2") active/désactive l'éclairage accessoire (c'est le cas de certains modèles).

**C = Bouton ON/OFF du moteur.** Lorsque le moteur est en arrêt, un appui sur ce bouton le met en marche avec la première vitesse (zone slider L rétro-éclairée). Lorsque le moteur tourne, un appui sur ce bouton l'arrête.

**D = Bouton qui diminue la vitesse du fonctionnement du moteur**

**E = Bouton qui augmente la vitesse du fonctionnement du moteur**

**L = Zone slider pour la vitesse moteur.** Le fait de passer le doigt dans cette zone (soit passer avec un appui plus fort) augmente ou diminue la vitesse du fonctionnement

du moteur. La couleur rouge correspond à une vitesse élevée.

**F = Horloge.** Pour activer l'horloge, appuyer sur le bouton correspondant. Le moteur s'arrête automatiquement après 5 minutes écoulées (un clignotement rapide du bouton). Lorsque l'horloge 5 minutes est active, un appui sur ce bouton active l'horloge 10 minutes (un lent clignotement du bouton). Pour désactiver l'horloge, maintenir le bouton (> 2") enfoncé.

**G = Alerte du filtre (filtres) à graisse.** Après 30 heures du fonctionnement de la hotte, il est nécessaire de nettoyer les filtres à graisses ce qui est signalé par le rétro-éclairage de ce bouton. Pour mettre l'heure à zéro (réinitialisation), maintenir le bouton (> 2") enfoncé.

**H = Alerte du filtre (filtres) à charbon.** Après 120 heures du fonctionnement de la hotte, il est nécessaire de nettoyer les filtres à charbon (installés uniquement dans les hottes munies de fonction de filtrage) ce qui est signalé par le rétro-éclairage de ce bouton. Pour mettre l'heure à zéro (réinitialisation), maintenir le bouton (> 2") enfoncé.

## ENTRETIEN

! Avant de procéder au nettoyage ou à une opération d'entretien, couper l'alimentation électrique.

### Nettoyage de la hotte

**QUAND NETTOYER LA HOTTE?** la nettoyer au moins une fois tous les 2 mois pour prévenir le risque d'incendie.

**NETTOYAGE EXTERNE:** utiliser un chiffon humidifié à l'eau tiède et un détergent neutre (pour les hottes peintes); utiliser un produit spécial pour hottes en acier, cuivre ou laiton.

**NETTOYAGE INTERNE:** utiliser un chiffon (ou un pinceau) imbibé d'alcool éthylique dénaturé.

**À ÉVITER:** ne pas utiliser de produits abrasifs ou corrosifs (par exemple éponges métalliques, brosses trop dures, détergents très agressifs, etc.).

### Nettoyage des filtres à graisse

**QUAND NETTOYER LA HOTTE:** la nettoyer au moins une fois tous les 2 mois pour prévenir le risque d'incendie.

**DÉMONTAGE DES FILTRES:** Pousser le blocage à hauteur de la poignée, vers l'intérieur et tirer le filtre vers le bas.

**NETTOYAGE DES FILTRES:** laver les filtres avec un détergent neutre à la main ou au lave-vaisselle. En cas de lavage au lave-vaisselle, une éventuelle décoloration ne compromet en aucun cas l'efficacité des filtres.

### Remplacement du filtre à charbon (P)

(uniquement pour la hotte filtrante)

**QUAND CHANGER LE FILTRE?** le changer au moins tous les 6 mois.

**DÉMONTAGE DU FILTRE:** si l'on utilise l'appareil en version recyclage, il faut remplacer le filtre à charbons :

si l'on utilise l'appareil en version filtrante, il faut remplacer le filtre à charbon : pousser la fixation vers l'intérieur et retirer le filtre à charbon de son logement.

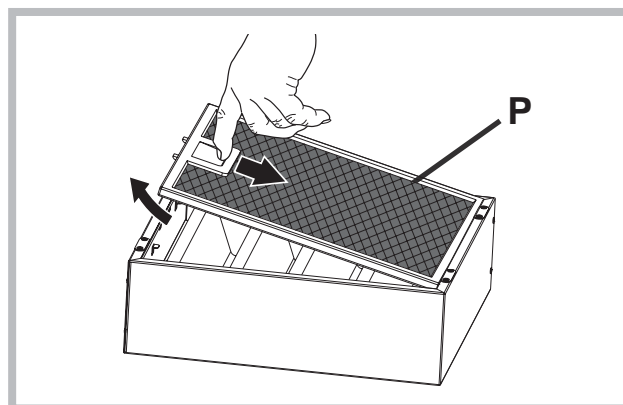

### Changement des ampoules

Si l'éclairage DEL est endommagé, il doit être remplacé par le fabricant, un service technique agréementé ou une personne ayant des qualifications professionnelles semblables, pour prévenir tout genre de risque chez l'utilisateur.

## ANOMALIES DE FONCTIONNEMENT

En cas d'anomalie de fonctionnement, avant de faire appel au service d'assistance, effectuer les contrôles suivants:

- Si la hotte ne fonctionne pas:

S'assurer:

- de l'absence de coupure de courant.
- qu'une vitesse a été sélectionnée.

- Si la hotte a un faible rendement:

S'assurer:

- que la vitesse du moteur sélectionnée est suffisante pour la quantité de fumée et de vapeurs libérées.
- que la cuisine est insuffisamment aérée pour assurer une prise d'air.
- que le filtre à charbon n'est pas usé (hotte en version filtrante).

- Si la hotte s'éteint durant son fonctionnement normal:

S'assurer:

- de l'absence de coupure de courant.
- que le dispositif d'interruption omnipolaire ne s'est pas déclenché.



Éléments non fournis avec la hotte

! La instalación se debe realizar siguiendo estas instrucciones y por personal profesionalmente calificado.

**!** Utilice guantes durante las operaciones de instalación y mantenimiento.

Para optimizar el consumo de energía, la alta velocidad indicada mediante los diodos rojos LED (L) se reduce automáticamente a la velocidad estándar, después de 5 minutos de funcionamiento.

- Si el extractor está encendido (luces y/o motor), después de 10 horas de inactividad por parte del usuario, se activará automáticamente el modo OFF y todas las funciones se desactivarán.

- Cada vez que se envíe un comando desde el teclado o mando (opcional), se emitirá un sonido de pitido "beep".

- Si durante la operación del extractor se interrumpe la alimentación, éste se apagará automáticamente y el botón pasará a la posición OFF. En este caso, es necesario iniciar el motor manualmente.

Si el cable de alimentación está dañado, debe ser sustituido por el mismo fabricante o por el servicio de asistencia técnica, o de todos modos por una persona que posea una cualificación similar, de modo de prevenir cualquier tipo de riesgo.

## EXTRACCIÓN DE AIRE

(Para las versiones aspiradoras)

- ! Prepare el agujero y el conducto de extracción de aire (diámetro 150 mm).
- ! Utilice un conducto cuya longitud sea la mínima indispensable.
- ! Utilice un conducto con el menor número posible de curvas (ángulo máximo de la curva: 90°).
- ! Evite los cambios drásticos en la sección del conducto
- ! Utilice un conducto cuyo interior sea lo más liso posible.
- ! El material del conducto debe estar aprobado de conformidad con las normativas.
- ! No conecte la campana a conductos de extracción de humos producidos por combustión (calderas, chimeneas, estufas, etc.).
- ! Para la extracción del aire a evacuar hay que respetar las prescripciones de las autoridades competentes. Además, el aire extraído no debe eliminarse a través de un agujero en la pared, a menos que el mismo esté específicamente destinado a dicho propósito.
- ! Instale tomas de aire en el local para evitar que la campana cree una presión negativa en la habitación (dicha presión no debe superar los 0,04 mbar); de hecho, si la campana se utiliza al mismo tiempo que otros equipos no eléctricos (estufas de gas, aceite, carbón, etc.), podría producirse la succión de los gases de escape de la fuente de calor.

## ¿FILTRANTE O ASPIRADORA?

La campana puede instalarse en versión aspiradora o filtrante. Decida desde el principio el tipo de instalación). Para mejorar las prestaciones, aconsejamos instalar la campana en la versión aspiradora (si es posible).



### Versión aspiradora

La campana depura el aire y lo expulsa hacia fuera a través de un conducto de extracción (diámetro 150 mm).



### Versión filtrante

La campana depura el aire y vuelve a introducir el aire limpio en la habitación.

## MANDOS

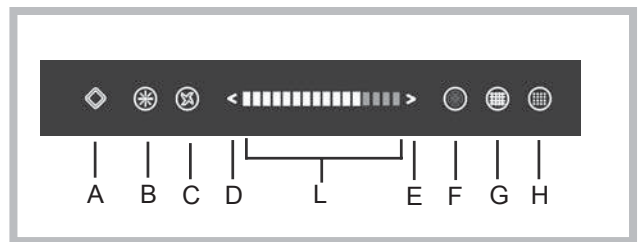

**A = Botón Stand-by/OFF**

Cuando la capota está apagada, este botón es el único que se destaca. Al pulsar el botón se activa el modo Stand-by. Si la capota no recibe comandos posteriores durante los 5 minutos, el modo Stand-by se apagará. En el modo Stand-by, el botón A se ilumina y el B, C y F sólo se destacan. Cuando la capota está encendida, el sostenimiento del botón pulsado (> 2 ") la detiene (motor, luces y Reloj, si está activado).

**Modo de limpieza:**

Antes de iniciar la limpieza, asegúrese de que la capota no está activada (debe estar destacado sólo el botón A). El sostenimiento del botón pulsado (> 2 ") activa/apaga el modo de la operación durante un período de tres minutos: en este momento, la capota no puede recibir ningunos comandos (todos los botones sólo se destacan).

**B = Botón ON/OFF de las luces.** El sostenimiento del botón pulsado (> 2 ") activa / desactiva la iluminación adicional (sólo en ciertos modelos).

**C = Botón ON/OFF del motor.** Cuando el motor no está en marcha, al presionar este botón el motor se activa con la primera velocidad de trabajo (la iluminación de la zona slider L). Cuando el motor está en marcha, al pulsar este botón el motor se apaga.

**D = Botón de reducción de la velocidad de funcionamiento del motor.**

**E = Botón de aumentación de la velocidad de funcionamiento del motor.**

**L = Zona slider para la velocidad del motor.** El deslizamiento con el dedo en esta área (es decir, presionando y deslizando el dedo al mismo tiempo) permite aumentar o disminuir la velocidad del motor. La alta velocidad se indica en color rojo.

**F = Reloj.** Para activar el Reloj, se debe pulsar el botón adecuado. El funcionamiento del motor se detiene automáticamente después de 5 minutos (el botón parpadea rápidamente). Pulsando el botón mientras el Reloj de 5 minutos esté activo, causa la activación del Reloj de 10 minutos (el botón parpadea lentamente). Para desactivar el Reloj, mantenga pulsado el botón (> 2 ").

**G = Alarma de filtro (filtros) antigrasa.** Después de 30 horas de funcionamiento de la capota, la necesidad de limpiar los filtros antigrasa, se indica mediante la iluminación de este botón. Para restablecer el tiempo (reset), se debe sostener el botón pulsado (> 2 ").

**H = Alarma de filtro (filtros) de carbón.** Después de 120 horas de funcionamiento de la capota, la necesidad de limpiar los filtros de carbón (instalados sólo en las capotas con la opción de filtrado) se indica mediante la iluminación de este botón. Para restablecer el tiempo (reset), se debe sostener el botón pulsado (> 2 ").

## MANTENIMIENTO

! Desconecte la tensión antes de efectuar operaciones de limpieza o mantenimiento.

### Limpieza de la campana

**CUÁNDO LIMPIAR:** limpie por lo menos cada 2 meses para evitar los riesgos de incendio.

**LIMPIEZA EXTERNA:** utilice un paño humedecido con agua tibia y detergente neutro (para las campanas pintadas); utilice productos específicos para campanas de acero, cobre o latón.

**LIMPIEZA INTERNA:** utilice un paño (o un pincel) humedecido con alcohol etílico desnaturalizado.

**LO QUE NO DEBE HACER:** no utilice productos abrasivos o corrosivos (por ejemplo, esponjas de metal, cepillos demasiado duros, detergentes muy agresivos, etc.

### Limpieza de los filtros antigrasa

**CUÁNDO LIMPIAR:** limpie por lo menos cada 2 meses para evitar los riesgos de incendio.

**CÓMO QUITAR LOS FILTROS:** en correspondencia con el tirador, tire del retén hacia la parte posterior de la campana y tire del filtro hacia abajo.

**CÓMO LIMPIAR LOS FILTROS:** lave con detergente neutro a mano o en una lavavajillas. En caso de lavado en lavavajillas, la eventual decoloración de los filtros no afectará de ningún modo su funcionamiento.

### Sustitución del filtro de carbón (P)

(Sólo para la campana filtrante)

**CUÁNDO SUSTITUIR:** sustituya por lo menos cada 6 meses.

**CÓMO QUITARLO:** en caso de uso del equipo en

versión filtrante, habrá que sustituir el filtro de carbón: para sacarlo, empuje el retén hacia dentro y retire el filtro de carbón de su alojamiento.

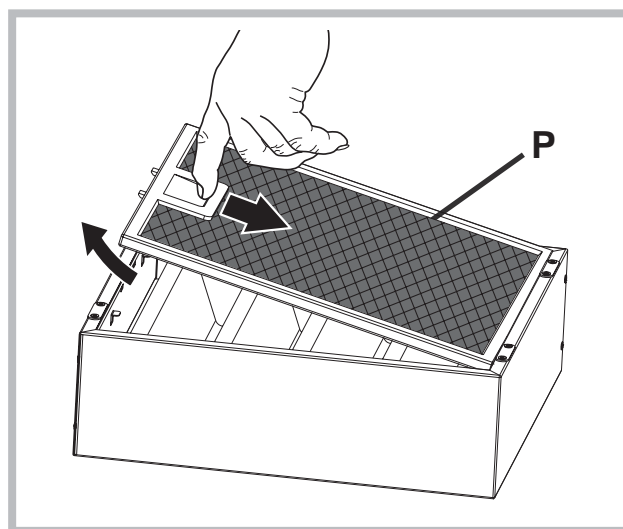

### Sustitución de las bombillas

Si el led está dañado, debe ser repuesto por el fabricante, un servicio técnico autorizado o técnico autorizado para minimizar todo tipo de riesgo.

## ANOMALÍAS DE FUNCIONAMIENTO

Si alguna pieza parece no funcionar, realice los siguientes controles antes de llamar al Servicio de Asistencia:

- Si la campana no funciona:  
Compruebe que:
  - no haya interrupciones de corriente.
  - se haya seleccionado una velocidad.
- Si la campana presenta un rendimiento escaso:  
Compruebe que:
  - La velocidad del motor seleccionada es suficiente para la cantidad de humo y vapores emitida.
  - La cocina está suficientemente ventilada para permitir una toma de aire.
  - el filtro de carbón no está gastado (campana en versión filtrante).
- Si la campana se ha apagado durante el funcionamiento normal:  
Compruebe que:
  - no haya interrupciones de corriente.
  - el dispositivo de interrupción omnipolar no se ha disparado.



Componentes no suministrados con el producto



# Português

! A instalação deve ser realizada segundo estas instruções e por pessoal profissional qualificado.

 Utilizar luvas nas operações de instalação e manutenção.

Para otimizar um melhor consumo de energia, a alta velocidade indicada pelo diodo LED vermelho (L) é automaticamente reduzida para a velocidade normal depois de 5 minutos de operação.

- Se o exaustor/coifa permanece ligado (à rede de luz ou/ ao motor) , após 10 horas na ausência do usuário, ele/a é automaticamente configurado para o modo OFF, todas as funções ficam desativadas.

- Cada vez que o comando é emitido através do teclado ou controle remoto (opcional), o alarme dispara "bip".

- Se, durante o funcionamento da coifa há uma interrupção no fornecimento de energia elétrica , o exaustor se desliga automaticamente e o botão vai para a posição OFF. É , necessário então, de reiniciar/resetar o funcionamento do motor manualmente.

Se o cabo de alimentação estiver danificado, deverá ser substituído pelo fabricante ou pelo seu serviço de assistência técnica ou, pelo menos, por uma pessoa com uma qualificação semelhante, de forma a prevenir quaisquer riscos.

## SAÍDA DO AR

(Para as versões aspirantes)

- ! Preparar o furo e a conduta para exaustão do ar (diâmetro 150mm).
- ! Utilizar uma conduta com o comprimento mínimo indispensável.
- ! - Utilizar uma conduta com o menor número possível de curvas (ângulo máximo da curva: 90°C 90°).
- ! Evitar alterações drásticas da secção do tubo (diâmetro).
- ! Usar uma conduta com o interior mais liso possível.
- ! O material da conduta deve ser aprovado em conformidade com a lei.
- ! Não ligar o exaustor a condutas para exaustão dos fumos produzidos através da combustão (caldeiras, lareiras, aquecedores, etc).
- ! Para a evacuação do ar respeitar as disposições estabelecidos pelas autoridades competentes. Além disso, o ar a evacuar não deve ser eliminado através de um abertura na parede a não ser que seja destinado expressamente a esse fim.
- ! Equipar o local com tomadas de ar para evitar que o exaustor crie uma pressão negativa no local (que não deve superar 0,04 mbar); Se o exaustor for utilizado simultaneamente com aparelhos não eléctricos (aquecedores a gás, a óleo, a carvão, etc) é possível que haja sucção dos gases de combustão da fonte de calor.

## FILTRANTE OU ASPIRANTE ?

O exaustor pode ser na versão filtrante ou na versão aspirante. Decidir desde o início o tipo de instalação. Para uma maior eficiência, aconselhamos a instalação do exaustor na versão aspirante (se possível).



### Versão aspirante

O exaustor limpa o ar e expulsa-o para o exterior através de uma condutas de exaustão (diâmetro 150 mm).



### Versão filtrante

O exaustor limpa o ar que volta a entrar limpo no local.

## COMANDOS

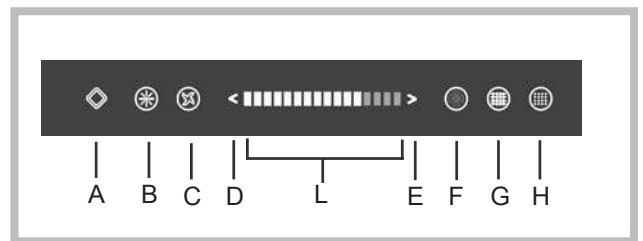

A = Botão auxiliar/ Stand-by/OFF.

Quando a coifa estiver desligada, este botão é o único que fica aceso. Ao apertar este botão, determina a ativação do auxiliar/Stand-by. Caso não haja mais recomendações dentro de 5 minutos o módulo Stand-by se desliga. No módulo Stand-by o botão A fica aceso, porém os botões B, C e F ficam destacados com uma iluminação. Para desligar a coifa, é necessário pressionar o botão (> 2") determinando o desligamento (do motor, da luz e do relógio, caso esteja ligado).

Meios de limpeza :

Antes de limpar, certifique-se de que a coifa não está em funcionamento (deve -se destacar a luz acesa apenas do botão A). Mantendo pressionado o botão (> 2 ") liga/desliga o módulo de operação por um tempo de três minutos: neste momento a coifa não pode receber comandos (todos os botões ficam somente destacados por uma iluminação).

B = Botão ON/OFF das luzes. Pressionando o botão (> 2") determina com que as luzes adicionais fiquem acesas ou apagadas ( Se refere somente a alguns modelos).

C = Botão ON/OFF do motor. Apertando este botão no momento em que o motor estiver desligado, fazemos com que o motor comece a funcionar em primeira rotação (ilumina a zona do deslizador/slider L). Quando o motor estiver em atividade, apertando este botão, ele se desliga.

D = Este botão diminui a velocidade de rotação do motor.

E = Este botão aumenta a velocidade de rotação do motor.

**L = Zona do deslizador/slider para a velocidade do motor.** Empurrando com os dedos nesta área (ou seja; pressionando e, simultaneamente empurrando com o dedo) permite aumentar ou diminuir a velocidade do motor. Alta velocidade é indicada em vermelho.

**F = Relógio.** Para activar o relógio, pressione o botão apropriado. A atividade do motor termina automaticamente após 5 minutos (o botão pisca rapidamente). Pressionando o botão quando o relógio está ativado para 5 minutos, altera o funcionamento do relógio para 10 minutos em sua atividade (o botão pisca lentamente). Para desligar o relógio, mantenha pressionado o botão (> 2").

**G = Alarme do filtro (filtros) contra gorduras.** Após 30 horas de trabalho do exaustor, é necessário fazer a limpeza dos filtros, onde fica indicada a sinalização deste botão com uma luz. Para zerar as horas (reset), mantenha o botão pressionado (> 2").

**H = Alarme do filtro (filtros) de carvão.** Após 120 horas de atividade da coifa, é necessário fazer a limpeza dos filtros de carvão (instalados somente em coifas com a opção de filtragem) é indicado pela iluminação destacada deste botão. Para zerar as horas (reset), mantenha o botão pressionado (> 2").

## MANUTENÇÃO

! Ates de limpar ou efectuar a manutenção desligar a tensão.

### Limpeza do exaustor

**QUANDO EFECTUAR A LIMPEZA:** limpar pelo menos cada 2 meses para evitar riscos de incêndio.

**LIMPEZA EXTERNA:** usar um pano humedecido previamente numa solução de água morna e detergente neutro (para exaustores pintados); Utilizar produtos específicos para exaustores em aço, cobre ou latão.

**LIMPEZA INTERNA:** usar um pano (ou um pincel) embebido em álcool etílico desnaturado.

**O QUE NÃO FAZER:** não utilizar produtos abrasivos ou corrosivos (tais como esponjas metálicas, escovas demasiado duras, detergentes muito agressivos, etc.)

### Limpeza dos filtros antigordura

**QUANDO EFECTUAR A LIMPEZA:** limpar pelo menos cada 2 meses para evitar riscos de incêndio.

**COMO REMOVER OS FILTROS:** Na correspondência da pega, empurrar o bloqueador para o interior e puxar o filtro para baixo;

**COMO LIMPAR OS FILTROS:** lavar com detergente neutro à mão ou na máquina de lavar loiça. Caso a lavagem seja efectuada na máquina de lavar loiça, uma eventual perda de cor não compromete de forma alguma o funcionamento dos filtros.

### Substituição do filtro de carvão (P)

(Somente para o exaustor filtrante)

**QUANDO SUBSTITUIR:** Substituir pelo menos cada 6 meses.

**COMO RETIRAR:** em caso de utilização do aparelho na versão filtrante, será necessário substituir o filtro de carvão: empurrar o fixador para o interior e remover dos seus alojamentos o filtro de carvão.

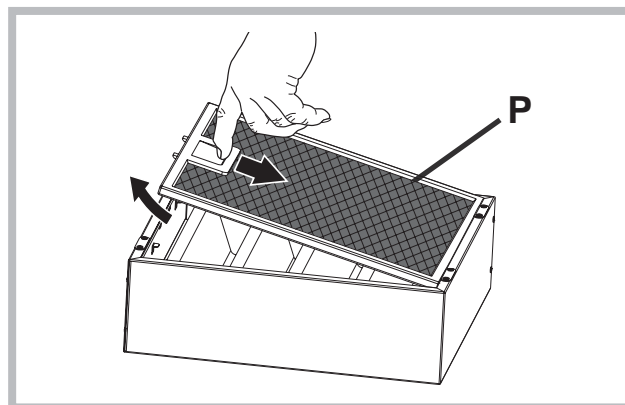

### Substituição das lâmpadas

Se a luz do LED estiver danificada, ela deve ser substituída pelo fabricante, técnico de serviço autorizado ou por uma pessoa com qualificações semelhantes, o que impedirá qualquer tipo de ameaça ao produto.

**ATENÇÃO:** não tocar na nova lâmpada directamente com as mãos.

## ANOMALIAS DE FUNCIONAMENTO

Se algo parece não funcionar, antes de contactar o Serviço de Assistência efectuar seguintes controlos simples:

- Se o exaustor não funcionar:  
Verificar que:
  - não há interrupção de corrente.
  - foi seleccionada uma velocidade.
- Se o exaustor tiver uma performance fraca:  
Verificar que:
  - A velocidade do motor seleccionada é suficiente para a quantidade de fumo e vapores libertada.
  - O fogão é suficientemente arejado para permitir uma tomada de ar.
  - O filtro de carvão não está gasto (exaustor em versão filtrante).
- Se o exaustor desligar durante o funcionamento normal:  
Verificar que:
  - não há interrupção de corrente.
  - o dispositivo de corte omnipolar não disparou.



Componentes não fornecidas com o produto

# Nederlands

! De installatie moet worden uitgevoerd door een bevoegde installateur en volgens de instructies van de fabrikant.

 Gebruik altijd handschoenen tijdens alle installatie- en onderhoudswerkzaamheden.

Om het energieverbruik te optimaliseren, wordt de hoge knippersnelheid van de rode leddiodes (L) na 5 minuten automatisch verlaagd tot de standaardsnelheid.

- Als de afzuigkap ingeschakeld blijft (licht en/of de motor), dan wordt deze na 10 uur, als er geen opdracht van de gebruiker komt, automatisch in de OFF-stand gezet, en alle functies worden uitgeschakeld.
- Elke keer als er een opdracht wordt ingevoerd via het toetsenbord of de afstandsbediening (optioneel), wordt er een geluidssignaal "beep" gegeven door de zoemer.
- Als er tijdens de werking van de afzuigkap de stroomtoevoer wordt onderbroken, zet de afzuigkap zich automatisch uit, en de knop gaat over in de OFF-stand. De motor moet dan weer handmatig aangezet worden.

Als de voedingskabel beschadigd is, moet deze door de fabrikant of de technische assistentie of door een persoon met soortgelijke kwalificatie worden vervangen om elk risico te vermijden.

## LUCHTAFVOER

(Voor afvoer afzuigkappen)

- ! Opening en afvoerbuisk (doorsnede 150mm) voorbereiden.
- ! De lengte van het afvoerkanaal moet zo kort mogelijk zijn.
- ! Gebruik zo min mogelijk bochten (maximaal toegestane hoek: 90°).
- ! Vermijd grote verschillen in doorsnede.
- ! Gebruik een buis met een zo glad mogelijke binnenkant.
- ! Het gebruikte materiaal moet volgens norm zijn.
- ! De afvoer van de afzuigkap mag niet op het rookgasafvoerkanaal (van CV-ketel, schorsteen of kachel) worden aangesloten.
- ! Neem de lokale geldende voorschriften voor luchtafvoer in acht. Bovendien mag de af te voeren lucht niet geëlimineerd worden via een gat in de muur, tenzij dit gat uitdrukkelijk voor dit doel bestemd is. Verder mag de lucht niet door een wandholte worden afgevoerd mits deze niet hiervoor ontworpen of bestemd is.
- ! De installatieruimte moet van ventilatieopeningen worden voorzien om negatieve druk te voorkomen (mag niet boven 0,04 mbar); Als de afzuigkap tegelijkertijd met andere elektrische toestellen (gas- of olie- of koolgestookte ketels enz.) wordt gebruikt, ontstaat er kans dat de rookgassen door de warmtebron worden teruggezogen.

## AFVOER OF RECIRCULATIE?

De afzuigkap is beschikbaar in verschillende afvoer of recirculatie uitvoeringen. Beslis op voorhand welke installatie u verkiest (afvoer of recirculatie). Voor een grotere doeltreffendheid, is het raadzaam de aanzuigende kap te installeren (indien mogelijk). Voor het beste rendement, is het raadzaam (indien mogelijk) een afvoer afzuigkap te installeren.



### Afvoer afzuigkap:

De kap filtert de afgezogen lucht en voert die af door een afvoerbuisk (doorsnede 150 mm).



### Recirculatie afzuigkap:

De kap filtert en recirculeert de gezuiverde lucht in de binnenruimte.

## BEDIENINGSELEMENTEN

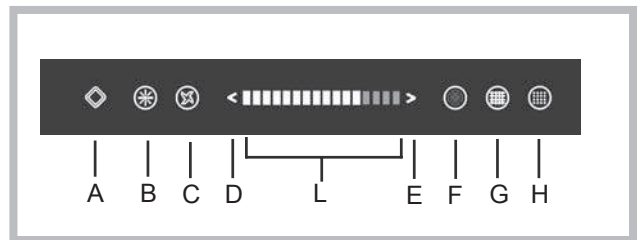

**A = Knop Stand-by/OFF.**

Als de afzuigkap uitgeschakeld is, is dit de enige knop die verlicht is. Als u op deze knop drukt, wordt de modus Stand-by geactiveerd. Als de afzuigkap binnen 5 minuten geen opdrachten krijgt, wordt de modus Stand-by uitgeschakeld. In de modus Stand-by brandt knop A, en knoppen B, C en F zijn enkel verlicht. Als de afzuigkap aangeschakeld is, wordt ze uitgeschakeld (motor, lichtjes en Klok, als die aangeschakeld is) als u deze knop ingedrukt houdt (> 2").

**Reinigingsmodus:**

Vooraleer u de afzuigkap reinigt, moet u controleren of ze niet aangeschakeld is (enkel knop A mag verlicht zijn). Als u de knop ingedrukt houdt (> 2"), wordt de werkmodus voor 3 minuten aan-/uitgeschakeld: gedurende die 3 minuten mag de afzuigkap geen andere opdrachten krijgen (alle knoppen zijn enkel verlicht).

**B = Knop ON/OFF voor de lichtjes.** Als u deze knop ingedrukt houdt (> 2"), wordt de aanvullende verlichting aan-/uitgeschakeld (enkel bij bepaalde modellen).

**C = Knop ON/OFF voor de motor.** Als de motor niet werkt, wordt hij op de eerste werksnelheid aangeschakeld als u op deze knop drukt (verlichting van de sliderzone L). Als de motor werkt, wordt hij uitgeschakeld als u op deze knop drukt.

**D = Knop om de werksnelheid van de motor te verlagen**

**E = Knop om de werksnelheid van de motor te verhogen**

**L = Sliderzone voor de snelheid van de motor.** Door met uw vinger over deze zone te glijden (d.w.z. door erop te drukken en tegelijkertijd uw vinger te verschuiven) kunt



u de werksnelheid van de motor verhogen of verlagen. De snelheid wordt in het rood aangegeven.

**F = Klok.** Om de Klok aan te schakelen, drukt u op de gepaste knop. De motor stopt automatisch met werken na 5 minuten (de knop knippert snel). Als u op deze knop drukt, terwijl de 5-minutenklok actief is, wordt de Klok aangeschakeld voor 10 minuten (de knop knippert traag). Om de Klok uit te schakelen, houdt u de knop ingedrukt (> 2").

**G = Alarm vetfilter(s).** Na 30 werkuren wordt deze knop verlicht om aan te geven dat de vetfilters van de afzuigkap moeten worden gereinigd. Om de uren terug op nul te zetten (reset), houdt u de knop ingedrukt (> 2").

**H = Alarm koolstoffilter(s).** Na 120 werkuren wordt de knop verlicht om aan te geven dat de koolstoffilters van de afzuigkap (enkel in afzuigkappen met filteroptie) moeten worden gereinigd. Om de uren terug op nul te zetten (reset), houdt u de knop ingedrukt (> 2").

## ONDERHOUD.

! Stroomvoorziening uitschakelen alvorens de afzuigkap te reinigen of onderhouden

### Reiniging van de afzuigkap

**WANNEER:** minstens 1 keer in de 2 maanden reinigen om brandgevaar te vermijden.

**REINIGING VAN DE BUITENKANT:** maak gelakte oppervlakken schoon m.b.v. een zachte doek, bevochtigd met lauw water en neutraal reinigingsmiddel; Gebruik specifieke reinigingsmiddelen bestemd voor RVS, koper of messing.

**REINIGING VAN DE BINNENKANT:** gebruik een doek/kwast gedrenkt in gedenatureerde ethylalcohol.

**WAARSCHUWING:** Gebruik geen schuur- of bijtende middelen (zoals metaalspons, te harde borstel of agressieve schoonmaakmiddel enz.)

### Reiniging van de vetfilters

**WANNEER:** minstens 1 keer in de 2 maanden reinigen om brandgevaar te vermijden.

**AFNEMEN VAN DE FILTERS:** ter hoogte van de handgreep, de grendel naar achteren duwen en de filter naar beneden trekken.

**REINIGING VAN DE FILTERS:** Was de filters met de hand of in de vaatwasser met een neutraal reinigingsmiddel. De vaatwasser kan de kleur van de filters iets doen vervagen; dit heeft echter geen invloed op de goede werking van de filters.

### Vervanging van de koolstoffilter (P)

(Alleen voor recirculatie)

**WANNEER:** minstens 1 keer in de 6 maanden.

**AFNEMEN VAN DE FILTER:** indien het apparaat in de filterversie gebruikt wordt, zal het nodig zijn het koolstoffilter te vervangen: duw de grendel naar binnen en schuif de koolstoffilter eruit.

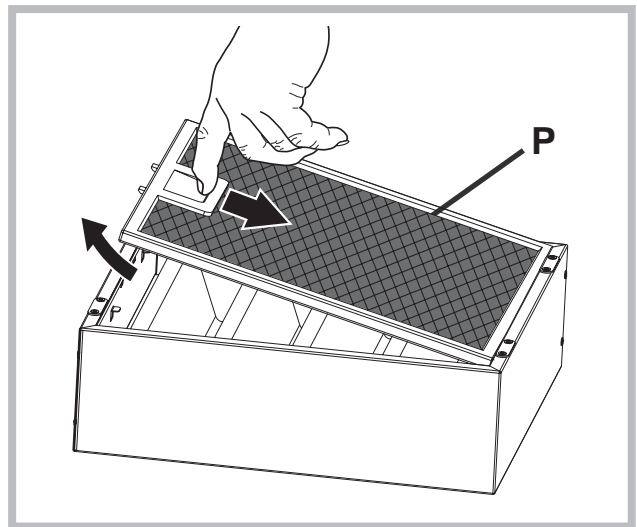

### Vervanging van de lampen:

Als het LED licht kapot is, hoort het vervangen te worden door de producent, een erkende technische dienst of een persoon met vergelijkbare kwalificaties, waardoor elke vorm van gevaar voorkomen kan worden.

## STORINGEN

Bij een storing van de afzuigkap, voer de volgende controles uit alvorens de Technische Dienst te raadplegen:

- Als de afzuigkap niet functioneert:  
Controleer of: Controleer dat:
  - er geen stroomonderbreking is.
  - er een snelheid is geselecteerd.
- Bij een laag rendement van de afzuigkap:  
Controleer of: Controleer dat:
  - de ingestelde snelheid volstaat voor de afgegeven hoeveelheid rook en dampen.
  - de keuken is voldoende geventileerd voor een correcte luchttoevoer.
  - de koolstoffilter niet is verzadigd (i.g.v. recirculatie).
- het uitvallen van de afzuigkap tijdens de normale werking heeft plaatsgevonden.  
Controleer of: Controleer dat:
  - er geen stroomonderbreking is.
  - de omnipolaire schakelaar niet is opgetreden.



**Niet meegeleverde onderdelen**

! Монтаж производится в соответствии с настоящими инструкциями профессионально квалифицированными специалистами.

**!** Использовать перчатки во время установки и техобслуживания.

С целью оптимизации энергопотребления, высокая скорость вращения двигателя сигнализируется красным светодиодом (L) и автоматически снижается до стандартной скорости в течение 5 минут работы.

- Если в течение 10 часов не меняется управление включенной кухонной вытяжкой (включено освещение и/или подсветка), то все функции автоматически отключаются и вытяжка переходит в состояние OFF (ВЫКЛ.).

- Каждый раз, когда выдается команда с клавиатуры или пульта дистанционного управления (опциональный вариант), срабатывает функция подтверждения выполнения команды звуковым сигналом “бип”.

- Если в режиме работы вытяжки наступит внезапное прекращение подачи в сеть электроэнергии, вытяжка автоматически выключается, кнопка идет в положение OFF (ВЫКЛ.). Следует потом повторно включить двигатель вручную.

Если кабель питания поврежден, в целях предупреждения опасности, он должен быть заменен изготовителем или его службой технической поддержки, или лицом с аналогичной квалификацией.

## ОТВОД ВОЗДУХА

(Для всасывающих моделей)

- ! Предусмотреть отверстие и трубу для отвода воздуха (диаметр 150 мм).
- ! Использовать трубу минимально возможной длины.
- ! Использовать трубу с наименьшим возможным числом изгибов (максимальный угол изгиба: 90°).
- ! Избегать резких изменений диаметра сечения трубы.
- ! По возможности использовать трубу с гладкой внутренней поверхностью.
- ! Труба должна быть сделана из материала, соответствующего стандартам.
- ! Не подсоединять вытяжку к трубам отвода дыма, образованного в результате сжигания (водонагреватели, камины, печи и т. д.).
- ! При отводе вытягиваемого воздуха необходимо соблюдать требования компетентных органов. Кроме того, воздух не должен выводиться через какое-либо стенное отверстие, если только оно не предусмотрено для данной цели.
- ! Оборудовать помещение вентиляционными отверстиями во избежание создания вытяжкой отрицательного давления в помещении (не должно превышать 0,04 бар); если вытяжка используется

одновременно с неэлектронными приборами (газовые, масляные, угольные печи и т. д.) возможно обратное всасывание газа, отведенного от источника тепла.

## ФИЛЬТРУЮЩАЯ ИЛИ ВСАСЫВАЮЩАЯ?

Вытяжка может быть фильтрующей или всасывающей типа. Необходимо с самого начала выбрать тип вытяжки для установки.

Для максимальной производительности советуем установить всасывающий тип вытяжки (по возможности).



### Всасывающий тип

Вытяжка очищает воздух и выбрасывает его наружу через вытяжную трубу (диаметр 150 мм).



### Фильтрующий тип

Вытяжка очищает воздух и возвращает очищенный воздух в помещение.

## ОРГАНЫ УПРАВЛЕНИЯ

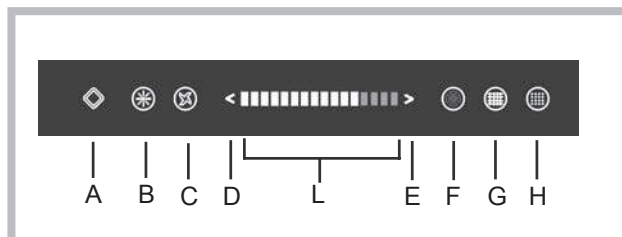

### A = Кнопка Stand-by/OFF.

Когда вытяжка выключена, это единственная кнопка с подсветкой. Нажатием кнопки активируем режим ожидания Stand-by. Если в течение 5 минут не поступит никаких команд, режим Stand-by выключается. В режиме Stand-by кнопка A горит, а кнопки B, C и F только подсвечены. Когда вытяжка включена, нажатие и удержание кнопки (> 2“) приведет к её выключению (мотора, ламп освещения и таймера, если он включен).

### Режим очистки:

Перед очисткой следует убедиться, выключена ли вытяжка (видна подсветка только кнопки A). Нажатие и удержание кнопки (> 2“) приведет к включению / выключению рабочего режима на 3 минуты: в это время вытяжка не может принимать команды (все кнопки только подсвечены).

B = Кнопка ON / OFF ламп освещения. Нажатие и удержание кнопки (> 2“) приведет к включению / выключению дополнительного освещения (только в случае определенных моделей).

C = Кнопка ON / OFF двигатель. Когда двигатель не работает, нажатие этой кнопки включит первый скоростной режим работы (подсветка зоны слайдера L). При работающем двигателе нажатием этой кнопки его выключаем.

**D = Кнопка снижения скорости вращения двигателя**  
**E = Кнопка повышения скорости вращения двигателя.**  
**L = Зона слайдер для управления скоростью вентиляции.** Нажимая и одновременно двигая пальцем в этой области можно увеличивать или уменьшать частоту вращения двигателя. Высокая скорость обозначена красным цветом.

**F = Таймер.** Чтобы включить таймер, нажмите соответствующую кнопку. Работа двигателя автоматически прекращается через 5 минут (кнопка быстро мигает). Нажатие кнопки, в то время как включен 5-минутный таймер, включает 10-минутный таймер (кнопка мигает медленно). Чтобы выключить таймер, удерживайте нажатой кнопку (> 2 “).

**G = Замена и очистка жирового фильтра (фильтров).** После 30 часов работы кнопка жирового фильтра начинает подсвечиваться. Это обозначает, что необходимо их очистить. Для сброса времени (reset), нажмите и удерживайте кнопку (> 2 “).

**H = Замена угольного фильтра (фильтров).** После 120 часов работы кнопка угольного фильтра начинает подсвечиваться. Это означает, что необходимо его очистить. Для сброса времени (reset), нажмите и удерживайте кнопку (> 2 “).

## ТЕХНИЧЕСКОЕ ОБСЛУЖИВАНИЕ

! Перед чисткой или проведением технического обслуживания отключить напряжение.

### Чистка вытяжки

**КОГДА ПРОИЗВОДИТЬ ЧИСТКУ:** чистить не реже, чем раз в 2 месяца, чтобы избежать риска возгорания.

**НАРУЖНАЯ ЧИСТКА:** использовать тряпку, смоченную в теплой воде с нейтральным моющим средством (для окрашенных вытяжек); использовать специальные средства для вытяжек из стали, меди или латуни.

**ВНУТРЕННЯЯ ЧИСТКА:** использовать тряпку (или кисточку), смоченную в денатурированном этиловом спирте.

**ЧТО НЕЛЬЗЯ ДЕЛАТЬ:** не использовать абразивные или коррозионные средства (например, металлические губки, слишком жесткие щетки, очень агрессивные моющие средства, и т. д.).

### Чистка жирославляющих фильтров

**КОГДА ПРОИЗВОДИТЬ ЧИСТКУ:** чистить не реже, чем раз в 2 месяца, чтобы избежать риска возгорания.

**КАК ВЫНУТЬ ФИЛЬТРЫ:** в месте расположения ручки протолкнуть стопор по направлению к задней части вытяжки и потянуть фильтр вверх.

**КАК ЧИСТИТЬ ФИЛЬТРЫ:** мыть нейтральным моющим средством вручную или в посудомоечной машине. В случае использования посудомоечной машины возможно обесцвечивание фильтров, которое не влияет на их функциональность.

### Замена угольного фильтра (P) (Только для фильтрующей вытяжки)

**КОГДА ПРОИЗВОДИТЬ ЗАМЕНУ:**

заменять фильтра как минимум каждые 6 месяцев.

**КАК ВЫНУТЬ ФИЛЬТР:** при использовании вытяжки фильтрующего типа необходимо производить замену угольного фильтра: протолкнуть стопор внутрь и вынуть угольный фильтр из гнезда.

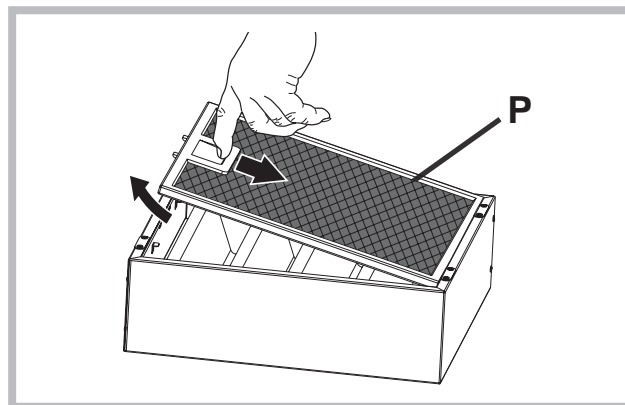

### Замена ламп

Если светодиод поврежден, во избежание любому типу угрозы, он должен быть заменен производителем, его уполномоченным техническим специалистом или лицом с аналогичными квалификациями.

## НЕИСПРАВНОСТИ В РАБОТЕ

Если какая-либо из функций вытяжки не работает, прежде чем обратиться в службу технической поддержки, выполнить следующие простые действия по проверке прибора:

- Если вытяжка не работает, убедиться в том, что:
  - нет перебоя электропитания;
  - выбрана скорость.
- Если вытяжка работает не на полную мощность: убедиться в том, что:
  - Выбранная скорость двигателя достаточна для выбрасываемого количества дыма и пара.
  - Кухня достаточно проветривается для создания тяги.
  - Угольный фильтр не изношен (для вытяжки фильтрующего типа).
- Если вытяжка выключилась во время работы: убедиться в том, что:
  - нет перебоя электропитания;
  - многополюсный выключатель не сработал.



**Компоненты, не входящие в комплект**

# Dansk

! Installationen skal udføres i overensstemmelse med instruktionerne og af en kvalificeret tekniker.

 Anvend handsker ved montering og vedligeholdelse.

For at optimisere energiforbruget reduceres den høje hastighed som signaliseres af de røde LED dioder (L) automatisk til standardhastighed efter 5 minutters arbejde.

Hvis emhætte bliver tændt (lys og/eller motor) efter 10 timer ved tilfælde af ingen dispositioner fra brugerens side, skifter emhætten til en OFF mode og alle funktioner bliver slukket.

Ved hver disposition udførte via tastatur eller fjernbetjening (valgfri) gives der lyd "beep".

Hvis under emhættens brug sker strømafbrydelse, emhætten automatisk slukkes og enhedens knap kommer i OFF position. Du skal genstarte motoren manuelt.

Hvis forsyningskablet er beskadiget, skal det udskiftes af producenten eller dennes tekniske serviceafdeling, eller af en person med lignende kvalifikationer, for at undgå enhver form for fare.

## UDLUFTNING AF LUFTEN

(til modellerne med udluftning)

- ! Lav et hul til udluftningsrøret (diameter 150mm).
- ! Anvend ikke et længere udluftningsrør end det er strengt nødvendigt.
- ! Anvend et udluftningsrør med så få bøjninger som muligt (bøjningernes må maksimalt være på 90°).
- ! Undgå bratte ændringer af udluftningsrørets diameter.
- ! Anvend et udluftningsrør med en indvendig overflade, der er så glat som muligt.
- ! Udluftningsrøret skal være fremstillet i et af materiale, der er godkendt af gældende lovgivning på området.
- ! Tilslut ikke emhætten til udluftningsrør til røg der stammer fra forbrænding (fyr, brændeovne, komfurer, osv.).
- ! Udluftningen af luften skal overholde de af myndighederne fastlagte krav. Derudover må luften ikke udluftes gennem et hulrum i muren, med mindre dette hulrum er bestemt indrettet til formålet.
- ! Sørg for at lokalet har tilstrækkelig ventilation, for at undgå at emhætten skaber undertryk i lokalet (der ikke må overstige 0,04 mbar). Hvis emhætten anvendes samtidig med ikke-elektriske apparater, (gas-, olie-, eller kulfyrede komfurer, osv.) kan der forekomme en indsugning af udstødningsgasserne fra varmekilden.

## MED FILTER ELLER UDSUGNING ?

Emhætten kan fås i to versioner, med filter eller med udsugning. Typen af emhætte skal besluttes før den monteres.

Få at opnå størst mulig effektivitet anbefales versionen

med udsugning (hvis det er muligt).



### Version med udsugning

Emhætten rensr luften og suger den udenfor gennem udsugningsrøret (diameter 150 mm).



### Version med filter

Emhætten rensr luften og blæser den rensende luft tilbage i lokalet.

## BETJENING

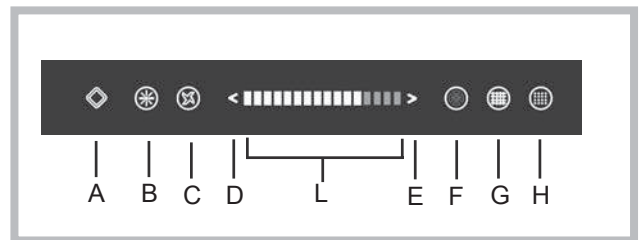

**A = Standby/OFF-tast**

Når emhætten er slukket er det den eneste tast som er baggrundsbelyst. Når tasten trykkes ind aktiveres Standby funktionen. Hvis emhætten ikke modtager nye ordrer i løbet af 5 minutter afbrydes Standby funktionen. Når emhætten er på Standby lyser tast A, og tasterne B, C og F er kun baggrundsbelyste. Når emhætten er tændt medfører et konstant tryk på tasten (> 2") at denne afbrydes (motor, lys og ur, hvis dette er tændt).

**Rengøringsfunktion:**

Inden rengøringen påbegyndes skal man sikre sig at emhætten ikke er tændt (kun tast A må være baggrundsbelyst). Tryk på den aktiverede tast (> 2") medfører tænd/ sluk for en periode af 3 minutter: I denne periode må emhætten ikke modtage nogen ordrer (alle taster er alene baggrundsbelyste).

**B = Tasten ON/OFF lys.** Et konstant tryk på tasten (> 2") medfører at supplerende belysning tændes eller slukkes (berører kun nogen modeller).

**C = Tasten motor ON/OFF.** Når motoren ikke arbejder aktiveres hastighed 1. ved tryk på tasten (Området ved glideren L er baggrundsbelyst). Når motoren arbejder medfører tryk på tasten at den afbrydes.

**D = Tasten formindske motorens arbejdshastighed**

**E = Tasten øge motorens arbejdshastighed**

**L = Glider-området for motorens arbejdshastighed.** Når fingeren føres over dette område (dvs. samtidigt let pres og bevægelse af fingeren) kan man øge eller formindske motorens arbejdshastighed. Høj arbejdshastighed signaliseres med rød farve.

**F = Ur.** For at aktivere uret er det nødvendigt at trykke på den rigtige tast. Motoren standser herefter automatisk efter 5 minutter (tasten blinker hurtigt). Tryk på tasten når 5-minutters uret er aktiveret medfører aktivering af 10-minutters uret 5-minutovy (tasten blinker langsomt). Tryk på den aktiverede tast (> 2") for at afbryde uret.



**G = filteralarm (alarmer) ved for højt fedtniveau.** Når emhætten har arbejdet i 30 timer signaleres nødvendigheden af at rengøre fedtfilterene ved baggrundsbelystning af denne tast. For at nulstille timerne (reset), trykkes på den aktiverede tast (> 2").

**H = filteralarm (alarmer) for kul.** Når emhætten har arbejdet i 120 timer signaleres nødvendigheden af at rense kulfilterene (kun installeret i emhætter med mulighed for filtrering) ved baggrundsbelystning af denne tast. For at nulstille timerne (reset), trykkes på den aktiverede tast (> 2").

## VEDLIGEHOLDELSE

! Sørg for at tage slukke for emhætten før den rengøres eller vedligeholdes.

### Rengøring af emhætten

**HVORNÅR SKAL DEN RENGØRES:** rengør mindst hver anden måned for at undgå brandfare.

**UDVENDIG RENGØRING:** anvend en fugtig klud opvredet i lunkent vand med et neutralt rengøringsmiddel (til lakerede emhætter). Anvend specialprodukter til emhætter i stål, kobber eller messing.

**INDVENDIG RENGØRING:** anvend en klud (eller en pensel) dyppet i husholdningssprit.

**GØR IKKE FØLGENDE:** anvend ikke slibende eller ætsende produkter (f.eks. ståluldsklude, for hårde børster, meget aggressive rengøringsmidler, osv.).

### Rengøring af fedtfilteret

**HVORNÅR SKAL DET RENGØRES:** rengør mindst hver anden måned for at undgå brandfare.

**SÅDAN TAGES FILTRENE UD:** tryk fastgøringmekanismen der sidder ud for håndtaget bagud, og træk samtidig filteret nedad.

**SÅDAN RENGØRES FILTRENE:** vask med et neutralt rengøringsmiddel i hånden eller i opvaskemaskine. En eventuel affarvning af filtrene hvis de vaskes i opvaskemaskinen, påvirker ikke på nogen måde deres funktion.

### Udskiftning af kulfilteret (P)

(Kun for emhætten med filter)

**HVORNÅR SKAL DET UDSKIFTES:** udskift mindst hver 6. måned.

**SÅDAN TAGES FILTRET AF:** ved anvendelse af filterversionen af apparatet, vil det være nødvendigt at udskifte kulfilteret. Skub stopperen indad og fjern kulfilteret fra dets plads.

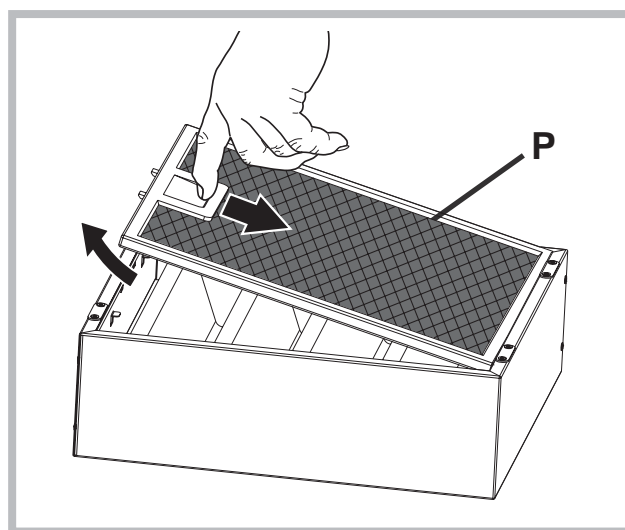

### Udskiftning af pærerne

Hvis LED lys ødelagt, skal den skiftes via producenten, autoriseret forhandleren eller person med lignende kvalifikationer for at undgå alle mulige fare.

### DRIFTSFEJL

Hvis det virker, som om emhætten ikke fungerer, skal de følgende simple eftersyn udføres, før der ringes til kundeservice:

- Hvis emhætten ikke virker:  
Kontrollér at:
  - der ikke er strømafbrydelse.
  - der er blevet valgt en hastighed.
- Hvis emhætten har en dårlig ydelse:  
Kontrollér at:
  - Den valgte hastighed er tilstrækkelig til den afgivne mængde røg og damp.
  - Køkkenet er tilstrækkeligt ventileret til at der kan ske en korrekt luftudsugning.
  - Kulfilteret ikke er opbrugt (emhætteversionen med filter).
- Hvis emhætten slukker under normal drift:  
Kontrollér at:
  - der ikke er strømafbrydelse.
  - fejlstrømsanlægget ikke er slået fra.



Komponenter der ikke leveres sammen med produktet.

# Suomi

! Asennus tulee suorittaa näiden ohjeiden mukaisesti pätevän henkilöstön avulla.

**!** Käytä suojakäsineitä asennus- ja huoltotöiden aikana.

Energiankulutuksen optimalisoimiseksi, korkea nopeus, joka näkyy punaisilla LED (L) diodeilla, vähenee automaattisesti 5 minuutin työajan kuluttua - Jos liesituuletin jätetään päälle (valaisin ja/tai tuuletin), eikä sitä säädetä 10 käyttötunnin aikana, niin laite asetetaan tämän ajan kuluttua automaattisesti OFF-tilaan, ja kaikki toiminnot suljetaan.

- Joka kerta kun valitaan tietty toiminto, joko ohjauspaneelin tai kaukosäätimen (lisävarusteena) avulla, kuuluu "beep" -äänimerkki.
- Jos liesituulettimen käytön aikana sattuu sähkökatkos, tuuletin menee automaattisesti pois päältä, ja sen näppäin menee OFF-asentoon. Tämän sattuessa tulee laite kytkeä manuaalisesti päälle.

Jos virtajohto on vaurioitunut, se täytyy korvata. Jotta kaikilta riskeiltä vältytään, korvauksen saa tehdä vain valmistaja tai tämän tekninen tuki tai joku samanlaisen pätevyyden omaava henkilö.

## ILMANPOISTO

(Imuversiot)

- ! Valmistelevä aukko ja ilmanpoistoputki (halkaisija 150 mm).
- ! Käytä mahdollisimman lyhyttä putkea.
- ! Käytä mahdollisimman suoraa putkea (mutkan maksimikulma: 90°).
- ! Vältä leikkaamasta putkea.
- ! Käytä putkea, jonka sisäpinta on mahdollisimman tasainen.
- ! Putken valmistusmateriaalin on oltava normien mukainen.
- ! Älä liitä liesituulettimeen poistoputkea, jotka on tarkoitettu palamisesta aiheutuvan savun poistoon (lämmittimet, takat, uunit jne.).
- ! Ilmanpoistossa on noudatettava toimivaltaisten viranomaisten määräyksiä. Ilmaa ei saa poistaa seinässä sijaitsevan kanavan kautta, ellei kyseinen kanava ole tarkoitettu nimenomaan siihen tarkoitukseen.
- ! Varusta tila ilma-aukoilla, ettei liesituuletin luo huoneeseen negatiivista painetta (joka ei saa ylittää 0,04 mbaria). Jos liesituuletinta käytetään väliaikaisesti muissa kuin sähkölaitteissa (kaasu-, öljy- ja hiillämmittimet jne.), saattaa se aiheuttaa poistokaasun kierron lämmönlähteestä.

## SUODATIN- VAI IMUVERSIO?

Liesituuletin on saatavilla sekä suodatin- että imuversiona. Päätä heti alussa, kumman version haluat asentaa.

Tehon maksimoimiseksi suosittelemme asentamaan

imuversion (jos se on mahdollista).



### Imuversio

Liesituuletin puhdistaa ilman ja ohjaa sen poistoletkun (halkaisija 150 mm) kautta ulos.



### Suodatinversio

Liesituuletin puhdistaa ilman ja puhaltaa puhtaan ilman takaisin huoneeseen.

## OHJAIMET

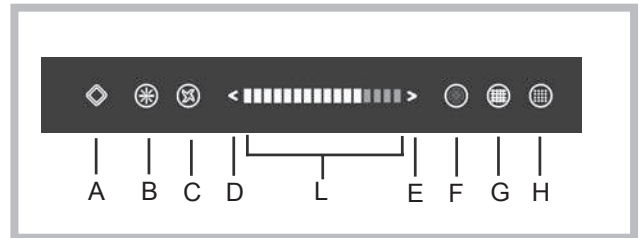

A = Stand-by/OFF -näppäin.

Liesituulettimen ollessa pois päältä, tämä on ainoa näppäin, joka on valaistettu. Näppäimen painaminen käynnistää Stand-by -tilan. Jos liesituuletin ei saa seuraavia komentoja 5 minuutin kuluessa, Stand-by -tila sammuu itsellään. Stand-by -tilassa A-näppäin palaa, ja näppäimet B, C ja F näkyvät ainoastaan korostettuina.

Liesituulettimen ollessa päällä, näppäimen pohjassa pitäminen (> 2") aiheuttaa sen sammumisen (moottori, valot ja Kello, näiden ollessa päällä).

Puhdistamisen Tila:

Ennen puhdistamisen aloittamista tulee varmistaa, ettei tuuletin ole päällä (vain A-näppäin näkyy korostettuna).

Näppäimen pohjassa pitäminen (> 2") aiheuttaa toimintatilan käynnistämisen/sammumisen 3 minuutin ajaksi: tässä ajassa tuuletin ei voi vastaanottaa komentoja (kaikki näppäimet näkyvät vain korostettuina).

B = Valojen ON/OFF -näppäin. Näppäimen pohjassa pitäminen (> 2") aiheuttaa lisävalojen käynnistämisen/sammumisen (koskee vain tiettyjä malleja).

C = Puhallinmoottorin ON/OFF -näppäin. Moottorin ollessa pois päältä, tämän näppäimen painaminen aiheuttaa sen käynnistämisen ensimmäisellä nopeudella (L slider alueen valaistus). Moottorin ollessa päällä, näppäimen painaminen aiheuttaa sen sammumisen.

D = Näppäin puhallinmoottorin nopeuden alentamiseen

E = Näppäin puhallinmoottorin nopeuden lisäämiseen

L = Slider alue moottorin nopeudelle. Sormella liu'uttaminen tällä alueella (ts. painaminen ja yhtäaikainen sormella liu'uttaminen) mahdollistaa moottorin nopeuden lisäämistä tai vähentämistä. Korkea työnopeus näkyy punaisella värillä.

F = Kello. Voit käynnistää Kellon painamalla asianmukaista näppäintä. Moottori sammuu automaattisesti 5 minuutin kuluessa (näppäin välkkyä

nopeasti). Näppäimen painaminen, 5-minuuttisen Kellon ollessa aktivoitu, aiheuttaa 10-minuuttisen Kellon käynnistämisen (näppäin välkkyi hitaasti). Voit sammuttaa Kellon painamalla ja pitämällä näppäintä pohjassa (> 2").

**G = Rasvasuodattimen (suodattimien) hälytys.** Liesituulettimen 30:n työtunnin kuluttua, tämän näppäimen valon syttyessä laite ilmoittaa rasvasuodattimien puhdistamisen tarpeesta. Voit nollata (reset) tunnit painamalla ja pitämällä näppäintä pohjassa (> 2").

**H = Hiilisuodattimen (suodattimien) hälytys.** Liesituulettimen 120:n työtunnin kuluttua, tämän näppäimen valon syttyessä laite ilmoittaa hiilisuodattimien (asennettu vain suodatustoiminnon omaavissa tuulettimissa) puhdistamisen tarpeesta. Voit nollata (reset) tunnit painamalla ja pitämällä näppäintä pohjassa (> 2").

## HUOLTO

! Ennen puhdistus- tai huoltotöitä poista jännite.

### Liesituulettimen puhdistus

**KOSKA PUHDISTAA:** puhdista vähintään kahden kuukauden välein tulipalovaaran ehkäisemiseksi.  
**ULKO-OSAN PUHDISTUS:** käytä haalealla vedellä ja miedolla pesuaineella (maalatut liesituulettimet) kostutettua rättiä. Teräs-, kupari- ja messinkiliesituulettinten puhdistamiseen käytä niille tarkoitettuja erikoistuotteita.

**SISÄ-OSAN PUHDISTUS:** käytä denaturoidulla etyylialkoholilla kostutettua rättiä (tai sivellintä).

**ÄLÄ:** käytä hankaavia ja syövyttäviä tuotteita (esimerkiksi metallisieniä, kovia harjoja, voimakkaita pesuaineita jne.)

### Rasvasuodatinten puhdistus

**KOSKA PUHDISTAA:** puhdista vähintään kahden kuukauden välein tulipalovaaran ehkäisemiseksi.  
**IRROTA SUODATTIMET SEURAAVASTI:** paina salpaa kahvasuuntaisesti taaksepäin ja vedä suodatin pois alakautta.

**SUODATINTEN PUHDISTUS:** puhdista käsin tai astianpesukoneessa miedolla pesuaineella. Jos peset suodattimen astianpesukoneessa, se saattaa haalistua, mikä ei mitenkään vaikuta sen toimintaan.

### Hiilisuodattimen (P) vaihtaminen

(Vain suodatinversiot)

**KOSKA VAIHTAA:** vähintään kuuden kuukauden välein.

**IRROTTAMINEN:** jos käytät laitteen suodatinversiota, hiilisuodatin on vaihdettava.

Suodattimen irrottaminen: työnnä kiinnitintä sisään ja poista hiilisuodatin paikoiltaan.

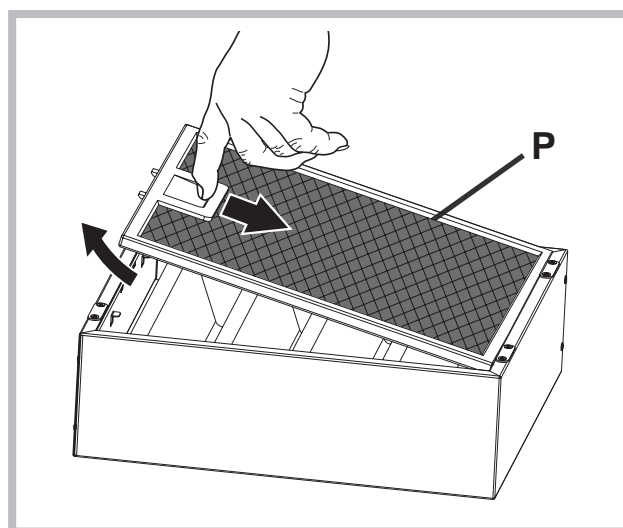

### Lamppujen vaihtaminen

Jos LED-valo on vaurioitunut, tulisi valmistajan, valtuutetun huoltomiehen tai vastaavan pätevyyden omaavan henkilön vaihtaa valo. Tämä ehkäisee kaikenlaisten vaarojen aiheutumista.

### TOIMINTAVIAT

Jos liesituuletin ei tunnu toimivan, tarkista seuraavat seikat ennen kuin soitat huoltopalveluun:

- Jos liesituuletin ei toimi:  
Tarkista, että:
  - sähkönsyöttö ei ole katkennut.
  - jokin nopeus on valittuna.
- Jos liesituuletin vetää huonosti:  
Tarkista, että:
  - valittu moottorin nopeus on riittävä tilassa olevan savun ja höyryn imemiseen.
  - keittiön ilmankierto on riittävä, jotta liesituuletin saa tarpeeksi ilmaa.
  - hiilisuodatin ei ole kulunut (suodatinversio).
- Jos liesituuletin sammuu normaalin käytön aikana:  
Tarkista, että:
  - sähkönsyöttö ei ole katkennut.
  - että moninapainen katkaisinlaite ei ole lauennut.



Varusteet, jotka eivät tule tuotteen mukana



# Svenska

! Installationen ska ske enligt dessa anvisningar och av behörig personal.

 Använd handskar vid åtgärder för installation och underhåll.

För att optimera strömförbrukning, hög hastighet som signaleras av de röda lysdioderna (L) reduceras automatiskt till standardhastigheten efter 5 minuters användning.

- Om fläkten lämnas igångsatt (ljuset och /eller motorn), kommer den efter 10 timmar automatiskt ställas om till inställningen OFF om inte användaren programmerar eller använder den, den kommer då att stängas av och alla dess funktioner kommer att avbrytas.

- Varje gång man programmerar varan med hjälp av tangentbordet eller fjärrkontrollen kommer den att ge ifrån sig en ljudsignal : „beep”.

- Om eltilförseln under fläktens arbete avbryts stängs den automatiskt av och den ställs automatiskt om till OFF. Sedan måste den sättas igång manuellt.

Om matarkabeln är skadad ska den ersättas av tillverkaren eller av tillverkarens serviceverkstad, eller av en person med liknande behörighet, i syfte att undvika alla typer av risker.

## LUFTUTLOPP

(För de insugande versionerna)

- ! Förbered hålet och ledningen för ett luftutlopp (diameter 150mm).
- ! Använd en ledning som är så kort som möjligt.
- ! Använd en ledning som har så få böjningar som möjligt (maximal vinkel på böjningen: 90°).
- ! Undvik drastiska förändringar vad det gäller skärning av ledningen.
- ! Använd en ledning som är så slät som möjligt invändigt.
- ! Det material som ledningen är gjord av måste vara godkänt och följa de gällande normerna.
- ! Koppla inte spiskåpan till utloppsledningar som används för att leda bort rök som genereras vid förbränning (värmepannor, öppen spis, kaminer, etc.).
- ! För utsläpp av den luft som ska föras ut följ de behöriga myndigheternas föreskrifter. Därtill får luften som ska föras ut inte ledas ut genom ett hål i väggen ifall hålet i fråga inte är avsett just för detta ändamål.
- ! Utrusta lokalen med luftintag för att undvika att spiskåpan skapar ett negativt tryck i rummet (som inte får överstiga 0,04 mbar). Ifall spiskåpan används samtidigt med andra apparater som inte är elektriska (gasdrivna, oljedrivna eller koleldade kaminer och så vidare) kan det skapas ett baksug av de avgaser som släpps ut från värmekällan.

## FILTRERANDE ELLER INSUGANDE ?

Spiskåpan finns tillgänglig i insugande version eller i filtrerande version. Bestäm er redan från början för installationstypen.

För att öka effektiviteten rekommenderar vi er att installera spiskåpan i den insugande versionen (om detta är möjligt).



### Insugande version

Spiskåpan renar luften och släpper sedan ut den utomhus med hjälp av en utloppsledning (diameter 150 mm).



### Filtrerande version

Spiskåpan renar luften och släpper återigen ut den rena luften i rummet.

## KOMMANDON

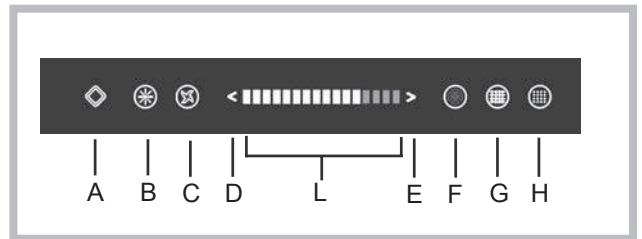

A = Stand-by knappen / OFF.

När fläkten är avstängd, är den här knappen den enda knappen som är upplyst. Genom att trycka på knappen aktiveras stand-by läget. Om fläkten inte får efterföljande kommandon inom 5 minuter, kommer stand-by läget att stängas av. I standby-läget, lyser A-knappen, och B, C och F är endast upplysta. När fläkten är påslagen, och knappen hålls ned (> 2") stoppar den (motor, belysning och Klocka, om den är aktiverad).

Rengöringsläge:

Innan rengöring, kontrollera att fläkten inte är igång (endast A-knappen bör vara upplyst). Genom att hålla knappen intryckt (> 2") slås på / av driftläge under en period på 3 minuter: under denna tid kan fläkten inte kan ta emot några kommandon (alla knappar är endast upplysta).

B = ON/OFF knappen för belysningen. Genom att hålla ned knappen (> 2") slår du av/på extra belysning (gäller endast vissa modeller).

C = ON/OFF knappen för motorn. När motorn inte är igång, leder en aktivering av den här knappen till att den stängs av med den första hastigheten av arbete (upplysning av området slider L). När motorn är igång, och den här knappen trycks ned leder det till att den stängs av.

D = Knapp för minskning av motor arbetets hastighet

E = Knapp för ökning av motor arbetets hastighet

L = Området slider för motorns hastighet. Förflytta fingret inom detta område (dvs. på samma gång trycka

och dra med fingret) tillåter att öka eller minska motorns hastighet. Hög hastighet är markerad med rött.

**F = Klocka.** För att sätta igång Klockan, bör man trycka på en lämplig knapp. Motorns arbete stängs automatiskt av efter 5 minuter (knappen blinkar snabbt). Genom att trycka på knappen medan 5-minuters Klockan är aktiverad, innebär en igångsättning av 10-minuters Klockan (knappen blinkar långsamt). För att stänga av klockan, håll ner den intryckta knappen (> 2").

**G = Filter larm (fler filter) fettfilter.** Efter 30 timmars arbete av fläkten, måste fettfiltren rengöras vilket indikeras genom belysning av den här knappen. För att nollställa tiden (reset), håll ner den intryckta knappen (> 2").

**H = Filter larm (fler filter) kolfilter.** Efter 120 timmars arbete av fläkten, måste kolfiltren (installerade endast i fläktar med filtreringsalternativ) rengöras vilket indikeras genom belysning av den här knappen. För att nollställa tiden (reset), håll ner den intryckta knappen (> 2").

## UNDERHÅLL

! Ta bort spänningen innan du ska göra rent eller utföra underhållsåtgärder.

### Rengöring av spiskåpan

**NÄR SKA DEN GÖRAS REN:** rengör åtminstone en gång varannan månad för att undvika brandrisk.

**UTVÄNDIG RENGÖRING:** använd en trasa som har fuktats med ljummet vatten och mildt rengöringsmedel (för lackerade spiskåpor); använd specifika produkter som är till för spiskåpor i stål, koppar eller mässing.

**INVÄNDIG RENGÖRING:** använd en trasa (eller en pensel) som har dränkts med t-sprit.

**VAD MAN INTE SKA GÖRA:** använd inte etsande eller frätande produkter (t.ex. metallsvampar, för hårda borstar, väldigt aggressiva rengöringsmedel, etc.)

### Rengöring av fettfilter

**NÄR SKA DE RENGÖRAS:** rengör åtminstone en gång varannan månad för att undvika brandrisk.

**HUR KAN MAN TA BORT FILTREN:** tryck spärren bakåt i anslutning till handtaget och dra filtret nedåt.

**HUR SKA MAN RENGÖRA FILTREN:** tvätta för hand eller i diskmaskin med mildt rengöringsmedel. Vid tvätt i diskmaskin kan en eventuell blekning ske som inte påverkar filtrens funktion på något sätt.

### Byte av kolfiltret (P)

(Endast för filtrerande spiskåpa)

**NÄR SKA DEN BYTAS UT:** byt ut åtminstone en gång i halvåret.

**FÖR ATT TA BORT DEN:** vid användning av apparaten i den filtrerande versionen kommer det att vara nödvändigt att byta ut kolfiltret.

Tryck spärren inåt och ta loss kolfiltret.

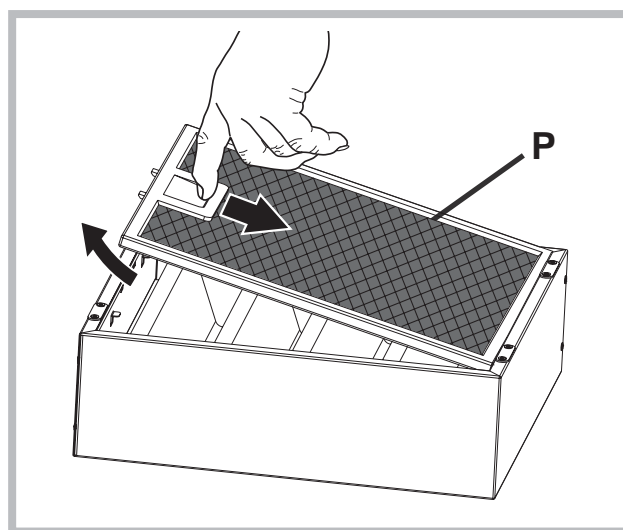

### Byte av lamporna

Om LED-belysningen är trasig ska den bytas ut av producenten, en auktoriserad serviceentreprenör eller en annan person med liknande behörigheter, vilket minskar risken för att problem uppstår.

## DRIFTFEL

Om det verkar som att någonting inte fungerar utför följande enkla kontroller innan du ringer vår Kundtjänst:

- Om spiskåpan inte fungerar:

Kontrollera att:

- det inte är strömavbrott.
- en hastighet har valts.

- Om spiskåpan har låg kapacitet:

Kontrollera att:

- Den hastighet som har valts för motorn är tillräcklig för den mängd rök och ånga som släpps ut.
- Köket är tillräckligt ventilerat för att tillåta luftintag.
- Kolfiltret inte är utslitet (spiskåpa i filtrerande version).

- Om spiskåpan har stängts av under normal drift:

Kontrollera att:

- det inte är strömavbrott.
- den allpoliga brytaren inte är utlöst.



Komponenter som inte tillhör produktens standardutrustning.

# Ελληνικά

! Η εγκατάσταση διενεργείται σύμφωνα με τις οδηγίες αυτές και από προσωπικό επαγγελματικά ειδικευμένο.

**!** Χρησιμοποιείτε γάντια στις εργασίες εγκατάστασης και συντήρησης.

Για να βελτιστοποιήσετε την κατανάλωση της ενέργειας, η υψηλή ταχύτητα σηματοδοτείται με κόκκινες διόδους LED (L) είναι αυτόματα χαμηλωμένη στην κανονική ταχύτητα μετά το πέρασμα των 5 λεπτών εργασίας.

Αν ο απορροφητήρας κουζίνας παραμένει αναμμένος (λάμπες και/ή κινητήρας) και ο χρήστης δεν το χρησιμοποιεί, τότε μετά από 10 ώρες σβήνει αυτομάτως και παραμένει στον τρόπο λειτουργίας «OFF», ενώ όλες οι λειτουργίες ρου σβήνουν.

- Κάθε φορά όταν ενεργοποιείτε οποιοδήποτε τρόπο λειτουργίας χρησιμοποιώντας το πληκτρολόγιο ή το τηλεχειρισμό (κατ' επιλογήν), ο βομβητής εκπέμπει το ακουστικό σήμα «μπιπ».

- Αν κατά λειτουργία του απορροφητήρα γίνεται διακοπή παροχής ηλεκτρικής ενέργειας, ο απορροφητήρας κουζίνας σβήνει αυτομάτως ενώ το πλήκτρο αλλάζει τη θέση του προς «OFF». Τότε πρέπει πάλι να ενεργοποιήσετε τον κινητήρα με το χέρι.

Εάν το καλώδιο τροφοδοσίας έχει υποστεί φθορά, πρέπει να αντικατασταθεί από τον κατασκευαστή ή από το κέντρο τεχνικής εξυπηρέτησής του ή σε κάθε περίπτωση από ειδικευμένο προσωπικό ώστε να αποφευχθεί κάθε πιθανός κίνδυνος.

## ΕΚΚΕΝΩΣΗ ΤΟΥ ΑΕΡΑ

(Για τις εκδόσεις απορρόφησης)

! Προετοιμάστε την οπή και τον αγωγό εκκένωσης του αέρα (διάμετρος 150mm).

! Χρησιμοποιήστε έναν αγωγό του ελάχιστου αναγκαίου μήκους.

! Χρησιμοποιήστε έναν αγωγό με τον ελάχιστο δυνατό αριθμό γωνιών (μέγιστη γωνία της καμπύλης: 90°).

! Αποφεύγετε δραστικές αλλαγές διατομής του αγωγού.

! Χρησιμοποιήστε έναν αγωγό με το εσωτερικό κατά το δυνατόν πιο λείο.

! Το υλικό του αγωγού πρέπει να είναι εγκεκριμένο ως προς τις προδιαγραφές.

! Μη συνδέετε τον απορροφητήρα σε αγωγούς εκκένωσης των καπνών, προϊόντων καύσης (λέβητες, τζάκια, θερμάστρες, κλπ.).

! Για την εκκένωση του αέρα προς απομάκρυνση να τηρείτε τις υποδείξεις των αρμόδιων αρχών.

Ακόμη, ο προς εκκένωση αέρας δεν πρέπει να αποβάλλεται μέσω μιας κοιλότητας του τοίχου εκτός κι αν αυτή η κοιλότητα προορίζεται για το σκοπό αυτό.

! Εξοπλίστε το χώρο με υποδοχές αέρα για να μη δημιουργήσει ο απορροφητήρας μια αρνητική πίεση στο δωμάτιο (που δεν πρέπει να ξεπερνάει τα 0,04 mbar). Πράγματι, αν ο απορροφητήρας χρησιμοποιηθεί ταυτόχρονα με συσκευές μη ηλεκτρικές (θερμάστρες αερίου, λαδιού, άνθρακα,

κλπ.) μπορεί να αναρροφηθούν καυσαέρια από την πηγή θερμότητας.

## ΦΙΛΤΡΑΡΙΣΜΑΤΟΣ Ή ΑΠΟΡΡΟΦΗΣΗΣ;

Ο απορροφητήρας μπορεί να είναι τύπου απορρόφησης ή τύπου φιλτραρίσματος. Αποφασίστε εξ αρχής τον τύπο εγκατάστασης. Για καλύτερη απόδοση, προτείνουμε την εγκατάσταση του απορροφητήρα σε έκδοση απορρόφησης (αν είναι δυνατόν).



### Έκδοση απορρόφησης

Ο απορροφητήρας καθαρίζει τον αέρα και τον αποβάλλει προς τα έξω μέσω ενός αγωγού εκκένωσης (διαμέτρου 150 mm).



### Έκδοση φιλτραρίσματος

Ο απορροφητήρας καθαρίζει τον αέρα και τον επανεισάγει καθαρό στο δωμάτιο.

## ΧΕΙΡΙΣΤΗΡΙΑ

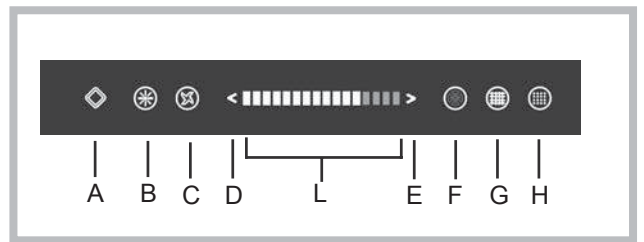

**A = Κουμπί Stand-by/OFF.** Όταν ο απορροφητήρας είναι απενεργοποιημένος, αυτό το κουμπί είναι το μόνο που βρίσκεται αναμμένο. Το πάτημα του κουμπιού προκαλεί την ενεργοποίηση της λειτουργίας Stand-by. Όταν ο απορροφητήρας δε λάβει τις επόμενες εντολές μέσα σε 5 λεπτά, η λειτουργία Stand-by θα απενεργοποιηθεί. Στη λειτουργία Stand-by το κουμπί A φωτίζει, ενώ τα κουμπιά B, C και F είναι μόνο φωτιζόμενα. Όταν ο απορροφητήρας είναι ενεργοποιημένος, το κράτημα πατημένου του κουμπιού (> 2") προκαλεί την απενεργοποίησή του (κινητήρας, φώτα και Ρολόι όταν είναι ενεργοποιημένος).

**Λειτουργία καθαρισμού:**

Πριν την έναρξη του καθαρισμού πρέπει να σιγουρευτείτε, πως ο απορροφητήρας είναι ενεργοποιημένος (πρέπει να είναι φωτισμένο μόνο το κουμπί A). Το κράτημα αναμμένου του κουμπιού (> 2") προκαλεί ενεργοποίηση/ απενεργοποίηση της λειτουργίας της εργασίας για την περίοδο 3 λεπτών: σε αυτό το διάστημα ο απορροφητήρας δεν μπορεί να λαμβάνει καμιά εντολή (όλα τα κουμπιά είναι μόνο φωτισμένα).

**B = Κουμπί ON/OFF φώτων.** Το κράτημα πατημένου του κουμπιού (> 2") προκαλεί ενεργοποίηση/ απενεργοποίηση πρόσθετου φωτισμού (αφορά μόνο μερικά μοντέλα).

**C = Κουμπί ON/OFF κινητήρα.** Όταν ο κινητήρας δεν εργάζεται, το πάτημα αυτού του κουμπιού προκαλεί την ενεργοποίησή του με την πρώτη ταχύτητα εργασίας (φωτισμός της περιοχής slider L). Όταν ο κινητήρας

εργάζεται, το πάτημα αυτού του κουμπιού προκαλεί την απενεργοποίησή του.

**D = Το κουμπί ελαχιστοποιεί την ταχύτητα της εργασίας του κινητήρα.**

**E = Το κουμπί αυξάνει την ταχύτητα της εργασίας του κινητήρα.**

**L = Strefa slider για την ταχύτητα του κινητήρα.** Μετακίνηση με το δάχτυλο σε αυτή την περιοχή (δηλ. πάτημα και συγχρόνως μετακίνηση του δαχτύλου) επιτρέπει την αύξηση ή την μείωση της ταχύτητας της εργασίας του κινητήρα rozważa. Η υψηλή ταχύτητα σημειώνεται με το χρώμα κόκκινο.

**F = Ρολόι.** Για να ενεργοποιήσετε το Ρολόι, πρέπει να πατήσετε το κατάλληλο κουμπί. Η εργασία του κινητήρα θα σταματήσει αυτόματα Praca μετά το πέρασμα 5 λεπτών (το κουμπί αναβοσβήνει γρήγορα). Το πάτημα του κουμπιού, όταν το Ρολόι 5-λεπτών είναι ενεργοποιημένο, προκαλεί την ενεργοποίηση του ρολογιού 10-λεπτού (το κουμπί αναβοσβήνει αργά). Για να απενεργοποιήσετε το ρολόι, κρατήστε πατημένο το κουμπί (> 2").

**G = Συναγερμός φίλτρου (φίλτρων) κατά των λιπών.** Μετά από 30 ώρες της εργασίας του απορροφητήρα, η απαίτηση του καθαρισμού των φίλτρων κατά των λιπών σηματοδοτείται με τον φωτισμό αυτού του κουμπιού. Για να μηδενίσετε τις ώρες (reset), κρατήστε πατημένο το κουμπί (> 2").

**H = Συναγερμός φίλτρου (φίλτρων) άνθρακα.** Μετά από 120 ώρες εργασίας του απορροφητήρα, απαίτηση του καθαρισμού των φίλτρων άνθρακα (συναρμολογούμενων μόνο στους απορροφητήρες με την επιλογή φιλτραρίσματος) σηματοδοτείται με το φωτισμό αυτού του κουμπιού. Για να μηδενίσετε τις ώρες (reset), κρατήστε πατημένο το κουμπί (> 2").

## ΣΥΝΤΗΡΗΣΗ

! Πριν καθαρίσετε ή κάνετε συντήρηση διακόψτε το ηλεκτρικό.

### Καθαριότητα του απορροφητήρα

**ΠΟΤΕ ΚΑΘΑΡΙΖΕΤΑΙ:** τον καθαρίζετε τουλάχιστον κάθε 2 μήνες για να αποσοβηθούν κίνδυνοι πυρκαγιάς.

**ΕΞΩΤΕΡΙΚΟΣ ΚΑΘΑΡΙΣΜΟΣ:** χρησιμοποιήστε ένα πανί βρεγμένο με χλιαρό νερό και ουδέτερο απορρυπαντικό (για τους βερνικωμένους απορροφητήρες). Χρησιμοποιήστε προϊόντα ειδικά για απορροφητήρες από ασάλι, χαλκό ή μπρούντζο.  
**ΕΣΩΤΕΡΙΚΟΣ ΚΑΘΑΡΙΣΜΟΣ:** χρησιμοποιήστε ένα πανί (ή ένα πινέλο) εμποτισμένο σε αιθυλική αλκοόλη μετουσιωμένη.

**ΤΙ ΔΕΝ ΠΡΕΠΕΙ ΝΑ ΚΑΝΕΤΕ:** μη χρησιμοποιήσετε προϊόντα διαβρωτικά ή αποξυστικά (για παράδειγμα μεταλλικά σφουγγαράκια, βούρτσες πολύ σκληρές, απορρυπαντικά πολύ βίαια, κλπ.)

### Καθαρισμός των φίλτρων συγκράτησης λίπους

**ΠΟΤΕ ΚΑΘΑΡΙΖΕΤΑΙ:** το καθαρίζετε τουλάχιστον κάθε 2 μήνες για να αποσοβηθούν κίνδυνοι πυρκαγιάς.

**ΠΩΣ ΑΦΑΙΡΟΥΝΤΑΙ ΤΑ ΦΙΛΤΡΑ:** απέναντι από τη λαβή στρώστε το στοπ προς τα πίσω και τραβήξτε το φίλτρο προς τα κάτω.

**ΠΩΣ ΚΑΘΑΡΙΖΟΝΤΑΙ ΤΑ ΦΙΛΤΡΑ:** πλύνετε με

ουδέτερο απορρυπαντικό στο χέρι ή σε πλυντήριο πιάτων. Στην περίπτωση πλύσης σε πλυντήριο πιάτων, ένας ενδεχόμενος αποχρωματισμός δεν διακυβεύει με κανένα τρόπο τη λειτουργικότητα των φίλτρων.

### Αντικατάσταση του φίλτρου άνθρακα (P)

(Μόνο για τον απορροφητήρα φιλτραρίσματος)

**ΠΟΤΕ ΑΝΤΙΚΑΘΙΣΤΑΤΑΙ:** αντικαθίσταται τουλάχιστον κάθε 6 μήνες.

**ΠΩΣ ΤΟ ΑΦΑΙΡΕΙΤΕ:** στην περίπτωση χρήσης της συσκευής σε έκδοση φιλτραρίσματος, θα χρειαστεί να αντικαταστήσετε το φίλτρο άνθρακα.

θήστε τον αναστολέα προς το εσωτερικό και αφαιρέστε το φίλτρο άνθρακα από τις σχετικές έδρες.

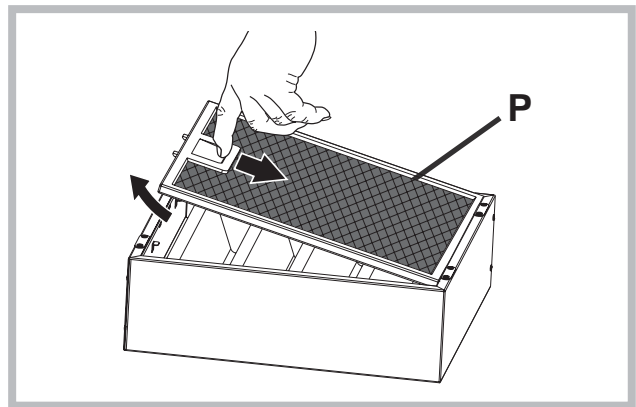

### Αντικατάσταση των λαμπτήρων

Όταν οι λαμπτήρες LED είναι χαλασμένοι, πρέπει να υποστούν αντικατάσταση από τον κατασκευαστή, το εξουσιοδοτημένο τεχνικό σέρβις ή το πρόσωπο με παράλληλα προσόντα. Έτσι αποφεύγετε από κάθε είδους κίνδυνο.

## ΑΝΩΜΑΛΙΕΣ ΛΕΙΤΟΥΡΓΙΑΣ

Αν κάτι δεν λειτουργήσει, πριν καλέσετε την Υπηρεσία Τεχνικής Υποστήριξης διενεργήστε τους ακόλουθους απλούς ελέγχους:

• Αν ο απορροφητήρας δεν λειτουργεί:

Βεβαιωθείτε αν:

- υπάρχει διακοπή ηλεκτρικού.
- έχει επιλεγεί μια ταχύτητα.

• Αν ο απορροφητήρας έχει μειωμένη απόδοση:

Βεβαιωθείτε αν:

- Η ταχύτητα κινητήρα επαρκεί για την ποσότητα καπνού και ατμών που ελευθερώνεται.
- Η κουζίνα αερίζεται επαρκώς για να επιτρέπει μια υποδοχή αέρα.
- Το φίλτρο άνθρακα έχει εξαντληθεί (απορροφητήρας σε έκδοση φιλτραρίσματος).
- Αν ο απορροφητήρας έσβησε στη διάρκεια της κανονικής λειτουργίας:

Βεβαιωθείτε αν:

- υπάρχει διακοπή ηλεκτρικού.
- η πολυπολική διάταξη διακοπής έχει ενεργοποιηθεί.



**Εξαρτήματα που δεν παρέχονται με το προϊόν**



# Română

! Instalarea se va face conform prezentelor instrucțiuni, numai de persoane calificate.

**!** Utilizați mănuși pe parcursul operațiunilor de instalare și întreținere.

Pentru a optimiza consumul de energie, viteza mare indicată de LED-ul roșu (L) este redusă automat la viteza standard după 5 minute de funcționare.

- Dacă hota rămâne conectată (lumina sau motorul), după 10 ore fără dispoziției din partea utilizatorului, trece automat în poziția OFF, iar toate funcțiile sunt dezactivate.

- De fiecare dată când se dă dispoziției cu ajutorul claviaturii sau a telecomandei (opțional), buzzerul emite semnalul sonor „beep”.

- Dacă în timpul funcționării hotei se întrerupe curentul, hota se deconectează automat iar butonul ei trece în poziția OFF. Prin urmare, motorul trebuie repornit în mod manual.

Dacă cablul de alimentare s-a deteriorat, acesta trebuie înlocuit de către producător, de către biroul său de asistență tehnică sau de către o persoană cu o calificare similară pentru a putea astfel preveni orice risc.

## EVACUAREA AERULUI

(Pentru versiunile cu aspirare)

- ! Pregătiți orificiul și conducta de evacuare a aerului (diametrul 150mm).
- ! Utilizați o conductă cu lungimea minimă necesară.
- ! Utilizați o conductă cu cât mai puține coturi posibile (unghi maxim al cotului: 90°).
- ! Evitați schimbarea drastică a secțiunii conductei.
- ! Utilizați o conductă cu interiorul cât mai neted posibil.
- ! Materialul conductei trebuie să fie aprobat corespunzător.
- ! Nu legați hota la conductele de evacuare a fumului produs în urma combustiei (centrale, cămine, sobe etc).
- ! Pentru evacuarea aerului respectați indicațiile stabilite de autoritățile competente.  
De asemenea, aerul nu trebuie evacuat printr-un orificiu al peretelui decât dacă acesta a fost construit special în acest scop.
- ! Dotați spațiul cu prize de aer pentru a evita ca hota să creeze o presiune negativă în cameră (care nu trebuie să depășească 0,04 mbari); de fapt, dacă hota se utilizează concomitent cu alte aparate care nu sunt electrice (sobe cu gaz, ulei sau cărbune etc.) pot apărea vântejuri de gaze degajate de sursa de căldură.

## FILTRANTĂ SAU ASPIRANTĂ ?

Hota poate fi utilizată atât în versiune filtrantă cât și în versiune aspirantă. Decideți de la început versiunea de instalare.

Pentru o mai bună eficiență, vă recomandăm să instalați

hota în versiunea aspirantă (dacă este posibil).



### Versiune aspirantă

Hota filtrează aerul și-l împinge în exterior printr-o conductă de evacuare (diametrul 150 mm).



### Versiune filtrantă

Hota filtrează aerul și-l reintroduce curat în cameră.

## COMENZI

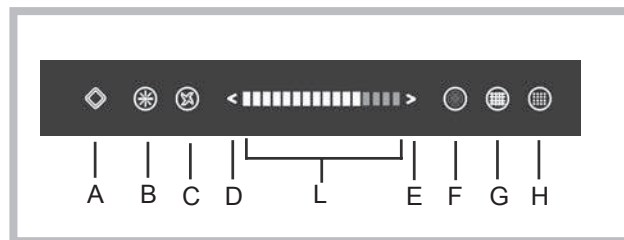

**A = Butonul Stand-by/OFF.**

În cazul în care hota este oprită, acest buton este singurul buton care este evidențiat. Apăsând butonul se activează modul stand-by. Dacă hota nu primește comenzi ulterioare în termen de 5 minute în modul stand-by se stinge. În modul stand-by butonul A este aprins, iar B, C și F sunt doar evidențiate. În cazul în care hota este pornită, ținerea butonului (> 2") apăsând produce stingerea acesteia (motorul, lumina și timer, dacă este activat).

**Mod curățare:**

Înainte de curățare, asigurați-vă că hota nu este pornită (trebuie să fie iluminat din spate doar butonul A). Ținerea apăsată a butonului (> 2") produce aprinderea/stingerea modului de funcționare pentru 3 minute: în acest moment, hota nu poate primi nicio comandă (toate butoanele sunt doar iluminate din spate).

**B = Butonul ON/OFF pentru lumini.** Ținerea butonului (> 2") apăsând produce aprinderea/stingerea iluminării suplimentare (doar pentru unele modele).

**C = Butonul ON/OFF pentru motorul.** Când motorul nu este pornit, apăsarea acestui buton determină pornirea sa cu viteza întâi (iluminarea zonei slider L din spate). Când motorul este pornit, apăsarea acestui buton produce oprirea acestuia.

**D = Butonul care reduce turația motorului**

**E = Butonul care accelerează turațiile motorului**

**L = Zona slider pentru turațiile motorului.** Atingerea și alunecarea cu degetul în această zonă (de exemplu, apăsarea și în același timp alunecarea cu degetul) vă permite să măriți sau micșorați turațiile motorului. Viteza mare este indicată în roșu.

**F = Timer.** Pentru a activa cronometrul, apăsați butonul corespunzător. Rularea motorul se oprește automat după 5 minute (butonul clipește des). Apăsarea butonului atunci când cronometrul de 5 minute este activat produce oprirea timerului de 10 minute (butonul clipește rar). Pentru a opri timerul, țineți apăsat butonul (> 2").

**G = Alarma filtrului (filtrelor) anti-grăsime.** După 30 ore de funcționare a hotei, este indicată curățarea filtrelor anti-grăsime, semnalizată de aprinderea acestui buton. Pentru a reseta ora (reset), țineți apăsat butonul (> 2").

**H = Alarma filtrului (filtrelor) carbonic.** După 120 ore de funcționare a hotei, este indicată curățarea filtrelor carbonice (instalate numai în hotele cu opțiunea de filtrare) semnalizată de aprinderea acestui buton. Pentru a reseta ora (reset), țineți apăsat butonul (> 2").

## ÎNTREȚINERE

! Înainte de a curăța sau efectua întreținerea decuplați tensiunea.

### Curățarea hotei

**CÂND TREBUIE CURĂȚATĂ:** curățați cel puțin o dată la 2 luni pentru a evita riscul de incendiu.

**CURĂȚARE EXTERNĂ:** utilizați o lavetă umezită în apă caldă și detergent neutru (pentru hote vopsite); utilizați produse speciale pentru hotele din oțel, aramă sau cupru.

**CURĂȚARE INTERNĂ:** utilizați o lavetă (sau o cârpă) îmbibată cu alcool etilic diluat.

**CE NU TREBUIE FĂCUT:** nu utilizați produse abrazive sau corozive (de exemplu bureți metalici, perii foarte dure, detergenți foarte agresivi etc.)

### Curățarea filtrelor anti-grăsime

**CÂND TREBUIE CURĂȚATE:** curățați cel puțin o dată la 2 luni pentru a evita riscul de incendiu.

**CUM SE SCOT FILTRELE:** cu mânerul corespunzător împingeți dispozitivul de prindere în spate și trageți filtrul în jos.

**CUM SE CURĂȚĂ FILTRELE:** spălați-le cu un detergent neutru, manual sau cu mașina de spălat vase. În cazul în care le spălați cu mașina de spălat vase, dacă se decolorează nu înseamnă că este afectată și funcționarea acestora.

### Înlocuire filtru carbon (P)

(Doar pentru hote filtrante)

**CÂND TREBUIE ÎNLOCUIT:** cel puțin o dată la 6 luni.

**CUM SE SCOATE:** în cazul utilizării hotei în versiune filtrantă, va fi necesară înlocuirea filtrului cu carbon.

Împingeți butonul către interior și nlăturați filtrul de cărbune din cadrul n care este fixat.

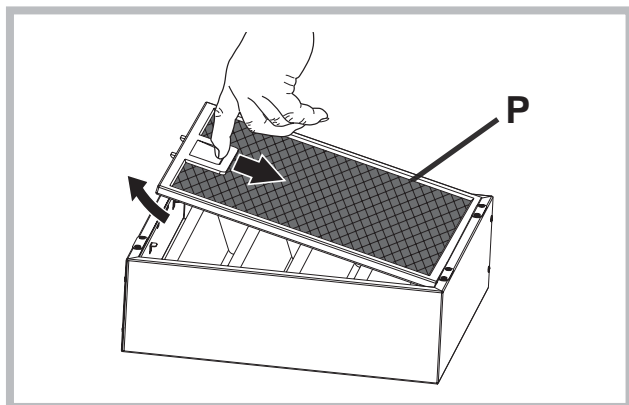

Dacă lumina LED este deteriorată, acesta trebuie înlocuită de către producător, serviciul tehnic autorizat sau de către o persoană cu calificări similare, ceea ce va permite prevenirea oricărui tip de pericol.

## ANOMALII DE FUNCȚIONARE

Dacă vi se pare că ceva nu funcționează, înainte de a contacta Serviciul Asistență, efectuați următoarele verificări simple:

- Dacă hota nu funcționează:

Verificați dacă:

- nu este întrerupt curentul.
- a fost selectată o viteză.

- Dacă hota are un randament scăzut:

Verificați dacă:

- Viteza motorului selectată este suficientă pentru cantitatea de fum și abur eliminată.
- Bucătăria este aerisită suficient pentru a crea o priză de aer.
- Filtrul carbon nu este consumat (hotă în versiunea filtrantă).

- Dacă hota s-a oprit pe parcursul funcționării normale:

Verificați dacă:

- nu este întrerupt curentul.
- întreruptorul bimetal nu s-a cuplat.



Componente care nu se află în dotarea produsului

# Čeština

! Instalace musí být provedena podle uvedených pokynů odborně kvalifikovaným personálem.

**!** Při provádění operací instalace a údržby používejte rukavice.

Chcete-li optimalizovat spotřebu energie, vysoká rychlost signalizovaná červenými LED diodami (L) se automaticky sníží na standardní rychlost po 5 minutách provozu.

- Jestliže bude kuchyňský odtah zapnutý (světla a/ nebo motor), to po 10 hodinách v případě chybějících příkazů ze strany uživatele, bude automaticky nastavený na režim OFF, a všechny funkce budou vypnuté.

- Pokaždé, když bude vydaný pokyn pomocí klávesnice nebo dálkového ovládače (volitelní), bzučák vydá zvukový signál „beep“.

- Jestliže se v pracovní době kuchyňského odtahu vyskytne přestávka v napájení elektrickým proudem, kuchyňský odtah se automaticky vypne, a jeho tlačítko přechází do polohy OFF. Je proto nutné opětovně nastartovat motor ručně.

Pokud je napájecí kabel poškozený, je třeba ho nechat vyměnit ze strany výrobce nebo střediska technické podpory, výměnu v každém případě musí provést osoba s podobou kvalifikací tak, aby nedošlo k jakémukoli riziku.

## ODTAH VZDUCHU

(pro sací verze)

- ! Připravte otvor a trubici odtahu vzduchu (průměr 150 mm).
- ! Použijte trubici o nejkratší možné délce.
- ! Používejte trubici s co nejmenším počtem ohybů (maximální úhel ohybu: 90°).
- ! Vyhnete se výrazným změnám části trubice.
- ! Používejte trubici s co nejhladším vnitřním povrchem.
- ! Materiál, ze kterého je trubka vyrobena, musí odpovídat platným normám.
- ! Nezapojujte digestoř na trubky odtahu spalin (kotle, krby, kamna, atd.).
- ! Pro výfuk vypouštěného vzduchu dodržujte předpisy kompetentních úřadů.  
Dále vypouštěný vzduch nesmí být veden otvorem ve zdi, ledaže by tento otvor byl určen k tomuto účelu.
- ! Vybavte prostor sacími hrdly, abyste zabránili tomu, že digestoř vytvoří negativní tlak v místnosti (nesmí překročit 0,04 mBar), pokud by totiž byl kryt současně používán také jiným než elektrickým zařízením (plynová kamna, olejová kamna, kamna na uhlí, atd.), mohlo by vzniknout sání odpadních plynů ze zdroje tepla.

## FILTRUJÍCÍ NEBO SACÍ?

Digestoř může být buď ve verzi sací nebo filtrující. Typ si zvolte ještě před instalací.

Doporučujeme instalovat digestoř sací verze (pokud je to možné), protože má vyšší účinnost.



### Sací verze

Digestoř čistí vzduch a odvádí ven výfukovou trubkou (průměr 150 mm).



### Filtrační verze

Digestoř čistí vzduch a vrací jej čistý zpět do místnosti.

## PŘÍKAZY

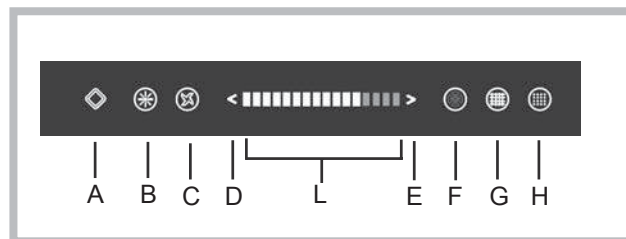

**A = Tlačítko Stand-by/OFF.**

Pokud je odsavač vypnutý, toto tlačítko je jediné, které je podsvětleno. Po stisknutí tlačítka se aktivuje režim stand-by. V případě, že odsavač nepřijme další příkazy do 5 minut, režim stand-by se vypne. V režimu stand-by tlačítko svítí, a tlačítka B, C a F jsou pouze podsvětlená. Když je odsavač par zapnutý, podržení stisklého tlačítka (>2") způsobí jeho vypnutí (motor, světla a časovač, pokud je zapnutý).

**Čisticí režim:**

Před čištěním se ujistěte, že odsavač není zapnut (podsvětlené musí být jen tlačítko A). Podržením stisknutého tlačítka (>2") se zapne/vypne režim provozu na dobu 3 minuty: po tuto dobu odsavač nemůže přijímat žádné příkazy (všechna tlačítka jsou pouze podsvětlená). **B = Tlačítko ON/OFF světel.** Podržení tlačítka (> 2") způsobí zapnutí/vypnutí dodatečného osvětlení (týká se jen některých modelů).

**C = Tlačítko ON/OFF motoru.** Když motor neběží, stisknutím tohoto tlačítka jej zapnete na první rychlost (podsvícení zóny slider L). Když je motor v chodu, stisknutím tohoto tlačítka se vypne.

**D = Tlačítko pro snížení otáček motoru.**

**E = Tlačítko pro zvýšení otáček motoru.**

**L = Zóna slideru pro rychlost motoru.** Posunutí prstem v této oblasti (tj. současné přitlačení a posunutí prstu) umožňuje zvýšit nebo snížit otáčky motoru. Vysoká rychlost je signalizována červenou barvou.

**F = Časovač.** Pro aktivaci časovače stisknete odpovídající tlačítko. Běh motoru se zastaví automaticky po 5 minutách (tlačítko bliká rychle). Stisknutí tlačítka, když je 5-timinutový časovač aktivován, způsobí zapnutí 10-timinutového časovače (tlačítko bliká pomalu). Chcete-li časovač vypnout, přidržte stisknuté tlačítko (> 2").

**G = Alarm protitukového filtru (filtrů).** Po 30 hodinách práce odsavače je potřeba vyčištění protitukových filtrů signalizována podsvícením tohoto tlačítka. Chcete-li vynulovat čas (reset), přidržte stisknuté tlačítko (> 2").



**H = Alarm uhlénoho filtru (filtrů).** Po 120 hodinách práce odsavače je potřeba vyčištění uhlénohých filtrů (nainstalovaných pouze v odsavačích s funkcí filtrování) signalizována podsvícením tohoto tlačítka. Chcete-li vynulovat čas (reset), přidrže te stisknuté tlačítko (> 2").

## ÚDRŽBA

! Před čištěním nebo prováděním údržby odpojte od zdroje napětí.

### Čištění digestoře

**KDY ČISTIT:** Čistit alespoň každé 2 měsíce, abyste zabránili riziku vzniku požáru.

**VNĚJŠÍ ČIŠTĚNÍ:** Použijte navlhčený hadřík s vlažnou vodou a neutrální čisticí prostředek (pro lakované digestoře), na digestoře z oceli, mědi nebo mosazi používejte speciální přípravky.

**VNITŘNÍ ČIŠTĚNÍ:** Použijte hadřík (nebo štětec) namočený v denaturovaném lihu.

**CO NEDĚLAT:** Nepoužívejte brusné materiály nebo materiály způsobující korozi (například kovové houbičky, příliš tvrdé kartáče, příliš agresivní čisticí prostředky atd.).

### Čištění tukových filtrů

**KDY ČISTIT:** Čistit alespoň každé 2 měsíce, abyste zabránili riziku vzniku požáru.

**JAK VYJMOUT FILTRY:** Stlačte zarážku v místě držadla směrem dozadu a vytáhněte filtr směrem dolů.

**JAK ČISTIT FILTRY:** Omýt ručně neutrálním čisticím prostředkem nebo v myčce. V případě mytí v myčce případné odbarvení v žádném případě neohroží funkčnost filtrů.

### Výměna uhlénoho filtru (P)

(pouze pro filtrující digestoř)

**KDY VYMĚNIT.** Vyměnit alespoň každých 6 měsíců.

**JAK JEJ ODEJMOUT:** v případě použití přístroje ve filtrační variantě je nutné vyměnit uhlénohý filtr.

Posuňte zarážku směrem dovnitř a vyjměte uhlénohý filtr z jeho usazení.

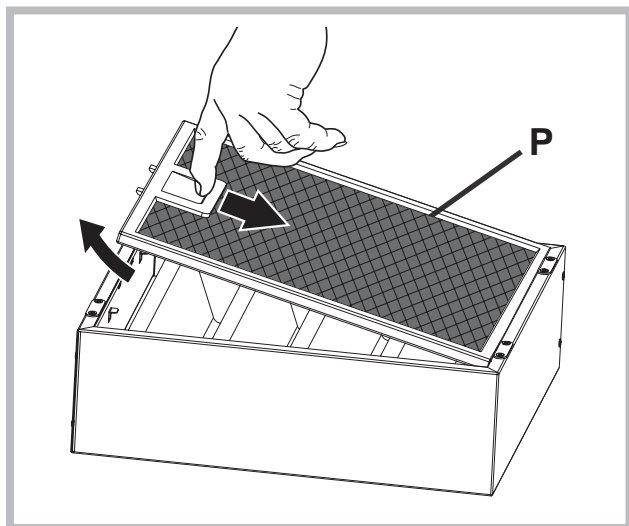

### Výměna žárovek.

Jestliže je světlo LED poškozené, musí být vyměněné výrobcem, autorizovaným technickým servisem anebo osobou s podobnými kvalifikacemi, co umožní předejit ohrožení každého druhu.

## ABNORMÁLNÍ FUNKCE

Pokud by se zdálo, že něco nefunguje, pak před přivoláním servisní služby proveďte následující snadné kontroly:

• Pokud digestoř nefunguje:

Ověřte, zda:

- nedošlo k přerušení přívodu proudu,
- byla vybrána rychlost.

• Pokud má digestoř nízký výkon:

Ověřte, zda:

- Vybraná rychlost motoru je dostačující pro množství unikajícího kouře a par.
- Kuchyň je dostatečně větrána, aby umožnila přívod vzduchu.
- Uhlíkový filtr není opotřebovaný (digestoř filtrující verze).

• Pokud se digestoř vypnula v průběhu normálního chodu:

Ověřte, zda:

- nedošlo k přerušení přívodu proudu.
- nebyl aktivován vícepólový vypínač



Součástky, které nejsou dodávány s výrobkem.

# Slovensky

! Napravo sme v sklade s temi navodili namestiti samo usposobljeno osebe.

 Pri vykonávaní inštalácie a údržby používajte rukavice.

Ak chcete optimalizovať spotrebu energie, vysoká rýchlosť signalizovaná červenými LED diódami (L) sa automaticky zníži na štandardnú po 5 minútach prevádzky

- Ak bude odsávač pár zapnutý (svetla a/alebo motor), to po 10 hodinách v prípade chýbajúcich príkazov zo strany užívateľa, bude automaticky nastavený na režim OFF, a všetky funkcie budú vypnuté.

- Vždy, keď bude vydaný pokyn pomocou klávesnice alebo diaľkového ovládača (voliteľne), bzučiak vydá zvukový signál „beep“.

- Ak sa v pracovnej dobe odsávača pár vyskytne prestávka v napájaní elektrickým prúdom, odsávač pár sa automaticky vypne, a jeho tlačidlo prechádza do polohy OFF. Je preto nutné opätovne naštartovať motor ručne.

Ak je napájací kábel poškodený, je treba ho nechať vymeniť zo strany výrobcu alebo strediska technickej podpory, výmenu v každom prípade musí vykonať osoba s podobnou kvalifikáciou tak, aby nedošlo k akémukoľvek riziku.

## ODVOD VZDUCHU

(Pri verziách s odvodom vzduchu)

- ! Pripravte otvor a rúrku na odvod vzduchu (priemer 150mm).
- ! Použite rúrku s minimálnou použiteľnou dĺžkou.
- ! Použite rúrku s čo najmenším počtom ohybov (maximálny uhol ohybu: 90°).
- ! Vyhýbajte sa prudkým zmenám plochy odvodnej rúrky.
- ! Použite rúrku s čo najhladšími vnútorným povrchom.
- ! Materiál odvodnej rúrky musí spĺňať požiadavky platných noriem.
- ! Nezapájajte odsávač pár ku odvodom a komínom, ktoré odvádzajú dymy spaľovania (kotol, kozub, sporáky a pod.).
- ! Odvádzaný vzduch musí spĺňať podmienky predpisov príslušných zodpovedných orgánov. Okrem toho sa odvádzaný vzduch nesmie odvádzat' otvorom v múre, ak tento otvor nie je určený iba na tento účel.
- ! V miestnosti zabezpečte otvory na prívod vzduchu, aby sa predišlo tomu, že sa činnosťou odsávača pár vytvorí v miestnosti negatívny tlak (ktorý nesmie prekročiť 0,04 mbar); teda, ak sa odsávač pár používa súčasne so spotrebičmi, ktoré na svoju prevádzku využívajú iný ako elektrický zdroj energie (plynové sporáky, olejové piecky, sporák na uhlie a pod.), môže dôjsť k javu, kedy tepelný zdroj vysaje spaliny.

## S FILTROVANÍM ALEBO S ODVODOM VZDUCHU?

Odsávač pár môže byť vo verzii s odsávaním alebo s filtrovaním vzduchu. Hneď na začiatku sa rozhodnite o druhu inštalácie.

Na zabezpečenie čo najvyššej účinnosti odporúčame nainštalovať odsávač pár vo verzii s odsávaním vzduchu (ak je to možné).



### Verzia s odsávaním vzduchu

Odsávač pár čistí vzduch a odvádza ho von cez odvodnú rúrku (priemer 150 mm).



### Verzia s filtrovaním vzduchu

Odsávač pár čistí vzduch a čistý ho opäť vháňa do miestnosti.

## OVLÁDAČE

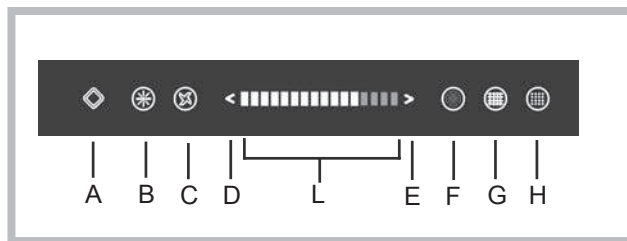

**A = Tlačidlo Stand-by/OFF.** Pokiaľ je odsávač vypnutý, toto tlačidlo je jediné, ktoré je podsvietené. Po stlačení tlačidla sa aktivuje režim stand-by. V prípade, že odsávač neprijme ďalšie príkazy do 5 minút, režim stand-by sa vypne. V režime stand-by tlačidlo svieti, a tlačidlá B, C a F sú iba podsvietené. Keď je odsávač pár zapnutý, podržanie stlačeného tlačítka (> 2") spôsobí jeho vypnutie (motor, svetla a časovač, ak je zapnutý).

### Čistiaci režim:

Pred čistením sa uistite, že odsávač nie je zapnutý (podsvietené musí byť len tlačidlo A). Podržaním stlačeného tlačidla (> 2 ") sa zapne/vypne režim prevádzky na dobu 3 minút: po túto dobu odsávač nemôže prijímať žiadne príkazy (všetky tlačidlá sú iba podsvietené).

**B = Tlačidlo ON/OFF svetiel.** Podržanie tlačidla (> 2") spôsobí zapnutie/vypnutie dodatočného osvetlenia (týka sa len niektorých modelov).

**C = Tlačidlo ON/OFF motora.** Keď motor nebeží, stlačením tohto tlačidla ho zapnete na prvú rýchlosť (podsvietenie zóny slider L). Keď je motor v chode, stlačením tohto tlačidla sa vypne.

**D = Tlačidlo zníženia otáčok motora**

**E = Tlačidlo zvýšenia otáčok motora**

**L = Zóna slideru pre rýchlosť motora.** Posunutie prstom v tejto oblasti (tj. súčasné pritlačenie a posunutie prsta) umožňuje zvýšiť alebo znížiť otáčky motora. Vysoká rýchlosť je signalizovaná červenou farbou.

**F = Časovač.** Pre aktiváciu časovača stlačte príslušné tlačidlo. Beh motora sa zastaví automaticky po 5 minútach (tlačidlo bliká rýchlo). Stlačení tlačidla, keď je 5-timinutový časovač aktivovaný, spôsobí zapnutie 10-timinutového časovača (tlačidlo bliká pomaly). Ak chcete časovač vypnúť, pridržierte stlačené tlačidlo (> 2").

**G = Alarm protitukového filtra (filtrov).** Po 30 hodinách práce odsávača je potreba vyčistenie protitukových filtrov signalizovaná podsvietením tohto tlačidla. Ak chcete vynulovať čas (reset), pridržierte stlačené tlačidlo (> 2").

**H = Alarm uhoľného filtra (filtrov).** Po 120 hodinách práce odsávača je potreba vyčistenie uhoľných filtrov (nainštalovaných iba v odsávačoch s funkciou filtrovania) signalizovaná podsvietením tohto tlačidla. Ak chcete vynulovať čas (reset), pridržierte stlačené tlačidlo (> 2").

## ÚDRŽBA

! Pred čistením alebo vykonávaním údržby odpojte spotrebič od elektrického napájania.

### Čistenie odsávača pár

**KEDY ČISTIŤ:** aby sa predišlo riziku požiaru, čistite odsávač aspoň každé 2 mesiace.

**ČISTENIE POVRCHU:** používajte utierku navlhčenú vo vlažnej vode s neutrálnym čistiacim prostriedkom (pre lakované odsávače pár); používajte špecifické prípravky na antikorové, medené alebo mosadzné odsávače pár.

**ČISTENIE VNÚTRA:** používajte utierku (alebo štetec) namočenú v denaturovanom liehu.

**ČO NESMIETE ROBIŤ:** nepoužívajte abrazívne alebo korozívne prostriedky a prípravky (napríklad kovové drôtenky, veľmi tvrdé kefy, veľmi agresívne čistiace prípravky a pod.)

### Čistenie filtrov na zachytávanie tukov

**KEDY ČISTIŤ:** aby sa predišlo riziku požiaru, čistite odsávač aspoň každé 2 mesiace.

**AKO VYBRAŤ FILTRE:** treba zatlačiť dozadu úchytku nachádzajúcu sa vedľa rukoväte a potiahnuť filter smerom dolu.

**AKO ČISTIŤ FILTRE:** umyte ich neutrálnym čistiacim prostriedkom ručne alebo v umývačke riadu. V prípade umývania v umývačke riadu môže dôjsť k zmene farby filtrov, čo však v žiadnom prípade neovplyvní ich účinnosť.

### Výmena uhlíkového filtra (P)

(Iba v prípade odsávačov s filtrovaním vzduchu)

**KEDY VYMENIŤ:** vymieňať aspoň každých 6 mesiacov.

**AKO HO VYBRAŤ:** v prípade používania spotrebiča vo verzii s filtrovaním vzduchu bude nevyhnutné vymeniť uhlíkový filter.

Zatič potisnite navznoter in odstranite karbonski filter iz svojega mesta.

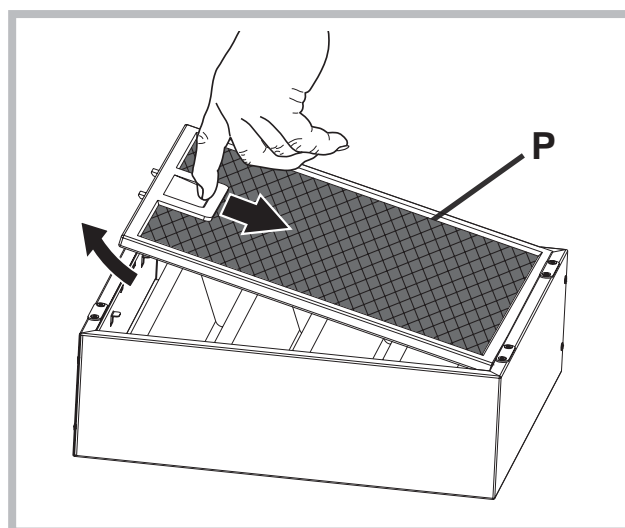

### Výmena žiaroviek

Ak je svetlo LED poškodené, musí byť vymenené výrobcom, autorizovaným technickým servisom alebo osobou s podobnými kvalifikáciami, čo umožní predísť ohrozeniu každého druhu.

## CHYBY PRI PREVÁDZKE

Ak sa vám zdá, že niečo nefunguje správne, predtým, ako zavoláte prevádzku Servisu, vykonajte nasledujúce jednoduché kontroly:

- Ak odsávač pár nefunguje:  
Skontrolujte, či:
  - nedošlo k prerušeniu dodávky elektriny.
  - bola nastavená nejaká rýchlosť.
- Ak je výkonnosť odsávača pár slabá:  
Skontrolujte, či:
  - Nastavená rýchlosť motora stačí na odsávanie uvoľneného množstva dymu a pár z prípravy jedál.
  - V kuchyni je dostatočné vetranie, ktoré zabezpečí dostatočný prívod vzduchu.
  - Nie je opotrebovaný uhlíkový filter (v prípade odsávača pár s filtrovaním vzduchu).
- Ak sa odsávač pár počas bežnej činnosti vypne:  
Skontrolujte, či:
  - nedošlo k prerušeniu dodávky elektriny.
  - nezasiahol dvojpólový bezpečnostný spínač.



Diely, ktoré sa nedodávajú spolu s výrobkom

