

## Комплектность деталей

№поз.	Наименование детали	Размер, мм	К-во, шт
1	Крышка	1000x428x16	1
2, 2'	Стенка вертикальная	834x410x16	2
3	Стенка горизонтальная нижняя	964x410x16	1
4	Цоколь	964x80x16	1
5	Перегородка	738x410x16	1
6	Полка	316x410x16	2
7	Дверь	750x337x16	1
8, 8'	Фасад ящика	653x184x16	4
9, 9'	Стенка боковая ящика	406x126x16	8
10	Стенка задняя ящика	595x126x16	4
11	Дно ящика (ДВП)	604x401x3	4
12	Стенка задняя (ДВП)	846x337x3	1
13	Стенка задняя (ДВП)	846x324x3	2
14	Планка стыковочная	740мм	1

## Комплектность метизов и фурнитуры

№п/п	Название	Кол-во	Рисунок
1	Винт-стяжка Conformat 7x50	24	
2	Ключ к винту-стяжке Conformat	1	
3	Заглушка к винту-стяжке Conformat(всех цветов)	18	
4	Подпятник-гвоздь	4	
5	Стяжка эксцентриковая	14	
6	Заглушка к эксцентрику(всех цветов)	14	
7	Направляющая шариковая 406мм	4	
8	Петля накладная	2	
9	Шкант 8x35	21	
10	Саморез 3,5x16	25	
11	Саморез 4,0x16	8	
12	Винт 4x12	8	
13	Гвозди 1,6x25	60	
14	Фиксатор ДВП с саморезом	24	



Республика Беларусь УП «МЕБЕЛЬ-КЛАСС»  
г. Минск, ул. Основателей, 24, 220031, тел./факс (+375-17) 378-55-01  
www.mebelklass.com

Комод «Бремен» МК 600.03  
Инструкция по сборке и уходу

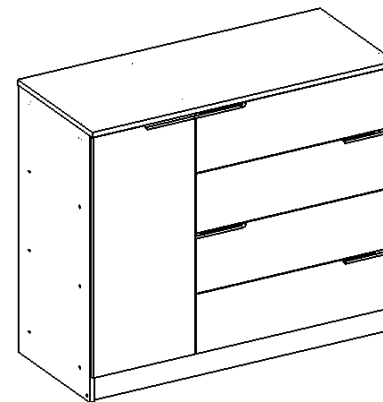

### Эксплуатация и уход за мебелью

Сохранность мебели и продолжительность ее эксплуатации зависит не только от конструкции и качества изготовителя, но и в значительной степени от правильного обращения и своевременного ухода за ней. Для обеспечения нормальных условий эксплуатации мебели температура воздуха в квартире должна быть не ниже +10°C с относительной влажностью 45-70%.

#### Необходимо:

- предохранять поверхности изделия от попадания на них жидкостей или немедленно удалить с поверхности, в случае их попадания;
- протирать поверхности сухой мягкой ветошью или тканью, допускается увлажнение средством по уходу за мебелью;
- беречь поверхности изделия от механических повреждений;
- периодически подтягивать крепежные элементы при ослаблении соединения.

#### Не рекомендуется:

- устанавливать изделие вплотную или вблизи источников тепла или отопления;
- эксплуатировать изделие в сырых неотапливаемых, непроветриваемых помещениях.

### Порядок предъявления претензий

1. Претензии по качеству и комплектности мебели должны направляться покупателем непосредственно в магазин, где приобретена мебель, с обязательным приложением копии товарного чека и этикеткой с датой изготовления изделия.
2. По дефектам, появившихся из-за несоблюдения покупателем порядка сборки, правил эксплуатации, претензии не принимаются.
3. Претензии от покупателя торговыми организациями принимаются в течении 24 месяцев со дня приобретения мебели (e-mail: otk@mebelklass.com)
4. Сохраняйте упаковку до окончательной сборки изделия.

**Декларация о соответствии ЕАЭС № ВУ/112 11.01. ТР025 031.02 09090**  
**Действительна по 20.11.2028г.**



### Схема сборки

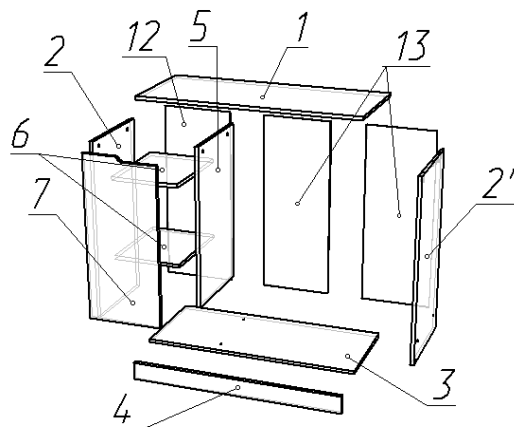

### Порядок сборки

- Оснастить детали комода поз. № 2, 2', 4 и 5 шкантами деревянными, вставив их в просверленные отверстия соответствующего диаметра, оставив снаружи не более 12 мм (Рис. 1) (**Внимание! Категорически запрещается забивать шканты в крышку стола!**).
- Оснастить крышку стола поз. №1 эксцентриками, вставив их в просверленные отверстия соответствующего диаметра (Рис.1).
- Набить с помощью молотка подпятники на нижнюю кромку деталей поз. № 2 и 2' (по два на каждую).
- По наметкам прикрутить к стенкам вертикальным поз. № 2' и 5 шариковые направляющие при помощи 3 саморезов 3,5x16. Для этого совместить с наметками последнее отверстие в каждой группе на направляющей. Следите за тем, чтобы ползья устанавливались параллельно основанию.
- По наметкам на стенке вертикальной поз. № 2 по прикрутить планки петель саморезами 4,0x16.
- Собрать каркас изделия. Для этого соединить детали поз. № 3, 4 и 6 и детали поз. № 2, 2' и 5 стянув панели винтами-стяжками «Configmat» (Рис.2). Установить крышку комода поз. № 1 и закрепить стяжкой эксцентриковой (Рис.3).
- Собрать ящики (Рис. 4).
- Установить ящики в комод. Вытянув подвижную часть направляющей, вставить ее в пазы на боковых стенках ящика и зафиксировать с помощью винта 4x10 через просверленное отверстие(Рис.6).
- Установить и закрепить дверь поз. № 7 при помощи петель и саморезов 4,0x16, произвести регулировку (Рис. 5).
- Закрепить заднюю стенку поз. № 12 и 13 на тумбе при помощи гвоздей 1,2x25 с шагом 100мм. При выполнении этой операции следите, чтоб не возник перекос изделия – проверьте диагональ. Поз.13 между собой соединяются с помощью стыковочной планки.



Рис.1



Рис.6

- Закрывать видимые отверстия крепления винтов «Configmat» и эксцентриковых стяжек соответствующими заглушками. В зависимости от цветового исполнения изделия для эксцентриковой стяжки могут присутствовать заглушки самоприлипающие. Сборка завершена.

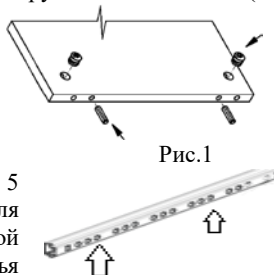
### Соединение винтом-стяжкой

Установить винт-стяжку в деталь «Г» и вращать его ключом по часовой стрелке, добиваясь плотного соединения деталей.

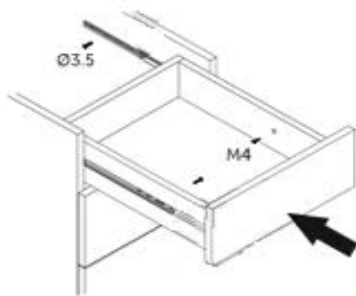

Рис. 2

### Соединение стяжкой эксцентриковой

Закрепить винт в отверстие в детали «А».

Соединить детали «А» и «Б», следя, чтобы винт попал в отверстие детали «Б».

Вставьте эксцентрик в отверстие детали «Б», цепляя головку винта.

Отверткой поверните эксцентрик и добейтесь плотного соединения деталей.

Вставьте заглушку.



Рис. 3

### Сборка ящика

- Оснастить детали ящика №9,9' и 10 шкантами деревянными, вставив их в просверленные отверстия соответствующего диаметра в торцах деталей.
- Соединить между собой детали поз. 9,9' и 10 стянув панели винт-стяжкой «Configmat».
- Установить ДВП в пазы.
- В обратную сторону фасада поз.№8 вкрутить винты стяжки эксцентриковой (Рис.1).

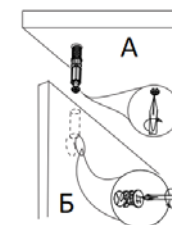

Рис.4

- Присоединить фасад поз. № 8 к собранному ящику зафиксировав конструкцию при помощи эксцентриковой стяжки.
- Закрепить ДВП с помощью фиксаторов (рис.7), установив их по центру каждой короткой и по 2 вдоль каждой длинной стороне ящика.
- Сборка ящика завершена.

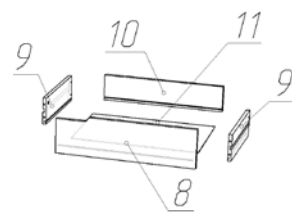

Рис.7

### Установка и регулировка дверей

- Регулирование глубины: ослабьте крепежный винт, регулировочный винт поверните вправо (зазор больше) либо влево (зазор меньше), после чего снова затяните крепежный винт.
- Регулирование зазора: ослабьте крепежный винт, установите дверь на нужную глубину, затем затяните крепежный винт.
- Регулирование высоты: ослабьте крепление накладки, передвиньте ее выше или ниже и закрепите

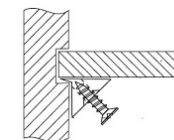
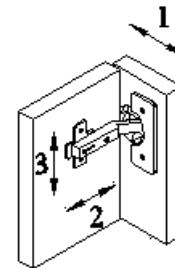

Рис. 5

**ВНИМАНИЕ!** Предприятие оставляет за собой право незначительно изменять конструкцию и комплектацию изделия, если это необходимо, для совершенствования технологии и улучшения качества.